

WEA 11-125 Quick

WA 13-125 Quick

WPB 13-125 Quick

WEVA 15-125 Quick

WEA 17-125 Quick

WEA 17-150 Quick

WEBA 17-125 Quick

WEVB 17-125 Quick

WEPBA 17-125 Quick

WEPBA 17-125 Quick RT

WEPBA 17-150 Quick

WEPBA 17-150 Quick RT

WEA 19-180 Quick RT

WEPBA 19-180 Quick RT



Превод на оригиналната инструкция за експлоатация

euromaster

“Евромастер Импорт - Експорт” ООД е официален представител на производителя. Адрес на управление на фирмата: гр. София 1231, бул. “Ломско шосе” 246, тел. 0700 44 155, www.euromasterbg.com; e-mail: info@euromasterbg.com.

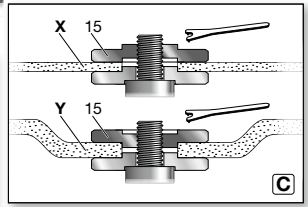
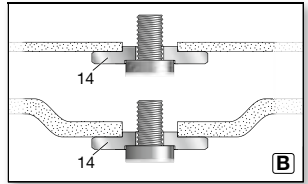
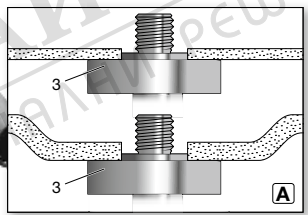
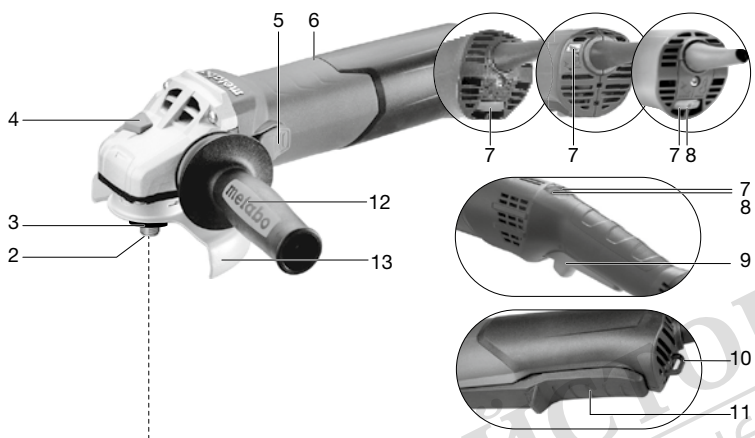

WPB...

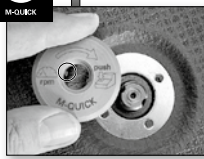

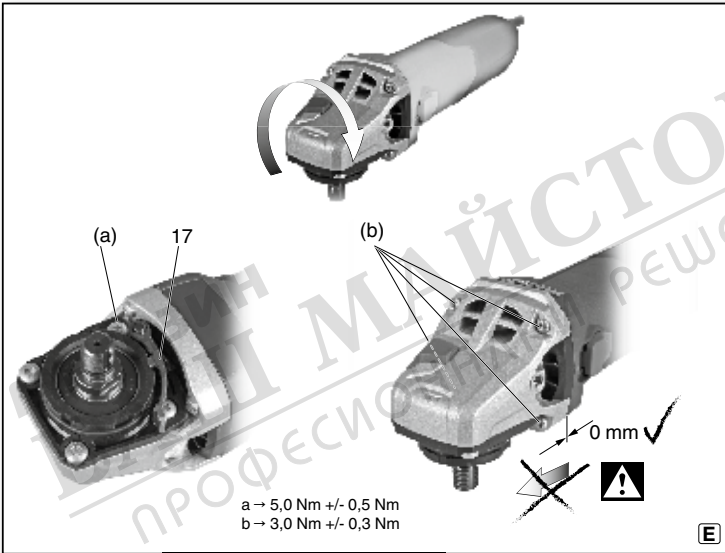
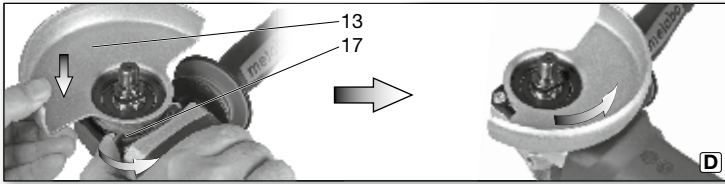

ПРОФЕСИОНАЛЬНЫЕ РЕШЕНИЯ
МАЙСТОРА®

WA..., W...A...

W...B...

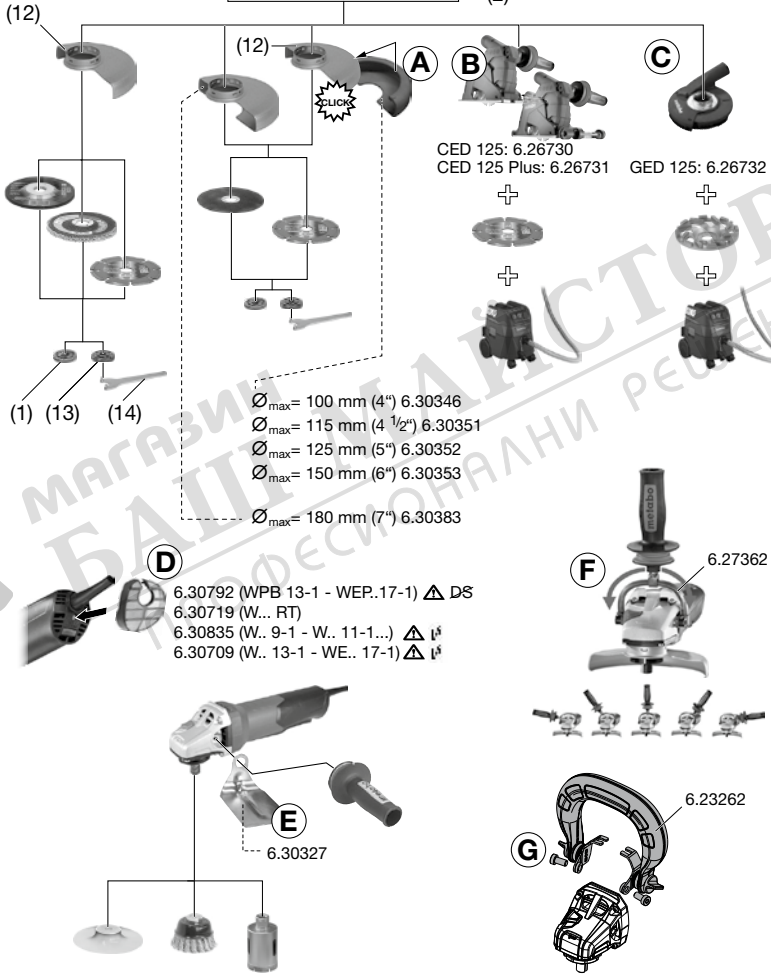

Инструкция за експлоатация

1. Декларация за съответствие

Ние декларираме на собствена отговорност, че: тези ъглошлийфи, идентифицирани чрез типа и серийния номер *1), отговарят на всички релевантни определения на директивите *2) и нормите *3). Техническа документация при *4) – виж стр.4.

2. Област на приложение

Акумулаторните ъглошлийфи, когато са оборудвани с оригинални аксесоари METABO, са подходящи за шлайфане, циклене, рязане и шлайфане на метал, бетон, камък и подобни материали без използване на вода. WEVA 15-125 Q, WEVA 15-150 Q са подходящи и за леко полиране. За продължително професионално полиране използвайте нашите полирмашини. Машините с обозначение WEV... имат регулиране на оборотите и са особено подходящи за работа с телени четки. Потребителят носи пълна отговорност за всички вреди, причинени от неправилна употреба.

Упоотребявайте правилата за предотвратяване на аварии и приложената информация за безопасност трябва да се спазват.

3. Общи условия за безопасност



За ваша собствена защита и за защита на Вашия електроинструмент, обърнете внимание на всички части от текста, които са маркирани с този символ!



ВНИМАНИЕ – Четенето на инструкциите ще намали риска от нараняване.



ВНИМАНИЕ Прочетете всички предупреждения и инструкции.

Неспазването на всички указания за безопасност може да доведе до токов удар, пожар и/или тежки травми.

Съхранявайте всички указания за безопасност и информация за бъдещи справки.

Предаването на електрическия инструмент да става само заедно с тези документи.

4. Специални мерки за безопасност

4.1 Общи съвети за безопасност при шлифване, работа с шкурка и телени четки и абразивно рязане:

Приложение

а) Този електрически инструмент е подходящ за шлифване, шлайфане или абразивно рязане. Прочетете всички предупреждения, инструкции, илюстрации и спецификации, предоставени към този електроинструмент.

Неспазването на последващите указания може да доведе до токов удар, пожар и/или тежки наранявания. WEVA 15-125 Q, WEVA 15-150 Q могат допълнително да се използват за полиране.

б) Този електроинструмент не е предназначен за полиране. Извършването на операции, за които електроинструментът не е предназначен, може да създаде опасност и да причини наранявания (не се отнася за WEVA 15-125 Q, WEVA 15-150 Q).

с) Не използвайте аксесоари, които не са специално предвидени и препоръчани за този електроинструмент от производителя. Само защото аксесоарът може да бъде монтиран на електрическия инструмент, не гарантира безопасна експлоатация.

д) Допустимите обороти на работния инструмент трябва да са не по-ниски от максималните обороти на електроинструмента. Аксесоари, които се въртят с обороти, по-високи от допустимите, могат да се пръснат и да се разлетят наоколо.

е) Върхният диаметър и дебелината на инструмента трябва да са в рамките на допустимото за вашата машина. Аксесоари с неподходящи размери не могат да бъдат адекватно предпазени или контролирани.

ф) Аксесоари с резбова втулка трябва да отговарят точно на размера на резбата на шпиндела. При аксесоари, които се монтират посредством фланец, отвора на аксесоара трябва да съответства на отвора на фланеца. Аксесоари, които не са точно монтирани на електроинструмента, се въртят неравномерно, вибрират силно и могат да доведат до загуба на контрол.

г) Не използвайте повредени аксесоари. Преди всяка употреба проверете шлайфшайбите за отчупвания и пукнатини, подложните тарелки за пукнатини, захабяване или силно износване, телените четки за извадени или счупени телчета. Ако изпуснете електроинструмента или аксесоара, проверете дали не са повредени или използвайте нов аксесоар. След проверка и монтаж на нов аксесоар се уверете, че вие и околните лица се намирате извън равнината на въртящия се работен инструмент и оставете машината за около една минута да работи на максимални обороти. Повредените инструменти най-често се пръскат по време на този тест.

h) Носете лични предпазни средства. В зависимост от употребата носете предпазен шлем за цялото лице или предпазни очила. При необходимост носете противопрахова маска, антифони, ръкавици или специална престилка, която да ви предпази от отделящите се частици. Защитните очила трябва да са в състояние да спрат летящи частици, генерирани от различни операции. Дихателната маска или респиратор трябва да може да филтрира частиците, генерирани от вашата работа. Продължителното излагане на силен шум може да доведе до загуба на слуха.

и) Дръжте околните лица на сигурно разстояние от работното ви място. Всеки, който влезе в работната зона, трябва да носи предпазни средства.

Фрагменти от заготовката или от разбит аксесоар могат да отплетят и да причинят наранявания извън зоната на работа.

ж) Дръжте електроинструмента за изолираните повърхности при извършване на операция, където режещата част може да влезе в контакт със скрити проводници или да засегне захранващия кабел. Когато режещата част влезе в контакт с захранен проводник, изолираните повърхности на машината могат да попаднат под напрежение и да доведат до токов удар.

к) Дръжте кабела далеч от въртящия се работен инструмент. Ако изубите контрол над уреда, захранващия кабел може да се прекъсне или захване и вашата длан или ръка да пострадат от работния инструмент.

л) Не оставяйте електроинструмента на земята, преди работния инструмент напълно спре да се върти. Въртящият се инструмент може да се опре на повърхността и да загубите контрол върху електроинструмента.

м) Не пренасяйте електроинструмента, докато той е в движение. При случаен контакт, дрехите ви могат да бъдат захванати от въртящия се работен инструмент и той да се забие в тялото ви.

н) Почиствайте редовно вентилационните отвори на вашия инструмент. Вентилаторът засмуква прах в корпуса и голямото натрупване на метален прах може да предизвика опасност от късо съединение.

о) Не използвайте електроинструмента в близост до запалими материали. Искрите могат да подпалят тези материали.

р) Не използвайте работни инструменти, които изискват охлаждащи течности. Използването на вода или други охлаждащи течности може да доведе до токов удар.

4.2 Откат и съответни мерки за сигурност

Откатът е внезапната реакция на притиснат или заклинен въртящ се диск, подложка на диска, четка или друг аксесоар. Притискането или заклиненето причиняват бързо спиране на въртящия се диск, който от своя страна праща неконтролируемият електроинструмент в посока, обратна на въртенето на аксесоара.

Например, ако един абразивен диск е блокирал в детайла, ръбът на диска при точката на притискане, може да се вкопае в повърхността на материала и да се счупи или предизвика откат. Той може да се насочи към или встрани от оператора, в зависимост от посоката на движение на диска.

При това дискът може и да се счупи.

Откатът е резултат от неправилно употребяван електрически инструмент и / или неправилни оперативни процедури, които могат да бъдат избегнати, като се вземат подходящи предпазни мерки, както е посочено по-долу.

а) Поддържайте здрав захват върху електроинструмента и позиционирайте тялото и ръцете си така, че да можете да поемете силите, предизвикани от обратния удар. Използвайте винаги допълнителната ръкохватка, ако е налична, за да имате максимален контрол върху отката или реакционния момент при стартиране. Операторът може да контролира противодействието на въртящия момент или отката, ако вземе съответните предпазни мерки.

б) Никога не поставяйте ръката си в близост до въртящия се работен инструмент. Той може да отскочи към ръката ви.

в) Не позиционирайте тялото си в зоната, където би се преместил инструментът при възникването на откат. Откатът ще запрети електроинструмента в посока, обратна на движението на диска в мястото на блокиране.

д) Бъдете особено внимателни при работа в областта на ъгли, остри ръбове и др. Избягвайте отскачането или заклиненето на работния инструмент. Въртящият се инструмент е склонен към заклиняване, когато е в близост до ъгли, остри ръбове или когато отскочи. Това води до загуба на контрол или до обратен удар.

е) Не използвайте диск с верига за трион или циркулярен диск. Такива инструменти често предизвикват откат или водят до загуба на контрол върху електроинструмента.

4.3 Специални мерки за безопасност при шлайфане и рязане:

а) Използвайте само такива шлифовъчни инструменти, които са разрешени за вашия електроинструмент и предпазители, предназначени за тях. Дискове, които не са предвидени за електроинструмента, не могат да бъдат екранирани добре и са несигурни.

б) Вдлъбнатите шлифовъчни дискове трябва да бъдат така монтирани, че шлифовъчната им плоскост не трябва да излиза извън нивото на предпазителя. Неправилно монтираният шлифовъчен диск, чиято повърхност излиза над предпазителя, не може да бъде достатъчно добре екраниран.

в) Предпазителят трябва да бъде сигурно монтиран към електроинструмента и от гледна точка на максимална сигурност така да е нагласен, че най-малка част от диска да се показва по посока на оператора. Предпазителят предпазва оператора от отчупени частици, случаен допир с диска или искри, които могат да подпалят дрехите ви.

d) Дискете трябва да се използват само за препоръчаните дейности.

Напр.: Никога не шлайфайте със страничната повърхност на диск за рязане. Дискете за рязане са предназначени за отнемане на материала с ръба на диска. Страничния натиск върху тези дискове може да ги разруши.

e) **Винаги използвайте неповредени затягащи фланци с правилен размер и форма, съобразени с избора от вас диск.** Правилните фланци подпират диска и намаляват опасността от счупване на абразивния диск. Фланците за отрезни дискове могат да се отличават от фланците за дискове за шлайфане.

f) **Не използвайте износени дискове от по-голями електроинструменти.** Дискете за по-голямите електроинструменти не са пригодени за по-високите обороти на по-малките електроинструменти и могат да се счупят.

4.4 Други особени мерки за безопасност при отрязване:

a) **Избягвайте блокирането на диска или силния натиск върху него. Не правете твърде дълбоки сръзове.** Претоварването на диска увеличава натовареността му и склонността към закантиране или блокиране и с това възможността за обратен удар или счупване.

b) **Избягвайте областта пред и зад въртящия се отрезен диск.** Когато режещият диск се движи в посока навън от вас, откатът може да запрати диска и електроинструмента директно към вас.

c) **Ако дискът заклини или вие прекъсвате работата, изключете машината и изчакайте, докато диска спре да се върти. Никога не се опитвайте да изваждате диска от мястото на сръза докато се върти. В противен случай може да се получи откат.** Разберете и отстранете причината за заклиняване.

d) **Не включвайте отново електроинструмента, докато той се намира в детайла. Оставете диска да достигне пълните си обороти, преди да продължите да режете внимателно.** В противен случай дискът може да блокира, да откочи от детайла или да предизвика откат.

e) **Подпирайте плочите или големите детайли, за да намалите риска от откат предизвикан от заклиняване.** Големите детайли могат да се огънат под собствената си тежест. Детайлът трябва да се подпре от двете страни на сръза и то както близо до сръза, така и близо до ръба.

f) **Бъдете особено внимателни при направата на „скрити сръзове“ в съществуващи стени или други скрити участъци.**

Потъващият диск може да срещне газо- или водопроводи, електрически проводници или други обекти и да предизвика обратен удар.

4.5 Особени мерки за безопасност при работа с шкурка:

a) **Не използвайте по-големи шлифовъчни материали, а спазвайте данните на производителя за размерите на шкурките.** Шлифовъчни дискове, които излизат извън шлифовъчната тарелка, могат да предизвикат наранявания или да доведат до блокиране, разкъсване на шкурката или откат.

4.6 Само за WEVA 15-125 Quick, WEVA 15-150 Quick: Особени марки за сигурност при полиране:

Не допускайте стърчането на части от калъфа за полиране. Приберете или отрежете краищата на затягащия шнур. Свободни, въртящи се с машината шнурове могат да захванат пръстите ви или да се оплетат в детайла.

4.7 Особени мерки за сигурност при работа с телени четки:

a) **Имайте предвид, че телените четки, дори и при нормална работа, отделят парчета от телчетата. Не претоварвайте телчетата чрез твърде силен натиск.** Летящите парчета тел могат да преминат много лесно през тънко облекло и да прободат кожата ви.

b) **Ако се препоръчва използването на предпазител, трябва да се погрижите телената четка да не се допира до предпазителя.** Дискете и чашковидните четки могат да увеличат диаметъра си вследствие на натиска и центробежните сили.

4.8 Други мерки за безопасност:



Внимание - носете винаги предпазни очила.

Внимание – Работете с инструмента винаги с две ръце.

Използвайте еластични подложни шайби, ако те са били доставени с абразивните дискове и ако е необходимо.

Спазвайте спецификациите на инструмента или тези написани от производителя на аксесоарите! Защитете дисковете от грес или удари!

Шлифовъчните дискове трябва да се съхраняват и третиран с повишено внимание в съответствие с инструкциите на производителя.

Никога не използвайте дискове за рязане за грубо шлифване! Не прилагайте страничен натиск върху дисковете.

Детайлът трябва да е легнал и да е подсигурен срещу подхлъзване, например чрез използване на скоби. Големите детайли трябва да са стабилно закрепени.

Ако се използват аксесоари с резбови вложки, края на шпиндела може да не стигне до основата на отвора на шлифовачния инструмент. Уверете се, че резбата на аксесоара е достатъчно дълга, за да се навие по цялата дължина на шпиндела. Резбата на аксесоара трябва да съвпада с резбата на шпиндела. Повече информация за дължината и резбата на шпиндела виж стр. 4 и глава 14.

Препоръчва се използването на стационарна система за прахоулавяне. Използвайте винаги дефектно токова защита с макс. ток на изключване 30 mA. При изключване на ълошлайфа вследствие на дефектно токовата защита, машината трябва да се провери да се почисти. Виж Глава 9. Почистване.

Повредени, ексцентрични или вибриращи инструменти не трябва да се използват.

Избягвайте увреждане на газопроводи или водопроводни тръби, електрически кабели и носещи стени (статични).

Извадете щепсела от контакта преди всякакви корекции, преобразувания или извършване на сервизно обслужване.

Metabo S-предпазен съединител. При задействане на предпазния съединител изключете веднага машината.

Повредената или напукана допълнителна ръкохватка трябва да се замени. Никога не работете с машината с дефектна допълнителна ръкохватка.

Повреден или напукан предпазител трябва да бъде сменен. Никога не работете с машина с дефектен предпазител.

Закрепете малките детайли. Напр. закрепете ги в менгеме.

Редуциране на праховото замърсяване:

 **ПРЕДУПРЕЖДЕНИЕ** – Някои прахове, които се отделят при шлайфане с шкурка, рязане, шлифоване, пробиване и др. съдържат вещества, които могат да предизвикат рак, алергични реакции, заболявания на дихателните пътища, малформации или грешки в развитието. Някои примери за такива вещества са:

- олово (в бои съдържащи олово),
- минерален прах (от тухли, бетон или др.),
- арсен и хром от химически обработена дървесина.

Рискът варира от това, колко дълго извършвате подобни дейности. За да намалите вредните въздействия: работете в добре проветряемо работно място и носете подходящи предпазни средства, като напр. предпазни дихателни маски, които са в състояние да филтрират микроскопичните частици.

Това се отнася също така за прахове от други материали, като например някои видове дървесина (като буков или дъбов прах), метали, азбест. Други познати възможни заболявания са например алергични реакции, заболявания на дихателните пътища. Не позволявайте праха да проникне в тялото ви. Спазвайте валидните за вашия материал, персонал, приложен случай и място на работа разпоредби (напр. разпоредби за охраната на труда, рециклиране).

Отстранявайте праха на мястото на неговото образуване, избягвайте натрупването му в околната среда.

Използвайте при специални приложения подходящи принадлежности. По този начин по-малко частици ще се отделят неконтролирано в околната среда.

Използвайте подходяща прахоуловителна система.

Намалете риска от прах, като:

- не насочвате отделящата се въздушна струя към себе си или към наблизо стоящите лица, както и към купчинки с отложил се прах,
- използвайте прахоуловител и/или пречиствател на въздуха,
- проветрявайте добре работното място и го поддържате винаги чисто. Метенето и издухването вдига праха отново.
- изсмуквайте или изпирайте работното облекло. Не издухвайте, тупайте или четкайте.

5. Функционални елементи

Виж стр. 2.

- 1 Бързозатягаща гайка *
- 2 Шпindel
- 3 Опорен фланец с авто балансьор *
- 4 Бутон за застопоряване на шпиндела
- 5 Превключвател за включване/изключване *
- 6 Ръкохватка
- 7 Електронен сигнален индикатор *
- 8 Потенциометър за регулиране на оборотите *
- 9 Шалтер *
- 10 Ухо за транспортиране, при WEPBA 17-125 Quick, WEPBA 17-150 Quick (да се използва само за транспортиране на машината) *
- 11 "Dead man" - превключвател *
- 12 Допълнителна ръкохватка / Допълнителна антивибрационна ръкохватка *
- 13 Предпазител
- 14 Опорен фланец
- 15 Гайка с два отвора *
- 16 Двурог ключ *
- 17 Лост за застопоряване на предпазителя

* в зависимост от модела / не е включен в обхвата на доставката

6. Пускане в експлоатация

 Преди употреба проверете дали отбелязаните на табелката напрежение и честота отговарят на тези на вашата електрическа мрежа.

 Използвайте винаги дефектно токова защита (PCR) с макс. ток на изключване 30 mA.

6.1 Поставяне на ръкохватката

 Работете само с поставена ръкохватка (15)! Затегнете здраво ръкохватката отляво или отдясно на машината.

6.2 Поставяне на предпазителя

 От съображения за сигурност използвайте само предпазители, които са предназначени за съответния аксесоар! Виж и глава 11. Аксесоари!

Предпазител за шлайфане

Проектиран за работа с дискове за шлайфане, полиране, шлайфане и дискове с диамантено покритие.

Виж илюстрация D на стр. 3.

- Натиснете лоста (17) и го задръжте натиснат. Поставете предпазителя (13) в указаната позиция.
- Пуснете лоста и завъртете предпазителя, докато лоста щракне.
- Натиснете лоста и завъртете предпазителя така, че затворената част да е обрната към оператора.
- Уверете се, че предпазителът е сигурно закрепен: лостът трябва да е заключен и предпазителя да не може да бъде завъртан.

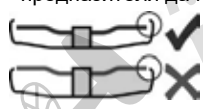
 Използвайте само дискове, които се прекриват от предпазителя на мин. 3,4 mm.

Свалянето на предпазителя се извършва в обратен ред.

блокирано положение.

7. Поставяне на диска

 Преди извършването на всякакви промени: извадете щепсела от контакта. Машината трябва да е изключена и шпиндела да е в застой.

 Във връзка с безопасността при работа с отрезни дискове използвайте специалния предпазител за рязане (виж глава 11. аксесоари).

7.1 Застопоряване на шпиндела

- Натиснете бутона за заключване на шпиндела (4) и завъртете шпиндела (2) на ръка, докато не усетите как се заключва.

7.2 Поставяне на диск за шлайфане

WA..., WBA..., WE...A...: Виж стр. 2, фиг. А.

 Опорният фланец с вграден автобалансиор (3) е закрепен неразделно към шпиндела. В този случай не е необходимо подвигане фланец, както е обичайно при останалите ъглошлайфи.

 Опорните повърхности на опорния фланец (3), шлифовъчния диск и бързосменната затягаща гайка (1) трябва да бъдат чисти. При необходимост ги почистете.

- Поставете шлифовъчния диск върху опорния фланец (3).
- Шлифовъчният диск трябва да лежи равномерно върху опорния фланец.

WPB..., WEV 1...:

Виж стр. 2, Фиг. В.

- Поставете опорния фланец (14) върху шпиндела. Фланецът не трябва да се върти, ако е правилно поставен върху шпиндела.
- Поставете диска в/у опорния фланец (14). Шлифовъчният диск трябва да легне върху фланеца.

7.3 Затягане/освобождаване на бързозатягащата гайка (в зависимост от модификацията)



Затягане на бързозатягащата гайка (1).



Бързозатягащата гайка (1) може да се поставя само на машини, разполагащи с Metabo Quick – система. Тези машини могат да се разпознаят по червения бутон (4) с надпис „M-Quick“



Ако работният инструмент е по-дебел от 7.1 mm в зоната на закрепване, то не бива да се използва бързозатягащата гайка! Използвайте затягаща гайка (15) с двурог ключ (16).

- Заклучете шпиндела (вижте глава 7.1).
- Позиционирайте бързозатягащата гайка (1) върху шпиндела (2), така че двете издатини да се застопорят в двата жлеба върху шпиндела. Вижте илюстрацията на страница 2.
- Затегнете бързозатягащата гайка като завъртите ръчно по часовниковата стрелка.
- Завъртете здраво диска за шлифване по часовниковата стрелка, за да затегнете бързозатягащата гайка.

Освобождаване на захващащата гайка (1):



Шпинделът може да бъде спрян само когато е прикрепена бързозатягащата гайка (1), използвайки, червения M-Quick бутон за заключване на шпиндела! (4)!

- Машината продължава да работи след като е била изключена.
- Натиснете бутона M-Quick за заключване на шпиндела (4) точно преди диска за шлифване да спре. Бързозатягащата гайка (1) се разхлабва сама с около половин завъртане и може да бъде премахната без допълнителни усилия и инструменти.

7.4 Затягане/освобождаване на гайката с два отвора (в зависимост от модела)

Двете страни на гайката са различни. Завийте гайката с два отвора върху шпиндела, както следва: Вижте илюстрация С на страница 2.

- X) За тънки шлифовъчни дискове:

Издаденият пръстен на гайката с два отвора (15) е обърнат нагоре, така че тънкият шлифовъчен диск може да бъде прикрепен здраво.

Y) За дебели шлифовъчни дискове:

Издаденият пръстен на гайката с два отвора (15) е обърнат надолу, така че гайката може да бъде прикрепена здраво към шпиндела.

- Застопорете шпиндела (виж глава 7.1). Затегнете добре гайката (15) с двурогия ключ (16) по посока на часовниковата стрелка.

Развиване на гайката:

- Застопорете шпиндела (виж глава 7.1). Развийте гайката (15) с двурогия ключ (16) обратно на часовниковата стрелка.

8. Експлоатация

8.1 Регулиране на оборотите (в зависимост от модела)

Нагласете посредством потенциометъра (8) препоръчителните обороти (малко число = ниски оборот; голямо число = високи обороти)

Дискове за рязане, шлайфгане, камбанки, диамантени отрезни дискове: **високи обороти**
Телени четки: **средни обороти**
Шлифовъчни тарелки: **ниски до средни обороти**

Препоръка: За полиране използвайте нашите полирмашини.

8.2 Включване/изключване



Дръжте машината винаги с две ръце.



Първо включете и едва след това приближете работния инструмент към детайла.



Избягвайте неволното включване: винаги изключвайте машината преди да извадите щепсела от контакта или след като е имало прекъсване на токозахранването.



A..., WBA..., WEA..., WEVA..., WEBA..., W...RT, WEVB...: Ако машината е включена в режим на продължителна работа, тя ще продължава да работи, ако я изпуснете. Затова винаги дръжте машината с две ръце за предназначения за целта ръкохватки, заемете сигурна стойка и работете със съсредоточено.

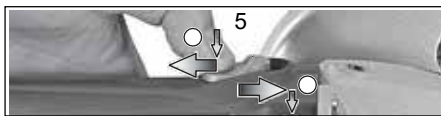

Избягвайте допълнителното засмукване от машината на прах и стружки. При включване и изключване на машината я дръжте далеч от натрупалия се прах. Оставете машината на пода чак след като мотора напълно е спрял. акумулатора.

Машини с плъзгащ шалтер:

Включване: Придвийте напред шалтера (5).

За продължително включване го натиснете надолу, докато се фиксира.

Изключване: Натиснете задната част на плъзгащия шалтер (5) и отпуснете.

Машини с обезопасен шалтер („dead man“ - шалтер):

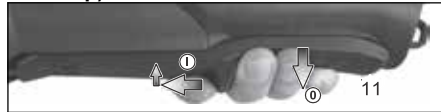

Включване: Плъзнете шалтера (11) по посока на стрелката и го натиснете.

Изключване: отпуснете шалтера (11).

Машини с обозначение W...RT: Моментно включване (с Dead man функция)

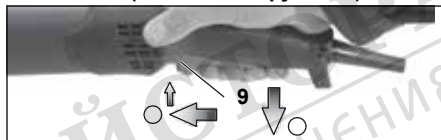

Включване: Плъзнете шалтера (9) напред и след това го натиснете нагоре.

Изключване: отпуснете шалтера (9).

Машини с обозначение W...RT: продължително включване (в зависимост от модела)

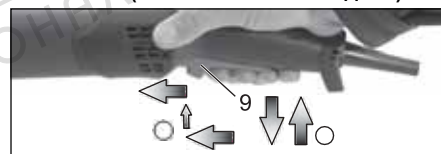

Включване: Включете машината, както е описано по-горе. Сега плъзнете шалтера (9) още веднъж напред и го освободете в предната позиция, за да може шалтера (9) да се фиксира в това положение (продължително включване).

Изключване: натиснете шалтера (9) нагоре и го отпуснете.

8.3 Съвети шлайфане и работа с шкурка:

Притискайте машината умерено и я движете напред назад по повърхността, за да не стане повърхността на детайла твърде гореща. Грубо шлайфане: за да постигнете добър работен резултат работете под ъгъл 30° - 40°.

Отрязване:

При отрязване работете винаги в противоположна посока (виж фигурата). Иначе съществува опасност, машината да изскочи неконтролируемо от маслото на рязане. Работете с умерено, съобразено с обработвания материал, подаване. Не закантвайте, не натискайте, не поклащайте.

Работа с телени четки:

Притискайте машината умерено.

8.4 Завъртане на корпуса на редуктора

Вижте илюстрация Е на страница 3.

- Изключете от захранването.
- Развийте винта за закрепване (а) на лоста (17). Отстранете винта, лоста (с ламаринената част) и оставете настрана.
- Развийте четирите винта на корпуса на предавката (b). **ВНИМАНИЕ: Не премахвайте корпуса на редуктора!**
- Завъртете корпуса на редуктора в желаното положение, **без да го разделяте от мотора.**
- Завийте четирите винта на корпуса на предавката (b) в наличните резби! Момент на затягане = 3.0 Nm +/- 0.3 Nm.
- Плъзнете пружината, която притиска лоста, настрана и отново поставете лоста (17) (с неговата ламаринена част), и го затегнете с винта за закрепване (а). Въртящ момент = 5.0 Nm +/- 0.5 Nm. Проверете лоста за правилна функция: трябва да бъде под опъна на пружината.

9. Почистване

Възможно е частиците да се събират във вътрешността на електроинструмента по време на работа. Това възпрепятства охлаждането на електроинструмента. Проводимото натрупване може да навреди на защитната изолация на електроинструмента и да причини опасност от токов удар. Електроинструментът трябва да бъде почистван редовно и старателно през всички предни и задни вентилационни отвори с помощта на прахосмукачка или чрез продухване със сух въздух. Преди тази операция, отделете електроинструмента от източника на захранване и носете предпазни очила и дихателна маска.

10. Отстраняване на неизправности

Машини с VTC, TC и VC електроника:

 **Дисплей на електронния сигнал (7) светва и скоростта на натоварване намалява (без W...RT).** Има твърде много натоварване на машината! Пуснете машината на празен ход докато индикаторът за електронен сигнал се изключи.



Машината не работи. Електронната сигнална индикация (7) мига.

Защитата от повторно включване е активирана. Ако щепселът е включен в контакта и ако захранването е възстановено след прекъсване, машината не се стартира. Изключете машината и я включете отново.

11. Аксесоари

Използвайте само оригинални Metabo аксесоари. Вижте страница 5.

Използвайте само аксесоари, които отговарят на изискванията и спецификациите, посочени в това ръководство за експлоатация.

А Предпазител при рязане

Предназначен за работа с режещ диск и диамантени дискове за рязане.

След като е монтиран предпазителя за рязане, предпазителят за безопасност става предпазител за рязане.

В Екстракционен предпазител за отрязване

Проектиран за рязане през каменни плочи с диамантени дискове за рязане. С дюза за извличане на каменния прах с помощта на подходящо устройство за екстракция.

С Екстракционен предпазител за повърхностно шлифване

Предназначен за шлифване на бетон, замазка, дърво и пластмаса с диамантени чашковидни колела и/или фибър шайби и подходящи плочи за шкурене. С дюза за извличане на каменен, дървесен и пластмасов прах, с помощта на подходящо устройство за екстракция. Не е подходящ за извличане на искри или за шлифване на метали.

Д Филтър за прах

Филтърът с фина мрежа предотвратява грубите частици от навлизане в корпуса на двигателя. Премахвайте редовно и почиствайте.

Е Защита на ръцете

Предназначена за работа с подложки, плочи за шкурене, телени четки и опорни плочи, подложки за шкурене, телени четки и диамантени свредла за плочки.

Монтирайте предпазителя за ръце под допълнителната странично монтирана ръкохватка.

F Многопозиционна скоба за странична ръкохватка

Позволява множество позиции на ръкохватката.

За пълния набор от аксесоари, вижте www.metabo.com или каталога с аксесоари.

12. Ремонти



Ремонтите на електрическите инструменти трябва да се извършват САМО от квалифицирани електротехници!

Ако свързващият кабел е повреден, трябва да бъде заменен със специален свързващ кабел.

Свържете се с местния представител на Metabo, ако имате електрически инструменти Metabo, изискващи ремонт. За адреси вижте www.euromasterbg.com

Можете да изтеглите списък с резервни части от www.metabo.com.

13. Опазване на околната среда

Генерираният прах от шлифването може да съдържа вредни вещества, Изхвърляйте по подходящ начин.

Спазвайте националните разпоредби относно екологично съвместимите начини за изхвърляне и за рециклирането на излезли от употреба машини, опаковки и аксесоари.



Само за страни от ЕС: Никога не изхвърляйте електроинструментите в битови отпадъци! В съответствие с Европейската директива 2002 /96/ЕС, отнасяща се до електрическите и електронните отпадъци, и прилагането на националното законодателство, използваните електрически инструменти трябва да се събират отделно и да се изхвърлят по безопасен за околната среда начин в центрове за рециклиране.

14. Технически спецификации

Разяснения към данните виж на стр. 4.
Промените, дължащи се на технологичния прогрес, са запазени.

- \emptyset = макс. диаметър на аксесоара
- $t_{\max,1}$ = макс. допустима дебелина на работния инструмент в зоната на затягане при използване на гайка с два отвора (15)
- $t_{\max,2}$ = макс. допустима дебелина на работния инструмент в зоната на затягане при използване на бързозатягаща гайка (1)
- $t_{\max,3}$ = карбофлексова шайба: максимална дебелина на работния инструмент
- M = резба на шпиндела
- l = дължина на шпиндела
- n* = обороти без товар (макс. обороти)
- n_v^* = обороти без товар (регулируеми)
- P₁ = номинална входяща мощност
- P₂ = отдавана мощност
- m = тегло без захранващ кабел
- Измерените стойности са определени в съответствие с EN 60745.

 Машина със защита клас II

~ Променливо захранване

* Машини с описанието WE... :

Богати на енергия, високочестотни смущения могат да предизвикат колебания в оборотите. Колебанията изчезват веднага, след като смущенията отзвучат.

Посочените технически спецификации са предмет на допустими отклонения (в съответствие със съответните валидни стандарти).

 Стойности на емисиите

Тези стойности позволяват да се направи оценка на емисиите от електроинструмента и да се сравнят различните електрически инструменти. В зависимост от условията на работа, състоянието на електроинструмента или на аксесоарите, реалното натоварване може да бъде по-високо или по-ниско. За целите на оценката, моля правете почивки и периоди, при които натоварването да е по-ниско. Въз основа на коригираните оценки, планирайте предпазни мерки за потребителя, напр. организационни мерки.

Обща стойност на вибрациите (сума на векторите в трите посоки), определена в съответствие с EN 60745:

- a_h, SG = Емисионна стойност на вибрациите (повърхностно шлифване)
- a_h, DS = Емисионна стойност на вибрациите (шлайфане с шкурка)
- a_h, P = Емисионна стойност на вибрациите (полиране)
- $K_h, SG/DS/P$ = Несигурност (вибрация)

Типични А-ефективни възприемани звукови нива:

L_{pA} = Ниво на звуково налягане

L_{WA} = Ниво на акустична мощност

K_{pA}, K_{WA} = Несигурност

По време на работа нивото на шума може да надвишава 80 dB(A).



Носете антифони !

ГАРАНЦИОННА КАРТА

МОДЕЛ.....

СЕРИЕН №

СРОК

(за подробности виж гаранционните условия)

№, дата на фактура / касов бон.....

ДАНИИ ЗА КУПУВАЧА

ИМЕ/ФИРМА

(попълва се от служителя)

АДРЕС.....

(попълва се от служителя)

ДАНИИ ЗА ПРОДАВАЧА

ИМЕ/ФИРМА

(попълва се от служителя)

АДРЕС

(попълва се от служителя)

ДАТА/ПЕЧАТ

СЕРВИЗЕН ПРОТОКОЛ

Применен протокол	Дата на приемане	Описание на дефекта	Дата на предаване	Подпис

Централен сервиз: София, бул: "Ломско шосе" 246, тел.: 0700 44 155 (безплатен за цялата страна)

e-mail: info@euromasterbg.com

ГАРАНЦИОННИ УСЛОВИЯ

ЗАДЪЛЖИТЕЛНИ ДОКУМЕНТИ:

- Копие от фактура
- Гаранционна карта
- Разпечатка на регистрацията в интернет за 3-годишна гаранция

ГАРАНЦИОННИ СРОКОВЕ:

Минималната законова гаранция от 24 месеца по смисъла на ЗЗП, важи само за физически лица, за юридически лица гаранцията е 12 месеца, освен ако не е упоменато друго от производителя:

- Електроинструменти Метабо и, регистрирани в интернет на адрес: www.metabo.com/xxl в едномесечен срок след закупуването им 3 години
 - Електроинструменти Метабо без регистрирация в интернет 1 година
 - Акумулаторни батерии Метабо > 4 Ah 3 години
 - Други Акумулаторни батерии и Зарядни устройства 6 месеца
- Всички неизправности по функционирането на машините, причинени от дефекти по сглобяването или по материала, забелязани по време на гаранционния срок, се отстраняват безплатно в централен сервиз на Евромасер Импорт-Експорт ООД - град София.

ОТ ГАРАНЦИЯ СА ИЗКЛЮЧЕНИ:

- Повреди, причинени от естествено износване на четки, гумени плотове, ремъци, патронници, масло, лагери, о-пръстени, грес, кабели, сервизни пакети за профилактика, филтри свещи и други
- Повреди причинени от претоварване, лошо поддържане, замърсяване, пренапрежение
- Счупвания и пукнатини, причинени от удар
- Дефекти, причинени от износени или нестандартни консумативи
- Дефекти, които се дължат на неспазване инструкцията за експлоатация, претоварване и дейности, несъответстващи на техническите характеристики на машината
- Рекламация се приема само ако машината не е отваряна от потребителя или от неоторизиран сервиз.

ПРАВИЛА НА ТЪРГОВСКА ГАРАНЦИЯ ЗА ПОТРЕБИТЕЛСКИ СТОКИ:

Независимо от търговската гаранция продавачът отговаря за липсата на съответствие на потребителската стока с договора за продажба съгласно гаранцията по чл. 112 – 115.

Чл. 112. (1) При несъответствие на потребителската стока с договора за продажба потребителят има право да предяви рекламация, като поиска от продавача да приведе стоката в съответствие с договора за продажба. В този случай потребителят може да избира между извършване на ремонт на стоката или замяната ѝ с нова, освен ако това е невъзможно или избраният от него начин за обезщетение е непропорционален в сравнение с другия.

(2) Смята се, че даден начин за обезщетяване на потребителя е непропорционален, ако неговото използване налага разходи на продавача, които в сравнение с другия начин на обезщетяване са неразумни, като се вземат предвид:

1. стойността на потребителската стока, ако нямаше липса на несъответствие;
2. значимостта на несъответствието;
3. възможността да се предложи на потребителя друг начин на обезщетяване, който не е свързан със значителни неудобства за него.

Чл. 113. (1) Когато потребителската стока не съответства на договора за продажба, продавачът е длъжен да я приведе в съответствие с договора за продажба.

(2) Привеждането на потребителската стока в съответствие с договора за продажба трябва да се извърши в рамките на един месец, считано от предявяването на рекламацията от потребителя.

(3) След изтичането на срока по ал. 2 потребителят има право да развали договора и да му бъде възстановена заплатената сума или да иска намаляване на цената на потребителската стока съгласно чл. 114.

(4) Привеждането на потребителската стока в съответствие с договора за продажба е безплатно за потребителя. Той не дължи разходи за експедиране на потребителската стока или за материали и труд, свързани с ремонта ѝ, и не трябва да понася значителни неудобства.

(5) Потребителят може да иска и обезщетение за претърпените вследствие на несъответствието вреди.

Чл. 114. (1) При несъответствие на потребителската стока с договора за продажба и когато потребителят не е удовлетворен от решаването на рекламацията по чл. 113, той има право на избор между една от следните възможности:

1. разваляне на договора и възстановяване на заплатената от него сума;
 2. намаляване на цената.
- (2) Потребителят не може да претендира за възстановяване на заплатената сума или за намаляване цената на стоката, когато търговецът се съгласи да бъде извършена замяна на потребителската стока с нова или да се поправи стоката в рамките на един месец от предявяването на рекламацията от потребителя.
- (3) Търговецът е длъжен да удовлетвори искане за разваляне на договора и да възстанови заплатената от потребителя сума, когато след като е удовлетворил три рекламации на потребителя чрез извършване на ремонт на една и съща стока, в рамките на срока на гаранцията по чл. 115, е налице следваща поява на несъответствие на стоката с договора за продажба.
- (4) Потребителят не може да претендира за разваляне на договора, ако несъответствието на потребителската стока с договора е незначително. Чл. 115. (1) Потребителят може да упражни правото си по този раздел в срок до две години, считано от доставянето на потребителската стока.
- (2) Срокът по ал. 1 спира да тече през времето, необходимо за поправката или замяната на потребителската стока или за постигане на споразумение между продавача и потребителя за решаване на спора.
- (3) Упражняването на правото на потребителя по ал. 1 не е обвързано с никакъв друг срок за предявяване на иск, различен от срока по ал. 1.



МАГАЗИН
БАШ МАЙСТОРА[®]
ПРОФЕСИОНАЛНИ РЕШЕНИЯ

EUROMASTER IMPORT EXPORT LTD



1231, Sofia, Bulgaria, 246 Lomsko shose Blvd.,

tel.: +359 700 44 155

fax: + 359 2 934 00 90

www.euromasterbg.com; e-mail: info@euromasterbg.com