

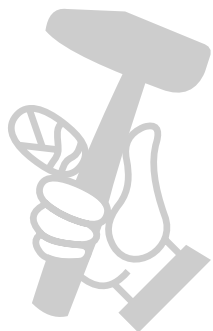

# 14 PARTI DI RICAMBIO

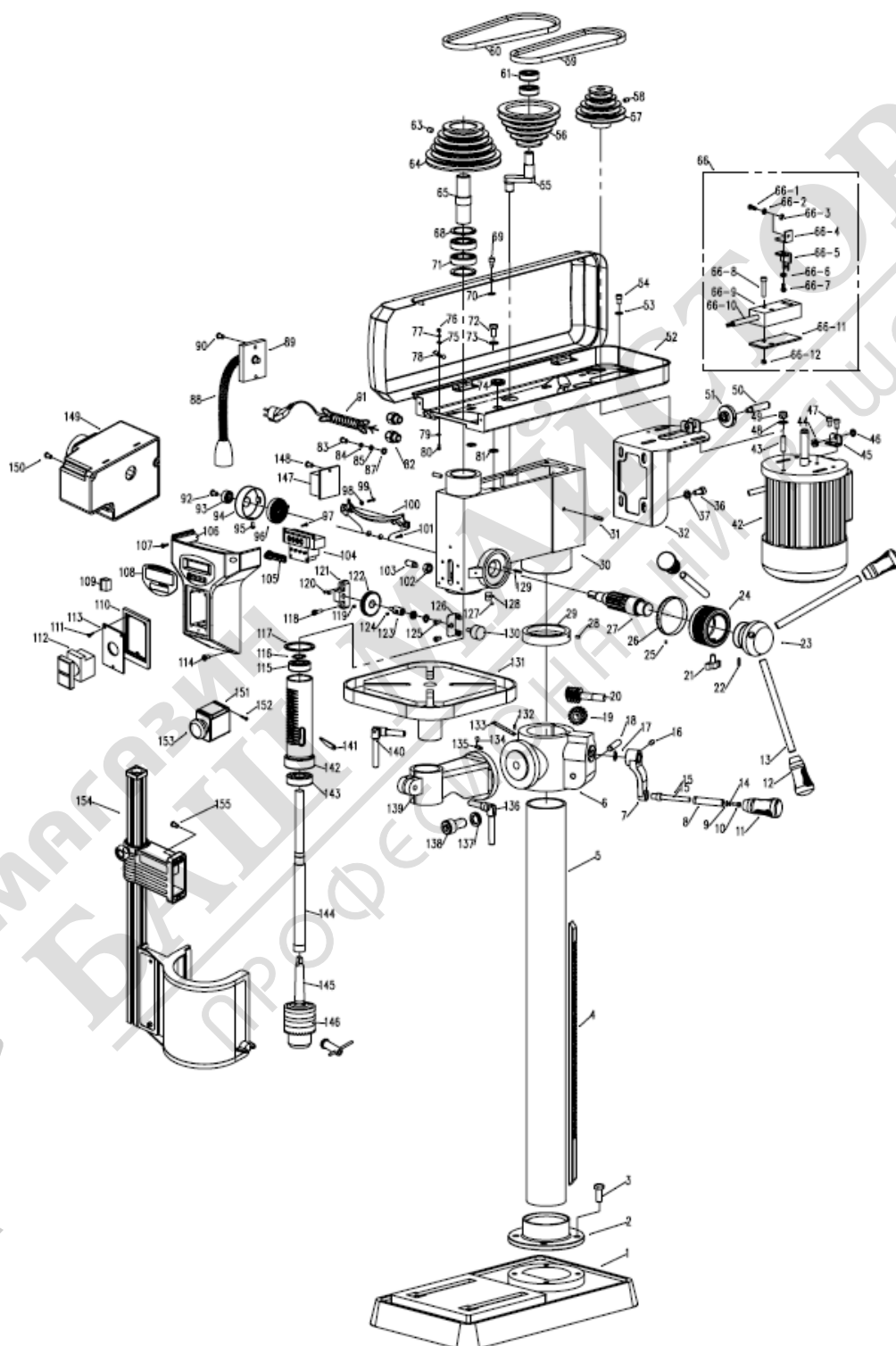

Tutti i diritti di riproduzione e divulgazione del presente Manuale Tecnico e della documentazione citata e/o allegata, sono riservati. È fatto espresso divieto di riprodurre, pubblicare o distribuire informazioni tratte dal presente Manuale. Copyright by FERVI

N°	Descrizione	N°	Descrizione
0260/001	Base trapano	0260/048	Rondella piatta Ø 9
0260/002	Flangia	0260/049	Dado M8
0260/003	Bullone M10x20	0260/050	Vite
0260/004	Cremagliera 510	0260/051	Dado
0260/005	Collare Ø 72x750	0260/052	Coperchio puleggia
0260/006	Supporto tavolo di lavoro Ø 72	0260/053	Rondella piatta Ø 6
0260/007	Maniglia di blocco	0260/054	Bullone M6x6
0260/008	Copertura manovella	0260/055	Albero
0260/009	Rondella piatta Ø 4	0260/056	Puleggia
0260/010	Bullone M4x8	0260/057	Puleggia motore
0260/011	Pomello leva	0260/058	Bullone
0260/012	Pomello leva	0260/059	Cinghia a V 480mm
0260/013	Maniglia	0260/060	Cinghia a V 565mm
0260/014	Rondella elastica Ø 4	0260/061	Cuscinetto 6202
0260/015	Albero	0260/062	/
0260/016	Bullone M8x10	0260/063	Bullone M8x10
0260/017	Anello	0260/064	Puleggia mandrino
0260/018	Perno albero	0260/065	Manicotto scanalato
0260/019	Pignone	0260/066,1	Dado esagonale
0260/020	Vite senza fine	0260/066,2	Rondella piatta
0260/021	Bullone M8x14	0260/066,3	Interruttore di chiusura
0260/022	/	0260/066,4	Vite a testa piatta
0260/023	Sede Leve volantino	0260/066,5	Interruttore di chiusura
0260/024	Disco	0260/066,6	Rondella piatta
0260/025	Rivetto 2.5x6	0260/066,7	Vite a testa piatta
0260/026	Indicatore di profondità	0260/066,8	Bullone esagonale
0260/027	Albero di alimentazione	0260/066,9	Interruttore di interblocco
0260/028	Bullone M6x10	0260/066,10	Cavo
0260/029	Anello Ø 72	0260/066,11	Rondella piatta
0260/030	Testata	02620/066,12	Dado esagonale
0260/031	Perno 6x20	0260/067	/
0260/032	Piatto fissaggio motore	0260/068	Rondella
0260/033	/	0260/069	Bullone puleggia
0260/034	/	0260/070	Anello di ritenzione
0260/035	/	0260/071	Cuscinetto
0260/036	Bullone M8x16	0260/072	Bullone
0260/037	Rondella piatta Ø 9	0260/073	Rondella piatta Ø 6
0260/038	/	0260/074	Anello di tenuta Ø 18
0260/039	/	0260/075	Rondella piatta
0260/040	/	0260/076	Dado
0260/042	Motore	0260/077	Rondella di chiusura
0260/043	Bullone M8x30	0260/078	Terminale
0260/044	Dado	0260/079	Rondella piatta
0260/045	Piatto	0260/080	Bullone
0260/046	Rondella di chiusura Ø 8	0260/081	Rondella di gomma
0260/047	Bullone M6x10	0260/082	Sfiato
0260/083	Bullone	0260/121	Sede indicatore
0260/084	Rondella di chiusura	0260/122	Ruota dentata



N°	Descrizione	N°	Descrizione
0260/085	Rondella piatta	0260/123	Albero
0260/086	/	0260/124	Bullone
0260/087	Rondella dentellata	0260/125	Bullone
0260/088	Luce LED	0260/126	Sede sensore
0260/089	Attacco luce LED	0260/127	Rivetto
0260/090	Bullone	0260/128	Puntatore
0260/091	Cavo di alimentazione	0260/129	Perno
0260/092	Bullone	0260/130	Sensore di spostamento
0260/093	Dado	0260/131	Piano di lavoro
0260/094	Sede molla	0260/132	Rivetto
0260/095	Bullone	0260/133	Scala graduata
0260/096	Molla	0260/134	Rivetto
0260/097	Bullone	0260/135	Scala graduata
0260/098	Rondella piatta	0260/136	Maniglia
0260/099	Bullone	0260/137	Rondella di chiusura
0260/100	Coperchio	0260/138	Bullone
0260/101	Bullone	0260/139	Braccio supporto piano lavoro
0260/102	Dado	0260/140	Maniglia
0260/103	Bullone	0260/141	Coltello
0260/104	Quadro circuiti integrato	0260/142	Anella di supporto
0260/105	Pulsante	0260/143	Cuscinetto
0260/106	Scatola quadro comandi	0260/144	Albero
0260/107	Bullone	0260/145	Albero a cono
0260/108	Targhetta	0260/146	Mandrino
0260/109	Interruttore a LED	0260/147	Vano interruttore
0260/110	Piastra porta interruttori	0260/148	Vite a testa piatta
0260/112	Interruttore	0260/149	Maniglia
0260/113	Piastra porta interruttori	0260/150	Vite a testa piatta
0260/114	Bullone	0260/151	Scatola interruttore
0260/115	Cuscinetto	0260/152	Vite
0260/116	Anello	0260/153	Interruttore
0260/117	Anello	0260/154	Riparo al mandrino
0260/118	Bullone	0260/155	Vite a testa piatta
0260/119	Bullone		
0260/120	Bullone		

