

DEWALT®

XR LI-ION

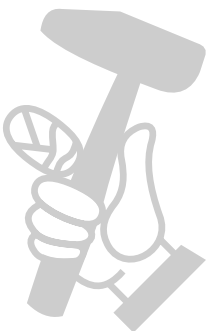

359207 - 76 BG

Превод на оригиналните инструкции

DCE530

Фиг. А

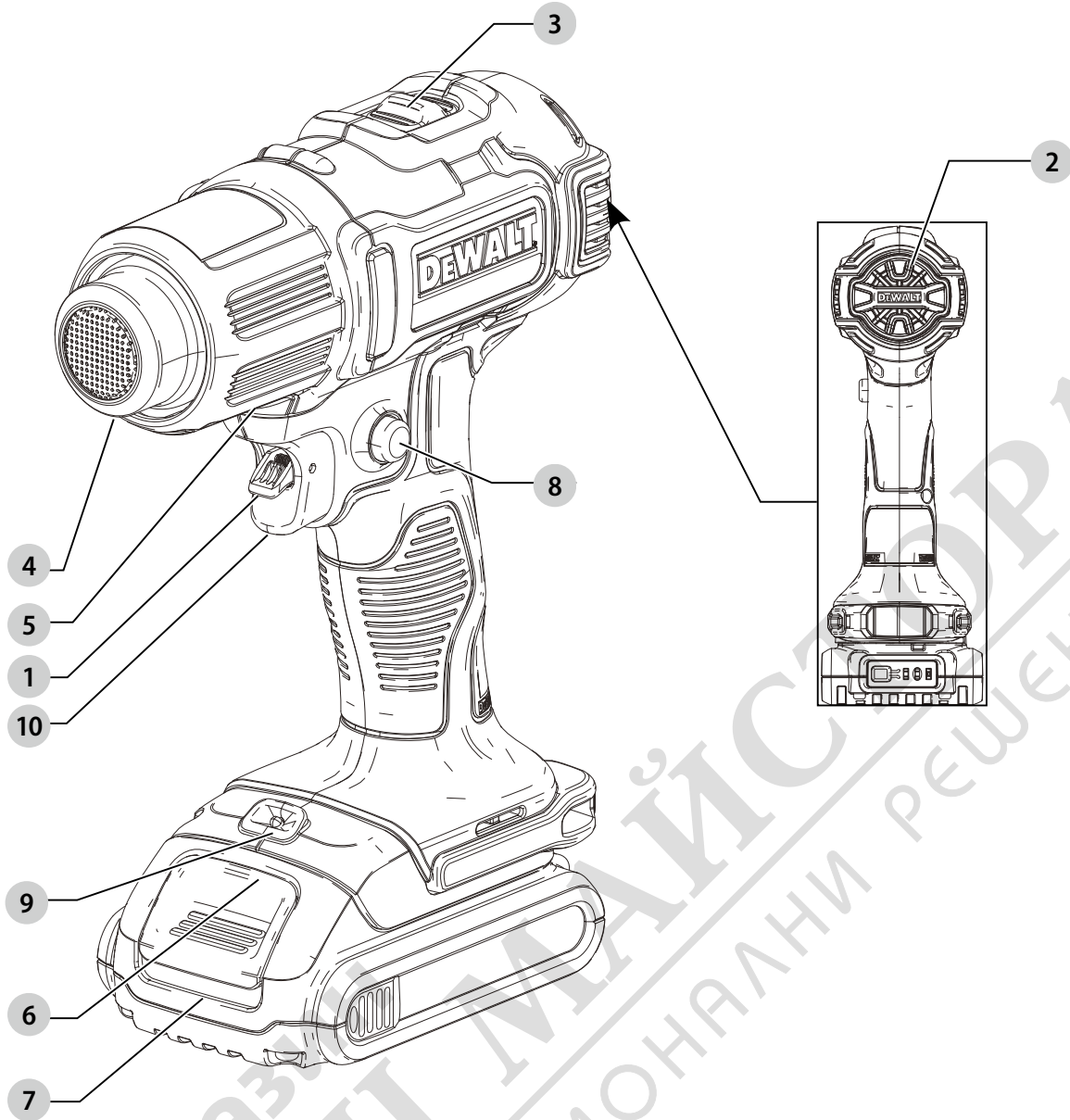

Фиг. В

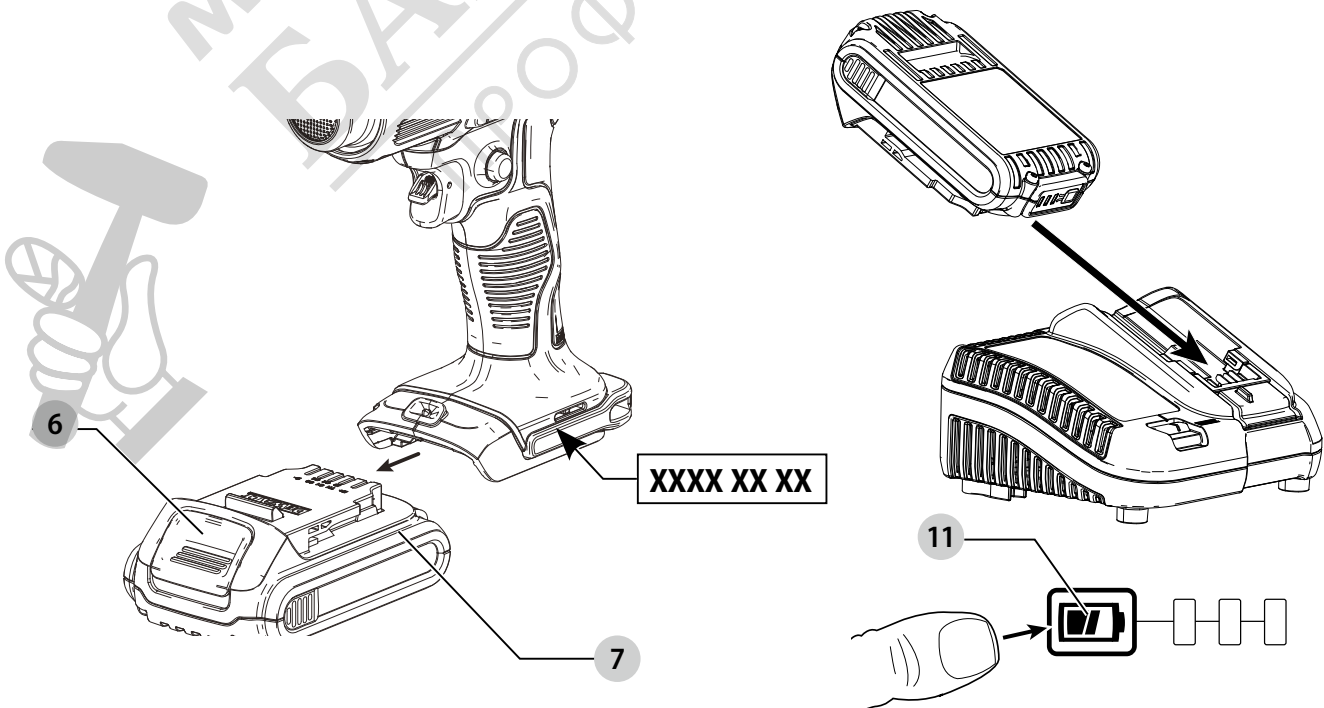

Фиг. С

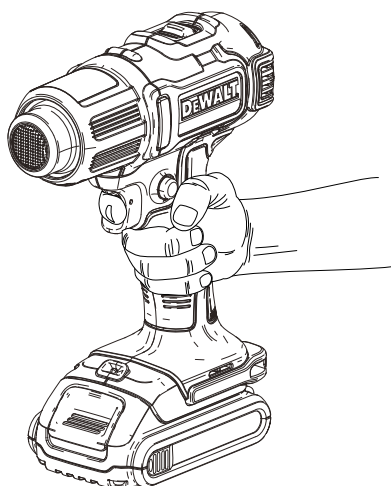

Фиг. D

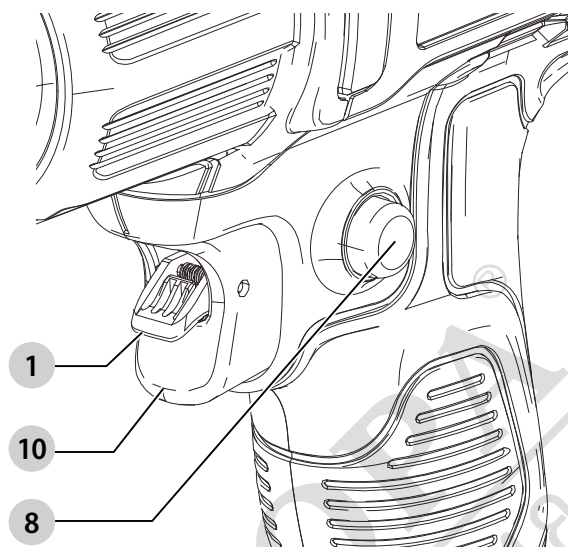

Фиг. E

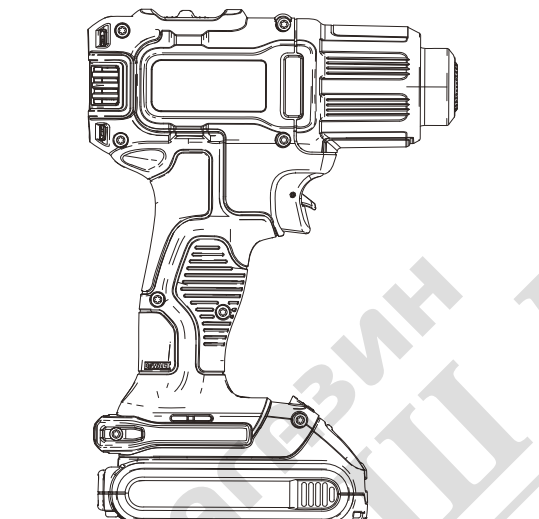

Фиг. F

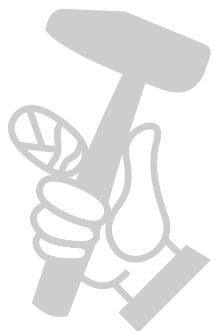
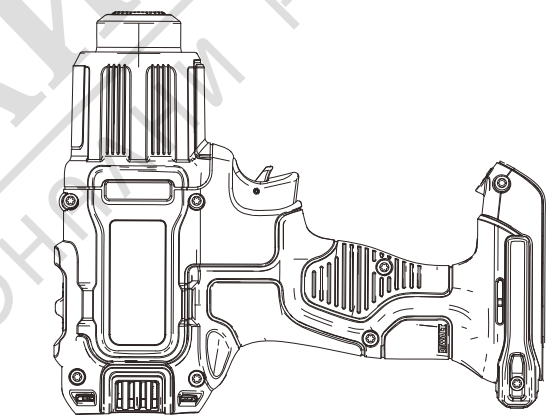

ПИСТОЛЕТ ЗА ГОРЕЩ ВЪЗДУХ

DCE530

Поздравления!

Вие избрахте инструмент на DEWALT. Дългогодишният опит, задълбоченото разработване на продуктите, както и иновативният подход, правят DEWALT един от най-надеждните партньори на потребителите на професионални електроинструменти.

ЗАБЕЛЕЖКА: Показва практика, която не е свързана с лични наранявания и която, ако не се избегне, може да доведе до **имуществени щети**.



Обозначава риск от токов удар.



Обозначава риск от пожар.

Технически данни

		DCE530
Напрежение	V _{DC}	18
Тип		1
Вид на батерията		Li-Ion
Температура във въздушния изход		290 °C/530 °C
Въздушен поток	л/мин.	109/190
Тегло (без акумулаторния пакет)	кг	0,5



ПРЕДУПРЕЖДЕНИЕ: За да намалите риска от наранявания, прочетете ръководството с инструкции.

Дефиниции: Насоки за безопасност

Дефинициите по-долу описват нивото на сериозност за всяка сигнална дума. Моля, прочетете ръководството и внимавайте за тези символи.



ОПАСНОСТ: Непосредствено опасна ситуация, която ако не бъде избегната, **ще** доведе до **смърт или сериозно нараняване**.



ПРЕДУПРЕЖДЕНИЕ: Непосредствено опасна ситуация, която ако не бъде избегната, **може** да доведе до **смърт или тежки наранявания**.



ВНИМАНИЕ: Показва потенциално опасна ситуация, която ако не бъде избегната, **може** да доведе до **леки или средни наранявания**.

Батерии				Зарядни устройства/време за зареждане (минути)							
Кат. №	V _{DC}	Ah	Тегло (кг)	DCB104	DCB107	DCB112	DCB113	DCB115	DCB118	DCB132	DCB119
DCB546	18/54	6,0/2,0	1,05	60	270	170	140	90	60	90	X
DCB547	18/54	9,0/3,0	1,46	75*	420	270	220	135*	75*	135*	X
DCB548	18/54	12,0/4,0	1,44	120	540	350	300	180	120	180	X
DCB181	18	1,5	0,35	22	70	45	35	22	22	22	45
DCB182	18	4,0	0,61	60/40**	185	120	100	60	60/40**	60	120
DCB183/B	18	2,0	0,40	30	90	60	50	30	30	30	60
DCB184/B	18	5,0	0,62	75/50**	240	150	120	75	75/50**	75	150
DCB185	18	1,3	0,35	22	60	40	30	22	22	22	X
DCB187	18	3,0	0,54	45	140	90	70	45	45	45	90
DCB189	18	4,0	0,54	60	185	120	100	60	60	60	120

*Код на датата 201811475В или по-късно

**Код на датата 201536 или по-късно

ОБЩИ ПРЕДУПРЕЖДЕНИЯ ЗА БЕЗОПАСНА РАБОТА С ЕЛЕКТРОИНСТРУМЕНТИ



ПРЕДУПРЕЖДЕНИЕ: Прочетете всички предупреждения, инструкции, илюстрации и технически характеристики, предоставени с този електроинструмент. Неспазването на всички изброени по-долу инструкции може да доведе до токов удар, пожар и/или тежки травми.

ЗАПАЗЕТЕ ВСИЧКИ ПРЕДУПРЕЖДЕНИЯ И ИНСТРУКЦИИ ЗА БЪДЕЩИ СПРАВКИ

Инструкции за безопасност за пистолети за горещ въздух

Ако уредът не се използва внимателно, може да възникне пожар, следователно:

- Топлината може да се пренесе към горими материали, които не са в нашето ползрение. **НЕ** използвайте във влажна атмосфера, където може да има запалими газове или в близост до горими материали.
 - След употреба поставете уреда на стойката и оставете да се охлади преди съхранение.
 - **НЕ** оставяйте инструмента без надзор, докато е включен.
 - **НЕ** поставяйте ръката си над въздушните отвори и не ги блокирайте по никакъв начин.
 - Дюзата и аксесоарите на този инструмент стават изключително горещи по време на употреба. Оставете тези части да се охладят, преди да ги докоснете.
 - **ВИНАГИ** изключвайте инструмента, преди да го поставите на пода.
 - Този уред не е предназначен за употреба от хора (включително деца) с намалени физически, сензорни или умствени възможности, или с липса на знания, освен ако не са под наблюдение или не са били инструктирани относно употребата на устройството от човек, отговорен за тяхната безопасност.
 - Осигурете подходяща вентилация, понеже могат да се образуват токсични изпарения.
 - **НЕ** използвайте като сешоар за коса.
 - **НЕ** блокирайте отвора за всмукване на въздух или дюзата, понеже може да причини прекомерно нагряване, което да доведе до повреда на инструмента.
 - **НЕ** насочвайте горещия въздух към други хора.
 - **НЕ** докосвайте металната дюза, тъй като тя става много гореща по време на употреба и остава гореща до 30 минути след употреба.
 - **НЕ** поставяйте накрайника срещу каквото и да било, докато използвате инструмента или веднага след употреба.
 - **НЕ** натискайте нищо в дюзата, тъй като това може да причини токов удар. Не гледайте надолу към дюзата, докато уредът работи, поради постоянното образуване на високи температури.
 - **НЕ** позволявайте боята да залепне за дюзата или стъргалото, тъй като може да се запали след известно време.
 - **НЕ** сваляйте капака на топлинния цилиндър по време на употреба.
 - За да намалите риска от експлозия, **НЕ** използвайте в кабините за напръскване с боя или в рамките на 3,0 м от операции за пръскане с боя.
 - **НЕ използвайте този инструмент за отстраняване на бои, съдържащи олово.** Обелвания, остатъци и изпарения от боята могат да съдържат олово, което е отровно.
 - Скритите зони, например зад стени, тавани, подове, софитни плоскости и други панели, могат да съдържат запалими материали, които могат да се запалят от пистолета за горещ въздух при работа в тези места. Запалването на тези материали може да не е лесно забележимо и може да доведе до повреда на имущество и нараняване на хора. Когато работите в тези места, дръжте топлинния пистолет в движение назад и напред. Задържането или спирането на едно място може да възпламени панела или материала зад него.
- ЗАБЕЛЕЖКА:** Тези топлинни пистолети могат да произвеждат температура над 530 °C.
- **НЕ** използвайте този инструмент за затопляне на храна.
 - **НЕ** поставяйте топлинния пистолет върху запалими повърхности при работа с пистолета или веднага след изключването му. Оставете инструмента да се охлади, преди да го приберете. Винаги поставяйте пистолета на равна повърхност, така че върхът на дюзата да е насочен нагоре.
 - Поддържайте подвижните елементи сигурни и стабилни, докато изстъргвате.
 - Не забравяйте да насочите потока на горещ въздух в безопасна посока; далеч от други хора или запалими предмети.
 - **НЕ** сваляйте капака на топлинния цилиндър по време на употреба.
 - **НЕ** докосвайте дюзата до която и да е повърхност, докато работите или скоро след работа.
 - Струпките и малките частици боя могат да се запалят и издухат през дупките и пукнатините на повърхността, която се отстранява.
 - **НЕ** изгаряйте боята. Използвайте стъргалото и дръжте накрайника на разстояние на най-малко 25 мм от боядисаната повърхност. Когато работите във вертикална посока, работете надолу, за да предотвратите падането на боята в инструмента и изгарянето му.
 - **ВИНАГИ** използвайте стъргала с добро качество и ножове за отстраняване.
 - **НЕ** използвайте пистолета за нагряване в комбинация с химически изстъргвачи.
 - **НЕ** използвайте аксесоарните дюзи като стъргала.

- **НЕ** насочвайте въздушния поток директно към стъклото. Стъклото може да се спуква и може да доведе до повреда на имущество или наранявания.
- Поддържайте етикети и указателни табели. Те носят важна информация.
- Поставете пистолета за нагряване на стабилна, равна повърхност, когато не се държи ръчно.
- Не забравяйте, че този инструмент може да запали запалими материали, да размекне или разтопи други. Независимо от задачата, която изпълнявате, защитете или пазете топлинния пистолет далеч от тези материали.
- От време на време може да забележите леко пушене на инструмента след изключването му. Това е резултат от нагряване на остатъчното масло, което е отложено върху нагревателния елемент по време на производствения процес.
- **Използвайте предпазни средства за очите и други защитни средства.**
- **Не излагайте инструмента на дъжд и мокри условия.** Проникването на вода в инструмента повишава опасността от токов удар.
- **Не се протягайте прекалено. Стойте стабилно на краката си през цялото време.** Това позволява по-добър контрол на инструмента в неочаквани ситуации.
- **Съхранявайте инструментите извън досега на деца и не позволявайте на непознати с инструмента или тези инструкции да работят с него.** Инструментите са опасни в ръцете на необучени потребители.
- **Сервизирането на вашият инструмент трябва да се извършва само от квалифицирано лице, като се използват само оригинални резервни части.** Това ще гарантира безопасната употреба на инструмента.
- Заваръчните операции не трябва да се повтарят на фитинг, тъй като това може да доведе до досег до частите под напрежение.

Лицата, които свалят боя, трябва винаги да следват тези указания:



ПРЕДУПРЕЖДЕНИЕ: Боята трябва да се отстранява със изключително внимание. Отлющените части, остатъците и изпаренията на боята могат да съдържат олово, което е отровно. Всяка боя от преди 1977 г. може да съдържа олово и боя, нанесена върху домовете преди 1950 г., най-вероятно съдържа олово. Веднъж нанесени върху повърхности, контактът от ръка към уста може да доведе до поглъщане на олово. Излагането на дори ниски нива на олово може да причини необратимо увреждане на мозъка и нервната система; младите и неродените деца са особено уязвими.

Преди да започнете процес на отстраняване на боя, трябва да определите дали боята, която отстранявате, съдържа

олово. Това може да бъде направено от вашия местен здравен отдел или от професионалист, който използва анализатор на боя, за да провери съдържанието на олово в боята, която ще се отстранява. **БОЯТА С ОЛОВО ТРЯБВА ДА СЕ СВАЛЯ САМО ОТ ПРОФЕСИОНАЛИСТ И НЕ ТРЯБВА ДА СЕ СВАЛЯ С ПОМОЩТА НА ГОРЕЩ ПИСТОЛЕТ.** Лицата, които свалят боя, трябва да спазват следните указания:

1. **Преместете обработвания детайл на открито.** Ако това не е възможно, поддържайте работното място добре проветрено. Отворете прозорците и поставете вентилатор в един от тях. Уверете се, че вентилаторът движи въздуха отвътре навън.
2. Отстранете или покрийте всички килими, мебели, дрехи, прибори за готвене и въздуховоди.
3. **Поставете кърпи в работната зона, за да улавят всякакви бои или обелки.** Носете защитно облекло, като допълнителни работни ризи, гащеризони и шапки.
4. **Работете в не повече от една стая.** Обзавеждането трябва да се изнесе или да се постави в центъра на помещението и да се покрие. Работните зони трябва да бъдат запечатани от останалата част на жилището чрез изолиране на вратите с кърпи.
5. Деца, бременни или потенциално бременни жени и кърмачки не трябва да присъстват в работната зона до приключване на работата и приключване на почистването.
6. **Носете дихателна маска за прах или двойна филтърна маска (прах и дим).** Уверете се, че маската пасва. Брадите и космите по лицето могат да попречат за плътността на маските. Често сменяйте филтрите. ХАРТИЕНИТЕ МАСКИ ЗА ЕДНОКРАТНА УПОТРЕБА НЕ СА ПОДХОДЯЩИ.
7. **Бъдете внимателни, когато работите с пистолета за горещ въздух.** Движете пистолета за горещ въздух, тъй като прекомерната топлина ще генерира изпарения, които може да се вдишат от оператора.
8. **Съхранявайте храната и напитките извън работната зона.** Измийте ръцете и лицето си и изплакнете устата си преди хранене или пиене. Не пушете и не дъвчете дъвка или тютюн в работната зона.
9. **Почистете всички отстранени бои и прах чрез мокро почистване на пода.** Използвайте влажна кърпа, за да почистите всички стени, первази и всяка друга повърхност, върху които е **полепнала боя или прах. НЕ МЕТЕТЕ, НЕ ЧИСТЕТЕ ПРАХА НА СУХО И НЕ ГО ПОЧИСТВАЙТЕ С ПРАХОСМУКАЧКА.** Използвайте препарат с високо съдържание на фосфат или тринатриев фосфат (TSP) за измиване и почистване.
10. В края на всяка работна сесия поставете отломките и остатъците от боята в двойна пластмасова торбичка, затворете ги с лента или усукани връзки и изхвърлете по подходящ начин.
11. **Свалете защитното облекло и работните обувки в работната зона, за да избегнете пренасянето на**

прах в останалата част от жилището. Изпирайте работното облекло отделно от други дрехи. Избършете обувките с мокър парцал, който след това изперете с работното облекло. Измийте косата и тялото добре със сапун и вода.

Важно съобщение

За да бъде ефективен за отстраняване на бои, този изстъргвач трябва да произвежда изключително високи температури. В резултат на това, може да се стигне до запалване на хартия, дърво, остатъци от бои и лакове и подобни материали.

Когато се запознаете по-добре с инструмента и разработите подходяща техника, опасността от случайно запалване ще бъде значително намалена. При установяването на подходяща техника най-доброто нещо, което трябва да направите, е ПРАКТИКА! Работете по прости проекти за отстраняване, за предпочитане на открито, докато не свикнете да използвате изстъргвача безопасно и ефективно.

По време на практиката, спазвайте следните процедури за безопасност

- Винаги се уверявайте, че инструментът е изключен и от електрозахранването, когато е без надзор.
- Почиствайте стъргалото често по време на употреба. Натрупаният остатък върху острието е силно запалим.
- Експериментирайте, за да откриете оптималното разстояние от дюзата на инструмента до повърхността, която се отстранява. Това разстояние 25,4 мм – 50,8 мм ще варира в зависимост от материала, който се отстранява.
- Винаги поддържайте пистолета за горещ въздух пред острието на стъргалото.
- Докато работите, почиствайте парчетата боя, които се натрупват около работната зона.
- Когато работите на закрито, стойте далече от пердетата, хартията, тапицерията и подобни запалими материали.
- Преди всичко, не забравяйте, че това е сериозен инструмент, който може да даде отлични резултати, когато се използва правилно. Практикувайте по опростени проекти, докато опознаете добре вашият изстъргвач. Само тогава ще сте усвоили правилната техника.

Допълнителни рискове

Въпреки прилагането на съответните разпоредби за безопасност и прилагането на предпазни средства, съществуват рискове, които не могат да бъдат избегнати. Това са:

- Увреждане на слуха.
- Риск от лично нараняване поради летящи частици.
- Риск от изгаряния поради нагорещяване на аксесоарите по време на работа.

- Риск от нараняване поради продължителна употреба.

ЗАПАЗЕТЕ ТЕЗИ ИНСТРУКЦИИ

Зарядни устройства

Зарядните устройства на DEWALT не изискват регулиране и са създадени да са възможно най-лесни за работа.

Електрическа безопасност

Електромоторът е създаден само за един волтаж. Винаги проверявайте дали напрежението на батерията отговаря на напрежението на табелката. Също така се уверете, че напрежението на зарядното устройство съответства на това на електрическата мрежа.

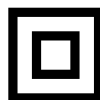

Вашето зарядно устройство на DEWALT е двойно изолирано в съответствие с EN60335; следователно не е нужна заземителна жица.

Ако захранващият кабел е повреден, трябва да се смени от специално подготвен кабел, който можете да намерите в сервизите на DEWALT.

Замяна на щепсела (само за Великобритания и Ирландия)

Ако трябва да се сложи нов щепсел:

- Изхвърлете безопасно стария щепсел.
- Свържете кафявата жица към живия терминал в новия щепсел.
- Свържете синята жица към неутралния терминал.



ПРЕДУПРЕЖДЕНИЕ: Не трябва да се прави свързване към заземяния терминал.

Следвайте инструкциите за монтаж, които се предоставят с висококачествените щепсели. Препоръчителен предпазител: 3 А.

Използване на удължителен кабел

Можете да използвате удължителен кабел само, ако е абсолютно необходимо. Използвайте одобрен кабел, удобен за входящата мощност на зарядното ви устройство (виж **Технически данни**). Минималният размер на проводника е 1 мм²; максималната дължина е 30 м. При използване на кабели на макари, винаги развивайте докрай кабела.

Важни инструкции за безопасност за всички зарядни устройства за батерии

СЪХРАНЕТЕ ТЕЗИ ИНСТРУКЦИИ: Това ръководство съдържа важни работни инструкции за безопасност за съвместими зарядни устройства (вижте **Техническите данни**).

- Преди да използвате зарядното устройство, прочетете всички инструкции и предупредителни надписи по зарядното устройство, по акумулаторния пакет и използвания продукт.



ПРЕДУПРЕЖДЕНИЕ: Опасност от удар. Не допускайте навлизането на течност в зарядното устройство. Може да доведе до токов удар.



ПРЕДУПРЕЖДЕНИЕ: Ние препоръчваме използването на дефектнотокова защита с остатъчен ток 30mA или по-малко.



ВНИМАНИЕ: Опасност от изгаряне. За да намалите риска от нараняване, зареждайте само зарядни батерии на DEWALT. Други видове батерии може да се пръснат, като причинят телесни повреди и щети.



ВНИМАНИЕ: На децата не трябва да се позволява да играят с уреда.

ЗАБЕЛЕЖКА: При определени условия, и когато зарядното устройство е свързано към източника на мощност, изложените зарядни контакти в зарядното устройство може да получат късо съединение от чужд материал. Чужди проводни материали, като например стоманена вълна, алуминиево фолио или натрупване на метални частици, както и други подобни трябва да се държат далече от кухините на зарядното устройство. Винаги изключвайте зарядното устройство от електрическата мрежа, когато в кухините няма батерии за зареждане. Изключите зарядното устройство от захранването преди почистване.

- **НЕ се опитвайте да зареждате акумулаторния пакет с други зарядни устройства, освен с указаните в това ръководство.** Зарядното устройство и акумулаторният пакет са създадени специално съвместими едно с друго.
- **Тези зарядни устройства не са предназначени за друга употреба, освен за зареждане на презареждащите се батерии на DEWALT.** Всяка друга употреба може да доведе до риск от пожар, късо съединение или токов удар.
- **Не излагайте зарядното устройство на дъжд и сняг.**
- **Издърпвайте щепсела, а не кабела, когато изключвате зарядното устройство.** Това ще намали риска от повреда в щепсела или кабела.
- **Внимавайте кабела да не бъде на място, където може да е настъпан, да се спънете в него или да бъде повреден.**
- **Не използвайте удължителен кабел, освен ако не е абсолютно задължително.** Използването на неподходящ удължителен кабел може да доведе до риск от пожар, токов удар или късо съединение.
- **Не поставяйте никакви предмети върху зарядното устройство и не го поставяйте върху мека повърхност, която може да блокира вентилационните отвори и да доведе до прекомерна вътрешна топлина.** Поставете зарядното устройство далече от нагорещени уреди. Зарядното устройство се охлажда чрез отвори отгоре и отдолу на корпуса.
- **Не работете със зарядно устройство с повреден кабел или щепсел—веднага ги предайте за смяна.**
- **Не работете със зарядното устройство, ако е ударено рязко, ако е изпуснато или повредено по някакъв начин.** Занесете го в упълномощен сервизен център.

- **Не разглобявайте зарядното устройство; когато се изисква сервизиране или поправка, занесете го в упълномощен сервизен център.** Неправилното сглобяване може да доведе до токов удар, късо съединение или пожар.
- В случай на повреден захранващ кабел, същият трябва да бъде заменен веднага от производителя, неговия сервизен агент или подобно квалифицирано лице, за да се предотврати всякаква опасност.
- **Изключете зарядното устройство от контакта преди да го почистите. Това ще намали риска от токов удар.** Изваждането на акумулаторния пакет няма да намали този риск.
- **НИКОГА не се опитвайте да свържете две зарядни устройства заедно.**
- **Зарядното устройство е създадено за работа със стандартен битов 230V ток. Не се опитвайте да го използвате при други волтажи.** Това не се отнася до зарядните устройства за употреба в превозни средства.

Зареждане на батерия (Фиг. В)

1. Включете зарядното устройство в подходящ контакт, преди да вкарате акумулаторния пакет.
2. Вкарайте батерийния пакет **7** в зарядното устройство, като внимавате батерийния пакет да е напълно легнал в зарядното устройство. Червената светлина (зареждане) ще мига продължително, за да покаже, че зареждането е започнало.
3. Завършването на зареждането ще бъде отбелязано с непрекъснато включена червена светлинка. Батерийния пакет е напълно зареден и може да се използва или да се остави в зарядното устройство. За да свалите акумулаторния пакет от зарядното устройство, натиснете бутона за освобождаване на батерията **6** на акумулаторния пакет.

ЗАБЕЛЕЖКА: За да подситеgurите максимална работа и живот на литиево-йонните акумулаторни пакети, заредете напълно акумулаторния пакет преди първа употреба.

Работа на зарядното устройство

Вижте индикаторите по-долу за статуса за зареждане на акумулаторния пакет.

Индикатори за зареждане

	Зареждане		
	Напълно зареден		
	Горещ/студен пакет закъснение*		

*Червената светлина ще продължи да мига, но жълтата индикаторна лампичка ще свети по време на тази работа. Когато батерийния пакет достигне подходящата температура, жълтата светлинка ще се изключи и зарядното устройство ще възобнови зареждането.

Това съвместимо зарядно устройство(а) няма да зарежда погрешен акумулаторен пакет. Зарядното устройство ще покаже грешка в батерията, като откаже да светне.

БЕЛЕЖКА: Това може и да означава проблем със зарядното устройство.

Ако зарядното устройство показва проблем, занесете зарядното устройство заедно с акумулаторния пакет, за да бъдат тествани в упълномощен сервизен център.

Горещ/студен пакет закъснение

Когато зарядното устройство открие прекалено нагорещена или прекалено студена батерия, то автоматично активира закъснение поради горещ/студен батериен пакет и спира зареждането, докато батерията не достигне подходяща температура. Зарядното устройство тогава автоматично се превключва към режим на зареждане. Тази характеристика осигурява максимален живот на акумулаторния пакет.

Студеният батериен пакет се зарежда на по-бавен режим в сравнение с топъл батериен пакет. Батерияният пакет се зарежда с това бавно темпо през целия цикъл на зареждане и няма да се промени в максимално темпо, дори ако батерияният пакет се затопли.

Зарядното устройство DCB118 е оборудвано с вътрешен вентилатор, създаден за охлаждане на батерияния пакет. Вентилаторът ще се включи автоматично, когато батерияния пакет има нужда от охлаждане. Никога не работете със зарядното устройство, ако вентилаторът не работи правилно или ако отворите са блокирани. Не допускайте поставянето на чужди обекти във вътрешността на зарядното устройство.

Система за електронна защита

XR литиево-йонните инструменти са направени със система за електронна защита, която да защитава акумулаторния пакет срещу претоварване, пренагряване или дълбоко изпразване.

Инструментът автоматично ще се изключи, ако се включи системата за електронна защита. Ако това се случи, поставете литиево-йонния акумулаторен пакет на зарядното устройство, докато се зареди напълно.

Окачване за стена

Тези зарядни устройства са създадени за монтаж на стени или за поставяне в право положение на маса или работна повърхност. Ако е монтиран на стена, поставете зарядното устройство в близост до електрически контакт и далече от ъгъл или други прегради, които може да попречат на притока на въздух. Използвайте задната страна на зарядното устройство като мярка за мястото на монтажните винтове на стената. Монтирайте зарядното устройство здраво с помощта на винтове за гипскартон (закупени допълнително) поне 25,4 мм дълги и глава на винтовете с диаметър 7–9 мм, завинтени в дърво до оптимална дължина с допълнително издадена дължина от 5,5 мм. Подравнете отворите отзад на зарядното устройство с издадените винтове и ги поставете докрай в отворите.

Инструкции за почистване на зарядното устройство



ПРЕДУПРЕЖДЕНИЕ: *Опасност от удар. Не използвайте вода или други почистващи разтвори. С помощта на кърпа или мека неметална четка свалете прахта и мастните натрупвания от външната част на зарядното устройство. Не използвайте вода или други почистващи разтвори. Никога не допускайте влизането на течности в инструмента; никога не потапяйте в течност, която и да е част на инструмента.*

Батерийни пакети

Важни инструкции за безопасност за всички акумулаторни пакети

При поръчка на резервни батерии, не забравяйте да включите каталожен номер и напрежение.

Батерията не е напълно заредена от картонената опаковка. Преди да използвате акумулаторния пакет и зарядното устройство, прочетете инструкциите за безопасност по-долу. След това следвайте дадената процедура за зареждане.

ПРОЧЕТЕТЕ ВСИЧКИТЕ ИНСТРУКЦИИ

- **Не зареждайте и не използвайте батерии в експлозивна атмосфера, като например наличието на запалителни течности, газове или прах.** Поставянето или изваждането на батерията от зарядното устройство може да възпламени прахообразни материали или пари.
- **Никога не вкарвайте със сила акумулаторен пакет в зарядното устройство. Не модифицирайте акумулаторния пакет по никакъв начин, за да го вкарате в несъвместимо зарядно устройство, понеже може да се повреди и да причини сериозни наранявания.**
- Зареждайте акумулаторните пакети само в зарядни устройства на DEWALT.
- **НЕ** мокрете и не потапяйте във вода или други течности.
- **Не съхранявайте и не използвайте инструмента и батерияния пакет на места, където температурата може да достигне или превиши 40°C (104°F) (като например външни навеси или метални сгради през лятото).**
- **Не изгаряйте акумулаторния пакет, дори да е сериозно повреден или напълно изхабен.** Акумулаторният пакет може да експлодира в огъня. При изгарянето на литиево-йонен акумулаторен пакет се образуват токсични изпарения и материали.
- **Ако батерияното съдържание влезе в контакт с кожата, веднага я измийте с мек сапун и вода.** Ако в открито око влезе батерияна течност, изплакнете с вода на отворено око за 15 минути или докато не премине дразненето. Ако е необходима медицинска помощ,

батерийният електролит е съставен от смесица от течни органични карбонати и литиеви соли.

- **Съдържанието от отворени батерийни клетки може да причини дразнене в дихателната система.** Необходим е свеж въздух. Ако симптомите продължават, потърсете медицинска помощ.



ПРЕДУПРЕЖДЕНИЕ: Опасност от изгаряне.

Батерийната течност може да е запалителна, ако е изложена на искра.



ПРЕДУПРЕЖДЕНИЕ: Никога и по никаква причина не се опитвайте да отворите акумулаторен пакет.

Ако акумулаторният пакет е спукан или повреден, не включвайте зарядното устройство. Не чупете, не изпускате и не повреждайте акумулаторния пакет. Не използвайте акумулаторен пакет или зарядно устройство, което е било ударено силно, изпуснато, прегазено или повредено по някакъв начин (като прободено с пирон, ударено с чук, настъпано). Може да се стигне до токов удар. Повредените акумулаторни пакети трябва да бъдат върнати на сервизния център за рециклиране.



ПРЕДУПРЕЖДЕНИЕ: Опасност от пожар. Не съхранявайте и не пренасяйте акумулаторния пакет така, че да се получи контакт на батерийните клеми с метални предмети.

Например, не поставяйте акумулаторния пакет в престилка, джобове, кутии с инструменти, чекмеджета и др., в които има пирони, винтове, ключове и др.



ВНИМАНИЕ: Когато не го използвате, поставете инструмента на едната му страна на стабилна повърхност, където няма да представлява опасност от препъване и падане.

Някои инструменти с големи акумулаторни пакети могат да стоят изправени на акумулаторния пакет, но могат да бъдат лесно съборени.

Транспортиране



ПРЕДУПРЕЖДЕНИЕ: Опасност от пожар.

Транспортирането на батериите може да доведе до пожар, ако клемите на батерията по невнимание докоснат проводни материали. При транспортирането на батерии се уверете, че клемите на батерията са защитени и добре изолирани от материали, които могат да влязат в контакт с тях и да причинят късо съединение.

БЕЛЕЖКА: Литиево-йонните батерии не трябва да се поставят в регистриран багаж.

Батериите DEWALT са в съответствие с всички приложими наредби за транспортиране, както се препоръчва от стандартите на индустрията и законовите стандарти, които включват препоръките на ООН относно превоза на опасни товари; Наредбите за Транспортиране на опасни стоки на Международната асоциация за въздушен транспорт (IATA), наредбите на Международни опасни товари по море (IMDG) и Европейската спогодба за международен Транспортиране на опасни товари по шосе (ADR). Литиево-йонните клетки

и батерии са били тествани в раздел 38,3 от Ръководството за тестове и критерии с препоръки на ООН относно превоз на опасни товари.

В повечето случаи, транспортирането на пакет батерии DEWALT ще бъде изключено от класифициране като напълно регулиран клас 9 опасни материали. По принцип, само пратки, които съдържат литиево-йонни батерии с енергийна номинална мощност по-голяма от 100 Ват часа (Wh) трябва да се изпращат като напълно регулирани продукти от Клас 9. Всичките литиево-йонни батерии имат отбелязана енергия във ват часа на пакета. Допълнително, поради регулационни усложнения, DEWALT не препоръчва транспортиране по въздух на литиево-йонни акумулаторни пакети без значение от номиналната мощност за Ват часа. Превозването на инструменти с батерии (комплект) може да бъде извършвано по въздуха по изключение, ако номиналната мощност на Ват часа на акумулаторния пакет не е по-голяма от 100 Whr.

Независимо от това дали дадена пратка се счита за изключение или е напълно регламентирана, отговорността пада на изпращача да се консултира за най-новите разпоредби за опаковане, етикетиране/маркиране и изисквания за документация.

Информацията, предоставена в този раздел на ръководството е предоставена добросъвестно и се счита за точна към момента на създаване на документа. Въпреки това, обявена или подразбираща се гаранция не се предоставя. Отговорността е на купувача да гарантира, че неговите дейности са в съответствие с приложимите разпоредби.

Транспортиране на FLEXVOLT™ батерия

Батерията на DEWALT FLEXVOLT™ има два режима: **Употреба и превоз.**

Режим на употреба: Когато батерията FLEXVOLT™ стои поотделно или е в продукт от DEWALT 18V, ще работи като 18V батерия. Когато батерията FLEXVOLT™ е на 54V или на 108V (две 54V батерии), тя ще работи като батерия от 54V.

Режим на превоз: Когато капачето е поставено към батерията FLEXVOLT™ батерията е в режим за превоз. Пазете капачето за транспортиране.

Когато е в Режим за превоз, линиите на клетките са електрически разкачени в пакета, което прави 3

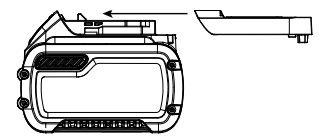

батерии с по-ниска номинална мощност на Ват часа (Wh) в сравнение с 1 батерия с по-висока номинална мощност на Ват часа. Това увеличено количество от 3 батерии с по-ниска номинална мощност на Ват часа може да изключи пакета от някои регулационни изисквания за превоз, които важат само за батерии с висока номинална мощност на Ват часа.

Например, номиналната мощност Ват часа указва 3 × 36 Wh, което означава 3 батерии от 36 Wh всяка. Използването на

Примерни маркировки за употреба и превоз



Use: 108 Wh
Transport: 3x36 Wh

номинална мощност Ват часа указва 108 Wh (означава само 1 батерия).

Препоръки за съхранение

1. Най-доброто място за съхраняване е това, което е хладно и сухо, далече от директна слънчева светлина и прекалена жегата или студ. За оптимална работа и живот, когато не са в употреба, съхранявайте акумулаторните пакети при стайна температура.
2. За дълго съхранение, препоръчително е да съхранявате напълно заредения акумулаторен пакет на хладно, сухо място извън зарядното устройство, за оптимални резултати.

ЗАБЕЛЕЖКА: Акумулаторните пакети не трябва да се съхраняват напълно изпразнени. Акумулаторният пакет трябва да се презареди преди употреба.

Етикети на зарядното устройство и акумулаторния пакет

В допълнение към пиктограмите, използвани в това ръководство, етикетите на зарядното устройство и акумулаторния пакет може да показват следните пиктограми:



Преди употреба, прочетете ръководството с инструкциите.



Вижте **Технически данни** за времето на зареждане.



Не докосвайте с проводими предмети.



Не зареждайте повредени акумулаторни пакети.



Не излагайте на вода.



Веднага сменяйте повредените кабели.



Зареждайте само между 4°C и 40°C.



Само за употреба на закрито.



Изхвърлете батерията с дължимата грижа за околната среда.

LI-ION



Зареждайте акумулаторните пакети DeWALT само със съответните зарядни устройства на DeWALT. Зареждането на батерийни пакети, различни от определените DeWALT батерии със зарядно устройство DeWALT могат да ги взривят или да доведе до други опасни ситуации.



Не изгаряйте акумулаторния пакет.

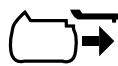

ИЗПОЛЗВАЙТЕ (без капака за транспортиране).

Пример: Wh номиналната мощност указва 108 Wh (1 батерия с 108 Wh).



ТРАНСПОРТИРАНЕ (с вграден капак за

транспортиране). Пример: Номиналната мощност Wh указва 3 x 36 Wh (3 батерии от 36 Wh).

Вид батерии

DCE530 работи на 18 волтов батерийен пакет.

Тези акумулаторни пакети може да се използват с: DCB181, DCB182, DCB183, DCB183B, DCB184, DCB184B, DCB185, DCB187, DCB546, DCB547, DCB548. Вижте раздела **Технически данни** за повече информация.

Съдържание на пакета

Съдържанието на пакета включва:

- 1 Пистолет за горещ въздух
- 1 Дюза с конусовиден отвор
- 1 Повърхностна дюза тип рибена опашка
- 1 Li-Ion батерийен пакет (моделите C1, D1, L1, M1, P1, S1, T1, X1, Y1)
- 2 Li-Ion батерийни пакети (моделите C2, D2, L2, M2, P2, S2, T2, X2, Y2)
- 3 Li-Ion батерийни пакети (моделите C3, D3, L3, M3, P3, S3, T3, X3, Y3)
- 1 Ръководство с инструкции

БЕЛЕЖКА: Акумулаторните пакети, зарядните устройства и кутиите с инструменти не са включени за N-моделите. Акумулаторният пакет и зарядните устройства не са включени за NT-моделите. В моделите включват Bluetooth® батерийни пакети.

БЕЛЕЖКА: Думата и логото на Bluetooth® са регистрирана търговска марка, собственост на Bluetooth®, SIG, Inc. и всяка употреба на такива марки от инструментите на DeWALT е при условията на лиценз. Другите търговски марки и търговски имена са тези, на съответните им собственици.

- Проверете инструмента за повреда на частите или аксесоарите, която може да е възникнала по време на транспортирането.
- Вземете си време да прочетете подробно това ръководство преди работа.

Маркировка върху инструментите

На инструмента може да са показани следните пиктограми:



Преди употреба, прочетете ръководството с инструкциите.



Носете защита за ушите.



Носете защита за очите.



Видимо излъчване. Не гледайте директно в светлината.

Позиция на кода на датата (Фиг. В)

Кода с датата **11**, който също така включва годината на производство, е отпечатана на корпуса.

Пример:

2019 XX XX

Година на производство

Описание (Фиг. А)



ПРЕДУПРЕЖДЕНИЕ: Никога не променяйте инструмента или неговите части. Това може да доведе до лични наранявания и щети. Използвайте само батерийни пакети на DEWALT с този продукт. Употребата на всякакви други батерийни пакети може да създаде риск от пожар.

- | | |
|---|---------------------------------------|
| 1 Пусков превключвател за вкл./изкл. | 5 Капак на горещия барабан |
| 2 Вентилационни отвори | 6 Бутон за освобождаване на батерията |
| 3 Превключвател за регулиране на температурата на въздуха | 7 Батерия |
| 4 Струйник | 8 Бутон за заключване |
| | 9 Диодна светлина |
| | 10 Пусков превключвател |

Употреба по предназначение

Вашият пистолет за горещ въздух е предназначен за отстраняване на бои, заваряване на тръби, свиване на PVC, заваряване и огъване на пластмаси, както и за общо сушене и размразяване.

НЕ използвайте в мокри условия или в среда на запалителни течности или газове.

Този пистолет за горещ въздух е професионален електроинструмент.

НЕ допускайте деца в близост до инструмента. Необходим е надзор, когато този инструмент се използва от неопитен оператор.

- **Малки деца и хора с увреждания.** Този уред не е предназначен за употреба от малки деца или хора с увреждания без наблюдение.
- Този продукт не е предназначен за употреба от хора (включително деца) с намалени физически, сензорни или умствени възможности, или с липса на знания, освен ако не са под наблюдение или не са били инструктирани относно употребата на устройството от човек, отговорен за тяхната безопасност. Никога не оставяйте сами деца с този продукт.

СГЛОБЯВАНЕ И РЕГУЛИРАНЕ



ПРЕДУПРЕЖДЕНИЕ: За да намалите риска от сериозно нараняване, изключете инструмента от електрическата мрежа, преди да регулирате или сваляте/поставяте представки или аксесоари. Едно нежелано

задействане на инструмента може да предизвика наранявания.



ПРЕДУПРЕЖДЕНИЕ: Използвайте само DEWALT акумулаторни пакети и зарядни устройства.

Поставяне и сваляне на батерийния пакет от инструмента (Фиг. В)

БЕЛЕЖКА: Уверете се, че батерийния пакет **7** е напълно зареден.

Монтиране на акумулаторния пакет на дръжката на инструмента

1. Подравнете комплекта батерии **7** с релсите вътре в дръжката на инструмента (фиг. В).
2. Приплъзнете го в дръжката, докато батерийният пакет се вмести плътно в инструмента и внимавайте да чуете щракване, когато е поставен на място.

Сваляне на батерийния пакет от инструмента

1. Натиснете бутона за освобождаване **6** и силно издърпайте батерийния пакет от дръжката на инструмента.
2. Вкарайте батерийния пакет в зарядното устройство, както е описано в раздела за зареждане от това ръководство.

Акумулаторни батерии с манометър за гориво (Фиг. В)

Някои батерийни пакети на DEWALT включват индикатори за нивото на зареденост на батериите и се състоят от три зелени светодиодни лампички, които отчитат моментното ниво на зареденост на батериите.

За да задействате индикатора за зареждане, натиснете и задръжте бутона **11** към него. Ще светне комбинация от трите светодиодни лампи, които ще укажат нивото на зареждане. Когато нивото на заряд в батерията е под използваемия лимит, индикатора за зарядност няма да светне и батерията ще трябва да се презарежда.

БЕЛЕЖКА: Индикаторът на горивото е само показател на нивото на зареждане на акумулаторния пакет. Той не указва функционалността на инструмента и е обект на промяна, въз основа на продуктовете компоненти, температурата и приложението за крайния потребител.

Температура на въздуха (Фиг. А)

Пистолета за горещ въздух на DEWALT има две температурни настройки. Плъзнете превключвателя за регулиране на температурата на въздуха **3** напред, за да изберете ниско нагряване (L), или дръпнете превключвателя назад, за да изберете висока температура (H).



Приложения

Таблицата по-долу предлага настройки за различни приложения.

Настройка	Приложения
Ниска	<ul style="list-style-type: none"> Сушене на боя и лак Сваляне на стикери Поставяне на смола и сваляне на смола Изсушаване на мокрия дървен материал преди пълнене Свиващи се PVC обвиващи и изолационни тръби Размразяване на замразени тръби
Високо	<ul style="list-style-type: none"> Заваряване на пластмаси Огъване на пластмасови тръби и листове Разхлабване на ръждашали или здраво закрепени гайки и болтове Сваляне на боя и лак Запояване на водопроводни фуги Сваляне на линолеум или винилови подови плочки

За да прикрепите правилния аксесоар (Фиг. А)

Този инструмент се доставя с комплект аксесоари за различни приложения.

Икона	Описание	Предназначение
	Рефлекторна дюза или кука накрайник	Термосвиващата обвивка отразяваща топлината около елемента. Избягване на изгаряне на излишната топлина или нараняване на повърхността зад нагривания елемент.
	75 мм Повърхностна дюза тип рибена опашка	Сушене, премахване на боя, премахване на винил или линолеум, размразяване (разпръскване на топлина върху широка площ).

- Уверете се, че превключвателят за включване/изключване **1** е в изключено положение и инструментът е изключен от източника на захранване. Уверете се, че дюзата е охладена.
- Поставете желаните аксесоари върху дюзата **4**.

РАБОТА

 **ПРЕДУПРЕЖДЕНИЕ:** Винаги спазвайте инструкциите за безопасност и приложимите разпоредби.

 **ПРЕДУПРЕЖДЕНИЕ:** За да намалите риска от сериозно нараняване, изключете инструмента от електрическата мрежа, преди да регулирате или сваляте/поставяте

представки или аксесоари. Едно нежелано задействане на инструмента може да предизвика наранявания.

Правилна позиция на ръцете (Фиг. С)

 **ПРЕДУПРЕЖДЕНИЕ:** За да намалите риска от сериозно нараняване, **ВИНАГИ** използвайте подходяща позиция на ръцете, както е показано.

 **ПРЕДУПРЕЖДЕНИЕ:** За да намалите риска от сериозно лично нараняване, **ВИНАГИ** дръжте здраво в очакване на внезапна реакция.

Използвайте само една ръка, за да задържите инструмента, както е показано на фигура С. Не поставяйте другата си ръка върху вентилационните отвори.

Преди започване на работа (Фиг. А)

 **ПРЕДУПРЕЖДЕНИЕ:** Уверете се, че накрайникът винаги сочи далеч от вас и всички странични лица.

 **ПРЕДУПРЕЖДЕНИЕ:** НЕ пускайте нищо в дюзата.

 **ПРЕДУПРЕЖДЕНИЕ:** НЕ превишавайте 60 минути "ВКЛ." за период от 2 часа.

- Прикрепете подходящия аксесоар, препоръчан за приложението.
- Плъзнете превключвателя за регулиране на температурата на въздуха **3** до желаната температура на въздуха.

БЕЛЕЖКА: По време на паузи при работа се уверете, че топлоизточникът е поставен така, че да не се преобърне. Поставете пистолета за горещ въздух на място, където няма да бъде неволно преобърнат и няма възпламеними материали. Ако продуктът е ударен или поставен лошо, той може да падне и да изгори или запали материали в района.

Включване и изключване (Фиг. А, D)

- Натиснете превключвателя за регулиране на температурата на въздуха **3** до желаните настройки на въздушния поток:
- Оставете въздушния поток да загрява бавно детайла.
 - 109 л/мин. (290 °C)
 - Висока въздушна струя за бързо загряване на детайла.
 - 190 л/мин. (530 °C)
- За включване: завъртете пусковия превключвател **1** нагоре и го издърпайте навътре **10**. За да оставите устройството в режим свободни ръце, натиснете бутона за заключване **8** вляво с палеца си.
- За да изключите инструмента, освободете пусковия превключвател. Ако спусъкът е заключен, натиснете леко спусъка, за да изключите бутона за заключване и след това отпуснете спусъка.

БЕЛЕЖКА: Изключете инструмента от източника на захранване и оставете инструмента да се охлади, преди да го преместите или съхранявате.

БЕЛЕЖКА: Когато използвате функцията за свободни ръце, се уверете, че пистолета за горещ въздух е поставен така, че да не се преобърне. Поставете пистолета за горещ въздух

на място, където няма да бъде неволно преобърнат и няма възпламеними материали. Ако продуктът е ударен или поставен лошо, той може да падне и да изгори или запали материали в района.

Сваляне на боя (Фиг. А)



ПРЕДУПРЕЖДЕНИЕ: *Вижте за справка **Важни забележки** под **Важни инструкции за безопасност**, преди да използвате инструмента за отстраняване на боя.*



ПРЕДУПРЕЖДЕНИЕ: *Не сваляйте металните рамки на прозорците, тъй като топлината може да пропука стъклото.*

- *Когато сваляте боя от други рамки на прозорците, използвайте дюза за защита на стъкло.*
- *За да предотвратите запалване на повърхността, не дръжте инструмента насочен към едно място твърде дълго.*
- *Избягвайте събирането на боя върху аксесоара на стъргалото, тъй като може да се запали. Ако е необходимо, внимателно отстранете остатъците от боята от аксесоара на стъргалото с помощта на нож.*

1. Прикрепете подходящия аксесоар.
2. Плъзнете превключвателя за регулиране на температурата на въздуха **3** на висока.
3. Включете инструмента, като завъртите пусковия бутон **1** нагоре и вкарайте пусковия превключвател **10** навътре.
4. Насочете горещия въздух към боята, която трябва да се отстрани.

Най-добри резултати ще бъдат постигнати, ако пистолета за горещ въздух се движи бавно, но ПОСТОЯННО от страна на страна, за да разпредели равномерно топлината. НЕ ЗАБАВЯЙТЕ И НЕ СПИРАЙТЕ НА ЕДНО МЯСТО.

5. Когато боята омекне, изстържете боята с помощта на ръчно стъргало.

ЗАПОМНЕТЕ: Струпките и малките частици боя могат да се запалят и издухат през дупките и пукнатините на повърхността, която се отстранява.

Стационарна употреба (Фиг. Е)

Този инструмент може да се използва и в стационарен режим.

1. Поставете инструмента на равна, стабилна работна маса. Уверете се, че инструментът няма да се преобърне.
2. Включете инструмента, като изберете желанния въздушен поток.

Период на охлаждане (Фиг. F)

Дюзата и аксесоара се нагряват много по време на употреба. Изключете пистолета, изключете го от източника на хранване и го поставете на стабилно работно място. Уверете се, че инструмента няма да се преобърне. Оставете

инструмента да се охлади поне за 30 минути преди да го преместите или съхранявате.

ЗАБЕЛЕЖКА: За да намалите времето за охлаждане, включете инструмента при най-ниската настройка на температурата на въздуха и го оставете да работи за няколко минути, преди да изключите пистолета.

ПОДДРЪЖКА

Вашият електроинструмент на DEWALT е създаден за продължителна и дългосрочна работа с минимална поддръжка. Продължителната и задоволителна работа зависи от правилната грижа за инструмента и от редовното почистване.



ПРЕДУПРЕЖДЕНИЕ: *За да намалите риска от сериозно нараняване, изключете инструмента от електрическата мрежа, преди да регулирате или сваляте/поставяте представки или аксесоари. Едно нежелано задействане на инструмента може да предизвика наранявания.*

Зарядното устройство и акумулаторният пакет не могат да се сервизират.



Смазване

Вашият електроинструмент трябва да се смазва допълнително.



Почистване



ПРЕДУПРЕЖДЕНИЕ: *Издухвайте замърсяванията и праха на основния корпус със сух въздух винаги, когато забележите събиране на мръсотия в и около вентилационните отвори. Носете одобрена защита за очите и одобрена защитна противопрахова маска, когато извършвате тази процедура.*



ПРЕДУПРЕЖДЕНИЕ: *Никога не използвайте разтворители или други химикали за почистване на неметалните части на инструмента. Тези химикали могат да влошат качеството на материалите, използвани за тези части. Използвайте намокрена с вода и мек сапун кърпа. Никога не допускате влизането на течности в инструмента; никога не потапяйте в течност, която и да е част на инструмента.*



ПРЕДУПРЕЖДЕНИЕ: *Не трябва да се извършва почистване и поддръжка от деца без наблюдение.*

Допълнителни аксесоари



ПРЕДУПРЕЖДЕНИЕ: *Понеже с този инструмент не са тествани аксесоари, различни от предложените от DEWALT, използването на такива аксесоари с този инструмент може да е опасно. За да се намали риска от нараняване, използвайте само*

препоръчаните от DEWALT аксесоари с този продукт.

Посъветвайте се с вашия доставчик за по-подробна информация относно подходящите аксесоари.

Защита на околната среда



Разделно събиране. Продуктите и батериите, отбелязани с този символ не трябва да се изхвърлят с битовите отпадъци.

Продуктите и батериите съдържат материали, които могат да бъдат възстановени или рециклирани, което намаляване търсенето на суровини. Моля, рециклирайте електрически продукти и батериите в съответствие с местните разпоредби. Повече информация можете да намерите на www.2helpU.com.

Презареждащ се акумулаторен пакет

Този акумулаторен пакет с продължителен живот трябва да се презарежда, когато вече не може да отдава достатъчно мощност при работи, където преди е работел с лекота. В края на своя техничен живот, го изхвърлете с внимание за околната среда:

- Напълно изтощете акумулаторния пакет, след това го свалете от инструмента.
- Li-Ion клетки могат да се рециклират. Занесете ги на своя дилър или на местната станция за рециклиране. Събраните акумулаторни пакети ще бъдат рециклирани или изхвърлени подходящо.

Stanley Black & Decker
Phoenicia Business Center
Strada Turturelelor, nr 11A, Etaj 6, Modul 15,
Sector 3 Bucuresti
Telefon: +4021.320.61.04/05

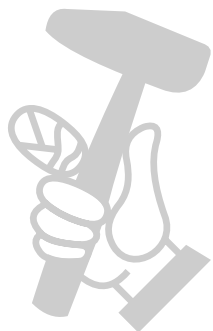

МАГАЗИН МАЙСТОРА®
ПРОФЕСИОНАЛНИ РЕШЕНИЯ