

RAIDER PRO



R20 System



RAIDER[®] Pro

Contents

4	BG	схема
5	BG	оригинална инструкция за употреба
11	EN	original instructions' manual
16	RO	instrucțiuni
21	MK	упатство за употреба
27	SR	uputstva za upotrebu
32	SL	Navodila za uporabo
37	EL	μετάφραση του πρωτοτύπου των οδηγιών χρήσης
43	RU	инструкция по применению
49	HR	Navodila za uporabo
54	FR	manuel d'instructions
59	IT	manuale delle istruzioni
65	ES	manual de instrucciones
70	PT	manual de instruções

- Многофункционален инструмент
- Oscillating multi-tool
- Sculă multifuncțională
- Повеќенаменски алат
- Višenamenski alat
- Večnamensko orodje
- Εργαλείο πολλαπλής χρήσ αυτοκίνητου
- Многофункциональный инструмент
- Oscilirajući višestruki alat
- Multi-outil oscillant
- Multi-utensile oscillante
- Oscilla mult-ilo
- Multi-ferramenta oscilante

RAIDER
Pro**R20 System**

	Art. No.	Item Description
	030130	R20 Cordless Drill Li-ion 2 speed 13mm 44Nm Solo RDP-SCD20
	030131	R20 Cordless Hammer Drill-Driver Li-ion 2 speed 13mm 50Nm Solo RDP-SCDI20
	030132	R20 Cordless Hex Impact Driver Li-ion 1/4" 180Nm Solo RDP-SHID20
	030133	R20 Cordless Impact Wrench Li-ion 1/2" 250Nm Solo RDP-SCIW20
	030134	R20 Cordless Impact Wrench Li-ion 1/2" 400Nm 5 speed Solo RDP-SCIW20-5
	030135	R20 Cordless Rotary Hammer Li-ion SDS-plus Solo RDP-SRH20
	030136	R20 Cordless Angle Grinder Li-ion Ø125mm 10000min-1 Solo RDP-SAG20
	030137	R20 Cordless Jig Saw Li-ion quick 80mm Solo RDP-SJS20
	030138	R20 Cordless Reciprocating Saw Li-ion quick Solo RDP-SRS20
	030139	R20 Cordless Circular Saw Li-ion Ø165x20mm 24T 4200min-1 laser Solo RDP-SCS20
	163143	Circular Saw Blade Tungsten Carbide Tipped Ø165x20mm24T
	030140	R20 Cordless Random Orbit Sander Li-ion Ø125mm variable speed Solo RDP-SRSA20

RAIDER[®]
Pro**R20 System**

	030141	R20 Cordless Multi-Tool Li-ion 3° variable speed quick Solo RDP-SOMT20
	030211	Cordless Drill Li-ion 2 speed 13mm 44Nm 20V 1.5Ah 1h RDP-SCD20 Set
	030208	Cordless Hammer Drill-Driver Li-ion 2 speed 13mm 50Nm 20V 2x2Ah 1h in Case RDP-SCDI20 Set
	030209	Cordless Angle Grinder Li-ion Ø125mm 10000min-1 20V 2Ah 1h in Case RDP-SAG20 Set
	030210	Cordless Jig Saw Li-ion quick 80mm 20V 2Ah 1h in Case RDP-SJS20 Set
	032120	R20 System Starter Kit Li-ion 2Ah 1h for series RDP-R20 System
	131110	R20 Battery Pack Li-ion 20V 1.5Ah for series RDP-R20 System
	131152	R20 Battery Pack Li-ion 20V 2Ah for series RDP-R20 System
	131153	R20 Battery Pack Li-ion 20V 4Ah for series RDP-R20 System
	039703	R20 Charger for series RDP-R20 System
	039704	R20 Rapid Charger for series RDP-R20 System



fig.1

НЕ СЪДЪРЖА БАТЕРИЯ И ЗАРЯДНО!
BATTERY AND CHARGER NOT INCLUDED!



fig.2

Изобразени елементи.

1. Лост за бърза смяна на аксесоарите.
2. Пусков прекъсвач за включване / изключване.
3. Ръкохватка.
4. Вентилационни отвори.
5. Регулиране на оборотите.

6. Държач за аксесоарите.

7. Нож многофункционален.
8. Лист шкурка (Velcro).
9. Нож за дърво.
10. Шабър.
11. Шлифовъчна плоча (Velcro).



Носете защитни антифони!
Always wear hearing protection!



Носете защитни очила!
Wear safety glasses!



Прочетете ръководството преди употреба!
Refer to instruction manual booklet!

Оригинална инструкция за употреба

Уважаеми потребители,

Поздравления за покупката на машина от най-бързо развиващата се марка за електрически, бензинови и пневматични машини - RAIDER. При правилно инсталиране и експлоатация, RAIDER са сигурни и надеждни машини и работата с тях ще Ви достави истинско удоволствие. За Вашето удобство е изградена и отлична сервисна мрежа с 45 сервиса в цялата страна.

Преди да използвате тази машина, моля, внимателно се запознайте с настоящата "Инструкция за употреба".

В интерес на Вашата безопасност и с цел осигуряване на правилната ѝ употреба, прочетете настоящите инструкции внимателно, включително препоръките и предупрежденията в тях. За избягване на ненужни грешки и инциденти, важно е тези инструкции да останат на разположение за бъдещи справки на всички, които ще ползват машината. Ако я продадете на нов собственик то "Инструкцията за употреба" трябва да се предаде заедно с нея, за да може новия ползвател да се запознае със съответните мерки за безопасност и инструкциите за работа.

"Евромастер Импорт Експорт" ООД е упълномощен представител на производителя и собственик на търговската марка RAIDER. Адресът на управление на фирмата е гр. София 1231, бул. "Ломско шосе" 246, тел. 0700 44 155, 934 10 10, www.raider.bg; www.euromasterbg.com; e-mail: info@euromasterbg.com.

От 2006 година във фирмата е въведена системата за управление на качеството ISO 9001:2008 с обхват на сертификацията: Търговия, внос, износ и сервис на професионални и хоби електрически, пневматични и механични инструменти и обща железария. Сертификатът е издаден от Moody International Certification Ltd, England.

ТЕХНИЧЕСКИ ДАННИ

параметър	мерна единица	стойност
Модел	-	RDP-SOMT20
Акумулаторна многофункционална машина		
Напрежение	V DC	20
Обороти без натоварване	min ⁻¹	5000-20000
Ъгъл на осцилации		3°
Диаметър на прахоуловителна система	mm	35
Ниво на звуково налягане LpA в режим: шлифоване/рязане/изстъргване	dB(A)	90,8 / 96,8 / 94,4; K = 3.0
Ниво на звукова мощност LwA в режим: шлифоване/рязане/изстъргване	dB(A)	101,8 / 107,8 / 105,4; K = 3.0
Ниво на вибрации	m/s ²	9,68, K = 1.5

1. Общи указания за безопасна работа.

Прочетете внимателно всички указания. Неспазването на приведените по-долу указания може да доведе до токов удар, пожар и/или тежки травми. Съхранявайте тези указания на сигурно място.

1.1. Безопасност на работното място.

1.1.1. Поддържайте работното си място чисто и добре осветено. Безпорядъкът и недостатъчното осветление могат да спомогнат за възникването на трудова злополука.

1.1.2. Не работете с машината в среда с повишена опасност от възникване на експлозия, в близост до лесно запалими течности, газове или прахообразни материали. По време на работа в машините се отделят искри, които могат да възпламенят прахообразни материали или пари.

1.1.3. Дръжте деца и странични лица на безопасно разстояние, докато работите с машината. Ако вниманието Ви бъде отклонено, може да загубите контрола над машината.

1.2. Предпазвайте машината си от дъжд и влага. Проникването на вода в машината повишава опасността от токов удар.

1.3. Безопасен начин на работа.

1.3.1. Бъдете концентрирани, следете внимателно действията си и постъпвайте предпазливо и разумно. Не използвайте машината, когато сте уморени или под влиянието на наркотични вещества, алкохол или упойващи лекарства. Един миг разсеяност при работа с машина може да има за следствие изключително тежки наранявания.

1.3.2. Работете с предпазващо работно облекло и винаги с предпазни очила. Носенето на подходящи за ползваната машина и извършваната дейност лични предпазни средства, като дихателна маска, здрави плътно затворени обувки със стабилен грайфер, защитна каска или шумозаглушители (антифони), намалява риска от възникване на трудова злополука.

1.3.3. Избягвайте опасността от включване на машината по невнимание, че пусковият прекъсвач е в положение «изключено». Ако, когато носите машината, държите пръста си върху пусковия прекъсвач, съществува опасност от възникване на трудова злополука.

1.3.4. Преди да включите машината, се уверете, че сте отстранили от нея всички помощни инструменти и гаечни ключове. Помощен инструмент, забравен на въртящо се звено, може да причини травми.

1.3.5. Избягвайте неестествените положения на тялото. Работете в стабилно положение на тялото и във всеки момент поддържайте равновесие. Така ще можете да контролирате машината по-добре и по-безопасно, ако възникне неочаквана ситуация.

1.3.6. Работете с подходящо облекло. Не работете с широки дрехи или украшения. Дръжте косата си, дрехите и ръкавици на безопасно разстояние от въртящи се звена на машините. Широките дрехи, украшенията, дългите коси могат да бъдат захванати и увлечени от въртящи се звена.

1.3.7. Ако е възможно използването на външна аспирационна система, се уверете, че тя е включена и функционира изправно. Използването на аспирационна система намалява рисковете, дължащи се на отделящата се при работа прах.

1.4. Грижливо отношение към машините.

1.4.1. Не претоварвайте машината. Използвайте машините само съобразно тяхното предназначение. Ще работите по-добре и по-безопасно, когато използвате подходящата машина в зададения от производителя диапазон на натоварване.

1.4.2. Не използвайте машина, чиито пусков прекъсвач е повреден. Машина, която не може да бъде изключвана и включвана по предвидения от производителя начин, е опасна и трябва да бъде ремонтирана.

1.4.3. Не променяйте настройките на машината

1.4.4. Съхранявайте машините на места, където не могат да бъдат достигнати от деца. Не допускайте те да бъдат използвани от лица, които не са запознати с начина на работа с тях и не са прочели тези инструкции. Когато са в ръцете на неопитни потребители, машините могат да бъдат изключително опасни.

1.4.5. Поддържайте машините си грижливо. Проверявайте дали подвижните звена функционират безукорно, дали не заклинват, дали има счупени или повредени детайли, които нарушават или изменят функциите на машината. Преди да използвате машината, се погрижете повредените детайли да бъдат ремонтирани. Много от трудовете злополуки се дължат на недобре поддържани машини и уреди.

1.4.6. Поддържайте режещите инструменти винаги добре заточени и чисти. Добре поддържаните режещи инструменти с остри ръбове оказват по-малко съпротивление и с тях се работи по-леко.

1.4.7. Използвайте машините, допълнителните приспособления, работните инструменти и т.н., съобразно инструкциите на производителя. При това се съобразявайте и с конкретните работни условия и операции, които трябва да изпълните. Използването на машини за различни от предвидените от производителя приложения

повишава опасността от възникване на трудови злополуки.

2. СЕРВИЗ

Когато е необходимо, да обслужите или ремонтирате вашите електроинструменти, то това трябва да се извършва само от квалифицирано лице, което използва оригинални резервни части. Това ще гарантира безопасността на електроинструмента.

3. УВОД

• Този инструмент е предназначен за рязане и прорязване в дърво, пластмаса, мазилка, метали и меки фаянсови плочки, а така също и сухо шлайфане на малки повърхности.

• Колебателното задвижване, прави инструмента изключително подходящ за прецизна работа върху ръбести, тесни и други труднодостъпни места.

• Този инструмент не е предназначен за професионална употреба.

• Този електро инструмент е конструиран да приема най-разпространените многофункционални аксесоари, включително и съществуващите допълнителни приспособления.

• Прочетете и пазете това ръководство за работа.

4. ИНСТРУКЦИИ ЗА БЕЗОПАСНОСТ ЗА МНОГОФУНКЦИОНАЛНИ ИНСТРУМЕНТИ

4.1. ОБЩИ

• Машината не трябва да се използва от лица под 16 години.

• Избягвайте повреди, които могат да бъдат причинени от винтове, гвоздеи и други метални елементи в обработвания детайл; отстранете ги преди да започнете работа.

• Обезопасете работния материал (материал, затегнат в затягащ инструмент или в менгеме е по-устойчив, отколкото ако се държи в ръка).

• Не обработвайте азбестосъдържащ материал (азбестът е канцерогенен).

• При работа дръжте електроинструмента здраво с двете ръце и поддържайте устойчиво.

• При смяната на аксесоари използвайте защитни ръкавици (контактът с аксесоар може да доведе до нараняване).

• Преди да приберете инструмента, изключете мотора и се уверете, че всички движещи се части са преустановили движението

4.2. ПРИ РЯЗАНЕ / ПРОРЯЗВАНЕ

• Когато изпълнявате дейности, при които работният инструмент може да попадне на скрити под повърхността проводници под напрежение, внимавайте да допирате електроинструмента само до изолираните ръкохватки (при контакт с проводник под напрежение то се предава на металните детайли на електроинструмента и това може да предизвика токов удар).

• Дръжте ръцете си далеч от зоната на рязане; докато режете никога и по никаква причина не посягайте под материала.

• За да откриете скрити под повърхността електро-, водо- и газопроводи, използвайте подходящи уреди или се обърнете към местното снабдително дружество (прекъсването на електропроводници под напрежение може да предизвика пожар и/или токов удар; увреждането на газопровод може да предизвика експлозия;

засягането на водопровод може да предизвика значителни материални щети и/или токов удар)

• Не използвайте режеща лента, която е напукана, деформирана или затъпена

4.3. ПРИ ШЛАЙФАНЕ

• Прахът от някои материали, като например съдържаща олово боя, някои видове дървесина, минерали и метали може да бъде вреден (контакт или вдишване на такъв прах могат да причинят алергични реакции и/или респираторни заболявания на оператора или стоящите наблизо лица); използвайте противопрахова маска и работете с аспириращо прахта устройство, когато такова може да бъде свързано.

• Определени видове прах са класифицирани като карциногенни (като прах от дъб и бук) особено когато са комбинирани с добавки за подобряване на състоянието на дървесината; използвайте противопрахова маска и работете с аспириращо прахта устройство, когато такова може да бъде свързано.

• Използвайте инструмента само за сухо шлайфане (проникването на вода в инструмента увеличава риска от

удар от електрически ток).

- Не докосвайте шлифовъчния лист.
- Не използвайте износени, разкъсани или силно замърсени шлифовъчни листове.
- При шлифоване на метал се образуват искри; не използвайте прахосмукачката и дръжте други лица и възпламеняващ се материал извън обсега на действие.

5. УПОТРЕБА

- Смяна на аксесоари

- Поставяне на принадлежности

Всички аксесоари се инсталират към инструмента по подобен начин.

Поставете аксесоара без да разглобявате държача за аксесоара.

Като издърпате лоста за бърза смяна на аксесоари, държача за аксесоари ще се разхлаби, след това поставете назъбената част на аксесоара с отвора, затегнете лоста за бърза смяна на аксесоари и фиксирайте режещия инструмент.

- ИНСТАЛИРАНЕ на шкурка

1. Инсталирайте подложката за шлайфане (1) върху инструмента (фиг. 3).

2. Силно натиснете шкурката (2) към подложката.

БЕЛЕЖКИ: а) Поставете шкурката, така че отворите в шкурката да съвпадат с отворите в подложката. б) Натиснете шкурката здраво към подложката.

3. За да премахнете шкурката, просто отлепете шкурката от подложката за велкро (фиг. 4).

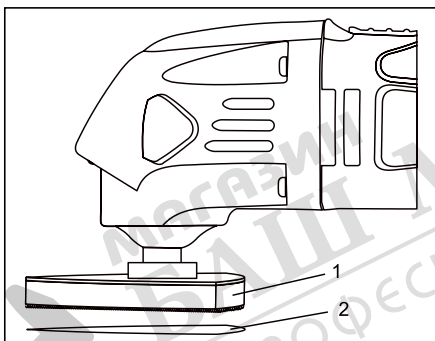

Fig. 3

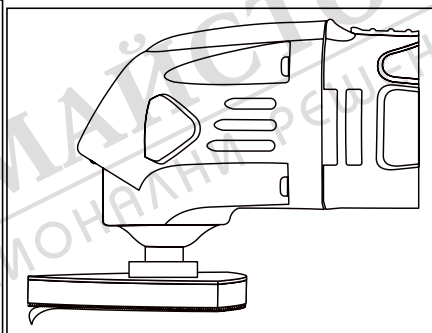
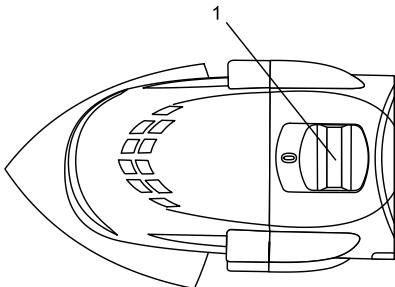

Fig. 4

! сменяйте своевременно износените шлифовъчни листове.

! използвайте инструмента с цялата повърхност от ВЕЛКРО винаги напълно покрита с шлифовъчен лист.

- Включване / изключване



- включвайте / изключете инструмента чрез преплъзване на превключвателя (1), съответно в позиция напред и назад.

! преди аксесоарът да докосне работната площ, инструмента трябва да работи с максимална скорост.

! преди да изключите инструмента, трябва да я вдигнете от работната повърхност.

- Регулиране на работната скорост

- с регулатора честотата на колебанията може да се

регулира от ниска до висока скорост (дори когато инструментът работи).

- оптималната работна скорост зависи от материала и може да бъде определена с практически опити.

- Държане и насочване на инструмента

! по време на работа, винаги дръжте уреда за оцветената(ите) в черно зона(и) за хващане.

- оставяйте вентилационните отвори непокрити.
- не натискайте инструмента много силно (силният натиск води до силно нагряване и може да скъси експлоатационния срок на приспособлението).

6. УКАЗАНИЯ ЗА РАБОТА

- Използвайте сегментиран режещ диск за отрязване и нарязване в дърво, мазилка, гипс и пластмаси (също за рязане в близост до ръбове, ъгли и други труднодостъпни места).
- Използвайте лист за вибрационно рязане за отрязване и дълбоки прорези в дърво, мазилка, гипс и меки пластмаси (също за рязане в близост до ръбове, ъгли и други труднодостъпни места).

7. Информация за акумулаторната батерия и зарядното устройство.

Мултифункционалната машина се доставя без батерия и зарядно. Използвайте само батерия и зарядно от серията R20 System.

8. ШУМ / ВИБРАЦИИ

• Измерено в съответствие с EN 60745 нивото на звуково налягане на този инструмент е 84 dB(A) а нивото на звукова мощност е 95 dB(A) (стандартно отклонение: 3 dB), а вибрациите са m/c^2 (метод ръка-рамо).

- докато почиствате $8,8 m/c^2$ (неопределеност $K = 1,5 m/c^2$).
- при рязане с лист за вибрационно рязане $13,9 m/s^2$ (неопределеност $K = 1,5 m/c^2$).
- при рязане със сегментиран режещ диск $7,2 m/s^2$ (неопределеност $K = 1,5 m/c^2$).

• Нивото на предадените вибрации е измерено в съответствие със стандартизирания тест, определен в EN 60745; то може да се използва за сравнение на един инструмент с друг и като предварителна оценка на подлагането на вибрации при използването на инструмента за посочените приложения - използването на инструмента за различни от тези приложения или с други, или лошо поддържани аксесоари може значително да повиши нивото на което сте подложени.

- периодите от време, когато инструмента е изключен или съответно включен, но с него не се работи в момента могат значително да намалят нивото на което сте подложени

9. СМЯНА НА ГРАФИТНИ ЧЕТКИ



Свалете и проверете графитните четки, след продължителна употреба. Заменете ги, когато се износят. Четките трябва да се поддържат чисти и свободни да се плъзгат нагоре и надолу в държачите. И двете четки трябва да бъдат заменени по едно и също време като чифт.

Използвайте само едни и същи четки от вашия дилър Райдер.

Използвайте отвертка, за да отвиете капачката на държача на четката, която покрива тялото на машината.

Извадете износените четки и пхнете новите, преди да завиете обратно капачката на държача.

10. СЪХРАНЕНИЕ

Уверете се, че инструментът се съхранява в чисто и сухо място, извън обсега на деца, когато не се използва.



Опазване на околната среда.

С оглед опазване на околната среда машината, допълнителните приспособления и опаковката трябва да бъдат подложени на подходяща преработка за повторното използване на съдържащите се в тях суровини. За облекчаване на рециклирането детайлите, произведени от изкуствени материали, са обозначени по съответен начин. Не изхвърляйте машините при битовите отпадъци! Съгласно Директивата 2012/19/ЕО относно излезлите от употреба електрически и електронни устройства и утвърждаването и като национален закон машините, които не могат да се използват повече, трябва да се събират отделно и да бъдат подлагани на подходяща преработка за оползотворяване на съдържащите се в тях ценни вторични суровини.



МАГАЗИН
БАШ МАЙСТОРА[®]
ПРОФЕСИОНАЛНИ РЕШЕНИЯ