

<b>GB</b>	<b>Electric Scarifier</b>	<b>Original Instruction Manual</b>
<b>F</b>	<b>Scarificateur Electrique</b>	<b>Manuel d'instructions original</b>
<b>D</b>	<b>Elektro-Vertikutierer</b>	<b>Original-Bedienungsanleitung</b>
<b>I</b>	<b>Scarificatore elettrico</b>	<b>Manuale di istruzioni originale</b>
<b>NL</b>	<b>Elektrische cultivator</b>	<b>Oorspronkelijke instructiehandleiding</b>
<b>E</b>	<b>Escarificadora Eléctrica</b>	<b>Manual de instrucciones original</b>
<b>P</b>	<b>Arejador de Solo Elétrico</b>	<b>Manual de Instruções Originais</b>
<b>DK</b>	<b>Elektrisk opriver</b>	<b>Original brugsanvisning</b>
<b>GR</b>	<b>Ηλεκτρικός εκχερσωτής</b>	<b>Πρωτότυπο εγχειρίδιο οδηγιών</b>
<b>TR</b>	<b>Elektrikli Çim Havalandırma</b>	<b>Orijinal Kullanım Kılavuzu</b>
<b>S</b>	<b>Elektrisk vertikalskärare</b>	<b>Originalbruksanvisning</b>
<b>N</b>	<b>Elektrisk harve</b>	<b>Original instruksjonshåndbok</b>
<b>FIN</b>	<b>Sähkökarhi</b>	<b>Alkuperäinen käyttöohje</b>
<b>LV</b>	<b>Elektriskais skarifikators</b>	<b>Tulkojums no rokasgrāmatas oriģinālvalodā</b>
<b>LT</b>	<b>Elektrinis aeratorius</b>	<b>Originali naudojimo instrukcija</b>
<b>EE</b>	<b>Elektriline kobestaja</b>	<b>Tõlgitud kasutusjuhend</b>
<b>PL</b>	<b>Wertykulator Elektryczny</b>	<b>Oryginalna instrukcja obsługi</b>
<b>HU</b>	<b>Elektromos gypszelőztető</b>	<b>Eredeti kezelői kézikönyv</b>
<b>SK</b>	<b>Elektrický skarifikátor</b>	<b>Pôvodný návod na obsluhu</b>
<b>CZ</b>	<b>Elektrický kultivátor</b>	<b>Původní návod k použití</b>
<b>SI</b>	<b>Električni rahljalik</b>	<b>Prevod originalnih navodil za uporabo</b>
<b>AL</b>	<b>Shkrifërues Elektrik</b>	<b>Manuali origjinal i përdorimit</b>
<b>BG</b>	<b>Електрически култиватор</b>	<b>Превод на ръководството за експлоатация</b>
<b>HR</b>	<b>Električni skarifikator</b>	<b>Originalni priručnik s uputama za uporabu</b>
<b>MK</b>	<b>Електричен скарифikator</b>	<b>Оригинално упатство за работа</b>
<b>RO</b>	<b>Scarificator electric</b>	<b>Manual de instrucțiuni original</b>
<b>RS</b>	<b>Електрични вертикулатор</b>	<b>Оригинално упутство</b>
<b>RUS</b>	<b>Электрический Скарифikator</b>	<b>Оригинальная инструкция по эксплуатации</b>
<b>UA</b>	<b>Електричний скарифikator</b>	<b>Оригінальний посібник з експлуатації</b>

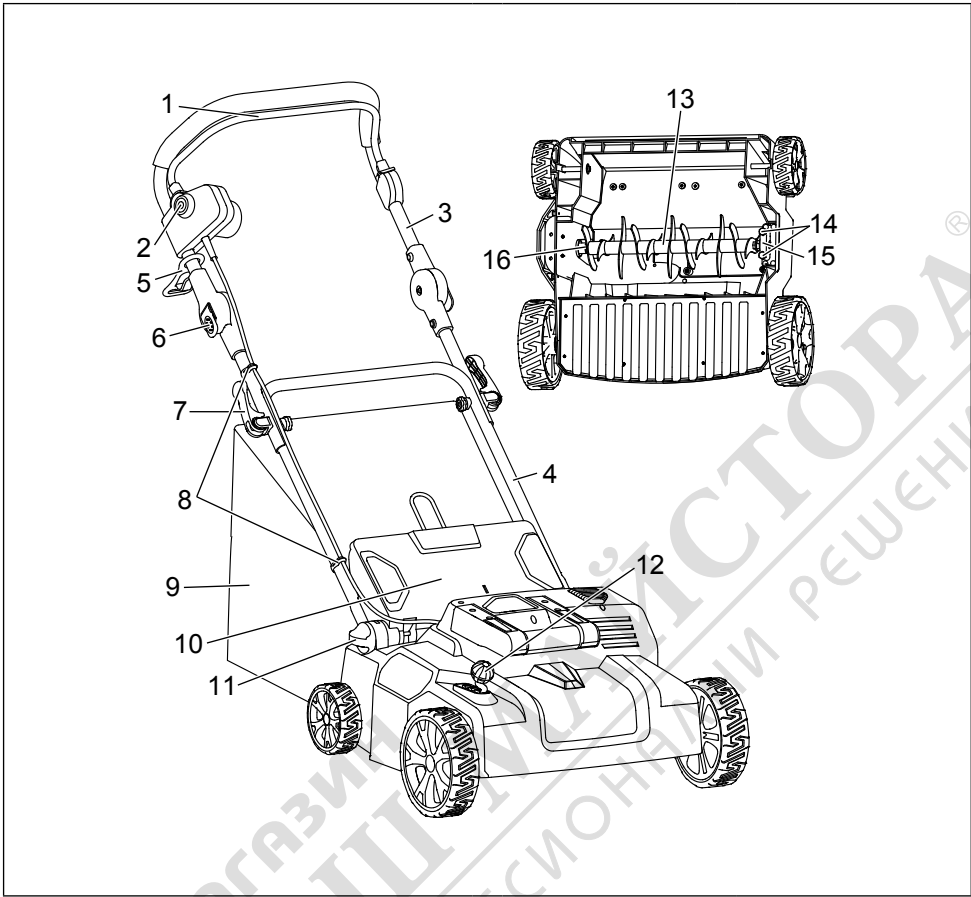



1



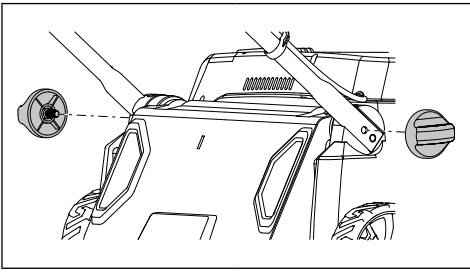

2

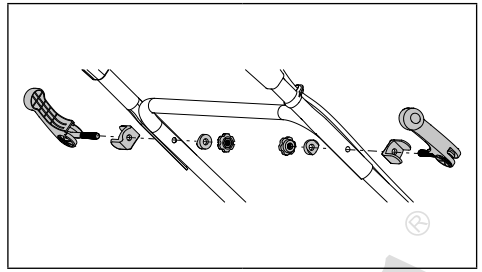

3

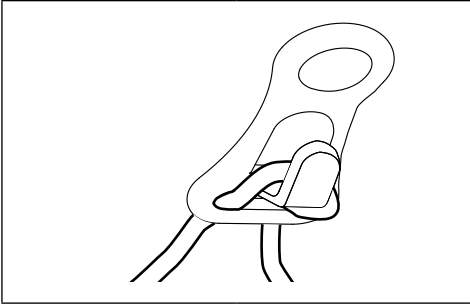

4

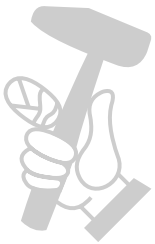

МАГАЗИН  
БАШ МАЙСТОРА  
ПРОФЕСІОНАЛНИ РЕШЕННЯ

**НОМЕРА И НАИМЕНОВАНИЯ НА ЧАСТИТЕ (Фиг. 1)**

- |                                   |                                      |                            |
|-----------------------------------|--------------------------------------|----------------------------|
| 1. Лост за старт/стоп             | 7. Лост                              | 13. Режещ инструмент (нож) |
| 2. Разблокиращ бутон              | 8. Скоби (x2)                        | 14. Болт и пружинна шайба  |
| 3. Горна част на дръжката         | 9. Колектор за трева                 | 15. Лагер                  |
| 4. Долна част на дръжката         | 10. Предпазен дефлектор              | 16. Задвижващ вал          |
| 5. Компенсатор за опъна на кабела | 11. Врътка                           |                            |
| 6. Фиксатор на дръжката           | 12. Лост за регулиране на височината |                            |

**ТЕХНИЧЕСКА ИНФОРМАЦИЯ**

Модел	UV3600
Напрежение	230-240 V
Честота	50 Hz
Номинална входяща мощност	1800 W
Нетно тегло	15,3 кг.
Скорост при празен ход	3500 мин <sup>-1</sup>
Максимална ширина на косене	360 мм
Диапазон на работна височина	4 стъпки (-10/-5/0/5 мм)
Обем на колектора за трева	40 литра
Клас на защита	IPX4
Ниво на акустично налягане	81,24 dB(A), K= 2,50 dB(A)
Ниво на акустично налягане при ухото на оператора	85,5 dB(A), K= 2,50 dB(A)
Измерено ниво на акустична мощност	99,53 dB(A), K= 4,50 dB(A)
Гарантирано ниво на акустична мощност	104 dB(A)
Вибрации	4,673 m/s <sup>2</sup> , K= 1,5 m/s <sup>2</sup>

**СИМВОЛИ**

Тук по-долу са показани символите, които се използват за уреда. Уверете се, че разбирате тяхното значение, преди да започнете работа с него.



- Прочетете инструкциите за употреба.



- Бъдете особено внимателни!



- Двойна изолация.



- Носете предпазни ръкавици!



- Носете здрави обувки с подметки, които не се плъзгат.



- Използвайте предпазни очила и антифони.



- Изчакайте, докато всички части на машината спрат напълно.



- Внимавайте за острите режещи инструменти.



- Изключете двигателя и издърпайте щепсела от захранването, преди да започнете почистване или поддръжка, или ако захранващият кабел е повреден.



- Има опасност от изхвърляне на предмети с висока скорост.



- Поддържайте безопасно разстояние между периметъра на работа и стоящите наблизо хора и животни.



- Не излагайте уреда на дъжд или влага.



- Изключете щепсела от електрическия контакт, ако захранващият кабел е повреден или срязан.



- Опасност от токов удар.



- Пазете кабела от колелата и ножовете на уреда.



- Само за държави в рамките на ЕС  
Не изхвърляйте електрическо оборудване заедно с битовите отпадъци!

Електрическото оборудване, което е в края на своя полезен живот, трябва да се събира разделно и да се връща в екологично-съобразни съоръжения за рециклиране, както е определено в директивата на ЕС относно отпадъците от електрическо и електронно оборудване и нейното прилагане в съответствие с националното законодателство.

## Обща информация

- Прочетете това ръководство, за да се запознаете с работата на уреда. Използването на уреда от недостатъчно информирани потребители увеличава риска от пожар, токов удар и нараняване на потребителите или на други лица.
- Не давайте уреда на заем на лица, които не са доказали, че имат опит и знаят как да го използват.
- При даване на уреда на заем винаги прилагайте и настоящото ръководство.
- Този уред не е предназначен за използване от лица с намалени физически, сензорни или умствени способности или от хора, на които липсват опит и познания. Децата не трябва да бъдат оставяни без надзор, за да не играят с уреда.
- Използвайте уреда само ако сте в добро физическо състояние. Работете спокойно и внимателно. Потребителят носи отговорност за безопасността на всички лица, както и за всички вреди в периметъра на работа на уреда.
- Не използвайте уреда след употреба на алкохол или упойкащи вещества, или ако се чувствате уморен или зле.
- Почивайте периодично, за да не допуснете загуба на управлението поради преумора. Препоръчително е да правите 10 – 20 минутна почивка на всеки час работа.
- Използвайте уреда в съответствие с тези инструкции, като вземете в предвид условията на работа и конкретната употреба. Използване на уреда не по предназначение може да доведе до опасна ситуация.
- Националните или местните разпоредби може да поставят ограничения относно работата с уреда.
- Бъдете нащрек. Следете какво правите. Действайте разумно. Не работете с уреда, когато сте изморени.

## ПРЕДУПРЕЖДЕНИЯ ЗА ОПАСНОСТ

### ПРОЧЕТЕТЕ ВНИМАТЕЛНО ПРЕДИ УПОТРЕБА ЗАПАЗТЕ РЪКОВОДСТВОТО, ЗА ДА МОЖЕ ДА ПРАВИТЕ СПРАВКА С НЕГО И В БЪДЕЩЕ



Не започвайте работа с машината преди да прочетете инструкциите за работа в това ръководство. Следвайте всички дадени инструкции и монтирайте уреда, както е описано.

#### Предназначение на уреда

- Този уред е предназначен да се използва като градински култиватор и грапа.
- Култиваторът е предназначен само за лична употреба, а не за търговска експлоатация. Също така не го използвайте на обществени места.

#### За обществени ниско-волтови електрозахранващи системи с напрежение между 220 и 250 волта.

Включването на електрически уреди причинява колебания в напрежението. Използването на това устройство с електрозахранване, което не отговаря на посочените параметри, може да има негативно въздействие върху работата на други устройства. При електрозахранване с импеданс равен или по-малък на 0,412 Ома може да се приеме, че няма да има негативни въздействия. Електрическият контакт, който се използва за това устройство, трябва да е защитен с бушон или защитен прекъсвач с бавнодействаща защита.

#### Лични предпазни средства

- Носете подходящо облекло. Облеклото трябва да бъде подходящо и функционално, например трябва да бъде плътно по тялото, но не и ограничаващо свободата на движение. Не носете бижута или облекло, които могат да бъдат захванати от уреда. Носете защитна шапка или мрежа, които държат дългата коса.
- Винаги използвайте антифони, за да предпазите слуха си.
- Носете предпазни очила, за да защитите очите си от летящи предмети и отломки.
- Носете предпазни ръкавици, за да защитите пръстите си от нараняване.
- Носете респираторна маска, за да намалите риска от увреждане на здравето.
- Когато използвате уреда, винаги носете здрави обувки с подметки, които не се плъзгат. Така ще се предпазите от нараняване и ще стъпвате стабилно.
- Докато работите с уреда винаги носете солидни обувки и дълги панталони. Не работете с уреда бос или по сандали.

#### Безопасност в периметъра на работа

- Погрижете се, когато използвате машината, наблизо да няма други лица, деца или животни.
- Уверете се в периметъра на работа няма камъни, кабели, стъкла или други несвойствени предмети. Някои неща могат да бъдат захванати от уреда и изстреляни така, че да причинят наранявания или щети.

- Работете с уреда само при добра видимост и на дневна светлина. Не работете с уреда, когато е тъмно или мъгливо.
- Не използвайте уреда на места, където има опасност от експлозия, например близо до лесно запалими течности, газове или прах. Уредът изпуска искри, който могат да възпламенят праха или парите.
- Не излагайте уреда на дъжд или влага. Попадането на влага в уреда увеличава риска от токов удар.
- Ако захранващият кабел е повреден, незабавно изключете щепсела от електрическия контакт. Повреденият кабел може да доведе до контакт с части от тялото и токов удар.
- Никога не използвайте повреден кабел.
- Пазете захранващия и удължителния кабел от ножа и колелата на уреда. Ножът може да повреди кабела и да причини токов удар.
- Когато използвате уреда на открито, винаги използвайте прекъсвач с дефектнотокова защита (ДТЗ/RCD) с работен ток до 30 mA.
- Използвайте само удължители за използване на открито с конектор, устойчив на пръскане с вода. Сечението трябва да е минимум 1,5 mm<sup>2</sup> за кабели с дължина до 25 m, а за кабели над 25 m – поне 2,5 mm<sup>2</sup>.
- Уредът трябва да се свързва само към захранване с волтаж, означен на табелката с информация, и може да се използва само с монофазно променливотоково захранване. Проводниците на захранващия кабел трябва да са с двойна изолация в съответствие с европейските стандарти, затова уредът ще може да се включва дори в електрически контакти без заземяване.
- Избягвайте контакт на тялото със заземени повърхности (напр. тръби, радиатори, хладилници, печки и т.н.).

## Стартиране на уреда

- Преди да включите щепсела в контакта или да включите уреда:
  - Проверете дали щепсела и кабела за захранване са в добро състояние.
  - Проверете дали всички болтове, винтове, гайки и други фиксиращи средства за здраво затегнати.
  - Проверете дали ножовете са монтирани и в добро състояние.
  - Проверете предпазителите и безопасителните устройства, например дали дефлекторите и колекторът за трева са изправни.
  - Проверете дали вентилационните отвори не са покрити с прах или други материали. Почистете ги с мека четка или кърпа, ако са задръстени.
  - Сменете повредените или нечетливи етикети.
  - Проверете внимателно всички части на уреда, за да определите дали работи добре и изпълнява своето предназначение. Особено важно е никога да не използвате уреда, ако ключът не работи надеждно.
  - Уверете се, че ключът е в изключено положение, за да не допуснете случайно стартиране на уреда.
  - Проверете дали всички инструменти за поддръжка за отстранени, например регулиращия ключ или гаечните ключове.
- Ако захранващият кабел или щепсел са повредени, поискайте от оторизиран сервиз на Makita, те да бъдат сменени. Винаги използвайте оригинални резервни части.
- Никога не използвайте уреда, ако някое безопасително устройство, например дефлектора или колектора за трева, са повредени или липсват.
- Когато включвате двигателя:
  - Пазете ходилата си от ножовете.
  - Не наклоняйте уреда.
  - Не стойте пред изпускателния отвор.
  - Никога не поставяйте ръка или друга част от тялото или облеклото си в близост до движещи се части.

## Електрическа безопасност

- Преди работа проверете дали щепсела на уреда е съвместим с контакта за захранване.
- Никога не модифицирайте щепсела.
- Използвайте внимателно захранващия кабел. Никога не използвайте кабела за носене или дърпане на уреда или за изваждане на щепсела от контакта. Пазете кабела от топлина, масло, остри ръбове или движещи се части. Повреденият или заплетен кабел увеличава риска от токов удар.
- Проверявайте редовно удължителния кабел за повреди на изолацията. Сменете го, ако е повреден.
- Никога не работете на влажна трева. Особено внимавайте на мокра трева, за да не се подхлъзнете.
- При работа дръжте здраво дръжката с двете ръце. Поддържайте дръжката суха и чиста, за да избегнете инциденти.
- Не тичайте. По време на работа с уреда винаги ходете.
- Когато работите под наклон, обърнете специално внимание колко стабилно сте стъпили.
- Не работете право нагоре или надолу по наклон. Винаги работете по хоризонтална линия.
- Много внимавайте, когато завивате с машината по наклон.
- Никога не работете на стръмен наклон.
- Изключително много внимавайте, когато връщате машината назад или я придърпвате към себе си.
- Не се протягайте. Винаги поддържайте добър баланс, и стъпвайте стабилно. Това дава възможност да управлявате машина по-надеждно, ако възникне неочаквана ситуация.
- Не забравяйте:
  - Пазете ходилата си от ножовете.
  - Не наклоняйте уреда.
  - Не стойте пред изпускателния отвор.
  - Никога не поставяйте ръка или друга част от тялото или облеклото си в близост до движещи се части.
- Не пресилвайте уреда. Той работи по-добре и по-безопасно със скоростта за която е проектиран. Честото претоварване може да доведе до повреда на двигателя или пожар.
- Винаги изключвайте двигателя и щепсела от контакта:
  - Когато оставяте уреда без надзор
  - Преди почистване на задръстване или отстраняване на повреда
  - Преди проверка, почистване и работа по уреда

- Преди правене на настройки, смяна на аксесоари или съхранение
- Когато машината удари чужд предмет. Изчакайте, докато уредът се охлади. Инспектирайте уреда и сменете частите, ако това е необходимо, преди да продължите работа
- Когато машината започне да вибрира или шуми по необичаен начин
- Когато монтирате или демонтирате колектора за трева
- Когато някой навлезе в работния периметър
- Когато минавате по повърхност, различна от трева
- При транспортиране.
- Спрете ножа:
  - Ако трябва да наклоните машината
  - Когато минавате по повърхност, различна от трева
  - Транспортирайте машината до или от повърхност, на която ще я използвате.
- Обърнете внимание на ножа. Той не спира веднага, след като изключите уреда.

### Инструкции за поддръжка

- На уреда трябва да се извършва сервизно обслужване от нашите оторизирани сервизи и винаги да се използват само оригинални резервни части. Неправилният ремонт и лошата поддръжка могат да намалят полезния живот на машината и увеличават риска от инциденти.
- Инспектирайте редовно машината.
- Преди сервизно обслужване, инспекция, настройки, съхранение или смяна на аксесоар, изпълнете следните стъпки:
  - Изключете захранването
  - Извадете щепсела от електрическия контакт
  - Уверете се, че всички движещи се части са спрели напълно
  - Оставете машината да се охлади.
- Инспектирайте уреда за възможни повреди:
  - Дали обезопасителните устройства функционират надеждно и според предназначението си
  - Дали всички движещи се части се движат гладко и както трябва
  - Дали всички части са изправни и инсталирани правилно
  - Проверете ножа за повреди, износване и дисбаланс
  - Проверете колектора за трева за повреди или износване
  - Проверете дали всички гайки, болтове и винтове са добре затегнати
  - Сменете или ремонтирайте в нашите оторизирани сервизи, ако има повредени или износени части.
- Не извършвайте сами дейности по поддръжка или ремонт, които не са описани в настоящото ръководство. Всички други дейности трябва да се извършват от оторизираните сервизи на Makita.
- Използвайте само оригинални резервни части от Makita, предназначени за Вашия уред. Неизпълнението на това указание може да доведе до повреда на уреда или нараняване.

- Съхранявайте уреда в сухо помещение. Съхранявайте го на място, недостъпно за деца. Никога не съхранявайте уреда на открито.

### Вибрации

- Хората с проблеми с кръвообръщението, които бъдат изложени на силни вибрации, могат да получат увреждане на кръвоносните съдове или нервната система. Вибрациите могат да причинят следните симптоми в пръстите, ръцете и китките. “Изтръпване”, мравучкане, болка, боджежи и/или промяна на цвета на кожата. Консултирайте се с лекар, ако имате някои от тези симптоми.
- За да намалите риска от “болест на белите пръсти”, дръжте ръцете си затоплени по време на работа и поддържайте добре уреда и аксесоарите.

### ⚠ ПРЕДУПРЕЖДЕНИЕ:

- Този уред генерира електромагнитно поле по време на работа. Препоръчително е лицата с медицински импланти да се консултират със своя лекар и производителите на импланта, преди да използват уреда. В противен случай електромагнитното поле може да засегне медицинския имплант и да причини сериозни увреждания на здравето.

## МОНТАЖ

### ⚠ ВНИМАНИЕ:

- Винаги се уверявайте дали машината е изключена и щепселът е изваден от електрическия контакт, преди да извършите каквито и да е действия по уреда.

### Сглобяване на дръжката (Фиг. 2, 3)

- 1) Затегнете долната част на дръжката (4) към уреда с болтовете с врътки (11).
- 2) Поставете горната част на дръжката (3) върху долната част на дръжката и след това ги затегнете с двете шайби, гайката и лоста (7).
- 3) Захванете кабела със скобите (8) към дръжката.

### Монтиране на колектора за трева

#### ⚠ ВНИМАНИЕ:

- Не работете с уреда без колектора за трева. В противен случай изхвърлените предмети могат да причинят нараняване.
- Трябва да се използва пълна защита за очите, когато уредите със задно разтоварване, които имат открити задни ролки, се използват без колектор.

### БЕЛЕЖКА:

- Производителността на уреда намалява, когато колекторът за трева е пълен. Изпразвайте колектора за трева редовно, преди той да се напълни догоре.

#### Монтиране на колектора за трева

Дръпнете нагоре дефлектора (10) и го задръжте. Поставете куките на колектора за трева в каналите на уреда.

#### Демонтиране на колектора за трева

Дръпнете нагоре дефлектора (10) и го задръжте. Свалете колектора за трева, като освободите куките от каналите в уреда.

## Компенсатор за опъна на кабела (Фиг. 4)

Компенсаторът за опъна на кабела (5) помага да не се позволи кабела да се заплете в колелата или в ножа. Направете малка примка в края на захранващия кабел и я прекарайте през отвора на компенсатора за опъна на кабела, след което закачете примката на куката.

При работа трябва винаги да се съобразявате с положението на кабела. Започнете работа от мястото, което е най-близо до захранването, за да не позволите кабелът да бъде прерязан по случайност. Препоръчително е кабелът да минава над рамото Ви по време на работа с уреда.

## Демонтиране и монтиране на ножа

### ⚠ ВНИМАНИЕ:

- Носете предпазни ръкавици.
- Бъдете особено внимателни при работа с ножа. Той е много остър и може да се нагрее при работа.
- Винаги използвайте подходящ нож за конкретната задача.
- Преди работа проверявайте дали двата болта, които държат ножа в уреда, са здраво затегнати. Не използвайте уреда, ако някой от тях е разхлабен или липсва. Ако някой от болтовете е повреден, сменете го веднага.

## Демонтиране на ножа

- 1) Свалете колектора за трева (9).
- 2) Свалете дръжката от уреда.
- 3) Поставете уреда с долната част нагоре на равна повърхност.
- 4) Разхлабете двата болта (14). Свалете ги заедно с пружинните шайби.
- 5) Вдигнете лагерния блок на ножа (15), а след това издърпайте ножа (13) от задвижващия вал (16).

## Монтиране на ножа

- 1) Поставете ножа, като мушнете шестоъгълния му край в гнездото на задвижващия вал.
- 2) Затегнете лагерния блок към уреда с болтовете с пружинни гайки.

## ФУНКЦИОНАЛНИ ХАРАКТЕРИСТИКИ

### ⚠ ПРЕДУПРЕЖДЕНИЕ:

- Преди за включите уреда към захранването, винаги се уверявайте, че ключа на уреда е в положение изключено. Ако ключът е във включено положение, уредът може да стартира неочаквано, когато го включите към захранването и това да доведе до сериозно нараняване.
- Никога не използвайте уреда с повреден кабел за захранване. Това може да предизвика токов удар.
- Не използвайте уреда, ако ключът не може да го включва или изключва. Осигурете смяна на дефектния ключ от оторизираните сервиси на Makita.

## Лост за старт/стоп

За да стартирате уреда, натиснете и задръжте блокиращия бутон (2), а след това издърпайте докрай лоста за старт/стоп (1) и го задръжте. След като издърпате лоста старт/стоп, може вече да пуснете блокиращия бутон.

За да спрете уреда, просто освободете лоста старт/стоп.

## Регулиране на ъгъла на дръжката

Можете да промените ъгъла на горната част на дръжката.

- 1) Освободете фиксаторите на дръжката (6).
- 2) Настройте ъгъла на горната част на дръжката (3).
- 3) Заклучете отново фиксаторите на дръжката.

## Регулиране на височината

В зависимост от състоянието на тревата регулирайте височината на ножа.

Вижте таблицата по-долу за насоки относно настройките за височина.

Височина	Предназначение	
	Култиватор/ Скарификатор	Почистване с грапа (опция аксесоар)
+5 мм	За транспортиране и съхранение. Култивиране на чувствителни ливади. Отделяне на тънки слоеве. Второ култивиране през есента.	За транспортиране и съхранение. Почистване с грама на нормални ливади.
0 мм	Култивиране на нормални ливади. Отделяне на нормален слой.	Почистване с грапа на гъсти, сплъстени ливади.
-5 мм	Култивиране на нормални ливади. Отделяне на дебел слой.	НЕ използвайте за почистване.
-10 мм	Култивиране на гъсти, сплъстени ливади. Отделяне на дебел слой.	НЕ използвайте за почистване.

## Промяна на височината

Избутайте навън лоста за регулиране на височината (12) и го преместете в желаната позиция.

## Защита от претоварване

Този уред е оборудван със защита от претоварване, която се задейства в следните случаи:

- Ако ножът се задръсти поради натрупване около него на отрязан материал.
- Култиваторът се опитва да обработи нещо, с което двигателят не може да се справи.
- Нещо пречи на въртенето на ножа.

Когато тази защита се активира, уредът се изключва автоматично.

Ако това се случи, изключете уреда от захранването и изчакайте докато се охлади. Отстранете причината за претоварването, преди да рестартирате уреда.



## ЕКСПЛОАТАЦИЯ

### Съвети за използване:

- Окосете тревата преди работа с уреда, а после наторете.
- Регулирайте дълбочината на ножа в съответствие с височината на тревата и метеорологичните условия.
- Избягвайте работа на влажна трева. Тя залепва по изхода за разтоварване и други части на уреда. Освен това създава условия за подхлъзване и падане.
- Не се движете твърде бързо. Бутайте бавно уреда. В противен случай изхода за разтоварване може да се задръсти и двигателят да се претовари.
- Работете по колкото се може по-права линия.
- Правете леко припокриващи се обработени ленти с култиватора. Така ще поддържате повърхността гладка и равна.
- Ако в периметъра на работа има цветна леха, направете един два кръга около нея.
- Много внимавайте, когато завивате с машината.
- Не стойте на едно място. Това поврежда тревата.

### Съвети за култивиране:

- Винаги вземайте предвид метеорологичните условия. Топлото, слънчево и влажно време е добър момент за култивиране, тъй като ливадата може лесно да се възстанови. От друга страна избягвайте студено, горещо и сухото време.
- Култивирайте ливадата през пролетта.
- Ако лятото е влажно, култивирайте ливадата през ранната есен.
- Не култивирайте през периоди на горещо време.
- Ако лятото е много сухо, не култивирайте през есента.

### Съвети за използване като грапа:

- Около корените на тревата трябва да има лесен достъп на въздух, за да може да се поддържа добър растеж през пролетта.
- Препоръчва се да се извършва аериране на ливадата на всеки 4 – 6 седмици в зависимост от състоянието ѝ.

## ПОДДРЪЖКА

### ⚠ ВНИМАНИЕ:

- Винаги проверявайте дали машината е изключена и щепселът е изваден от електрическия контакт преди инспекция или поддръжка.
- Сложете предпазни ръкавици преди извършване на инспекция или поддръжка.
- Ножът не спира веднага, след като изключите уреда. Изчакайте, докато всички части спрат, преди за извършителите операция по поддръжката.
- След приключване на поддръжката се уверете, че всички инструменти са извадени от уреда и прибрали.
- Никога не използвайте нафта, бензин, разтворител, алкохол или др. подобни препарати за почистване. Това може да доведе до обезцветяване, деформация или напукване. За да почистите машината, използвайте влажна кърпа или мека четка.
- Не почиствайте машината с маркуч или с вода под налягане.

При транспортиране на уреда обърнете внимание на следното:

- Изключете двигателя, извадете щепсела от захранването и изчакайте, докато ножът спре.
- Регулирайте дълбочината на ножа до височина за транспортиране.
- Винаги транспортирайте уреда, като до държите са дръжката.
- Избягвайте силни удари или вибрации.
- Прикрепете добре уреда, ако го транспортирате с превозно средство.

След работа с уреда винаги извършвайте следното:

- Изключете двигателя, извадете щепсела от захранването и изчакайте, докато ножът спре.
- Почистете колектора за трева Поставете го в сухо помещение.
- Проверете, почистете и приберете уреда в сухо помещение.

Извършвайте следните действия редовно:

- Проверявайте дали всички фиксиращи елементи (скоби, винтове, болтове, гайки и т.н.) са затегнати здраво.
- Проверявайте за дефекти като разхлабени, износени или повредени части. Сменете ги, ако е необходимо.
- Проверете дали капациите и предпазителите не са повредени или деформирани.
- Ако уредът започне да вибрира необичайно по време на работа, това може да се дължи на разбалансиране или деформиране на ножа поради удар с твърди тела. Ако това се случи, осигурете поправка или смяна на ножа от оторизиран сервис.
- Ножът се изнася с течение на времето. Проверявайте редовно състоянието и стабилността на ножа. Сменете го, ако се изнася или затъпи.
- Почистете и смажете всички завинтващи се части преди съхранение.

## ОТКРИВАНЕ И ОТСТРАНЯВАНЕ НА НЕИЗПРАВНОСТИ

**ПРЕДУПРЕЖДЕНИЕ:** Преди да започнете с отстраняването на проблемите, изключете уреда, извадете щепсела от захранването и изчакайте уредът да спре напълно.

Проблем	Вероятна причина	Отстраняване
Уредът не стартира.	Захранването не е включено.	Свържете захранването.
	Дефектен захранващ кабел.	Изключете веднага щепсела от електрическия контакт. Обърнете се за ремонт към оторизирания сервизен център на Makita.
	Дефект в електрическа верига.	Обърнете се за ремонт към оторизирания сервизен център на Makita.
	Блокиращият бутон не е натиснат.	Натиснете блокиращия бутон и издърпайте лоста старт/стоп.
Уредът издава пукащи звуци.	Име нещо заплетено в ножа.	Изключете двигателя, извадете щепсела от захранването и изчакайте, докато ножът спре. Отстранете заплетените материали.
Уредът издава странни звуци.	Дефект в задвижващия ремък	Обърнете се за ремонт към оторизирания сервизен център на Makita.
Уредът не достига максимална мощност.	Захранващото напрежение е по-ниско от необходимото.	Опитайте с друг източник за електрозахранване. Проверете дали се използва подходящо захранване.
	Вентилационните отвори са задръстени.	Почистете вентилационните отвори.
Лоши резултати от използването на уреда.	Тревата е твърде висока.	Окосете я преди култивиране.
	Ножът е износен или повреден.	Сменете го.
	Повърхността за култивиране изисква уред с по-голяма мощност.	Култивирайте само повърхности, които отговарят на капацитета на уреда.
	Неподходяща дълбочина на култивиране.	Регулирайте дълбочината на ножа.

## ОПЦИЯ АКСЕСОАР

### ВНИМАНИЕ:

- Тези аксесоари или приставки се препоръчват за използване с Вашия уред Makita, описан в това ръководство. Използването на други аксесоари и приставки може да създаде опасност от нараняване. Използвайте аксесоарите и приставките само според предназначението им.
- Ако имате нужда от повече информация или съвет относно тези аксесоари, моля, обърнете се към местния сервиз на Makita.

Има няколко вида ножове:

- Нож за култивиране - острият върхове на остриетата скарифицират почвата и срязват корените.
- Нож-грапа (опция аксесоар) - отстранява тревата и листата посредством тънки като игли остриета.
- Нож 2-в-1 (опция аксесоар) - осигурява едновременно функционалността на грапа и на култиватор.

### БЕЛЕЖКА:

- Някои продукти от списъка могат да бъдат включени в опаковката на уреда като стандартни аксесоари. Те може да са различни за различните държави.



Само за европейските държави

### ЕС декларация за съответствие

**Makita Corporation** като отговорен производител декларира, че следните уреди, произведени от **Makita**:

Наименование на машината:

Електрически култиватор

Модел No./ Тип: UV3600

Спецификации: вижте таблицата с "Техническа информация"

са в серийно производство и

**са в съответствие със следните европейски директиви:**

2000/14/ЕС, изменена от 2005/88/ЕС, 2006/42/ЕС, 2004/108/ЕС

И се произвеждат в съответствие със следните стандарти и стандартизирани документи:

EN60335-1, EN60335-2-92

Техническата документация се пази от:

Makita International Europe Ltd.

Технически отдел,

Michigan Drive, Tongwell,

Milton Keynes, Bucks MK15 8JD, Англия

Процедурата за оценка на съответствието, необходима по силата на Директива 2000/14/ЕС е в съответствие с Анекс V.

Измерено ниво на акустична мощност:

99,53 dB (A)

Гарантирано ниво на акустична мощност:

104 dB (A)

10.1.2013 г.



Tomoyasu Kato

Директор

Makita Corporation

3-11-8, Sumiyoshi-cho,

Anjo, Aichi 446-8502, ЯПОНИЯ





МАГАЗИН  
БАШ МАЙСТОРА®  
ПРОФЕСИОНАЛНИ РЕШЕНИЯ

**Makita Corporation**  
3-11-8, Sumiyoshi-cho,  
Anjo, Aichi 446-8502 Japan

UV3600-29L-0114

IDE

[www.makita.com](http://www.makita.com)