

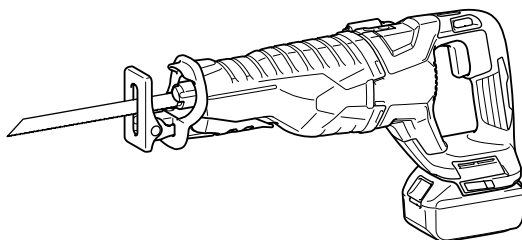

EN	Cordless Recipro Saw	INSTRUCTION MANUAL	4
SL	Brezžična sabljasta žaga	NAVODILA ZA UPORABO	10
SQ	Sharra reciprokuese me bateri	MANUALI I PËRDORIMIT	16
BG	Акумулаторен трион	РЪКОВОДСТВО ЗА ЕКСПЛОАТАЦИЯ	22
HR	Bežična pila lisičji rep	PRIRUČNIK S UPUTAMA	28
MK	Безжична реципрочна пила	УПАТСТВО ЗА УПОТРЕБА	34
SR	Бежична повратна тестера	УПУТСТВО ЗА УПОТРЕБУ	40
RO	Ferăstrău alternativ cu acumulator	MANUAL DE INSTRUCȚIUNI	46
UK	Бездротова ножівка	ІНСТРУКЦІЯ З ЕКСПЛУАТАЦІЇ	52
RU	Аккумуляторная сабельная пила	РУКОВОДСТВО ПО ЭКСПЛУАТАЦИИ	58

DJR187

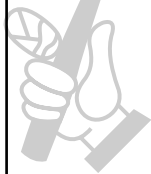

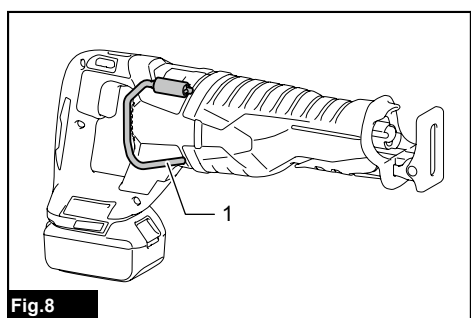
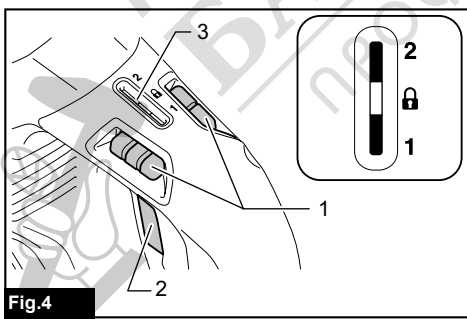
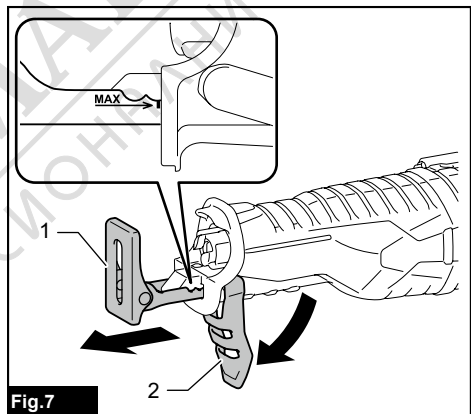
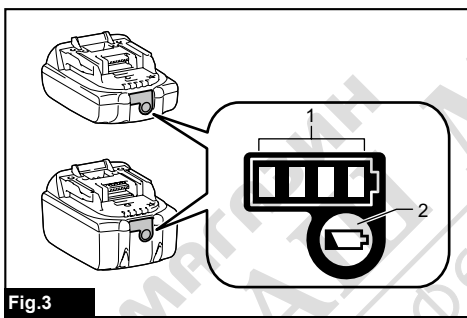
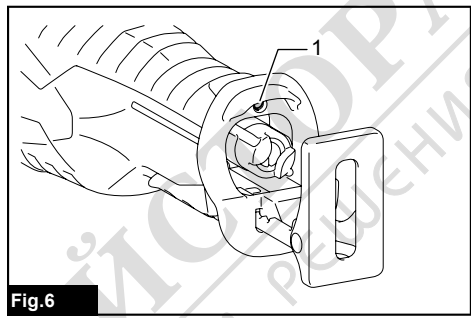
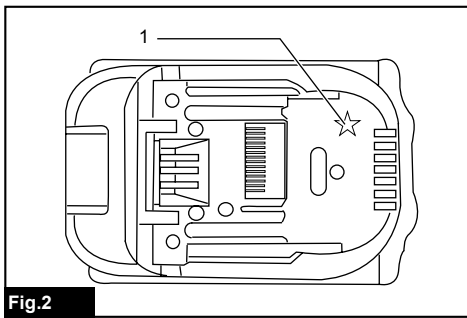
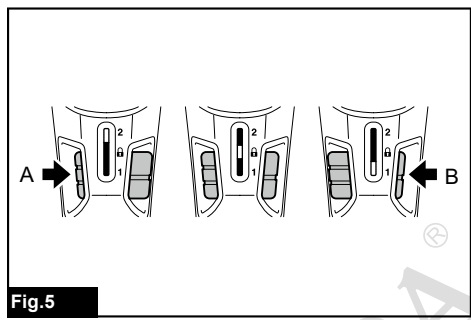
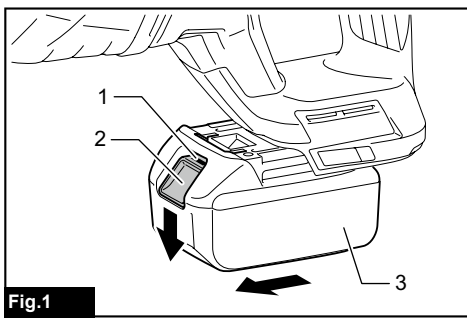

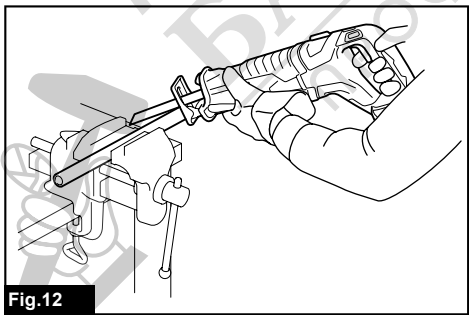
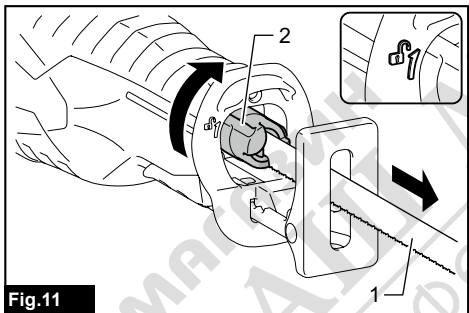
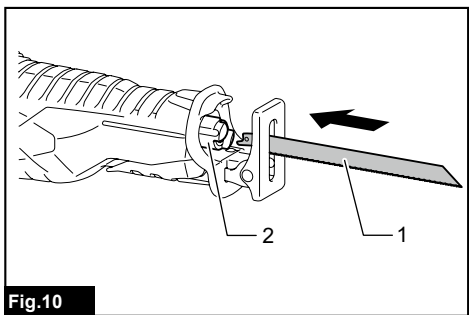
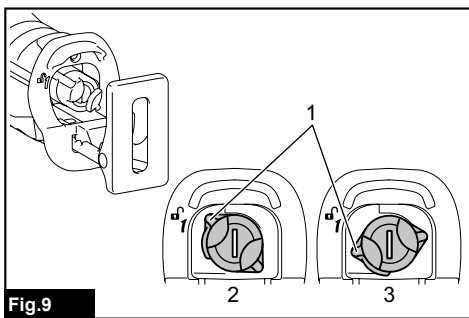

СПЕЦИФИКАЦИИ

Модел:		DJR187
Работен ход		32 мм
Работни движения в минута	Високи (2)	0 – 3 000 мин ⁻¹
	Ниски (1)	0 – 2 300 мин ⁻¹
Макс. размери на рязане	Тръба	130 мм
	Дърво	255 мм
Номинално напрежение		Постоянно напрежение 18 V
Обща дължина		439 мм
Нето тегло		3,4 – 3,8 кг

- Поради нашата непрекъсната научно-развойна дейност посочените тук спецификации могат да бъдат променени без предизвестие.
- Спецификациите може да са различни в различните държави.
- Теглото може да се различава в зависимост от принадлежността(ите), включително акумулаторната батерия. Най-леката и най-тежката комбинация в съответствие с процедурата на ЕРТА 01/2014 са показани в таблицата.

Приложима акумулаторна батерия и зарядно устройство

Акумулаторна батерия	BL 1815N / BL 1820 / BL 1820B / BL 1830 / BL 1830B / BL 1840 / BL 1840B / BL 1850 / BL 1850B / BL 1860B
Зарядно устройство	DC18RC / DC18RD / DC18RE / DC18SD / DC18SE / DC18SF / DC18SH

- Някои от акумулаторните батерии и зарядните устройства, посочени по-горе, може да не са налични в зависимост от региона на местоживеене.

▲ ПРЕДУПРЕЖДЕНИЕ: Използвайте само посочените по-горе акумулаторни батерии и зарядни устройства. Използването на други акумулаторни батерии и зарядни устройства може да причини нараняване и/или пожар.

Предназначение

Инструментът е предназначен за рязане на дърво, пластмаса и черни метали.

Шум

Обичайното ниво на шума с тегловен коефициент А, определено съгласно EN62841-2-11:
 Ниво на звукова емисия налягане (L_{РА}): 84 dB(A)
 Ниво на звукова мощност (L_{WA}): 95 dB(A)
 Коефициент на неопределеност (K): 3 dB(A)

ЗАБЕЛЕЖКА: Обявената(ите) стойност(и) на шумовите емисии е(са) измерена(и) в съответствие със стандартни методи за изпитване и може да се използва(т) за сравняване на инструменти.

ЗАБЕЛЕЖКА: Обявеното(ите) стойност(и) на шумови емисии може да се използва(т) също и за предварителна оценка на вредното въздействие.

▲ ПРЕДУПРЕЖДЕНИЕ: Използвайте предпазни средства за слуха.

▲ ПРЕДУПРЕЖДЕНИЕ: Нивото на шума при работа с електрическият инструмент може да се различава от обявената(ите) стойност(и) в зависимост от начина на използване на инструмента, по-специално какъв детайл се обработва.

▲ ПРЕДУПРЕЖДЕНИЕ: Задължително определете предпазни мерки за защита на оператора въз основа на оценка на риска в реални работни условия (като се вземат предвид всички етапи на работния цикъл, като например момента на изключване на инструмента, работата на празен ход, както и времето на задействане).

Вибрации

Общата стойност на вибрациите (сума от три осови вектора), определена съгласно EN62841-2-11:
 Работен режим: рязане на дъски
 Ниво на вибрациите (a_{h,B}): 16,5 m/c²
 Коефициент на неопределеност (K): 1,5 m/c²
 Работен режим: рязане на дървени греди
 Ниво на вибрациите (a_{h,WB}): 15,5 m/c²
 Коефициент на неопределеност (K): 1,5 m/c²

ЗАБЕЛЕЖКА: Обявената(ите) обща(и) стойност(и) на вибрациите е(са) измерена(и) в съответствие със стандартни методи за изпитване и може да се използва(т) за сравняване на инструменти.

ЗАБЕЛЕЖКА: Обявената(ите) обща(и) стойност(и) на вибрациите може да се използва(т) също и за предварителна оценка на вредното въздействие.

▲ПРЕДУПРЕЖДЕНИЕ: Нивото на вибрациите при работа с електрическия инструмент може да се различава от обявената(ите) стойност(и) в зависимост от начина на използване на инструмента, по-специално какъв детайл се обработва.

▲ПРЕДУПРЕЖДЕНИЕ: Задължително определете предпазни мерки за защита на оператора въз основа на оценка на риска в реални работни условия (като се вземат предвид всички етапи на работния цикъл, като например момента на изключване на инструмента, работата на празен ход, както и времето на задействане).

ЕО декларация за съответствие

Само за европейските страни

ЕО декларацията за съответствие е включена като Анекс А към тази инструкция за употреба.

Общи предупреждения за безопасност при работа с електрически инструменти

▲ПРЕДУПРЕЖДЕНИЕ: Прочетете всички предупреждения, инструкции, илюстрации и спецификации за безопасността, предоставени с този електрически инструмент. При неспазване на изброените по-долу инструкции има опасност от токов удар, пожар и/или тежко нараняване.

Запазете всички предупреждения и инструкции за справка в бъдеще.

Терминът "електрически инструмент" в предупрежденията се отнася за вашия инструмент (с кабел за включване в мрежата) или работещ на батерии (безжичен) електрически инструмент.

Предупреждения за безопасна работа с акумулаторен трион

1. Дръжте електрическия инструмент за изолираните и нехлъзгави повърхности, когато има опасност режещият диск да допре в скрити кабели. Ако режещият диск докосне проводник под напрежение, токът може да премине през металните части на електрическия инструмент и да "удари" работещия.
2. Използвайте стяги или друг практичен способ за закрепване на работния детайл върху стабилна повърхност. Ако държите детайла в ръка или притиснат към тялото ви, той няма да е стабилен и може да загубите контрол.
3. Винаги ползвайте защитни очила. Обикновените или слънчеви очила НЕ са защитни очила.

4. Не режете гвоздеи. Огледайте обработвания детайл за гвоздеи и ги махнете, преди да пристъпите към работа.
5. Не режете прекалено големи детайли.
6. Проверете дали има достатъчно свободно пространство около детайла, преди да го режете, тъй че ножът да не удари в пода, в тезгяха или друго.
7. Дръжте инструмента здраво.
8. Преди да включите инструмента, се уверете, че ножът не се допира до детайла.
9. Дръжте ръцете си далеч от подвижните части.
10. Не оставяйте инструмента да работи без надзор. Инструментът трябва да работи само когато го държите в ръце.
11. Изключете инструмента и изчакайте ножът да спре да се движи напълно, преди да го извадите от обработвания детайл.
12. Не докосвайте ножа или обработвания детайл непосредствено след работа, защото е възможно да са много горещи и да изгорят кожата ви.
13. Не оставяйте инструмента да работи излишно на празен ход.
14. Винаги ползвайте маска за прах или дихателен апарат, съответстващ на материала и уреда, с който работите.
15. Някои материали съдържат химикали, които е възможно да са токсични. Вземете предпазни мерки, за да предотвратите вдишването на прах и контакта с кожата. Следвайте информацията на доставчика за безопасната работа с материала.
16. Преди работа се уверете, че в работния детайл няма скрит обект, като трябва за електрическа инсталация, тръба за водопровод или тръба за газ. В противен случай ножът за трион може да влезе в контакт с тях, което ще доведе до електрически удар, токова утечка или изтичане на газ.

ЗАПАЗЕТЕ НАСТОЯЩИТЕ ИНСТРУКЦИИ.

▲ПРЕДУПРЕЖДЕНИЕ: НЕ позволявайте комфорта от познването на продукта (придобит при дългата му употреба) да замени стриктното спазване на правилата за безопасност за възросния продукт. НЕПРАВИЛНАТА УПОТРЕБА и неспазването на правилата за безопасност, посочени в настоящото ръководство за експлоатация, може да доведе до тежки наранявания.

Важни инструкции за безопасност за акумулаторната батерия

1. Преди да използвате акумулаторната батерия, прочетете всички инструкции и предупредителни маркировки на (1) зарядното устройство за батериите, (2) за батериите и (3) за използващия батериите продукт.
2. Не разглобявайте акумулаторните батерии.
3. Ако мощността на машината намалее много, веднага спрете да работите. Това може да доведе до риск от прегряване, до възможни изгаряния и даже до експлозии.

4. Ако в очите ви попадне електролит, изплакнете ги с чиста вода и веднага потърсете лекарска помощ. Това може да доведе до загуба на зрението ви.
5. Не давайте на късо акумулаторните батерии:
 - (1) Не докосвайте клемите с проводими материали.
 - (2) Избягвайте съхраняването на акумулаторните батерии в контейнер с други метални предмети като пирони, монети и други подобни.
 - (3) Не излагайте акумулаторните батерии на вода или дъжд.

Закъсяването на акумулаторна батерия може да доведе до протичане на много силен ток, до прегряване, до възможни изгаряния и даже до разпадане на батерията.

6. Не съхранявайте инструмента и акумулаторните батерии на места, където температурата може да достигне или надмине 50 °C (122 °F).
7. Не изгаряйте акумулаторните батерии даже и ако те са сериозно повредени или напълно износени. Акумулаторната батерия може да експлодира в огън.
8. Внимавайте да не изпускате или удряте акумулаторната батерия.
9. Не използвайте повредени акумулаторни батерии.
10. Съдържащите се литиево-йонни акумулаторни батерии са обект на изискванията на законодателството за опасни стоки.

При търговски превози, напр. от трети страни, следитори, трябва да се спазват специални изисквания за опаковане и етикетирание. За подготовка на артикула, който трябва да бъде изпратен, е необходима консултация с експерт по опасните материали. Моля, спазвайте и евентуално по-подробните национални разпоредби. Залепете с лента или покрийте откритите контакти и опаковайте акумулаторната батерия по такъв начин, че да не може да се премества в опаковката.

11. При изхвърляне на акумулаторната батерия я извадете от инструмента и я изхвърлете на подходящо място. Спазвайте местните разпоредби за изхвърляне на акумулаторни батерии.
12. Използвайте батериите само с продуктите, определени от Makita. Поставянето на батериите към неодобрен продукт може да предизвика пожар, прегряване, взрив или изтичане на електролит.
13. Ако инструментът няма да се използва продължително време, батерията трябва да се извади от него.

ЗАПАЗЕТЕ НАСТОЯЩИТЕ ИНСТРУКЦИИ.

ВНИМАНИЕ: Използвайте само оригинални акумулаторни батерии на Makita. При използване на различни от акумулаторните батерии на Makita или стари акумулаторни батерии може да се получи пръскане на акумулаторната батерия, което да доведе до пожар, нараняване или повреда. Това също ще анулира гаранцията на Makita за инструмента и зарядното устройство Makita.

Съвети за поддържане на максимално дълъг живот на акумулаторните батерии

1. Зареждайте акумулаторните батерии, преди те да са се разредили напълно. Когато забележите, че мощността на инструмента намалява, винаги спирайте работата с инструмента и заредете акумулаторната батерия.
2. Никога не презареждайте напълно заредена акумулаторна батерия. Презарядът скъсява експлоатационния живот на батерията.
3. Зареждайте акумулаторната батерия при стайна температура от 10 °C – 40 °C (50 °F – 104 °F). Оставете загретите акумулаторни батерии да се охладят, преди да ги зареждате.
4. Заредете акумулаторната батерия, ако не сте го използвали дълъг период от време (повече от шест месеца).

ОПИСАНИЕ НА ФУНКЦИИТЕ

ВНИМАНИЕ: Винаги проверявайте дали инструментът е изключен и касетата с акумулаторната батерия е извадена, преди да регулирате или проверявате дадена функция на инструмента.

Поставяне и изваждане на акумулаторната батерия

ВНИМАНИЕ: Винаги изключвайте инструмента преди поставяне или изваждане на акумулаторната батерия.

ВНИМАНИЕ: Когато инсталирате или изваждате акумулаторната батерия, дръжте здраво инструмента и акумулаторната батерия. Ако не държите здраво инструмента и акумулаторната батерия, те могат да се изплъзнат от ръцете ви и да доведат до повреждане на инструмента и акумулаторната батерия или нараняване.

- Фиг. 1: 1. Червен индикатор 2. Бутон 3. Акумулаторна батерия

За да извадите акумулаторната батерия, я плъзнете извън инструмента, плъзгайки същевременно бутон в предната част на акумулаторната батерия.

За да поставите акумулаторната батерия, изравнете езичето на акумулаторната батерия с жлеба в корпуса и го плъзнете на мястото му. Вмъкнете го докрай, докато ключалката го задържи на място с малко прищъркване. В случай че виджате червения индикатор в горната част на бутона, това означава, че тя не е фиксирана напълно на мястото си.

ВНИМАНИЕ: Винаги вмъквайте акумулаторната батерия докрай, така че червеният индикатор да се скрие. В противен случай тя може неволно да изпадне от инструмента, което може да нарани вас или някого около вас.

ВНИМАНИЕ: Не инсталирайте акумулаторната батерия със сила. Ако батерията не се движи свободно, тя не е била поставена правилно.

Предпазна система на акумулатора

Литиево-йонна батерия, обозначена със звезда

► **Фиг.2:** 1. Маркировка звезда

Литиево-йонните батерии, обозначени със звезда са снабдени със система за предпазване. Тази система автоматично прекъсва захранването на инструмента, за да осигури по-дълъг живот на акумулаторната батерия.

Инструментът ще спре автоматично по време на работа, ако той и/или батерията са поставени при едно от следните условия:

Претоварване:

Инструментът се използва по начин, който налага използването на прекалено много ток.

В този случай изключете инструмента и спрете операцията, която претоварва инструмента. След това отново включете инструмента, за да продължите. Ако инструментът не стартира отново, батерията е прегряла. При това положение оставете акумулаторната батерия да изстине, преди да включите инструмента отново.

Ниско напрежение на батерията:



















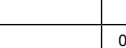

Оставащият в батерията капацитет е твърде малък, за да може да осигури работа на инструмента. В тази ситуация извадете и заредете батерията.

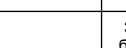
Индикация на оставащия капацитет на акумулаторната батерия

Само за акумулаторни батерии с индикатор

► **Фиг.3:** 1. Светлинни индикатори 2. Бутон за проверка

Натиснете бутона за проверка на акумулаторната батерия за показване на оставащия заряд на батерията. Светлинните индикатори ще светнат за няколко секунди.

Светлинни индикатори			Оставащ заряд на батерията
 Свети	 Изкл.	 Мига	
			75% до 100%
			50% до 75%
			25% до 50%
			0% до 25%
			Заредете батерията.
			Батерията може да не работи правилно.

ЗАБЕЛЕЖКА: В зависимост от условията на употреба и околната температура е възможно показанията леко да се различават от действителния капацитет.

Включване

ВНИМАНИЕ: Преди да поставите батерията в инструмента, винаги проверявайте дали пусковият прекъсвач работи нормално и се връща в положение "OFF" (ИЗКЛ.) при отпускането му.

БЕЛЕЖКА: Не използвайте превключвателя за заключване/скорост на въртене, докато инструментът работи. Инструментът може да се повреди.

► **Фиг.4:** 1. Превключвател за заключване/скорост на въртене 2. Пусков прекъсвач 3. Състояние на превключвателя за заключване/скорост на въртене

► **Фиг.5**

За да включите инструмента, натиснете превключвателя за заключване/скорост на въртене от страна А или В, след което натиснете пусковия прекъсвач. Оборотите на инструмента се увеличават с увеличаване на натиска върху пусковия прекъсвач. За спиране отпуснете пусковия прекъсвач.

Макс. скорост на инструмента може да бъде сменена в 2 стъпки.

- За висока скорост
Когато превключвателят за заключване/скорост на въртене е натиснат от страна А, скоростта на хода е на „2“.
- За ниска скорост
Когато превключвателят за заключване/скорост на въртене е натиснат от страна В, скоростта на хода е на „1“.

Когато превключвателят за заключване/скорост на въртене е в положение , инструментът е заключен и пусковият прекъсвач не може да бъде издърпан.

Избиране на обороти

Високите обороти е подходяща за рязане на меки материали като дърво. Ниските обороти е подходяща за рязане на твърди материали като метал.

Материал	Позиция на лоста за блокиране/превключвателя на скоростта на въртене	Работни движения в минута
Дърво ALC	2 (Високи обороти)	0 – 3 000
Мека стомана Нерждаема стомана Чугун Алуминий Пластмаса	1 (Ниски обороти)	0 – 2 300

БЕЛЕЖКА: Винаги използвайте ножа за трион, който е предназначен за рязане на материала, който ще режете. Когато режете тръба от неръждаема стомана или чугун, използвайте ножа за трион, който е предназначен специално за рязането на тези материали.

БЕЛЕЖКА: В зависимост от материала, който ще бъде рязан, рязането при високи обороти може да намали експлоатационния срок на ножа на триона.

Включване на предната лампичка

► Фиг.6: 1. Лампа

ВНИМАНИЕ: Не гледайте директно в светлинния източник.

Натиснете пусковия прекъсвач, за да включите лампата. Лампата свети, докато пусковият прекъсвач е натиснат. Лампата се самоизключва около 10 секунди след отпускане на пусковия прекъсвач.

ЗАБЕЛЕЖКА: Използвайте суха кърпа, за да изчистите полепналата по лупата на лампата мръсотия. Внимавайте да не надраскате лупата на лампата, тъй като това ще влоши осветяването.

ЗАБЕЛЕЖКА: Когато инструментът прегрее, лампата започва да мига за една минута. В този случай оставете инструмента да изстине, преди да работите с него.

Регулиране на опората

Когато ножът за трион започне да губи режещата си ефективност на едно място от острието му, преместете опората, за да използвате острата, неупотребявана част от острието. Това ще спомогне за удължаване на експлоатационния срок на ножа за трион. Положението на опората може да се регулира в пет нива.

За да преместите опората, отворете регулиращия лост на опората и изберете подходящото положение, след което затворете регулиращия лост на опората.

► Фиг.7: 1. Опора 2. Регулиращ лост на опората

БЕЛЕЖКА: Опората не може да бъде закрепена, ако се подава повече от маркера **I** на маркировката **MAX** → **I**. Не затваряйте със сила лоста за регулиране на опората в такава позиция. Това може да доведе до счупване на лоста.

ЗАБЕЛЕЖКА: Опората не може да се регулира, без да отворите напълно регулиращия лост на опората.

Кука

ВНИМАНИЕ: Когато окачвате инструмента, задайте лоста за заключване/скорост на въртене в положение **I**, за да заключите пусковия прекъсвач. (Вижте раздел „Включване“.)

ВНИМАНИЕ: Никога не окачвайте инструмента на високо или потенциално нестабилно положение.

► Фиг.8: 1. Кука

Куката е удобна за временно окачване на инструмента.

За да използвате куката, просто повдигнете куката, докато не щракне в отворено положение.

Когато не се използва, винаги прибирайте куката, така че да щракне в прибрано положение.

СГЛОБЯВАНЕ

ВНИМАНИЕ: Преди да извършите никакви дейности по инструмента, задължително проверете дали той е изключен и акумулаторната батерия е извадена.

Монтаж или демонтаж на ножа за трион

ВНИМАНИЕ: Винаги почиствайте всички стружки или чужди частици, полепнали по ножа и около скобата на ножа. В противен случай това може да доведе до недостатъчно затягане на ножа и в резултат до сериозно нараняване.

За монтиране на ножа за трион винаги проверявайте дали лостът за затягане на ножа (част от втулката на скобата на ножа) е в отключено положение **I** върху изолационния капак, преди да поставите ножа за триона. Ако лостът на скобата за ножа е във заключена позиция, го завъртете по посока на стрелката, така че да може да се фиксира в отключено положение **I**.

► Фиг.9: 1. Лост на скобата на ножа 2. Отключено положение 3. Заключено положение

Вкарайте до упор ножа на триона в скобата на държача. Втулката на скобата на държача се върти и затяга ножа на триона. Убедете се, че ножът на триона не може да бъде изваден дори ако се опитате да го издърпате.

► Фиг.10: 1. Нож за триона 2. Втулка за затягане на ножа

ВНИМАНИЕ: Ако не сте поставили ножа на триона достатъчно дълбоко, по време на работа ножът може да бъде изхвърлен неочаквано. Това може да е изключително опасно.

За да демонтирате ножа за триона, завъртете лоста на скобата на ножа напълно по посока на стрелката. Ножът за триона се изважда, а лостът на скобата на ножа се фиксира в отключено положение **I**.

► Фиг.11: 1. Нож за триона 2. Лост на скобата на ножа

ВНИМАНИЕ: По време на включване дръжте ръцете и пръстите си далеч от лоста. В противен случай може да се нараните.

ЗАБЕЛЕЖКА: Ако извадите ножа за трион, без да завъртите лоста на скобата на ножа докрай, лостът може да не се фиксира в отключена позиция **I**. В такъв случай завъртете отново лоста на скобата на ножа докрай, след което проверете дали лостът на скобата на ножа е фиксиран в отключена позиция **I**.

ЗАБЕЛЕЖКА: Ако лостът на скобата на ножа се намира вътре в инструмента, включете инструмента за секунда, за да може ножът да излезе. Отстранете акумулаторната батерия от инструмента, преди да монтирате или премахнете ножа за трион.

Експлоатация

⚠ВНИМАНИЕ: По време на работа винаги притискайте плътно опората към обработвания детайл. Ако по време на работа опората бъде премахната или се намира далеч от работното изделие, ще възникне силна вибрация и/или огъване, което може да предизвика опасно счупване на ножа.

⚠ВНИМАНИЕ: При рязане на метал винаги носете ръкавици, за да предпазвате ръцете си от летящи горещи стружки.

⚠ВНИМАНИЕ: Винаги използвайте подходящо оборудване за защита на очите, отговарящо на текущите национални стандарти.

⚠ВНИМАНИЕ: При рязане на метал винаги използвайте подходяща охлаждаща течност (масло за металорежещи машини). Неспазването на това изискване ще причини преждевременно износване на ножа.

⚠ВНИМАНИЕ: По време на рязане не въртете ножа.

Натиснете плътно опората към обработвания детайл. Не допускате отскачане на инструмента. Осъществете контакт на ножа на триона с обработвания детайл без прекомерен натиск. Първо направете водещ канал, като използвате по-ниска скорост. След това използвайте по-висока скорост, за да продължите рязането.

► Фиг.12

БЕЛЕЖКА: Не режете работния детайл, когато опората е далече от него или не е поставена. В противен случай противодействащата сила се увеличава и това може да предизвика счупване на ножа за трион.

ПОДДРЪЖКА

⚠ВНИМАНИЕ: Преди да проверявате или извършвате поддръжка на инструмента, се уверете, че той е изключен и акумулаторната батерия е извадена.

БЕЛЕЖКА: Не използвайте бензин, нафта, разреждател, спирт и др. подобни. Това може да причини обезцветяване, деформация или пукнатини.

За да се поддържа БЕЗОПАСНОСТТА и НАДЕЖНОСТТА на продукта, ремонтите, поддръжката или регулирането трябва да се извършват от упълномощен сервиз или фабрични сервизни центрове на Makita, като винаги трябва да използвате резервни части от Makita.

ДОПЪЛНИТЕЛНИ АКСЕСОАРИ

⚠ВНИМАНИЕ: Препоръчва се използването на тези аксесоари или накрайници с вашия инструмент Makita, описан в настоящото ръководство. Използването на други аксесоари или накрайници може да доведе до опасност от телесни повреди. Използвайте съответния аксесоар или накрайник само по предназначение.

Ако имате нужда от помощ за повече подробности относно тези аксесоари, се обрънете към местния сервизен център на Makita.

- Ножове за трион
- Оригинална акумулаторна батерия и зарядно устройство на Makita

ЗАБЕЛЕЖКА: Някои артикули от списъка може да са включени в комплекта на инструмента, като стандартни аксесоари. Те може да са различни в различните държави.