

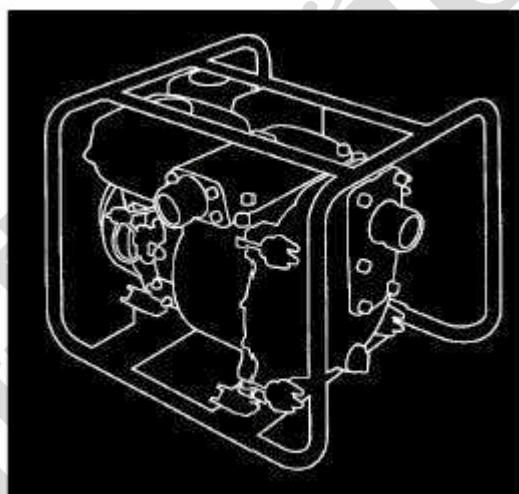

# ВОДНИ ПОМПИ

WT20X, WT30X, WT40X



## РЪКОВОДСТВО ЗА ЕКСПЛОАТАЦИЯ



ВНОСИТЕЛ:  
„Премиум Мотор“ ООД  
СОФИЯ,  
бул. Андрей Ляпчев № 34  
тел. 02/ 4235879

Благодарим Ви за покупката на помпа за отпадни води HONDA.

Този наръчник обхваща теми по експлоатацията и поддръжката на помпи за отпадни води HONDA: WT20X / WT30X / WT40X

Информацията, посочена тук е актуална към момента на подготовка на печата на настоящата брошура.

HONDA MOTOR Co. си запазва правото на промени.

Настоящият наръчник е неразделна част от окомплектовката на помпата.

Посочените илюстрации са базирани на работа с модел WT30X.

Обърнете внимание на параграфите в текста, обозначени по следния начин:

**“ПРЕДУПРЕЖДЕНИЕ!”**

Предупреждава за възможност от сериозни наранявания, при неспазване на посочените инструкции.

**“ВНИМАНИЕ”**

Предупреждава за възможност от повреда по материалната част, при неспазване на посочените инструкции.

**“ЗАБЕЛЕЖКА”**

Ви дава насочваща и полезна информация.

Ако имате въпроси или проблеми при експлоатацията на помпата ги отправяйте към оторизирания дилър на HONDA.

**ПРЕДУПРЕЖДЕНИЕ!**

**Водните помпи HONDA са проектирани да работят безопасно и сигурно, ако се експлоатират съобразно посочените инструкции. Прочетете внимателно този наръчник преди да работите с водната помпа**

- Илюстрациите може да варират в зависимост от типа.



## I. ИНСТРУКЦИИ ЗА БЕЗОПАСНОСТ

### ПРЕДУПРЕЖДЕНИЕ!

За безопасна работа –



- Водните помпи HONDA са проектирани да работят безопасно и сигурно, ако се експлоатират съобразно посочените инструкции. Прочетете внимателно този наръчник преди да работите с водната помпа, за да избегнете травми и повреди.

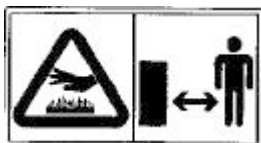

- Шумозаглушителят на помпата се загрява по време на работа и остава горещ известно време след спиране на двигателя. Оставете двигателя да се охлади преди да приберете помпата в закрито помещение. Внимавайте да не се опарите.
- Газоотделителната уредба се загрява по време на работа и непосредствено след спиране на двигателя е гореща. Моля обръщайте внимание на предупредителните маркери по помпата, за да избегнете изгаряне.

- Винаги преди да използвате помпата направете предварителната проверка, която ще намерите на стр. 11
- За безопасност никога не изпомпвайте запалителни материали или киселини. За да избегнете корозия по помпата никога не изпомпвайте морска вода, химикали или разяждащи течности – използвани масла, вино, мляко и др. под.
- Поставете помпата на твърда хоризонтална подложка, за да предотвратите разливи на гориво.
- За да избегнете опасности от пожар и да осигурите адекватна вентилация дръжте помпата на поне 1 метър от стени на сгради. Не слагайте запалителни материали в близост до помпата по време на работа.
- Не допускайте малки деца в близост до помпата по време на работа.
- Научете как да изключвате помпата бързо и разберете как се работи с нея. Не допускайте неподготвени хора да си служат с помпата.



## **ПРЕДУПРЕЖДЕНИЕ!**

За да осигурите безопасна работа –

- Бензинът е силно запалим и експлозивен при определени обстоятелства
  - пълнете резервоара на проветриво място и спрял двигател. Не пушете и не допускайте да прескачат искри или да има пламъци в околността в този момент.
  - не препълвайте резервоара. Като напълнете резервоара се уверете, че капачката му е затворена правилно.
- Не разливайте гориво докато пълните резервоара.
- Не използвайте помпата в затворени помещения. Изгорелите газове съдържат СО (въглероден окис), вдишването на който може да доведе до загуба на съзнание и смърт.

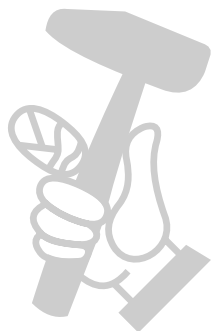

МАГАЗИН  
**БАШ МАЙСТОРА**<sup>®</sup>  
ПРОФЕСИОНАЛНИ РЕШЕНИЯ

## II. РАЗПОЛОЖЕНИЕ НА ЕТИКЕТЧЕТА ЗА ПРЕДУПРЕЖДЕНИЕ

Тези етикетчета предупреждават за потенциални опасности. Обърнете им внимание.

DE тип:

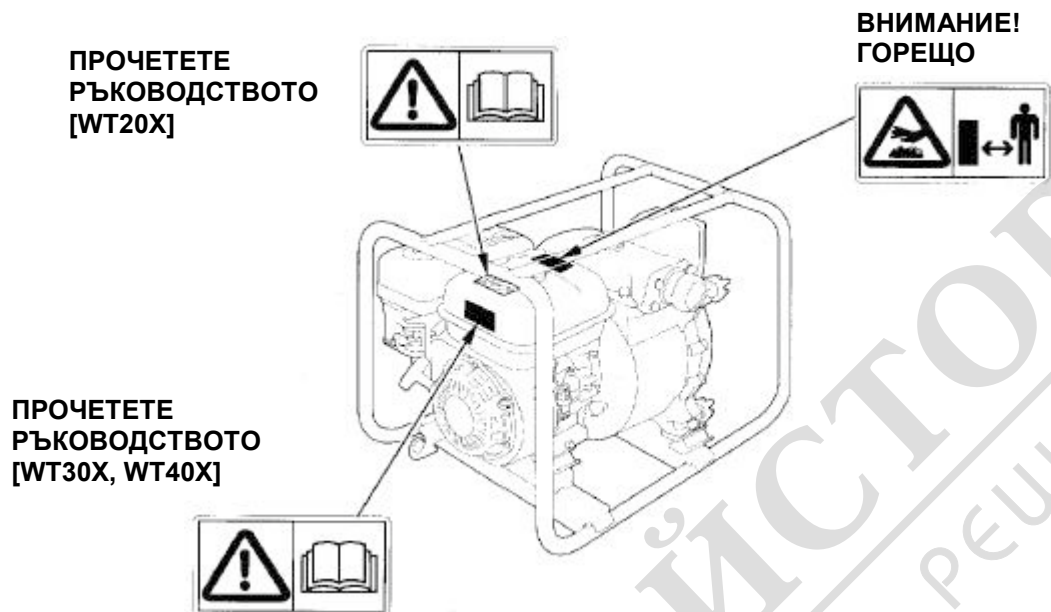

За всички други типове:

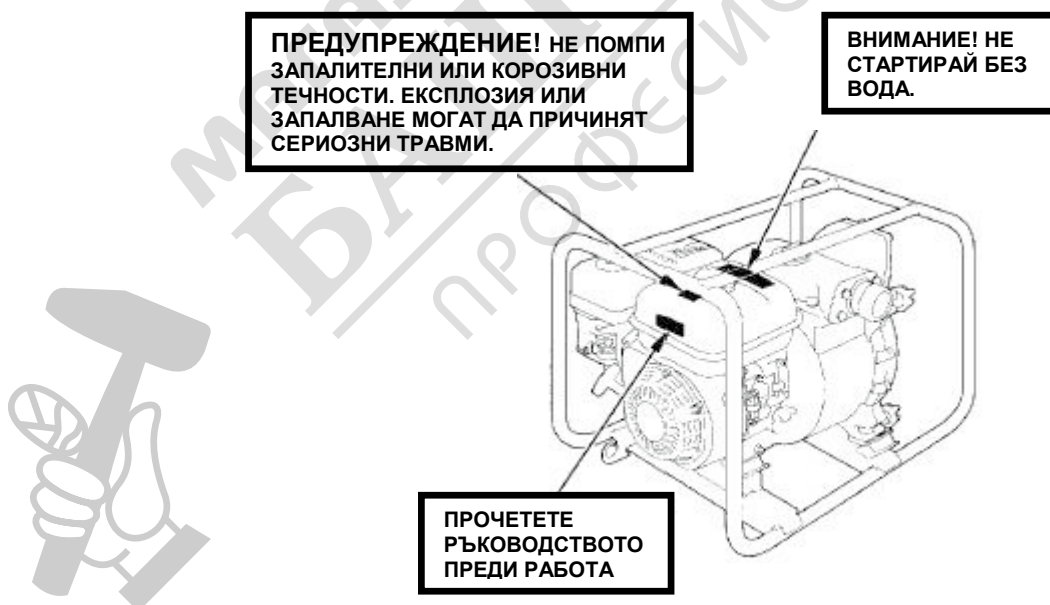

Етикети за производител, модел и нивото на шума

[DE тип единствено]

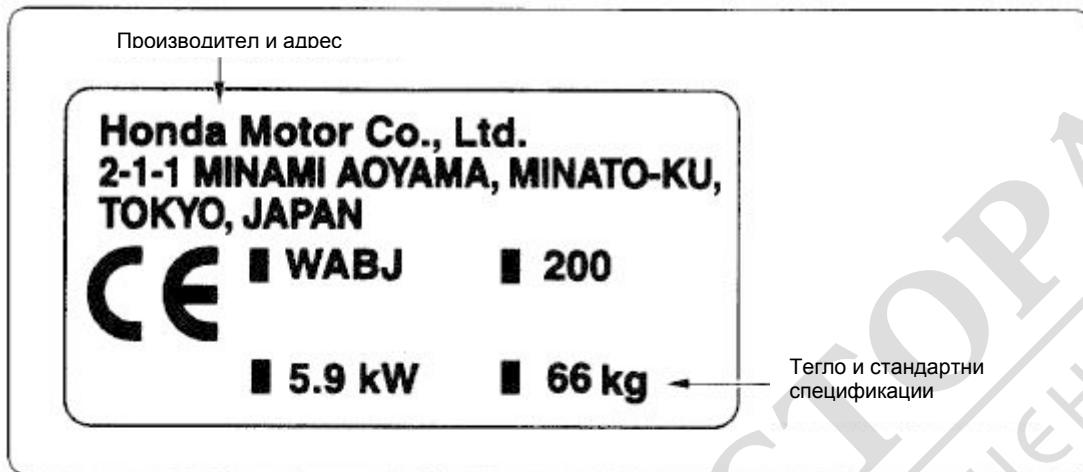

[Пример: WT30X]

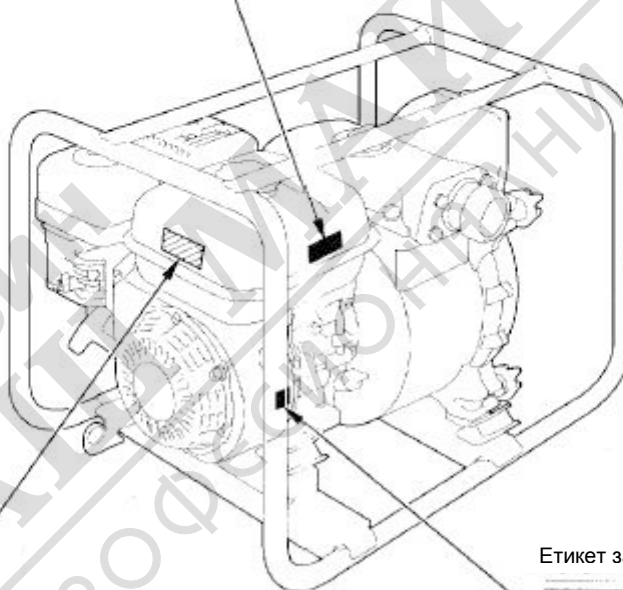

Етикет [WT20X]

Етикет за шума



[Пример: WT30X]

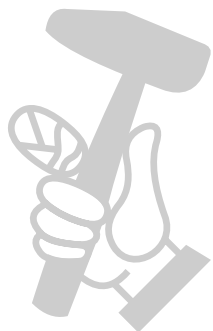

### III. ОСНОВНИ КОМПОНЕНТИ

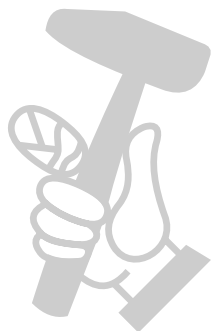
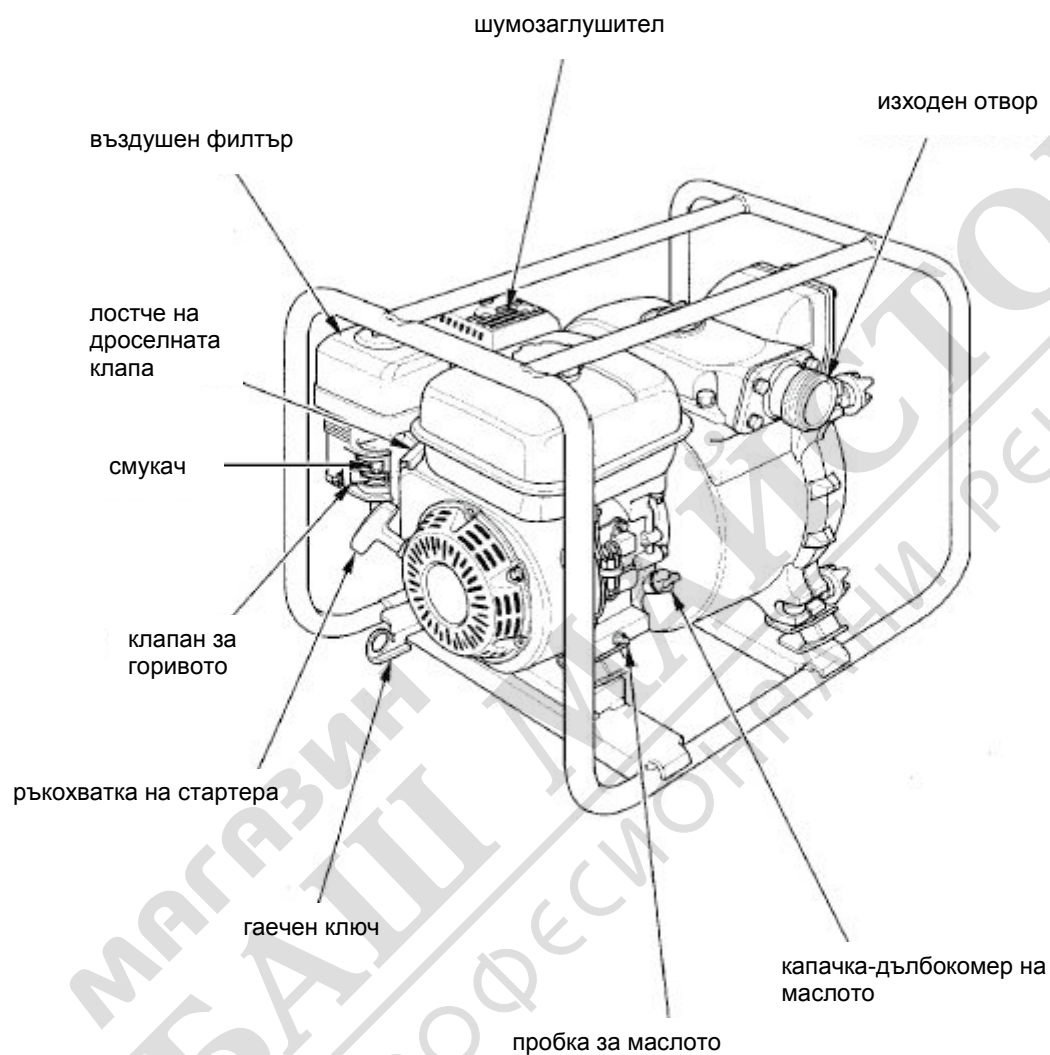

МАГАЗИН  
БАШ  
ПРОФЕСИОНАЛНИ РЕШЕНИЯ

МАТОРА®

Капачка на резервоара за гориво

Капачка за наливане на първична вода

Всмукателен отвор

Ключ на двигателя

Пробка за източване на помпената част

Затваряч на капака на помпената част

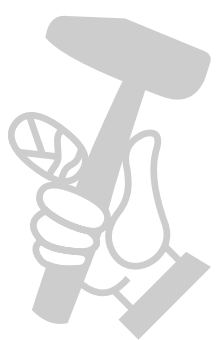



#### IV. ПОДГОТОВКА

##### 1. Свързване на всмукателния маркуч.

Използвайте разпространените в търговската мрежа маркучи, съединители за маркуч и пристяжки. Маркучът трябва да е подсилен и нечуплив. Дължината му не трябва да е много голяма, тъй като помпата дава най-добри резултати, когато е разположена не много по-високо от нивото на водата. Времето за първоначалното всмукване е пропорционално на дължината на маркуча. Цедката, която е в комплект с помпата, трябва да се сложи на края на всмукателния маркуч с пристяжката както е показано.

##### ВНИМАНИЕ:

**Винаги поставяйте цедката в края на смукателния маркуч преди работа с помпата. По този начин ще предпазите от наноси или повреда ротора.**

##### ЗАБЕЛЕЖКА:

Пристегнете добре съединителя на маркуча и пристяжката, за да избегнете проникване на въздух и загуба на засмукването. Недобре свързания всмукателен маркуч ще влоши качествена работа на помпата.

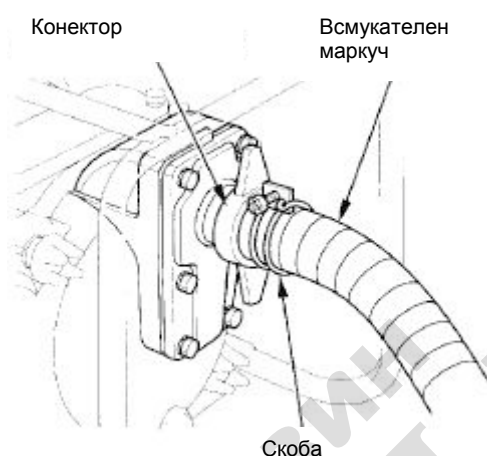

Части на оборудването	Тип C	Тип D
Пръстен на затегателна скоба на маркуча	X	O
Съединител на маркуча	X	O
Уплътнителен пръстен	X	O
Пристяжка на маркуча	X	O
Цедка (филтър) Тип C Тип D	O	O
Всмукателен маркуч	O	O

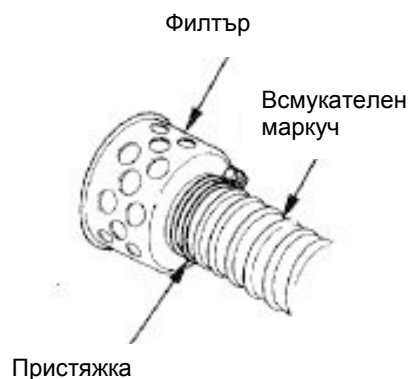
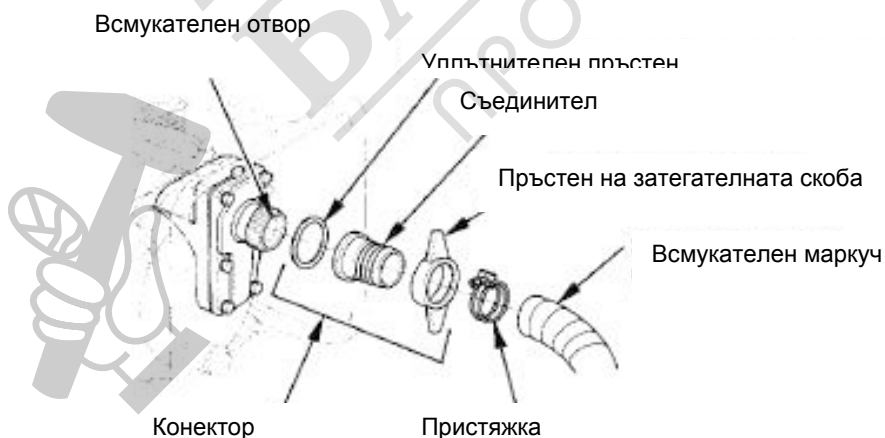

## 2. Свързване на изпускателния маркуч.

Използвайте разпространените в търговската мрежа маркучи, конектори и пристяжки. Най-ефективни са късите маркучи с голям диаметър. Дългите или тези с малък диаметър намаляват капацитета на помпата, тъй като създават фрикции на водата.

### ЗАБЕЛЕЖКА:

Пристегнете добре маркуча с пристяжката, за да предотвратите разкачването на маркуча от помпата поради високото налягане.

Изпускателен маркуч

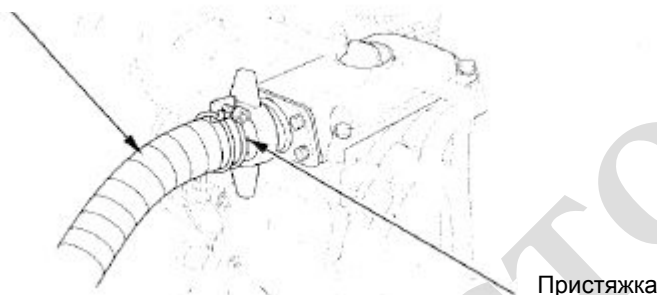

## 3. Проверка на първоначалното количество вода в помпата.

Камерата на водната помпа трябва да е пълна с вода преди употреба.

### Количество вода:

WT20X: 14,0 л

WT30X, WT40X: 15,0 л

### ВНИМАНИЕ:

Никога не се опитвайте да работите с помпата без да и налейте първоначално вода, защото помпата ще прегрее. Продължителната работа на сухо ще повреди хидравличния затвор. Ако сте пуснали помпата без да сложите вода, спрете веднага и изчакайте известно време да се охлади преди да долеете вода.

Капачка за наливане на първична вода

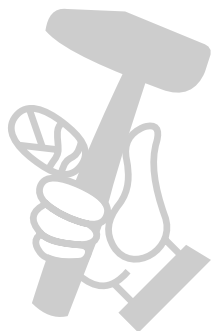
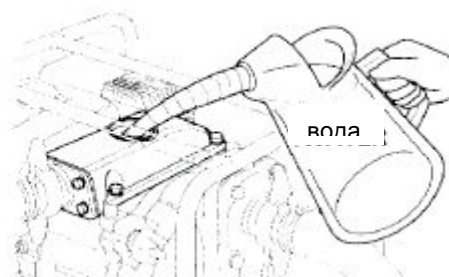
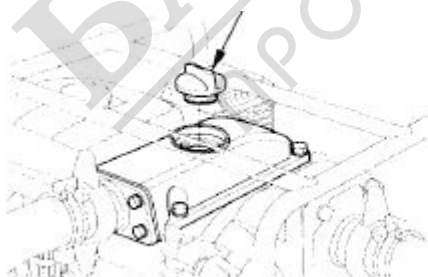

## V. ПРОВЕРКА ПРЕДИ РАБОТА

### 1. Проверете нивото на маслото в двигателя.

#### ВНИМАНИЕ:

- Моторното масло е основен фактор, оказващ влияние на работата и живота на двигателя. Не се препоръчват недетергентни масла и масла за двутактови двигатели, защото имат неподходящи лубрициращи характеристики.
- Проверявайте нивото на маслото при спрял двигател в хоризонтално положение на помпата.

Използвайте моторните масла на HONDA за 4 тактови двигатели или други подобни с високо качество – детергентни (миещи).

Изберете такова с подходящ вискозитет според средните температури на района в който сте.

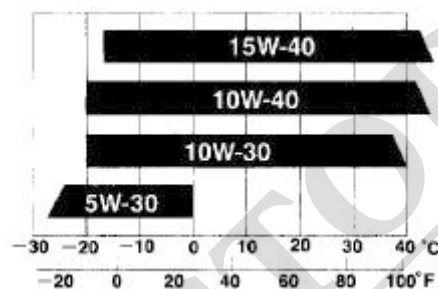

Развийте капачката-дълбокомер и я обърнете. Вкарайте капачката-дълбокомер в гърловината за наливане на масло, но не я завъртайте. Ако забележите, че нивото на маслото е ниско – долейте необходимото количество.

Гърловина

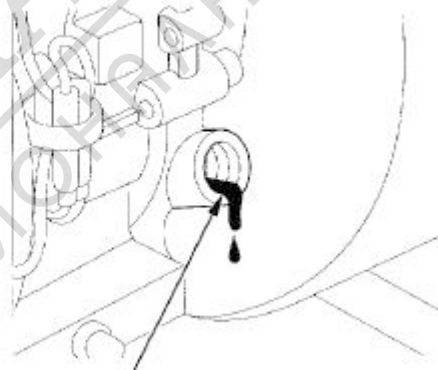
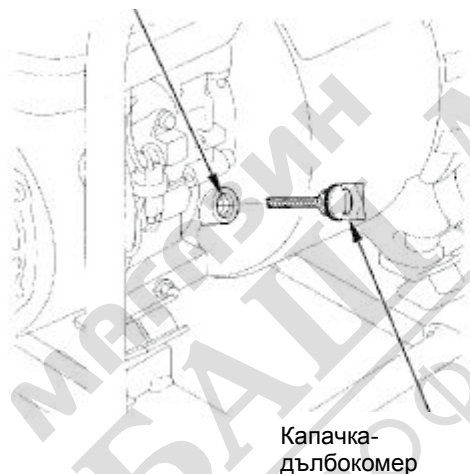

Горно ниво

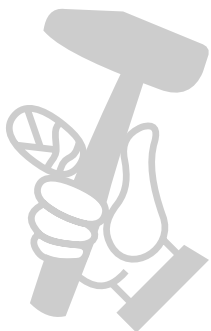

## 2. Проверете нивото на горивото.

Използвайте автомобилен бензин (безооловния е за предпочитане, с цел избягване образуването на наслагвания в горивната камера)

### ПРЕДУПРЕЖДЕНИЕ!

- Бензинът е силно запалим и експлозивен при определени обстоятелства.
- Пълнете резервоара на проветриво място и спрял двигател. Не пушете и не допускайте да прескачат искри или да има пламъци в околността в този момент.
- Не препълвайте резервоара. Като напълнете резервоара се уверете, че капачката му е затворена правилно.
- Не разливайте гориво докато пълните резервоара. Разлято гориво или бензинови пари може да се възпламенят. Ако има разлято гориво, се уверете дали мястото където палите двигателя е напълно сухо.
- Избягвайте продължителен или чест контакт на кожата или вдишване на парите на горивото. ПАЗЕТЕ ДАЛЕЧ ОТ ДЕЦА!

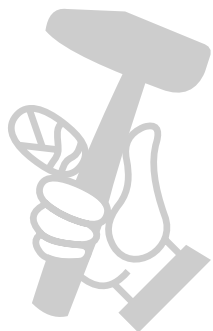

МАГАЗИН  
**БАШ МАЙСТОРА**  
ПРОФЕСИОНАЛНИ РЕШЕНИЯ

**ВНИМАНИЕ:**

Не се препоръчва използването на бензинови заместители, те може да увредят частите на горивната уредба.

Капацитет на резервоара: WT20X...3.6 л.  
WT30X...6.0 л.  
WT40X...6.5 л.

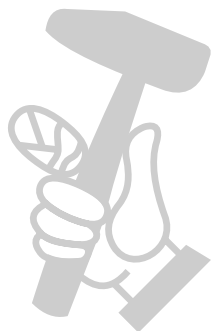
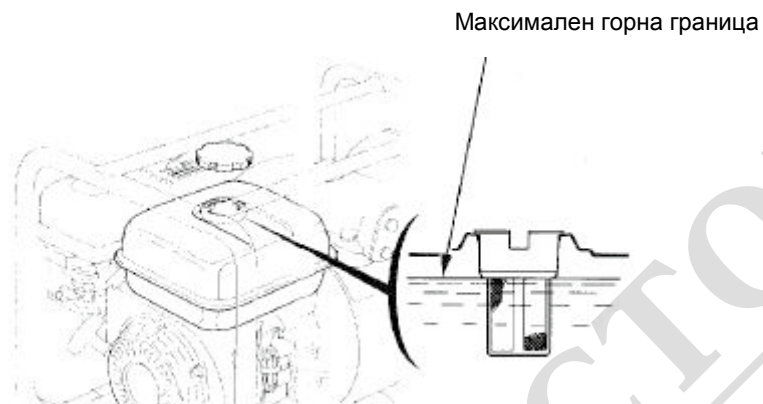

МАГАЗИН МАЙСТОРА®  
ПРОФЕСИОНАЛНИ РЕШЕНИЯ

### 3. Проверете въздушния филтър.

Развийте крилчатата гайка на капака на въздушния филтър.

Проверете дали елементите на въздушния филтър са чисти и в добро състояние.

Почистете или сменете елементите ако е необходимо (стр. 25)

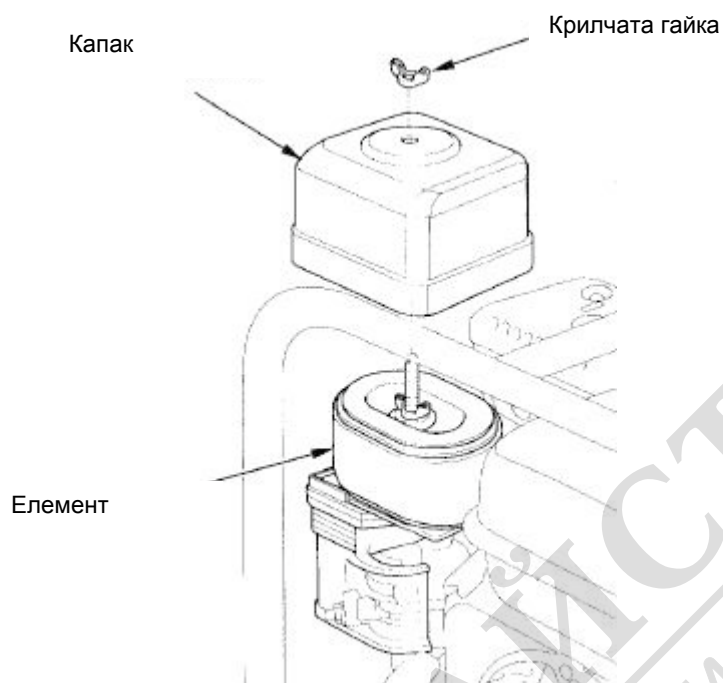

#### ВНИМАНИЕ:

Никога не допускайте двигателя да работи без въздушен филтър. Това би довело до бързото му износване, в следствие на засмукан прах през карбуратора.

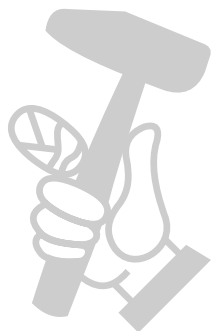

## VI. СТАРТИРАНЕ НА ДВИГАТЕЛЯ

1. Завъртете клапата на горивото в положение "ON"

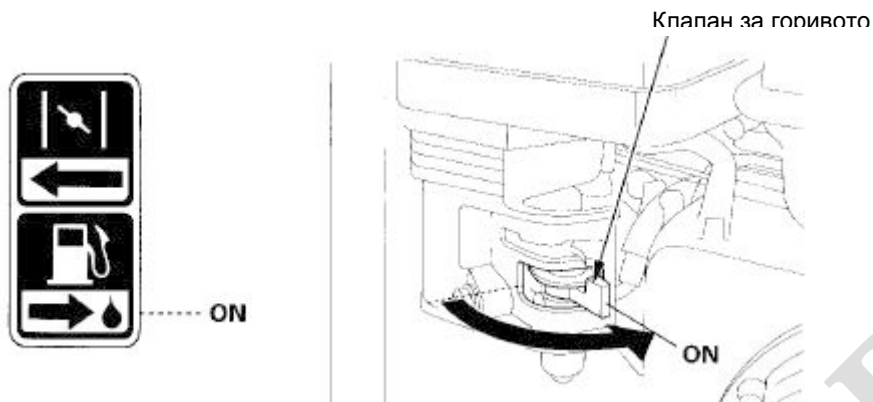

2. Затворете смукача с лостчето.

Не използвайте смукача, ако двигателят вече е загрят или околната температура е висока.

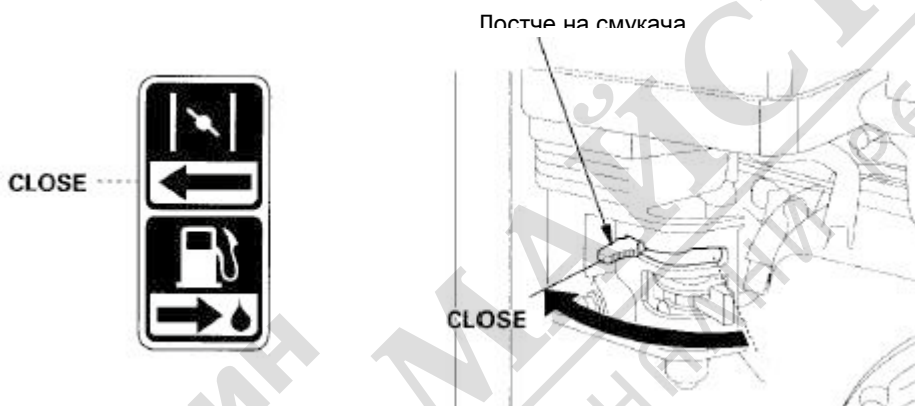

3. Завъртете превключвателя на двигателя на "ON"

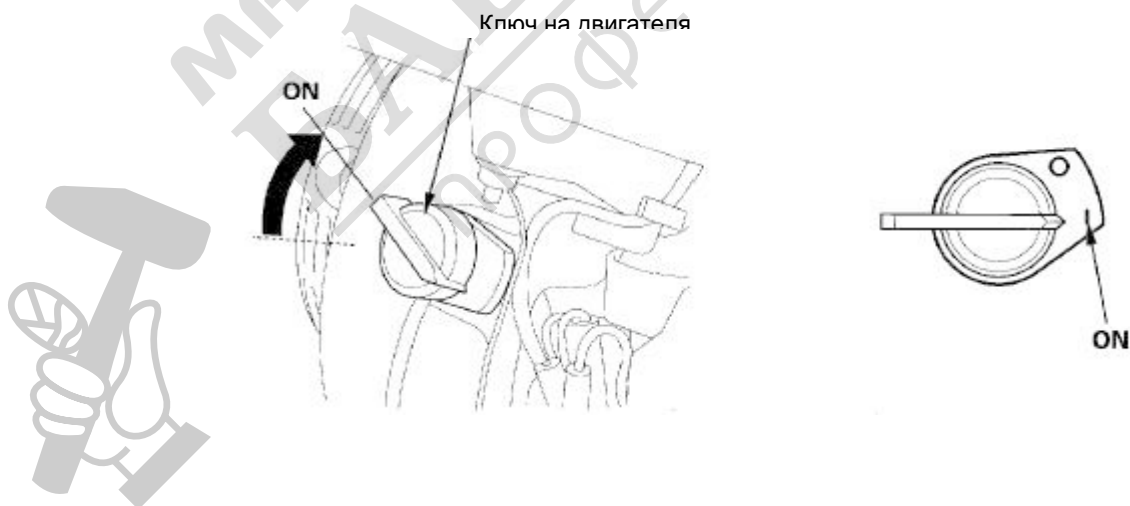

4. Придвигнете лостчето на дроселната клапа леко наляво.

Лостче на дроселната клапа

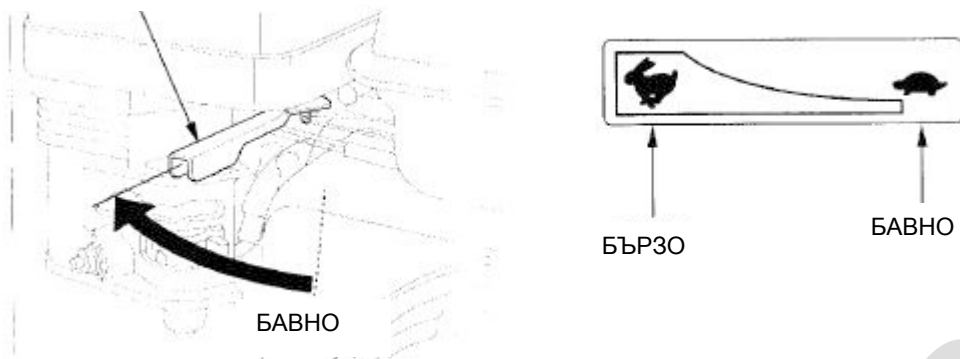

5. Издърпайте ръкохватката на пусковия механизъм леко – докато усетите опъване и след това дръпнете рязко.

**ВНИМАНИЕ:**

Не позволявайте ръкохватката на стартера да отскочи обратно към двигателя. Отпуснете постепенно, за да предотвратите евентуална повреда по механизма.

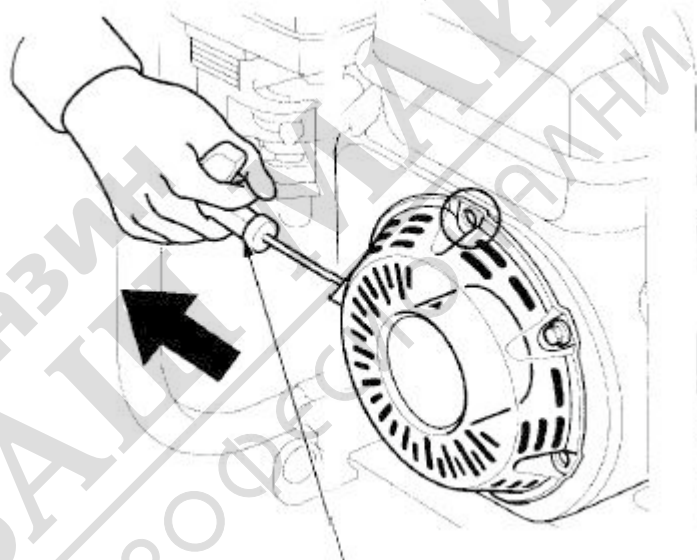

Ръкохватка на стартера

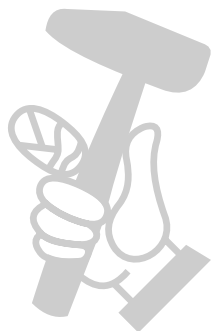



## VII. РАБОТА

1. Когато двигателя подгрее, постепенно отворете смукача.

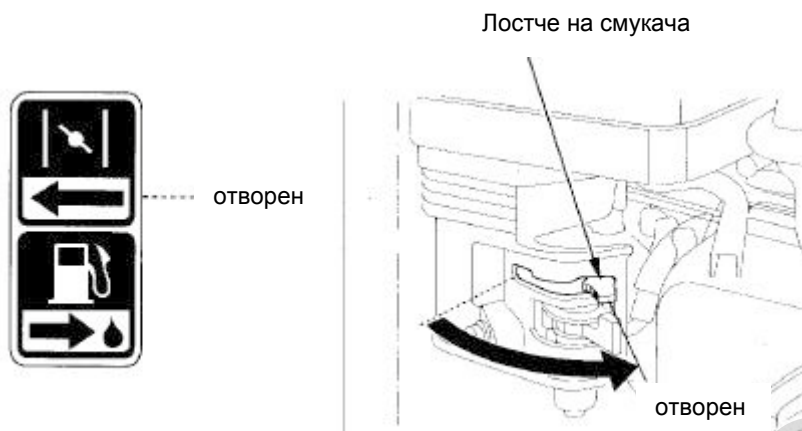

2. Установете положението на лостчето на дроселната клапа при скорост, каквато желаете.

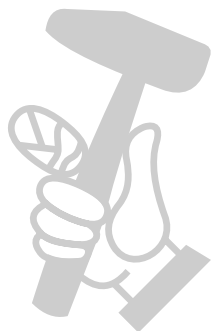
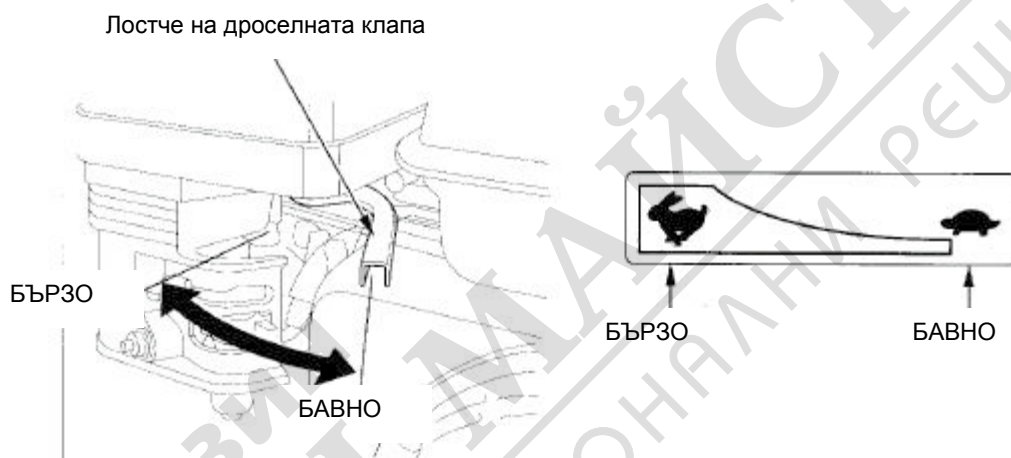

МАГАЗИН МАЙСТОРА  
БАШ  
ПРОФЕСИОНАЛНИ РЕШЕНИЯ

### **Датчик на моторното масло (за моделите, които са оборудвани)**

Системата за сигнализация на моторното масло е проектирана да предотврати повреда по двигателя, причинена от недостатъчно количество моторно масло в картера. Малко преди нивото на маслото в картера да падне под нивото за безопасна работа, системата за сигнализация ще спре двигателя автоматично (превключвателя на двигателя ще остане на позиция "ON")

Ако двигателя спре и не може да тръгне отново, проверете нивото на моторното масло преди да предприемете други действия.

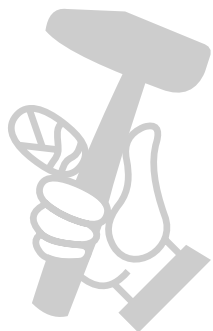

МАГАЗИН  
**БАШ МАЙСТОРА**<sup>®</sup>  
ПРОФЕСИОНАЛНИ РЕШЕНИЯ

### **Работа на голяма надморска височина**

На голяма надморска височина, стандартната горивна смес е прекалено богата. Това води до влошаване работата на двигателя и до повишена консумация на гориво.

Работата на двигателя при голяма надморска височина може да се подобри чрез специфични модификации по карбуратора. Ако постоянно използвате помпата на височини повече от 1,500 м. над морското равнище, се обърнете към вашия оторизиран HONDA дилър да направи необходимите модификации по карбуратора.

Дори и с подходящо жиглиране на карбуратора, мощността на двигателя ще намалява с приблизително 3.5 % за всеки 300 м нарастване на надморската височина. Промяната на мощността ще бъде още по-чувствителна, ако не се направят необходимите модификации по карбуратора.

### **ВНИМАНИЕ:**

Работата на помпата при надморска височина по-ниска от настроената може да доведе до лошо функциониране, прегряване и сериозни повреди причинени от бедната горивна смес.

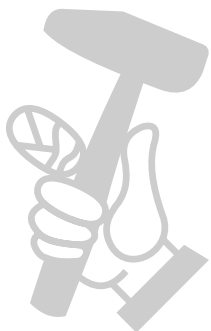

МАГАЗИН  
БАШ МАЙСТОРЪТ  
ПРОФЕСИОНАЛНИ РЕШЕНИЯ

## VIII. СПИРАНЕ НА ДВИГАТЕЛЯ

За да спрете двигателя аварийно, завъртете ключа на двигателя в положение "OFF"

1. Преместете лостчето на дроселната клапа в крайно дясно положение.

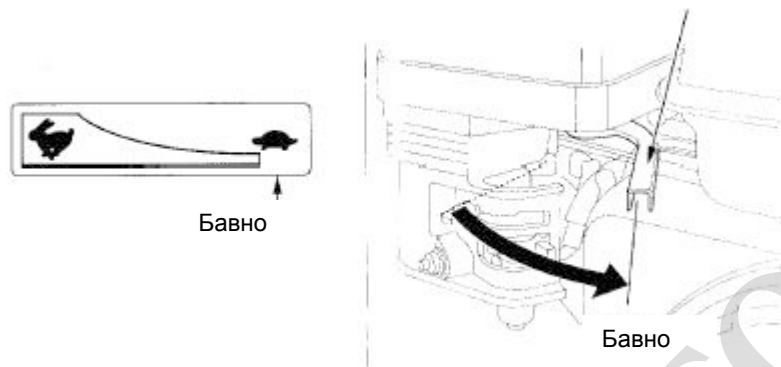

2. Завъртете ключа на двигателя в положение "OFF".

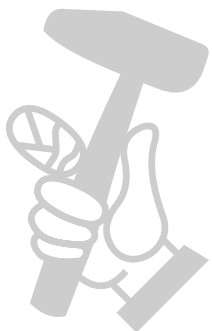

### 3. Завъртете горивния клапан на "OFF"

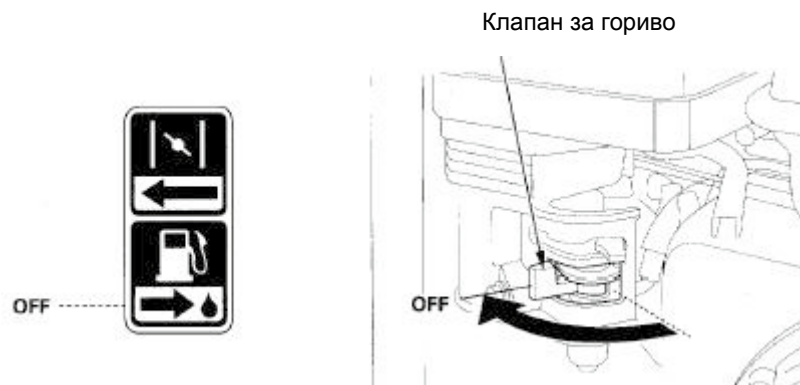

След всяка употреба на помпата, развийте отводнителната пробка и източете водата от водната камера. Развийте капачето за пълнене на водната камера и я промийте с чиста вода. След това поставете отново капачето и отводнителната пробка.

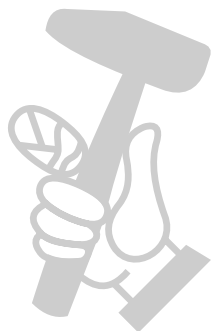
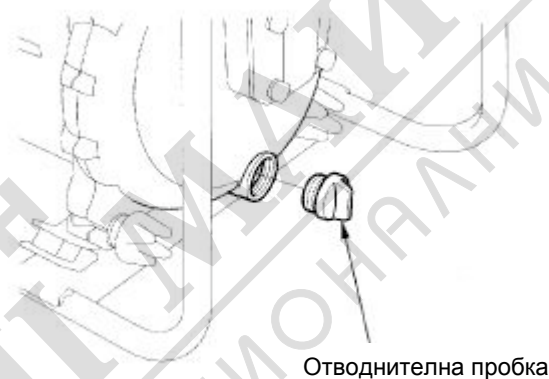

## IX. ПОДДРЪЖКА

Периодична проверка и настройка на помпата за отпадъчна вода е особено важна за подържането на високи експлоатационни характеристики. Редовната поддръжка удължава времето на безаварийна работа. Необходимите сервизни прегледи и поддръжка са описани в таблицата по долу.

### **ПРЕДУПРЕЖДЕНИЕ!**

Изключете двигателя преди да предприемете каквото и да е по поддръжката. Ако двигателя трябва да бъде пуснат се уверете дали пространството където се намирате е добре проветрено. Изгорелите газове съдържат СО (въглероден окис), вдишването на който може да доведе до загуба на съзнание и смърт.

### **ВНИМАНИЕ:**

За ремонти и поддръжка използвайте оригинални части HONDA. Резервни части, които нямат необходимото качество може да повредят помпата.

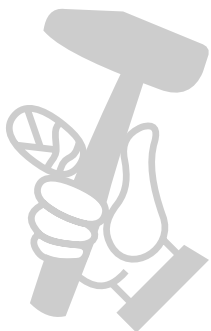

МАГАЗИН  
**БАШ МАЙСТОР**<sup>®</sup>  
ПРОФЕСИОНАЛНИ РЕШЕНИЯ

## График за поддръжката

РЕДОВЕН СЕРВИЗЕН ПЕРИОД (3)		всяко пускане	Първия месец или 20 ч.	Всеки 3 месеца или 50 ч.	Всеки 6 месеца или 100 ч.	Всяка година или 300 ч.
Механизъм						
Проверявайте на по-скорошното от всеки посочен месец или часове работа						
Моторно масло	Проверка нивото	о				
	Смяна		о		о	
Въздушен филтър	Проверка	о				
	Почистване			о (1)		
	Подмяна					о *
Утаечна чашка	Почистване				о	
Свещ запалване	Проверка-регулиране				о	
	Подмяна					о
Искров уловител (опция)	Почистване				о	
Обороти на празен ход	Проверка-регулиране					о (2)
Клапани	Проверка-регулиране					о (2)
Горивна камера	Почистване	След всеки 500 ч. (2)				
Резервоар на горивото и филтър	Почистване				о (2)	
Тръба за горивото	Проверка	Всеки 2 години (смяна при необходимост) (2)				
Ротор на помпата	Проверка					о (2)
Почистване на ротора	Проверка					о (2)
Всмукателен клапан на помпата						о (2)

### ЗАБЕЛЕЖКА:

\* сменете само хартията на въздушния филтър.

- (1) Проверявайте по-често при работа в запрашени райони.
- (2) Тези части би трябвало да бъдат обслужвани от вашия сервизен дилър, доколкото не разполагате с подходящите инструменти и професионална квалификация. Обърнете се към HONDA SHOP MANUAL за сервизните процедури.
- (3) При ползване за производствени цели водете сметка за отработените моточасове за определяне на подходящите сервизни интервали

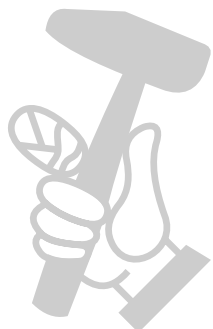

## 1. Смяна на маслото.

За лесна и бърза смяна излейте маслото докато двигателя е още топъл.

1. Развийте капачката-дълбокомер и пробката за източване, след това излейте маслото.
2. Поставете отново пробката и я затегнете.
3. Напълнете с препоръчаното масло до определеното ниво.

ОБЕМ МАСЛО: WT20X...0,6 л.  
WT30X...1,1 л.  
WT40X...1,1 л.

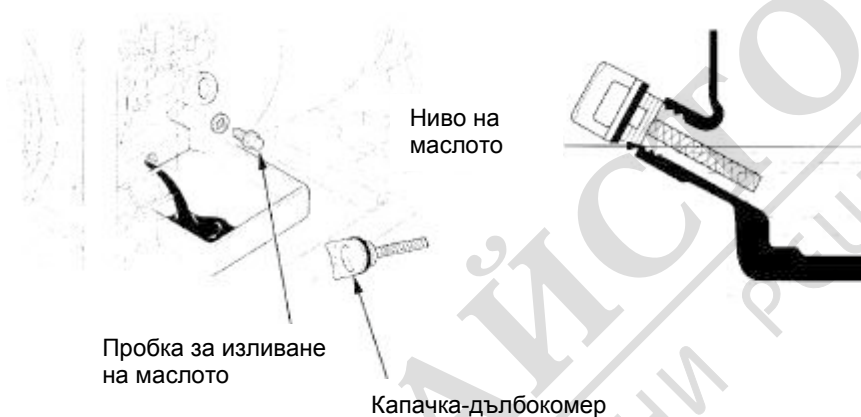

### ЗАБЕЛЕЖКА:

Моля, не разливайте по земята и не хвърляйте използваното моторно масло. Най-екологично би било да го предадете за рециклиране.

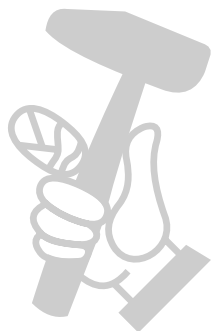



## 2. Обслужване на въздушния филтър

Замърсеният въздушен филтър влошава работата на карбуратора. При работа в силно запрашени условия, проверявайте филтъра по-често.

### ПРЕДУПРЕЖДЕНИЕ!

Не използвайте бензин или други лесно запалими разтворители за почистване на въздушния филтър. При определени обстоятелства те са избухливи.

### ВНИМАНИЕ:

Никога не пускайте помпата без въздушен филтър. Това би довело до бързо износване на двигателя поради прах и замърсявания, които постъпват.

1. Развийте крилчатата гайка и махнете капака на филтъра. Отстранете елементите и ги разделете един от друг. Внимателно ги прегледайте за дупки и разкъсвания и при необходимост ги подменете.
2. Порестия (дунапренов) елемент: измийте го с топла вода и домакински перилен препарат, след това обилно го изплакнете или го измийте с незапалим разтворител. Оставете го да изсъхне напълно. Накиснете елемента в чисто моторно масло и изстискайте от него маслото, което е излишно. Ако остане повече масло, машината би запушила при първоначалното стартиране.
3. Хартиен елемент: леко тръснете елемента няколко пъти в твърда повърхност за да падне мръсотията или го продухайте с концентрирана въздушна струя отвътре-навън. Никога не се опитвайте да бършете хартиения елемент- това би набило мръсотията в порите на материала. Сменете хартиения елемент, ако е прекалено замърсен.

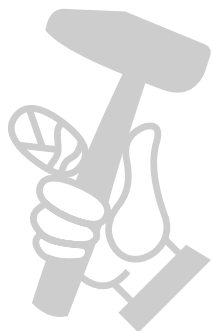

### 3. Обслужване свещта на запалването

Препоръчителна свещ:  
BPR6ES (NGK)  
W20EPR-U (DENSO)

За да осигурите нормална работа, свещта трябва да е правилно регулирана и чиста.

1. Отстранете капачката на свещта.

#### **ПРЕДУПРЕЖДЕНИЕ!**

По време на работа шумозаглушителя на двигателя се загрева и остава горещ известно време след спиране на работата му. Не се допирайте до него докато е топъл.

Шумозаглушител

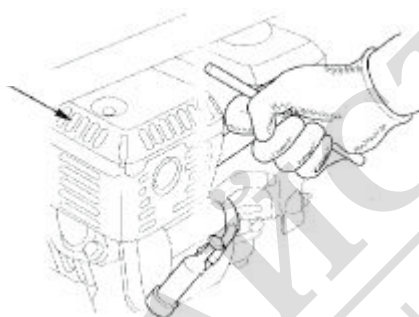

2. Разгледайте свещта и ако забележите изхабяване, нащърбяване и счупване на изолацията, я сменете. Изчистете свещта с телена четка, ако няма да я смените.

3. Измерете разстоянието между електродите за подаване на искра. Нагласете го колкото е необходимо чрез огъване на страничния електрод.

Разстоянието трябва да бъде:  
0,70-0,80 мм

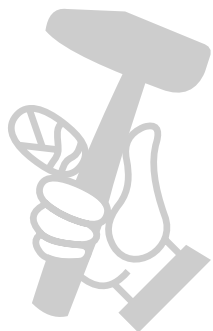
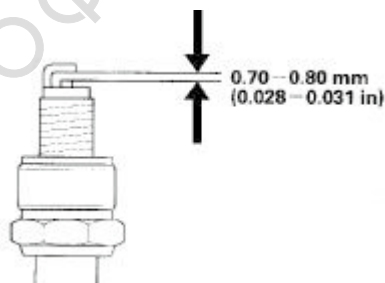

4. Проверете дали шайбата на свещта е в добро състояние и поставете свещта ръчно.

**ЗАБЕЛЕЖКА:**

Ако слагате нова запалителна свещ я натегнете 1/2 оборота след като свещта е опряла в шайбата си. Ако използвате старата свещ я затегнете 1/8 – 1/4 от оборота след като е опряла.

**ВНИМАНИЕ:**

- **Свещта трябва да е сигурно затегната. Неправилно стегнатата свещ може да загрее и да причини повреда по двигателя.**
- **Използвайте само препоръчаните свещи или еквивалентни. Свещи, които имат неподходящ температурен режим може да причинят повреда.**

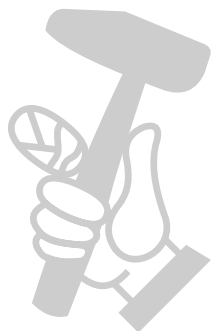

МАГАЗИН  
**БАШ МАЙСТОРА**<sup>®</sup>  
ПРОФЕСИОНАЛНИ РЕШЕНИЯ

#### 4. Обслужване на помпената част

След всяка употреба, изчиствайте вътрешната част на помпената кутия като следвате тази последователност:

1. Отстранете пробката за източване от капака на помпата като използвате гаечен ключ.



2. Разхлабете пристягащите капака болтове с ключа.

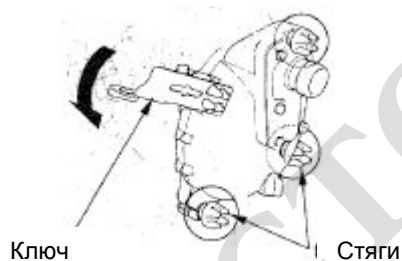

3. Отстранете капака на помпената част и спиралната камера и изчистете всякакви наноси от помпата.

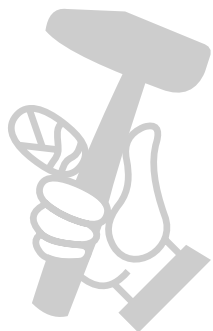
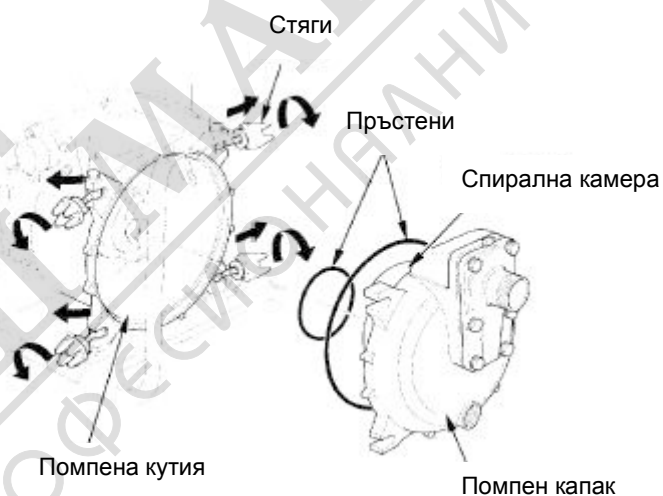

4. Поставете кръглото уплътнение на капака като внимавате да не го повредите.

5. Поставете капака към помпената кутия, затегнете първоначално болтовете на ръка. След това ги стегнете с гаечния ключ.

**ЗАБЕЛЕЖКА:**

След като пристегнете болтовете на капака, проверете за да се уверите да няма пробиви на вода между капака и помпената кутия.

6. Поставете пробката за източване на вода на капака.

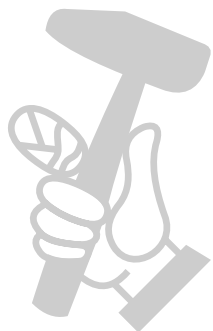
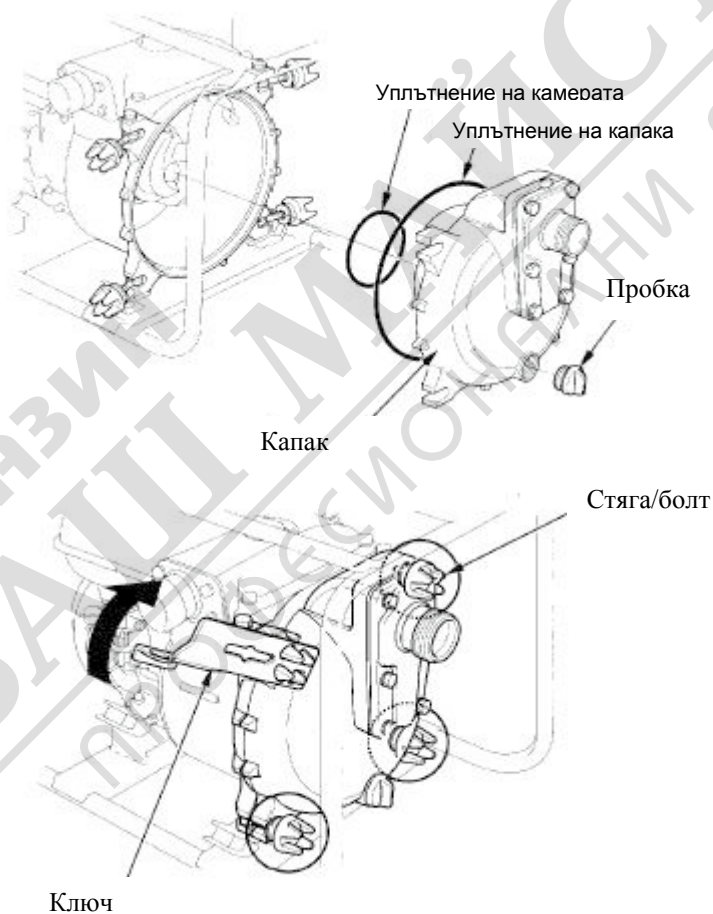

## 5. Поддръжка на искровия уловител (опционна част)

### ПРЕДУПРЕЖДЕНИЕ!

По време на работа шумозаглушителя на двигателя се загрева и остава горещ известно време след спиране на работата му. Не се допирайте до него докато е горещ.

#### <WT20X>

1. Развийте четирите 5 мм винта от протектора на шумозаглушителя и го махнете.
2. Махнете 4 мм винт от искроуловителя и го отстранете от шумозаглушителя.

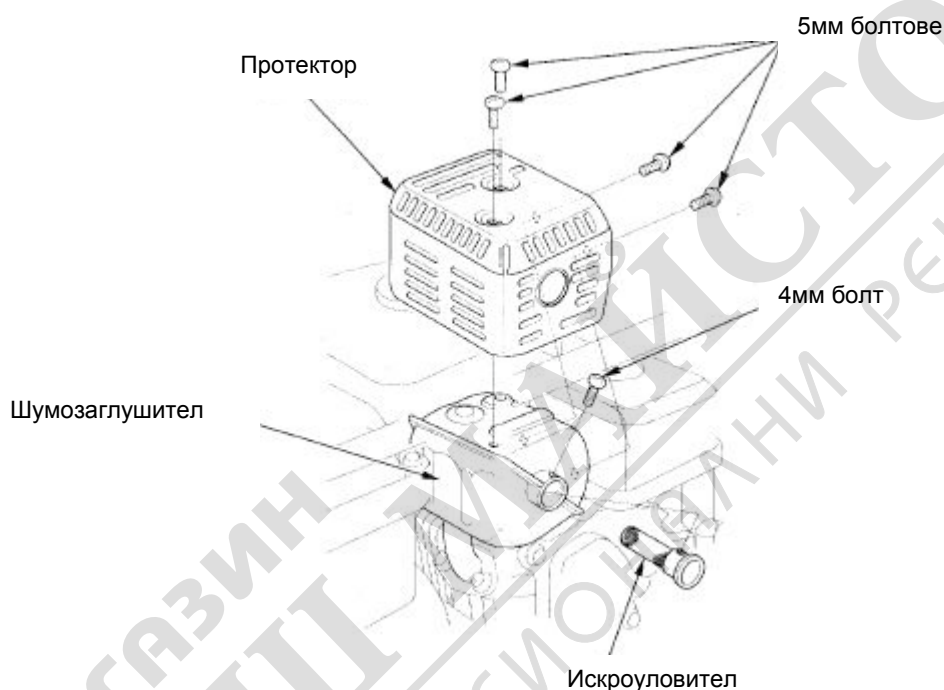

#### <WT30X, WT40X>

1. Развийте шестте 5 мм винта от протектора на шумозаглушителя и го махнете.
2. Махнете 4 мм винт от искроуловителя и го отстранете от шумозаглушителя.

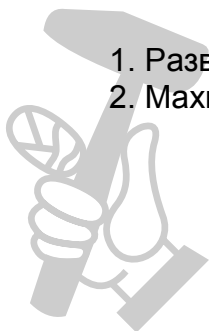

3. Използвайте четка за да отстраните въглеродния нагар по екраниращата мрежа

**ВНИМАНИЕ:**

Искроуловителя трябва да бъде обслужван на всеки 100 часа, за да се гарантира ефективната му работа.

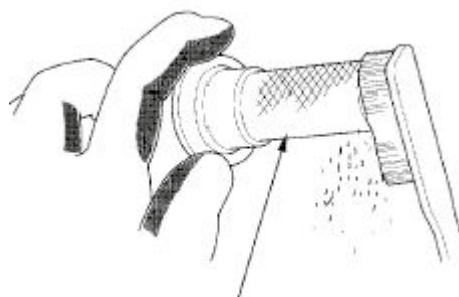

Екраниращ елемент на  
искроуловителя

**ЗАБЕЛЕЖКА:**

Искроуловителя трябва да е здрав – без дупки и счупвания по него. При необходимост го сменете.

4. Монтирайте искроуловителя и шумозаглушителя в ред, обратен на разглобяването.

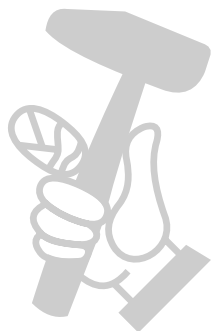

### ПРЕДУПРЕЖДЕНИЕ!

- За да избегнете сериозни изгаряния и опасност от пожари оставете двигателят да изстине преди да транспортирате или прибирате помпата в закрити помещения.
- При транспортиране превключете горивната клапа на “OFF” и дръжте помпата в хоризонтално положение за да предотвратите разлив на гориво. Разлято гориво или горивни пари може да се възпламенят. Ⓜ

Преди да съхранявате помпата за продължителен период:

1. Уверете се, че помещението в което ще се съхранява помпата не е прекалено прашно и влажно.

2. Изчистете вътрешността на помпата...

Изпомпете чиста вода преди да изключите помпата, за да предотвратите повреда на ротора при включването ѝ. След промиването махнете пробката за отичане на водата и източете колкото може повече вода.

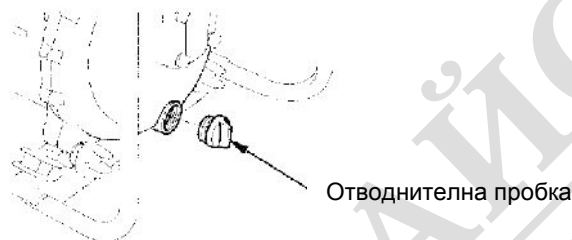

3. Излейте горивото....

### ПРЕДУПРЕЖДЕНИЕ!

**Бензинът е силно запалим и експлозивен при определени обстоятелства. Не пушете и не допускате искри или горене в близост.**

- а. С превключен на “OFF” клапан на горивото, махнете болта за източване на гориво от карбуратора и утаечната чашка на карбуратора и го освободете от гориво. Наливайте горивото в подходящ контейнер.
- б. Превключете клапана на горивото на “ON” и източете горивото от резервоара в подходящ контейнер.
- в. Поставете на местата им болта за източване и утаечната чашка.

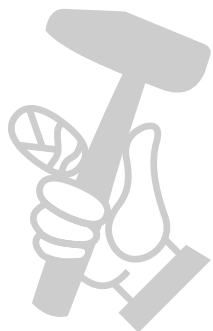

Винт за изливане

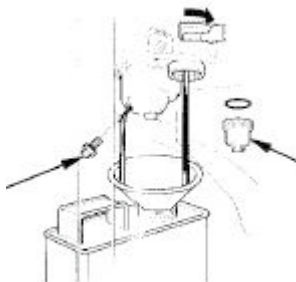

Утаечна чашка



4. Сменете моторното масло.
5. Отстранете свещта за запалването и налейте около една супена лъжица чисто моторно масло в цилиндъра на двигателя. Направете няколко оборота на колянвия вал за да се разнесе маслото, след това сложете свещта за запалването на мястото ѝ.
6. Дръпнете ръкохватката на пусковия механизъм докато усетите съпротива. Продължете да дърпате докато белегът на стартера се изравни с отвора на пусковия механизъм (вижте илюстрацията по-долу). В тази точка всмукателния и изпускателния клапан на двигателя са затворени и това спомага да се предпази от корозия.
7. Покрийте помпата, за да я предпазите от запрашаване.

Нагласете белега на макарата с отвора в горната част на стартера

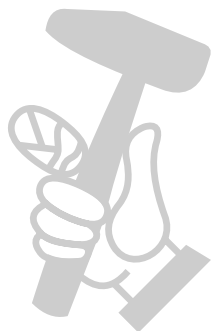
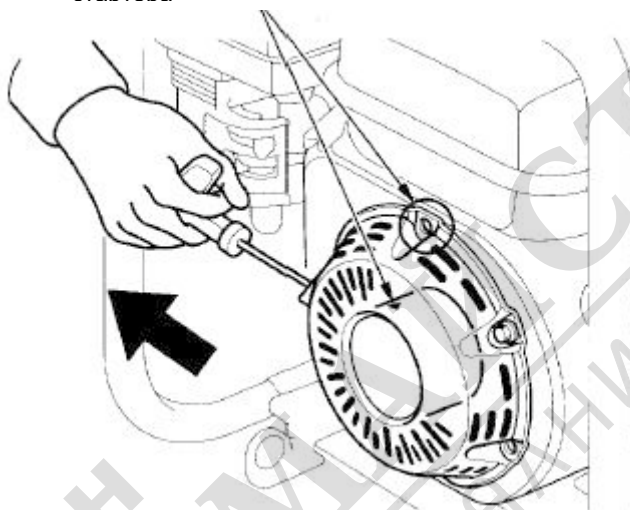

## XI. ПРОБЛЕМИ ПРИ РАБОТА

Когато двигателят не се стартира:

1. Проверете ключът на двигателя да е на "ON"
  2. Проверете дали има достатъчно моторно масло
  3. Проверете клапана за горивото да е на "ON"
  4. Проверете има ли гориво в резервоара
  5. Проверете дали горивото достига до карбуратора.
- За да проверите това развийте болта за източване на гориво от карбуратора докато клапана за гориво е на "ON"

### **ПРЕДУПРЕЖДЕНИЕ!**

**Преди да проверите свещта на запалването или да пуснете двигателя се уверете дали няма разлив на гориво.**

6. Свещта на запалването подава ли искра?
  - a. Извадете капачката на свещта Почистете около основата на свещта, след това я развийте.
  - b. Поставете капачката на свещта
  - c. Превключете ключа на двигателя в положение "ON"
  - d. Заземете страничния електрод на свещта. Дръпнете ръчното пусково устройство за да видите дали свещта подава искра.
  - e. Ако няма искра сменете свещтаАко има искра, пак сменете свещта и се опитайте да запалите двигателя според инструкциите.
7. Ако двигателя все още не се стартира, занесете помпата при оторизирания дилър на HONDA.

Когато помпата не може да изпомпва вода:

1. Проверете налята ли е първична вода в помпата.
2. Проверете да не е задръстен филтъра (цедката).
3. Проверете добре ли са стегнати пристяжките на маркучите.
4. Проверете дали не са повредени маркучите.
5. Проверете дали смукателния напор не е прекалено голям.
6. Ако помпата все още не работи я занесете при оторизиран дилър на HONDA.



## ХІІ. СПЕЦИФИКАЦИИ

Модел	WT20X
Код	WAAJ

### Размери и тегло

Дължина	620 mm
Широчина	460 mm
Височина	465 mm
Тегло	47 kg

### Двигател

Модел	GX160K1
Тип на двигателя	4 тактов, едноцилиндров, OHV
Обем	163 cm <sup>3</sup>
Максимална мощност	5.5 HP /4000 rpm
Максимален въртящ момент	1.1 kgm /2500 rpm
Охлаждане	Въздушно
Запалителна система	Транзисторно - магнето
Завъртане на колянвия вал	Обратно на часовниковата стрелка

### Помпа

Всмукателен диаметър	50 mm (2")
Диаметър на изпускателя	50 mm (2")
Общ напор	30 m
Всмукателен напор	8 m
Максимален дебит	710 L/min
Време за първично изпомпване	60 sec на 4.5 m
Ниво на шума	106 dB

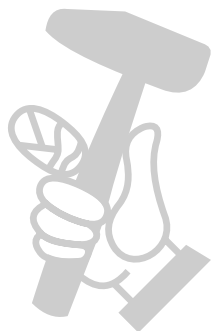

МАГАЗИН  
БАШ МАКСТОРА  
ПРОФЕСИОНАЛНИ РЕШЕНИЯ

Модел	WT30X
Код	WABJ

#### Размери и тегло

Дължина	660 mm
Широчина	495 mm
Височина	515 mm
Тегло	60 kg

#### Двигател

Модел	GX240K1
Тип на двигателя	4 тактов, едноцилиндров, OHV
Обем	242 cm <sup>3</sup>
Максимална мощност	8.0 HP /3600 rpm
Максимален въртящ момент	1.7 kgm /2500 rpm
Охлаждане	Въздушно
Запалителна система	Транзисторно - магнето
Завъртане на колянвия вал	Обратно на часовниковата стрелка

#### Помпа

Диаметър на смукателя	80 mm (3")
Диаметър на изпускателя	80 mm (3")
Общ напор	27 m
Всмукателен напор	8 m
Максимален дебит	1210 L/min
Време за първично изпомпване	90 sec на 4.5 m
Ниво на шума	110 dB

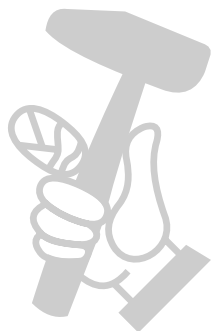

МАГАЗИН  
БАШ МАШ  
ПРОФЕСИОНАЛНИ РЕШЕНИЯ

Модел	WT40X
Код	WACJ
<b>Размери и тегло</b>	
Дължина	735 mm
Широчина	535 mm
Височина	565 mm
Тегло	78 kg
<b>Двигател</b>	
Модел	GX340K1
Тип на двигателя	4 тактов, едноцилиндров, OHV
Обем	338 cm <sup>3</sup>
Максимална мощност	11 HP /3600 rpm
Максимален въртящ момент	2.4 kgm /2500 rpm
Охлаждане	Въздушно
Запалителна система	Транзисторно - магнето
Завъртане на колянвия вал	Обратно на часовниковата стрелка
<b>Помпа</b>	
Диаметър на смукателя	100 mm (4")
Диаметър на изпускателя	100 mm (4")
Общ напор	26 m
Всмукателен напор	8 m
Максимален дебит	1640 L/min
Време за първично изпомпване	150 sec на 4.5 m
Ниво на шума	110 dB

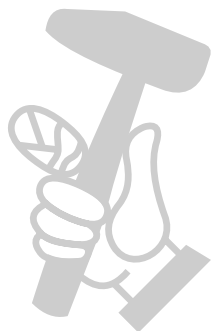

МАГАЗИН  
**БАШ** МАШИНИ  
 ПРОФЕСИОНАЛНИ РЕШЕНИЯ