

**REMS Tiger ANC<sup>1</sup>**  
**REMS Tiger ANC VE<sup>2</sup>**  
**REMS Tiger ANC SR<sup>3</sup>**  
**REMS Tiger ANC pneumatic<sup>4</sup>**

**REMS Panther ANC VE<sup>5</sup>**  
**REMS Cat ANC VE<sup>6</sup>**  
**REMS Akku-Cat ANC VE<sup>7</sup>**

deu 1-3 Elektrische Rohr-Säbelsäge  
 4 Pneumatische Rohr-Säbelsäge  
 5-6 Elektrische Universal-Säbelsäge  
 7 Akku-Universal-Säbelsäge  
 Betriebsanleitung – Vor Inbetriebnahme lesen!

eng 1-3 Electric reciprocating pipe saw  
 4 Pneumatic reciprocating pipe saw  
 5-6 Universal electric reciprocating saw  
 7 Universal battery reciprocating saw  
 Operating Instructions – Read before commissioning!

fra 1-3 Scie sabre électrique pour tubes  
 4 Scie sabre pneumatique pour tubes  
 5-6 Scie sabre électrique universelle  
 7 Scie sabre universelle à accu  
 Instructions d'emploi – A lire avant la mise en service!

ita 1-3 Seghetto elettrico per tubi  
 4 Seghetto pneumatico per tubi  
 5-6 Seghetto universale elettrico  
 7 Seghetto universale a batteria  
 Istruzioni d'uso – Leggere prima della messa in servizio!

spa 1-3 Sierra de sable electroportátil para tubos  
 4 Sierra de sable neumática para tubos  
 5-6 Sierra de sable universal electroportátil  
 7 Sierra de sable universal por acumulador  
 Manual de instrucciones – ¡Leer antes de la utilización!

nld 1-3 Elektrische buisreciprozaag  
 4 Pneumatische buisreciprozaag  
 5-6 Elektrische universele reciprozaag  
 7 Universele accureciprozaag  
 Gebruiksaanwijzing – Voor ingebruikname lezen!

swe 1-3 Elektrisk rör-säbelsåg  
 4 Pneumatisk rör-säbelsåg  
 5-6 Elektrisk universal-säbelsåg  
 7 Akku-universal-säbelsåg  
 Bruksanvisning – Läs noga igenom före användning!

nor 1-3 Elektrisk bajonetsag for kapping av rør  
 4 Luftdrevnen bajonetsag for kapping av rør  
 5-6 Universal elektrisk bajonetsag  
 7 Universal batteridrevet bajonetsag  
 Bruksanvisning – Må leses før idriftsettelse!

dan 1-3 Elektriske bajonetsave  
 4 Pneumatisk bajonetsav  
 5-6 Elektriske universal bajonetsave  
 7 Akku-universal bajonetsav  
 Betjeningsvejledning – Læses før ibrugtagning!

fin 1-3 Sähkötoimiset puukkosahat putkien katkaisuun  
 4 Paineilmatoimiset puukkosahat putkien katkaisuun  
 5-6 Sähkötoimiset puukkosahat yleiskäyttöön  
 7 Akkukäyttöiset puukkosahat yleiskäyttöön  
 Käyttöohje – Lue ennen käyttöönottoa!

por 1-3 Serra de sabre eléctrica para tubos  
 4 Serra de sabre neumática para tubos  
 5-6 Serra de sabre eléctrica universal  
 7 Serra de sabre universal com acumulador  
 Manual de instruções – Leia antes da colocação em serviço!

pol 1-3 Elektryczna pilarka szablasta do rur  
 4 Pneumatyczna pilarka szablasta do rur  
 5-6 Uniwersalna elektryczna pilarka szablasta do rur  
 7 Uniwersalna akumulatorowa pilarka szablasta do rur  
 Instrukcja obsługi – Przeczytać przed użyciem!

ces 1-3 Elektrická šavlová pila na trubky  
 4 Pneumatická šavlová pila  
 5-6 Elektrická univerzální šavlová pila  
 7 Akumulátorová univerzální šavlová pila  
 Návod k použití – Čtěte před uvedením do provozu!

slk 1-3 Elektrická šabľová píla na trubky  
 4 Pneumatická šabľová píla  
 5-6 Elektrická univerzálna šabľová píla  
 7 Akumulátorová univerzálna šabľová píla  
 Návod na použitie – Prečítajte pred uvedením do prevádzky!

hun 1-3 Elektromos cső-orrfűrész  
 4 Pneumatikus cső-orrfűrész  
 5-6 Elektromos univerzális orrfűrész  
 7 Akkumulátoros univerzális orrfűrész  
 Üzemeltetési leírás – Használat előtt olvassa el!

hrv/scg 1-3 Električna cijevna sabljasta pila  
 4 Pneumatska cijevna sabljasta pila  
 5-6 Električna univerzalna sabljasta pila  
 7 Akumulatorska univerzalna sabljasta pila  
 Upute za uporabu – Pročitajte prije uporabe uređaja!

slv 1-3 Električna ročna žaga  
 4 Pneumatska ročna žaga  
 5-6 Električna univerzalna ročna žaga  
 7 Akumulatorska univerzalna ročna žaga  
 Navodilo za uporabo – Berite pred uporabo!

ron 1-3 Ferăstrău electric pentru țevi  
 4 Ferăstrău pneumatic pentru țevi  
 5-6 Ferăstrău electric universal  
 7 Ferăstrău universal cu acumulator  
 Instrucțiuni de operare – Vă rugăm citiți înainte de utilizare!

rus 1-3 Электрическая сабельная пила для труб  
 4 Пневматическая сабельная пила для труб  
 5-6 Электрическая универсальная сабельная пила  
 7 Аккумуляторная универсальная сабельная пила  
 Инструкция по эксплуатации – Ознакомьтесь перед вводом в эксплуатацию!

grc 1-3 Ηλεκτρική σπαθόσεγα σωλήνων  
 4 Πνευματική σπαθόσεγα σωλήνων  
 5-6 Ηλεκτρική σπαθόσεγα γενικής χρήσης  
 7 Σπαθόσεγα γενικής χρήσης μπαταρίας  
 Οδηγίες λειτουργίας – Διαβάστε τις πριν από τη θέση σε λειτουργία!

tur 1-3 Elektrikli Kılıç Boru Testeresi  
 4 Pnömatik Kılıç Boru Testeresi  
 5-6 Elektrikli Çok Amaçlı Testere  
 7 Akülü Çok Amaçlı Testere  
 Kullanma Talimatı – Çalıştırmadan önce okuyun!

bul 1-3 Электрически саблен трион за тръби  
 4 Пневматичен саблен трион за тръби  
 5-6 Электрически универсален саблен трион за тръби  
 7 Акумулатор универсален саблен трион за тръби  
 Ръководство за експлоатация – Да се прочете преди пускане в действие!

lit 1-3 Elektrinis vamzdžių pjūklas  
 4 Pneumatinis vamzdžių pjūklas  
 5-6 Universalus elektrinis pjūklas  
 7 Universalus akumuliatorinis pjūklas  
 Naudojimo instrukcija – Prieš darbo pradžią būtina perskaityti!

lav 1-3 Elektriskais cauruļu zāģis  
 4 Pneimatiskais cauruļu zāģis  
 5-6 Universālais elektriskais zāģis  
 7 Universālais zāģis ar akumulatoru  
 Lietošanas instrukcija – Pirms ekspluatācijas uzsākšanas jāizlasa!

est 1-3 Elektriline saabelsaag torude jaoks  
 4 Pneumaatiline saabelsaag torude jaoks  
 5-6 Elektriline universaal-saabelsaag  
 7 Aku-universaal-saabelsaag  
 Kasutusjuhend – Lugeda enne tööle asumist!



**Made in Germany**

REMS-WERK  
 Maschinen- und Werkzeugfabrik  
 Postfach 1631 · D-71306 Waiblingen  
 Tel. +49 7151 1707-0  
 Fax +49 7151 1707-110  
 www.rems.de

Fig. 1

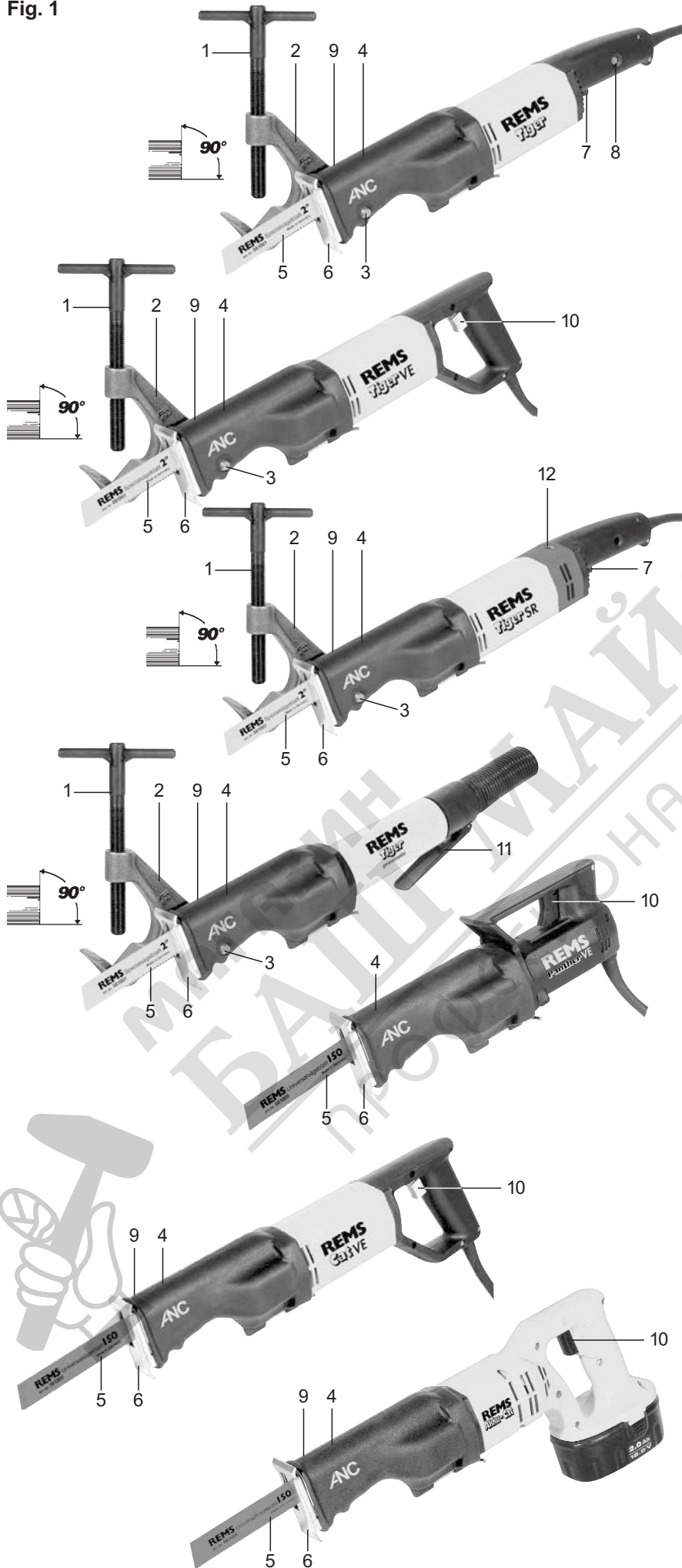

Fig. 2

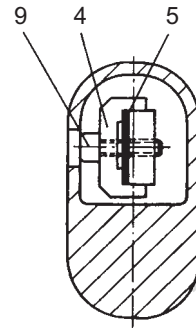

Fig. 3

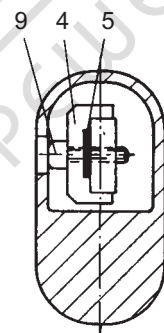
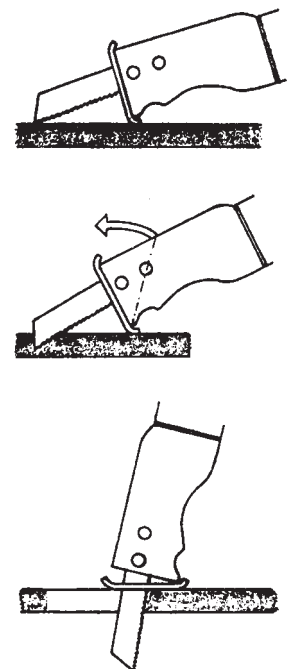

Fig. 4



6.2. Арıza: Kılavuz kol ile boru kesme esnasında köşeli kesit oluşuyor.

- Sebeб:
- Uygun olmayan testere bıçağı (Bakınız 2.4.).
  - Kör testere bıçağı.
  - İlavuz kolun prismaı kirlenmiştir (talaş!).

6.3. Арıza: Kılıç testere çalışıyor.

- Sebeб:
- Aşırı yüklenme koruması devrede (REMS Tiger ANC).
  - Bağlantı hattı arızalı.
  - Akü boş (REMS Akku-Cat ANC VE).
  - İşletme makinesi arızalı.

6.4. Арıza: Merkez saplaması makaslıyor, testere bıçağı yeterince sabitlenemiyor.

- Sebeб:
- Sıkıştırma vidası (9) aşınmış, alyen anahtar aşınmış (bakınız 2.5.).

## 7. Üretici Garantisi

Garanti süresi, yeni ürünün ilk kullanıcıya teslim edilmesinden itibaren 12 aydır, ancak her halükârda satıcıya teslim edilmesinden itibaren azami 24 ay süreyi kapsar. Teslimat tarihinin kanıtlanması için, alış tarihini ve ürün tanımını içeren asıl satış belgelerinin ibraz edilmesi gerekir. Garanti süresi zarfında ortaya çıkan ve imalat veya materyal kusuruyla ilişkili olan fonksiyon hataları, ücretsiz giderilir. Hatanın giderilmesi sonucunda, ürünün garanti süresi uzatılmaz ve yenilenmez. Doğal yıpranma, amacına uygun olmayan veya yanlış kullanım, işletme talimatlarına uyulmaması, uygun olmayan işletme materyalinin kullanımı, aşırı yüklenme, amacı dışında kullanım, kullanıcının veya bir başkasının müdahalesi ve diğer sebepler nedeniyle REMS'den kaynaklanmayan ve sorumluluk alanına girmeyen hasarlar garanti kapsamı dışındadır.

Garanti kapsamındaki işlemler, sadece yetki belgesine sahip REMS müşteri hizmetleri servisleri tarafından yapılabilir. Talepler, şayet ürün önceden müdahale edilmemiş durumda REMS müşteri hizmetleri servisine teslim edilirse kabul edilir. Yenisiyle değiştirilen ürün ve parçalar REMS'in mülkiyetine geçer.

Gönderme ve geri almaya ilişkin nakliyat bedeli kullanıcıya aittir.

Kullanıcının hakları, özellikle de kusurlu ürüne dair üreticiye karşı ileri süreceği talepleri saklı kalır. İşbu Üretici Garantisi, sadece Avrupa Birliği, Norveç ve İsviçre'de satın alınan yeni ürünler için geçerlidir.

### Фиг. 1–3

1	Затегателен винт с ръчка	7	Включвател за временно пускане в действие
2	Направляващ държач	8	Защита от претоварване
3	Опорен болт	9	Затегателен винт
4	Притискаща част за режещия лист	10	Безстъпален включвател
5	Режеч лист	11	Лост
6	Опорна обувка	12	Регулиращо колело

## Общи указания за безопасност

**ВНИМАНИЕ!** Трябва да се прочетат всички указания. Неспазването на посочените по-долу указания може да доведе до токов удар, пожар и/или да предизвика тежки наранявания. Използването в текста понятие „електрически уред“, се отнася до захранвани от мрежата електрически инструменти (с кабел), електрически инструменти с батерии (без кабел), машини и електрически уреди. Използвайте електрическия уред само по предназначение и следвайки общите указания за безопасност и предотвратяване на злополуки.

СЪХРАНЯВАЙТЕ НАСТОЯЩИТЕ УКАЗАНИЯ НА СИГУРНО МЯСТО.

### А) Работно място

- Поддържайте работното си място чисто и подредено.** Безпорядъкът и недостатъчното осветление на работното място могат да доведат до злополуки.
- Не работете с електрическия уред във взривоопасна среда, т.е. в близост до леснозапалими течности, газове или прахове.** Електрическите уреди произвеждат искри, които могат да запалят праха или изпаренията.
- По време на работа с електрическия уред дръжте децата и други лица на безопасно разстояние.** При разсейване можете да загубите контрол върху уреда.

### В) Електрическа безопасност

- Щепселът на електрическия уред трябва да пасва добре на контакта. Щепселът не трябва да се изменя по никакъв начин. Не използвайте адаптиращи щепсели със занулените електрически уреди.** Непроменените щепсели и подходящите контакти ограничават риска от токов удар. Ако електрическият уред е снабден със защитен проводник, той може да се включва само в контакти със заземяваща контактна система (шуко). На строителната площадка, във влажна среда, на открито или при подобни обстоятелства, включвайте електрическия уред към мрежата само чрез предпазен прекъсвач с утечен ток 30mA (FI-прекъсвач).
- Избягвайте телесния контакт със заземените повърхности, като тръби, радиатори, печки и хладилници.** Съществува повишен риск от токов удар, когато тялото Ви е заземено.
- Предпазвайте уреда от дъжд и влага.** Проникването на вода в електрическия уред увеличава риска от токов удар.
- Не използвайте кабела за други цели, напр. да пренасяте уреда, да го окачвате, да издърпвате щепсела от контакта. Дръжте кабела далеч от топлина, масла, остри ръбове или подвижните детайли на уреда.** Наранените или заплетени кабели увеличават риска от токов удар.
- Когато работите с електрически уред на открито, използвайте само удължаващи кабели, които също са одобрени за работа на открито.** Използването на одобрен за употреба на открито удължаващ кабел, ограничава риска от токов удар.

### С) Безопасност на лицата

- Бъдете внимателни, следете това, което правите, и подхождайте разумно към работата с електрически уреди. Не използвайте електрическия уред, ако сте уморени или под влияние на наркотици, алкохол или медикаменти.** Един момент на невнимание по време на експлоатация на електрическия уред може да доведе до сериозни наранявания.
- Носете защитно облекло и винаги предпазни очила.** Носенето на защитно облекло, като маска за прах, обувки, които не се хлъзгат, каска или слушалки, според вида и приложението на електрическия уред, ограничава риска от токов удар.
- Избягвайте неволното пускане в експлоатация на уреда. Преди да поставите щепсела в контакта, се уверете, че прекъсвачът е в позиция „изключен“.** Когато при пренасяне на уреда, пръстът Ви

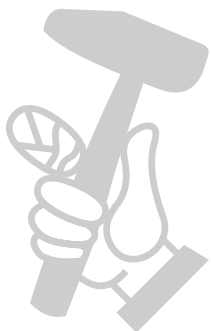



е на прекъсвача или свързвате включения уред към мрежата, това може да доведе до злополуки. Никога не шунтирайте импулсния прекъсвач.

- d) **Преди да включите електрическия уред, отстранете всички инструменти за настройка или гаечни ключове.** Един инструмент или ключ, който се намира във въртящ се детайл на уреда, може да доведе до наранявания. Никога не поставяйте пръстите си във въртящи се (циркулиращи) детайли на уреда.
- e) **Не се надценявайте.** Погрижете се да заемете стабилно положение и да запазите равновесие през цялото време. По този начин ще можете да контролирате уреда по-добре в неочаквани ситуации.
- f) **Носете подходящо за целта облекло. Не носете широки дрехи или бижута. Дръжте косата, облеклото и ръкавиците си далече от подвижните детайли.** Хлабавите дрехи, бижутата или дългите коси могат да се захванат от подвижните детайли.
- g) **Когато на уреда могат да се монтират прахосмукачка или улавящо устройство, уверете се, че те са свързани и се използват правилно.** Употребата на тези съоръжения ограничава риска, породен от праха.
- h) **Предоставяйте електрическия уред само на обучени за целта лица.** Младежите могат да работят с електрическия уред, само ако са на възраст над 16 години, което е необходимо за завършване на образованието им, и само под контрола на специалист.

#### D) Старателно боравене с електрическия уред

- a) **Не претоварвайте уреда. Използвайте уред, съответстващ на работата Ви.** С подходящия електрически уред ще работите по-добре и по-безопасно при посочената мощност.
- b) **Не използвайте електрически уред, чийто прекъсвач е повреден.** Един електрически уред, който вече не може да се включи или изключи, е опасен и трябва да се ремонтира.
- c) **Преди да предприемете настройки по уреда, да сменят принадлежностите или да оставите уреда настрана, извадете щепсела от контакта.** Тази предохранителна мярка предотвратява неволното стартиране на уреда.
- d) **Съхранявайте електрическите уреди, които не използвате, извън обсега на деца. Не позволявайте уреда да се използва от лица, които не са запознати с него или не са прочели настоящите указания.** Електрическите уреди са опасни, когато се използват от необучени лица.
- e) **Грижете се добре за електрическия уред. Контролирайте дали подвижните детайли на уреда функционират безупречно и не заяждат, дали детайлите са счупени или наранени така, че функционирането на електрическия уред се затруднява. Преди да използвате уреда, оставете повредените детайли да бъдат ремонтирани от квалифициран персонал или от оторизиран сервис на REMS.** Много злополуки са причинени от лошо поддържани електрически инструменти.
- f) **Поддържайте режещите инструменти остри и чисти.** Грижливо поддържаните режещи инструменти с наточени остриета заяждат по-рядко и се управляват лесно.
- g) **Обезопасете обработваемия детайл.** Използвайте затегателни устройства или менгеме, за да закрепите детайла. Този начин е по-безопасен, отколкото да го държите с ръка, а освен това имате на разположение и двете си ръце за работа с уреда.
- h) **Използвайте електрическите уреди, принадлежности, уреди за вграждане и т.н. съгласно настоящите указания и както е посочено в инструкциите на съответните уреди. Освен това вземете под внимание също условията на работа и дейността, която трябва да се извърши.** Използването на електрически уреди не по предназначение може да доведе до опасни ситуации. Всяко собственооръчно изменение на електрическите уреди е забранено от съображения за сигурност.

#### E) Старателно боравене с уреди с батерии

- a) **Преди да поставите батерията се уверете, че електрическият уред е изключен.** Поставянето на батерия в електрически уред, който е включен, може да доведе до злополуки.
- b) **Зареждайте батериите само в зарядни устройства, препоръчани от производителя.** Ако зарядното устройство, предназначено за зареждане на определен вид батерии, се използва с други батерии, съществува опасност от пожар.
- c) **В електрическия уред поставяйте само предназначените за него**

**батерии.** Употребата на други батерии може да доведе до наранявания и опасност от пожар.

- d) **Дръжте батериите, които не използвате, далеч от кламери, монети, ключове, пирони, винтове или други малки метални предмети, които могат да предизвикат късо съединение между контактите.** Едно късо съединение между контактите на батерията може да доведе до наранявания или пожар.
- e) **При неправилна употреба течността в батерията може да изтече. Избягвайте контакта с нея. При случаен контакт изплакнете с вода. Ако течността попадне в очите Ви, веднага се консултирайте с лекар.** Течността, изтекла от батерията, може да предизвика раздразване на кожата или изгаряния.
- f) **При температура на батерията/зарядното устройство или околната среда  $\leq 5^{\circ}\text{C}/40^{\circ}\text{F}$  или  $\geq 40^{\circ}\text{C}/105^{\circ}\text{F}$ , батерията/зарядното устройство не бива да се използва.**
- g) **Не изхвърляйте батериите с обикновените битови отпадъци, а ги предайте на оторизиран сервис REMS или призната служба за събиране на отпадъци.**

#### F) Сервис

- a) **Оставяйте Вашия уред за ремонт само при квалифициран персонал и при използване на оригинални резервни части.** По този начин се гарантира, че безопасността на уреда ще се запази.
- b) **Следвайте указанията за поддръжка и подмяна на уредите.**
- c) **Контролирайте редовно проводниците на електрическия уред и при повреда ги оставете за подмяна от квалифициран персонал или оторизиран сервис на REMS.** Контролирайте редовно удължаващите кабели и ги подменяйте, ако са наранени.

#### Специални указания за безопасност

- Да се ползват лични предпазни средства (напр. предпазни очила, шумозаглушители).
- Внимание! Стружките от рязането се изхвърлят напред и настрани. Други лица да стоят настрани!
- Сабленият трион и режещият лист да несе претоварват. Да не се прилага прекомерно голям натиск при подаването на инструмента.
- При рязане на тръби провеждащи вода да се внимава в двигателя да не може да попадне остатъчна. Опасност: електрически удар.
- При работи, при които се отделя прах (материали съдържащи азбест, камък и т.н.) да се съблюдават предписанията по охрана на труда.

#### 1. Технически данни

##### 1.1. Номенклатурни номера

REMS Tiger ANC двигателна машина	560000
REMS Tiger ANC VE двигателна машина	560008
REMS Tiger ANC SR двигателна машина	560001
REMS Tiger ANC пневматична двигателна машина	560002
REMS Panther ANC VE двигателна машина	560005
REMS Cat ANC VE двигателна машина	560004
REMS Akku-Cat ANC VE двигателна машина с акумулатор	560007
REMS акумулатор с висока мощност 18 V	565210
Бързорядно устройство 12–18 V	565220

##### 1.2. Работна област на приложение

**Рязане с трион под прав ъгъл  
REMS Tiger ANC, REMS Tiger ANC VE, REMS Tiger ANC SR,  
REMS Tiger ANC пневматичен**

С направляващ държач 563000 и  
REMS специален режещ лист 561001

Тръби

(също и с обвивка от синтетичен материал)

Метали, дърво, гипс и т.н.

до 2"

3 мм и с по-голяма  
дебелина

С направляващ държач 563100 и

REMS специален режещ лист 561002

Тръби

(също и с обвивка от синтетичен материал)

Метали, дърво, гипс и т.н.

до 4"

3 мм и с по-голяма  
дебелина

REMS Tiger ANC SR с направляващ държач и REMS универсален режещ лист	
Неръждаеми стоманени тръби	до 2" респ. 4"
Метали, дърво, синтетични материали	1,5 мм и с по-голяма дебелина

### Ръчно водено рязане с трион всички REMS саблени триони

REMS универсални режещи листа и REMS режещи листа (виж 2.4.)	
Стоманени тръби и т.н.	$\varnothing \leq 6"$ , 160 мм
Метали, Дървесина с гвоздеи, палети	$\leq 250$ мм

### 1.3. Брой ходове (на празен ход)

REMS Tiger ANC	2200 1/мин.
REMS Tiger ANC VE (с безстъпално нагласяване)	0 ... 2200 1/мин.
REMS Tiger ANC SR (с безстъпално регулиране)	700 ... 2200 1/мин.
REMS Tiger ANC 48 V	1300 1/мин.
REMS Tiger ANC пневматичен	1800 1/мин.
REMS Panther ANC VE (с безстъпално нагл.)	0 ... 2200 1/мин.
REMS Cat ANC VE (с безстъпално нагл.)	0 ... 2200 1/мин.
REMS Akku-Cat ANC VE (с безстъпално нагл.)	0 ... 1700 1/мин.

### 1.4. Електротехнически данни

REMS Tiger ANC, REMS Tiger ANC VE, REMS Cat ANC VE	230 V; 50–60 Hz; 1050 W; 5 A или 110 V; 50–60 Hz; 1050 W; 10 A или 48 V; 750 W; 16,5 A
	с предпазна изолация (73/23/EWG) с потискане на електромагнитни смущения (89/336/EWG)
REMS Tiger ANC SR	230 V; 50–60 Hz; 1400 W; 6,4 A или 110 V; 50–60 Hz; 1400 W; 12,8 A
	с предпазна изолация (73/23/EWG) с потискане на електромагнитни смущения (89/336/EWG)
REMS Panther ANC VE	230 V; 50–60 Hz; 500 W; 2,3 A или 110 V; 50–60 Hz; 500 W; 4,6 A
	с предпазна изолация (73/23/EWG) с потискане на електромагнитни смущения (89/336/EWG)
REMS Akku-Cat ANC VE	18 V=; 2,0 Ah; 30 A
Бързозарядно устройство (1 час)	Вход 230 V~; 50–60 Hz; 1,0 A Изход 12–18 V=; 50 W; 2,65 A

### 1.5. Захранване със съгъстен въздух

REMS Tiger ANC пневматичен	
Необходимо работно налягане	6 бара (85 psi)
Разход на съгъстен въздух при работа на празен ход	1,6 м <sup>3</sup> / мин. (56 куб. фута / мин.)
Разход на съгъстен въздух при пълно натоварване	1,3 м <sup>3</sup> / мин. (46 куб. фута / мин.)
Размер на маркуча	12–13 мм (1/2")
Нагласяване на масленката	6–7 капки/мин.

### 1.6. Размери

REMS Tiger ANC	455×80× 90 мм (17,9"×3,2"×3,5")
REMS Tiger ANC VE	435×80×135 мм (17,1"×3,2"×5,3")
REMS Tiger ANC SR	490×80× 90 мм (19,3"×3,2"×3,5")
REMS Tiger ANC пневматичен	445×80× 90 мм (17,5"×3,2"×3,5")
REMS Panther ANC VE	320×80×110 мм (12,6"×3,2"×4,3")
REMS Cat ANC VE	435×80×135 мм (17,1"×3,2"×5,3")
REMS Akku-Cat ANC VE	435×90×190 мм (17,1"×3,5"×7,5")

### 1.7. Тегло

REMS Tiger ANC	2,8 кг (6,2 фунта)
REMS Tiger ANC VE	2,8 кг (6,2 фунта)
REMS Tiger ANC SR	2,9 кг (6,3 фунта)
REMS Tiger ANC пневматичен	3,8 кг (8,4 фунта)
REMS Panther ANC VE	2,4 кг (5,3 фунта)

REMS Cat ANC VE	2,8 кг (6,2 фунта)
REMS Akku-Cat ANC VE (с акумулатор)	3,5 кг (7,7 фунта)
REMS акумулатор с висока мощност 18 V	1,0 кг (2,2 фунта)
REMS направляващ държач до 2"	1,0 кг (2,2 фунта)
REMS направляващ държач 2 1/2–4"	1,7 кг (3,7 фунта)

### 1.8. Информация относно отделяния шум при работа на трионите

Емисионна стойност, отнесена към работното място	
Всички саблени триони REMS	98 dB(A)

Равнище на акустичната мощност	
REMS Tiger ANC, REMS Tiger ANC VE, REMS Tiger ANC SR, REMS Panther ANC VE, REMS Cat ANC VE, REMS Akku-Cat ANC VE	104 dB(A)
REMS Tiger ANC пневматичен	107 dB(A)

### 1.9. Вибрации

Претеглена ефективна стойност на ускорението:	
REMS Tiger, всички модели с направляващ водач	16,4 м/сек. <sup>2</sup>
REMS Panther ANC VE, REMS Cat ANC VE, REMS Akku-Cat ANC VE, работа от ръка	18 м/сек. <sup>2</sup>
Всички саблени триони при празен ход	22 м/сек. <sup>2</sup>

## 2. Пускане в действие

### 2.1. Електрическо свързване

Съблюдавайте напрежението на мрежата! Преди включване на двигателната машина, респ. на бързозарядното устройство да се провери, дали напрежението, посочено на табелката с техническите данни, отговаря на напрежението в мрежата. На строежи, при влажна околна среда, на открито или на други подобни места, електрическият уред да се ползва само при включване към мрежата през 30mA-защитна схема срещу недопустимия утечен ток (прекъсвач при поява на утечен ток).

Акумулаторът, доставен с REMS Akku-Cat ANC VE, както и резервните акумулатори са незаредени. Преди първата употреба акумулаторът да се зареди. За зареждане да се използва само бързозарядното устройство (565220). Когато акумулаторът е свързан с бързозарядното устройство, мига червената контролната лампа на устройството. След около един час контролната лампа включва на непрекъснат режим на работа, това означава, че акумулаторът е зареден. Едва след няколко зареждания акумулаторът достига максимален капацитет.

### 2.2. Рязане с трион с направляващ държач (рязане под прав ъгъл)

Опорният болт (3) на направляващия държач (2) да се прокара от страната на саблени трион така, че ограничителният щифт на направляващия държач да минава през надлъжния изрез на триона.

**Внимание:** За постигане на срезове под прав ъгъл е безусловно необходимо използването на направляващ държач REMS, тъй като при работа от ръка не е възможно точното поставяне на Саблени трион в работно положение, респ. воденето му под прав ъгъл.

### 2.3. Рязане с трион от ръка

Саблени трион се използва без направляващ държач (2). По време на рязането трионът трябва силно да се притиска към материала така, че опорната обувка (6) постоянно да лежи върху подлежащия на рязане материал.

### 2.4. Избор на подходящ режещ лист

За всички модели на саблените триони REMS използвайте във ваш интерес само висококачествените режещи листове REMS, в противен случай отпада гаранцията!

За постигането на срезове под прав ъгъл (например при тръби) с всички модели REMS Tiger, трябва освен направляващия държач (виж 2.2.) да се използва обезателно и **специалният** режещ лист REMS до 2", респ. 4", тъй като само той притежава изисваната якост на огъване и на усукване. Други режещи листове не са подходящи за целта.

Освен това, особено при моделите REMS Panther ANC VE, REMS Cat ANC VE и REMS Akku-Cat ANC VE следва да се използват универсални режещи листа REMS (561003 ... 561006). За съвсем специални случаи на приложение има на разположение различни по форма, дължина и стъпка на зъбите режещи листа REMS. Употребата на неподходящи режещи листа може лесно до тяхното скъсване или до преждевременно затпяване и не могат да дадат чист и точен

срез. За рязане на тръби от неръждаема стомана и от твърд чугун следва да се ползва REMS Tiger ANC SR и един от универсалните режещи листове REMS 561003 ... 561006.

При рязане на материали отделящи прах като например гипс и газобетон, да се използва засмукване на праха по съображения за безопасност и за защита на предавката от износване.

## 2.5. Монтаж на режещия лист

Когато се монтира режещият лист, сабленият трион **да не се поставя върху предпазващия от прегъване накрайник** на свързващия проводник, защото в противен случай свързващият проводник ще бъде повреден! Затягателният винт (9) на притискащата част за режещия лист (4) се освобождава, докато режещият лист може да

# Купете веднага подходящия режещ лист.

Спестявате много пари и неприятности. Така правите правилния избор.

## REMS специален режещ лист 2"/4"

Разработен специално за REMS Tiger ANC. Безусловно необходим за бързо рязане под прав ъгъл при използване на направляващ държач. Той създава многократно по-висок натиск при рязане, поради действието му като лост. За целта не могат да се използват обикновени режещи листа. Затова се използва специално усиленият режещ лист REMS, устойчив на огъване и усукване. Специално уширена, двустранна повърхност за затягането на листа, за осигуряване на точна слобка и стабилно водене на инструмента. Големи зъби за бързо рязане. Многократно по-продължителен експлоатационен срок.



## REMS универсален режещ лист 100/150/200/300

Вместо да се използват много различни режещи листа, само един универсален режещ лист. Еластичен жилав материал, променлива стъпка на зъбите (комбинирани зъби), особено силно закален в областта на зъбите, специално уширена, двустранна повърхност за затягането на листа, за осигуряване на точна слобка и стабилно водене на инструмента. С това се осигурява изключителна производителност и продължителен експлоатационен срок. Пригоден също и за особено трудни за рязане материали като неръждаеми стоманени тръби, твърди чугунени тръби и т.н., както и за рязане на палети (с пирони).

### 1. За REMS Tiger ANC, REMS Tiger ANC VE, REMS Tiger ANC SR,

REMS Tiger ANC пневматичен и за други модели.

REMS специален режещ лист (жълт), безусловно необходим за бързо рязане под прав ъгъл при използване на направляващ държач.



		Дължина мм	Стъпка на зъбите мм	Материал	Цвят	Арт. № (по 5 бр.)
	REMS специален режещ лист 2" За стоманени тръби до 2"	140	2,5	HSS-Bi	жълт	561007
	REMS специален режещ лист 2" За стоманени тръби до 2"	140	3,2	HSS-Bi	жълт	561001
	REMS специален режещ лист 4" За стоманени тръби до 4"	200	3,2	HSS-Bi	жълт	561002

За трудни за рязане материали като неръждаеми стоманени тръби, твърди чугунени тръби и т.н., на мястото на специалния режещ лист REMS предлагаме универсалния режещ лист REMS с по-фино нарязани зъби, в съчетание с електронно регулиране на оборотите.

### 2. За всички саблени триони REMS и за други модели.

REMS универсален режещ лист (червен)







за рязане с трион от ръка, вместо много различни режещи листа.

	REMS универсален режещ лист 100	100	1,8/2,5	HSS-Bi	червен	561006
	REMS универсален режещ лист 150	150	1,8/2,5	HSS-Bi	червен	561005
	REMS универсален режещ лист 200	200	1,8/2,5	HSS-Bi	червен	561003
	REMS универсален режещ лист 300	300	1,8/2,5	HSS-Bi	червен	561004

За дървесина с гвоздеи, палети. За трудно обработваеми чрез стружене материали, например неръждаеми стоманени тръби, твърди чугунени тръби, нужен е по-малък брой удари, например с помощта на REMS Tiger ANC SR с електронно регулиране на броя удари.

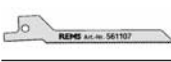
### 3. За всички саблени триони REMS и за други модели.

REMS режещи листа – за рязане с трион от ръка за различни цели.

	REMS режещ лист Метали 3 мм и с по-голяма дебелина	100 150 200	1,8 1,8 1,8	HSS-Bi HSS-Bi HSS-Bi	червен червен червен	561101 561103 561102
	REMS режещ лист Метали 1–3 мм	150	1,4	HSS-Bi	червен	561104
	REMS режещ лист Метали 1–3 мм (лист с кривина)	90	1,4	HSS-Bi	червен	561107
	REMS режещ лист Метали 4 мм и с по-голяма дебелина, Дървесина с гвоздеи, палети	150	2,5	HSS-Bi	черен	561110
	REMS режещ лист Всички видове дърво	300	4	WS	черен	561111
	REMS режещ лист Гипсови плочи, газобетон и т.н.	150	5	WS	бял	561115



се прокара по центриращия щифт. Специалният режещ лист REMS ляга между двете рамена на U-образната притискаща част за режещия лист (фиг. 2). Режещите листове REMS трябва да лягат в изреза на дъното на притискащата част за режещия лист (фиг. 3). Притискащата част за режещия лист се затяга със затегателния винт (9), защото в противен случай центриращият щифт ще бъде наранен или срязан. Центриращият щифт няма задачата да държи режещия лист. Това следва изключително чрез затягането с винта (9). Ако затегателният винт (9) не може повече да бъде затяган, защото неговото шестоъгълно гнездо или шестостранният ключ е износен, центриращият щифт се къса. Затова износеният затегателен винт (9) и шестостранният ключ следва своевременно да бъдат подменени с нови.

### 3. Експлоатация

**REMS Tiger ANC:** Включване и изключване с включвателя за временно пускане в действие (7).

**REMS Tiger ANC VE, REMS Panther ANC VE, REMS Cat ANC VE и REMS Akku-Cat ANC VE:** Безстъпално нагласяване на броя на ходовете чрез натискане на включвателя (10).

**REMS Tiger ANC SR:** Нагласяване на желан брой ходове чрез колелото (12). Включване и изключване с включвателя за временно пускане в действие (7).

**REMS Tiger ANC пневматичен:** За преодоляване на проверената от TÜV (Съюз за технически контрол) блокировка на включването, лостът (11) да се дръпне най-напред встрани и след това да се натисне надолу.

#### 3.1. Процес на работа с направляващ държач

Направляващият държач да бъде монтиран, както е описано в 2.2. Сабленият трион с направляващия държач да се положи върху тръбата така, че затегателният винт (1) да стои под прав ъгъл. Затегателният винт да се натегне. Да се натисне включвателя (7 bzw. 10) при едновременно обхващане на ръкохватката на двигателя, респ. да се задейства лоста (11) и сабленият трион да се тегли нагоре, докато тръбата, респ. профилът бъде прерязан. Зарязването, особено при по-големи диаметри (например 4"), може да бъде подобро, като машината се включи едва тогава, когато режещият лист вече лежи върху тръбата. Да се съблюдава призмата на направляващия държач винаги да е свободна от стружки, тъй като в противен случай може да се наруши срезът под прав ъгъл. За достигане на оптимална скорост на рязане и за щадене на режещия лист да се избира само подходящ натиск на подаване на инструмента. Силният натиск не увеличава скоростта на рязане!

#### 3.2. Процес на работа при водене на триона от ръка

За прави срезове и за рязане по крива линия опорната обувка (6) се притиска силно към материала така, че опорната обувка (6) да лежи постоянно на материала, подлежащ на рязане. Включва се машината. Да се използват само остри режещи листове в безупречно състояние. Да се следи за равномерен ход, тъй като това намалява опасността от злополука и се щадят машината и режещият лист. Свързващият проводник да се води винаги назад от машината. По време на рязането тя трябва да се държи силно притисната към материала, подлежащ на рязане.

**Рязане в една равнина с потъване в материала:** когато даден материал не е много твърд, като например дърво или леки строителни материали за стени, то тогава режещият лист при внимателно рязане може да потъне в материала (фиг. 4). За целта сабленият трион в изключено състояние се поставя с долния край на опорната обувка и с върха на режещия лист върху мястото за рязане, трионът се включва и режещият лист при внимателно рязане потъва в материала. При по-твърд материал като метал, трябва да се предвиди отвор отговарящ на режещия лист. Важно е опорната обувка (6) да е притисната здраво към материала, подлежащ на рязане. С това се постига равномерен процес на рязане с малко вибрации.

#### 3.3. Смазочни средства

В никакъв случай не използвайте произволни смазочни материали. Те възпрепятстват изхвърлянето на стружките от изреза в триона и с това скъсяват продължителността на работа режещия лист.

#### 3.4. Тръби от неръждаема стомана, тръби от твърд чугун

За рязане на тръби от неръждаема стомана и от твърд чугун следва да се ползва REMS Tiger ANC SR в съчетание с универсални режещи

листовете REMS 561003 ... 561006. Зарязане под прав ъгъл е задължително необходимо използването на направляващия държач (виж 2.2.). Изключително за рязане на неръждаеми стоманени тръби следва да се охлажда и смазва с REMS Spezial или REMS Sanitol.

## 4. Техническо обслужване

Преди извършване на видове работи по техническото обслужване да се изтегли щепсела, свързващ с мрежата, респ. да се смене акумулатора!

### 4.1. Поддръжка

Саблените триони REMS не изискват поддръжка. Редукторът е осигурен с трайно мазане с грес и затова не е необходимо да се смазва допълнително.

### 4.2. Проверка/Привеждане в изправност

Преди извършване на видове работи по привеждане в изправност, да се изтегли щепсела, свързващ с мрежата, респ. да се смене акумулатора! Тези работи могат да бъдат извършвани само от специализиран персонал и инструктирани лица.

Саблените триони REMS с универсален двигател имат въглени четки. Те се износват и затова трябва от време на време да бъдат проверявани, респ. приведени в изправност от лицензирана сервисна база, която е в договорни отношения с REMS. Виж също точка 6 – "Действия в случай на неизправност".

## 5. Свързване

При REMS Akku-Cat ANC задължително да се обръща внимание на това, положителният полюс на двигателя (цокъл от синтетичен материал на присъединителния палец) с червен проводник да бъде включен към клемата 1 на включвателя и лоста за посоката на въртене, разположен на включвателя, да бъде обърнат назад (към закрепващата повърхност на охладителното тяло).

## 6. Действия в случай на неизправност

**6.1. Неизправност:** Сабленият трион спира по време на рязането. Защитата против претоварване се задейства (REMS Tiger ANC).

- Причина:**
- Прекомерно голям натиск на подаване на инструмента.
  - Затъпен режещ лист.
  - Неподходящ режещ лист (виж 2.4.).
  - Износени въглени четки.
  - Прекомерно ниско работно налягане на съгъстения въздух (REMS Tiger ANC пневматичен).
  - Изпразнен заряд на акумулатора (REMS Akku-Cat ANC VE).

**6.2. Неизправност:** Не се постига срез под прав ъгъл при рязане с триона на тръби с направляващ държач.

- Причина:**
- Неподходящ режещ лист (виж 2.4.).
  - Затъпен режещ лист.
  - Призмата на направляващия държач е замърсена (Стружките!).

**6.3. Неизправност:** Сабленият трион не се задвижва.

- Причина:**
- Включва защитата за претоварване (REMS Tiger ANC).
  - Захранващият проводник е дефектен.
  - Акумулаторът е празен (REMS Akku-Cat ANC VE).
  - Задвижващата машина е дефектна.

**6.4. Неизправност:** Центриращият щифт се къса. Режещият лист не може да се притегне достатъчно.

- Причина:**
- Затегателният винт (9) е износен, шестостранният ключ е износен (виж 2.5.).

## 7. Гаранционни условия

Гаранционният срок е 12 месеца от доставката на новия продукт на първия потребител, но не повече от 24 месеца след доставка на Дистрибутора. Датата на доставка се документира посредством подаване на оригиналната документация по покупко-продажбата, която трябва да включва датата на закупуване и обозначението на продукта. Всички функционални дефекти, възникнали в рамките на гаранционния срок, които ясно произтичат от дефекти при производството или на използваните материали, се отстраняват

безплатно. Отстраняването на дефектите не се счита за удължаване или подновяване на гаранционния срок за продукта. Повреди, причинени от естествено износване, неправилна употреба или злоупотреба, несъобразяване с инструкциите за експлоатация, неподходящи материали, прекомерна употреба, използване за цели, различни от разрешените, намеса от страна на Купувача или на трети лица или други причини, за които REMS не носи отговорност, се изключват от условията на гаранцията.

Гаранционното обслужване се извършва само в сервиси, оторизирани за тази цел от REMS. Рекламации се приемат единствено в случай, че продуктът е върнат в сервис, оторизиран от REMS, без предварителна намеса и в неразглобен вид. Подменените продукти и части стават собственост на REMS.

Потребителят поема разходите по транспортирането на продукта в двете посоки.

Законните права на потребителите и конкретно правото на иск за обезщетение към Дистрибутора не се засягат. Гаранцията на производителя се отнася само до нови продукти, закупени в Европейския съюз, Норвегия или Швейцария.

### 1–3 pav.

1	Suspaudimo suklys su rankenėle	7	Jungiklis
2	Kreipiklio laikiklis	8	Apsauga nuo perkrovos
3	Guolio varžtas	9	Fiksavimo varžtas
4	Pjūkliuko fiksatorius	10	Bepakopis jungiklis
5	Pjūkliukas	11	Svirtis
6	Atraminė trinkelė	12	Apsisukimų reguliatorius

## Bendri saugumo technikos reikalavimai

**DĖMESIO!** Būtina perskaityti visus nurodymus. Nesilaikant toliau pateiktų nurodymų gali ištikti elektros šokas, kilti gaisras ir/arba rizika sunkiai susižeisti. Toliau naudojama sąvoka „elektrinis prietaisas“ yra susijusi su elektros tinkle veikiančiais elektriniais įrankiais (su tinklo kabeliu), akumuliatoriniais elektriniais įrankiais (be tinklo kabelio), mašinomis ir elektriniais prietaisais. Elektrinius prietaisus naudoti tik pagal paskirtį, laikantis bendrų saugumo technikos reikalavimų.

LAIKYKITE ŠIUOS NURODYMUS SAUGIOJE VIETOJE

### A) Darbo vieta

- Darbo vieta turi būti švari ir tvarkinga.** Tinkama ir prastai apšviesta darbo vieta gali sąlygoti nelaimingus atsitikimus.
- Nedirbti su elektriniu prietaisu aplinkoje, kurioje gali kilti sprogimas, yra degių skysčių, dujų arba dulkių.** Elektriniai prietaisai sukelia kibirkštis, galinčias uždegti dulkes arba garus.
- Naudojantis elektriniu prietaisu žiūrėti, kad šalia nebūtų vaikų ir pašalinių asmenų.**

### B) Elektros saugumas

- Elektrinio prietaiso jungiamasis kištukas turi tikti šakutės lizdai. Kištuką keisti draudžiama. Nenaudoti adapterinių kištukų kartu su įžemintais elektriniais prietaisais.** Nepakeisti kištukai ir tinkami šakutės lizdai sumažina elektros šoko riziką. Jei elektrinis prietaisas turi apsauginį laidą, jis gali būti jungiamas tik į šakutės lizdus su apsauginiu kontaktu. Statybvietėse, drėgnoje aplinkoje, po atviru dangumi arba panašiose vietose naudoti elektrinį prietaisą tik per 30 mA apsauginį įrenginį.
- Vengti kūno sąlyčio su įžemintais paviršiais, pavyzdžiui, vamzdžiais, viryklėmis ir šaldytuvais.** Jei kūnas yra įžemintas, padidėja elektros šoko rizika.
- Nelaikyti prietaiso drėgnoje vietoje.** Elektrinį prietaisą įsiskverbęs vanduo padidina elektros šoko riziką.
- Nenaudoti kabelio prietaisui nešti, jį pakabinti arba ištraukti iš šakutės lizdo kištuką. Laikyti kabelį toliau nuo karščio šaltinių, alyvos, aštrių briaunų arba judančių prietaiso dalių.** Pažeistas arba susinarijęs kabelis padidina elektros šoko riziką.
- Dirbant su elektros prietaisu po atviru dangumi, reikia naudoti ilgiamąjį kabelį, leidžiamą naudoti ir lauko sąlygomis.** Tinkamo ilginamojo kabelio lauko sąlygoms naudojimas sumažina elektros šoko riziką.

### C) Asmenų saugumas

- Būti atidiems, stebėti, kas daroma ir elektriniu prietaisu dirbti pagal nustatytas instrukcijas. Nenaudoti elektrinio prietaiso, jei esate pavargęs, paveiktas narkotikų, alkoholio ar medikamentų.** Nedėmesingumas dirbant prietaisu gali sąlygoti rimtus sužeidimus.
- Visada nešioti apsauginius reikmenis ir apsauginius akinius.** Asmeninių apsauginių reikmenų: respiratoriaus, neslidžių batų, apsauginio šalmo ar ausinių naudojimas, atsižvelgiant į elektrinio prietaiso rūšį ir panaudojimo paskirtį, sumažina sužeidimų riziką.
- Vengti neplanuoto eksploatavimo. Prieš įjungiant kištuką į šakutės lizdą, įsitikinti, kad jungiklis yra padėtyje „AUS/OFF“.** Jei nešant elektrinį prietaisą pirštas yra ant jungiklio arba įjungtas prietaisas įjungiamas į elektros tinklą, tai gali sąlygoti nelaimingus atsitikimus. Jokiu būdu neperjunginėkite gaiduko.
- Prieš įjungiant elektrinį prietaisą, pašalinti reguliavimo įrankius arba veržliaraktį.** Besisukančioje prietaiso dalyje esantis įrankis arba raktas gali sąlygoti sužeidimus. Niekada nekišti rankų į judančias (besisukančias) dalis.
- Pasirūpinti saugia padėtimi ir visada išlaikyti pusiausvyrą.** Taip galima geriau kontroliuoti prietaisą netikėtose situacijose.
- Dėvėti tinkamus drabužius. Nedėvėti plačių drabužių ar papuošalų. Plaukus, drabužius ir pirštines laikyti toliau nuo judančių dalių.** Laisvus drabužius, papuošalus ar ilgus plaukus judančios dalys gali sugriebti.
- Jei galima įmontuoti dulkes siurbiančius ir surenkančius įrenginius, įsitikinti, kad jie yra prijungti ir tinkamai naudojami.** Šių įrenginių naudojimas sumažina dulkių keliamą pavojų.

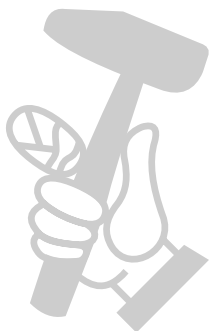



**deu EG-Konformitätserklärung**

REMS-WERK erklärt hiermit, dass die in dieser Betriebsanleitung beschriebenen Maschinen mit den Bestimmungen der Richtlinien 98/37/EG, 89/336/EWG und 73/23/EWG konform sind. Folgende Normen werden entsprechend angewandt: DIN EN ISO 12100-1, DIN EN 12348, DIN EN 50144-1, DIN EN 55014-1, DIN EN 55014-2, DIN EN 60204-1, DIN EN 60335-1, DIN EN 60335-2-45, DIN EN 60745-1, DIN EN 60745-2-9, DIN EN 60745-2-11, DIN EN 60745-2-11, DIN EN 61000-3-2, DIN EN 61000-3-3, DIN EN 61000-3-3, DIN EN 61029-1, DIN EN 61029-2-9.

**eng EC Declaration of Conformity**

REMS-WERK declares that the products described in this user manual comply with corresponding directives 98/37/EG, 89/336/EWG and 73/23/EWG. Correspondingly this applies to the following norms: DIN EN ISO 12100-1, DIN EN 12348, DIN EN 50144-1, DIN EN 55014-1, DIN EN 55014-2, DIN EN 60204-1, DIN EN 60335-1, DIN EN 60335-2-45, DIN EN 60745-1, DIN EN 60745-2-9, DIN EN 60745-2-11, DIN EN 61000-3-2, DIN EN 61000-3-3, DIN EN 61029-1, DIN EN 61029-2-9.

**fra Déclaration de conformité CEE**

REMS-WERK déclare par la présente, que les machines citées dans cette notice d'utilisation sont conformes aux Directives 98/37/EG, 89/336/EWG et 73/23/EWG. Les normes suivantes ont été appliquées: DIN EN ISO 12100-1, DIN EN 12348, DIN EN 50144-1, DIN EN 55014-1, DIN EN 55014-2, DIN EN 60204-1, DIN EN 60335-1, DIN EN 60335-2-45, DIN EN 60745-1, DIN EN 60745-2-9, DIN EN 60745-2-11, DIN EN 61000-3-2, DIN EN 61000-3-3, DIN EN 61029-1, DIN EN 61029-2-9.

**ita Dichiarazione di conformità CE**

REMS-WERK dichiara che i prodotti descritti in questo manuale sono conformi alle norme 98/37/EG, 89/336/EWG e 73/23/EWG. Le seguenti norme vengono rispettate: DIN EN ISO 12100-1, DIN EN 12348, DIN EN 50144-1, DIN EN 55014-1, DIN EN 55014-2, DIN EN 60204-1, DIN EN 60335-1, DIN EN 60335-2-45, DIN EN 60745-1, DIN EN 60745-2-9, DIN EN 60745-2-11, DIN EN 61000-3-2, DIN EN 61000-3-3, DIN EN 61029-1, DIN EN 61029-2-9.

**spa Declaración CE de conformidad**

REMS-WERK declara que las máquinas descritas en estas instrucciones de manejo son conformes a las normas de las directrices 98/37/EG, 89/336/EWG y 73/23/EWG. Las siguientes normas se aplican respectivamente: DIN EN ISO 12100-1, DIN EN 12348, DIN EN 50144-1, DIN EN 55014-1, DIN EN 55014-2, DIN EN 60204-1, DIN EN 60335-1, DIN EN 60335-2-45, DIN EN 60745-1, DIN EN 60745-2-9, DIN EN 60745-2-11, DIN EN 61000-3-2, DIN EN 61000-3-3, DIN EN 61029-1, DIN EN 61029-2-9.

**nld EG-conformiteitsverklaring**

REMS verklaart hiermee, dat de in de gebruiksaanwijzing beschreven machine met de bestemmingen van de richtlijnen 98/37/EG, 89/336/EWG conform zijn. Volgende normen zijn overeenkomstig gehanteerd: DIN EN ISO 12100-1, DIN EN 12348, DIN EN 50144-1, DIN EN 55014-1, DIN EN 55014-2, DIN EN 60204-1, DIN EN 60335-1, DIN EN 60335-2-45, DIN EN 60745-1, DIN EN 60745-2-9, DIN EN 60745-2-11, DIN EN 61000-3-2, DIN EN 61000-3-3, DIN EN 61029-1, DIN EN 61029-2-9.

**swe EG-försäkran om överensstämmelse**

REMS-WERK försäkrar härmed att de i denna bruksanvisning beskrivna maskinerna överensstämmer med direktiven 98/37/EG, 89/336/EEC och 73/23/EEC. Följande normer tillämpas: DIN EN ISO 12100-1, DIN EN 12348, DIN EN 50144-1, DIN EN 55014-1, DIN EN 55014-2, DIN EN 60204-1, DIN EN 60335-1, DIN EN 60335-2-45, DIN EN 60745-1, DIN EN 60745-2-9, DIN EN 60745-2-11, DIN EN 61000-3-2, DIN EN 61000-3-3, DIN EN 61029-1, DIN EN 61029-2-9.

**nor EC-konformitetserklæring**

REMS-WERK erklærer herved at maskinen som er beskrevet i denne bruksanvisningen, oppfyller bestemmelsene i direktivene 98/37/EC, 89/336/EEC og 73/23/EEC. Følgende standarder er anvendt i denne forbindelse: DIN EN ISO 12100-1, DIN EN 12348, DIN EN 50144-1, DIN EN 55014-1, DIN EN 55014-2, DIN EN 60204-1, DIN EN 60335-1, DIN EN 60335-2-45, DIN EN 60745-1, DIN EN 60745-2-9, DIN EN 60745-2-11, DIN EN 61000-3-2, DIN EN 61000-3-3, DIN EN 61029-1, DIN EN 61029-2-9.

**dan EF-konformitetserklæring**

REMS-WERK erklærer hermed, at de maskiner, som er beskrevet i denne betjeningsvejledning, er konforme med bestemmelserne i direktivene 98/37/EG, 98/336/EWG og 73/23/EWG. Følgelig anvendes følgende normer: DIN EN ISO 12100-1, DIN EN 12348, DIN EN 50144-1, DIN EN 55014-1, DIN EN 55014-2, DIN EN 60204-1, DIN EN 60335-1, DIN EN 60335-2-45, DIN EN 60745-1, DIN EN 60745-2-9, DIN EN 60745-2-11, DIN EN 61000-3-2, DIN EN 61000-3-3, DIN EN 61029-1, DIN EN 61029-2-9.

**fin EU:n vaatimustenmukaisuusvakuutus**

REMS-WERK vakuuttaa täten, että tässä käyttöohjeessa kuvattut koneet vastaavat EU:n direktiivien 98/37/EY, 89/336/ETY ja 73/23/ETY vaatimuksia. Seuraavia standardeja sovelletaan vastaavasti: DIN EN ISO 12100-1, DIN EN 12348, DIN EN 50144-1, DIN EN 55014-1, DIN EN 55014-2, DIN EN 60204-1, DIN EN 60335-1, DIN EN 60335-2-45, DIN EN 60745-1, DIN EN 60745-2-9, DIN EN 60745-2-11, DIN EN 61000-3-2, DIN EN 61000-3-3, DIN EN 61029-1, DIN EN 61029-2-9.

**por Declaração de conformidade CE**

REMS-WERK declara que as máquinas descritas neste manual de instruções estão conformes com as normas das directrizes 98/37/EG, 89/336/EWG e 73/23/EWG. Também se aplicam as seguintes normas, respectivamente: DIN EN ISO 12100-1, DIN EN 12348, DIN EN 50144-1, DIN EN 55014-1, DIN EN 55014-2, DIN EN 60204-1, DIN EN 60335-1, DIN EN 60335-2-45, DIN EN 60745-1, DIN EN 60745-2-9, DIN EN 60745-2-11, DIN EN 61000-3-2, DIN EN 61000-3-3, DIN EN 61029-1, DIN EN 61029-2-9.

**pol Deklaracja zgodności EWG**

Firma REMS oświadcza, że maszyny opisane w niniejszej instrukcji użytkowania zgodne są z warunkami wytycznych 98/37/EG, 89/336/EWG oraz 73/23/EWG. Zastosowane zostały następujące normy: DIN EN ISO 12100-1, DIN EN 12348, DIN EN 50144-1, DIN EN 55014-1, DIN EN 55014-2, DIN EN 60204-1, DIN EN 60335-1, DIN EN 60335-2-45, DIN EN 60745-1, DIN EN 60745-2-9, DIN EN 60745-2-11, DIN EN 61000-3-2, DIN EN 61000-3-3, DIN EN 61029-1, DIN EN 61029-2-9.

**ces EU-Prohlášení o shodě**

REMS-WERK tímto prohlašuje, že se stroje/přístroje popsané v tomto návodu k použití shodují s ustanoveními směrnice 98/37/EG, 89/336/EWG a 73/23/EWG. Odpovídajícím způsobem byly použity následující normy: DIN EN ISO 12100-1, DIN EN 12348, DIN EN 50144-1, DIN EN 55014-1, DIN EN 55014-2, DIN EN 60204-1, DIN EN 60335-1, DIN EN 60335-2-45, DIN EN 60745-1, DIN EN 60745-2-9, DIN EN 60745-2-11, DIN EN 61000-3-2, DIN EN 61000-3-3, DIN EN 61029-1, DIN EN 61029-2-9.

**slk ES-vyhlasenie o zhode**

ZÁVOD REMS-WERK týmto vyhlasuje, že strojea prisroje popísané v tomto prevádzkovom návode sú konformné s ustanoveniami smerníc 98/37/ES, 89/336/EHS a 73/23/EHS. V súlade s tým sa aplikujú nasledujúce normy: DIN EN ISO 12100-1, DIN EN 12348, DIN EN 50144-1, DIN EN 55014-1, DIN EN 55014-2, DIN EN 60204-1, DIN EN 60335-1, DIN EN 60335-2-45, DIN EN 60745-1, DIN EN 60745-2-9, DIN EN 60745-2-11, DIN EN 61000-3-2, DIN EN 61000-3-3, DIN EN 61029-1, DIN EN 61029-2-9.

**hun ES-hasonlósági bizonylat**

A REMS-WERK ÜZEM ezennel kijelenti, hogy az ezen üzemeltetési útmutatóban leírt gépek megfelelnek a 98/37/ES, 89/336/EHS és 73/23/EHS irányzatok követelményeinek. Ezzel összhangban alkalmazandók a következő szabványok: DIN EN ISO 12100-1, DIN EN 12348, DIN EN 50144-1, DIN EN 55014-1, DIN EN 55014-2, DIN EN 60204-1, DIN EN 60335-1, DIN EN 60335-2-45, DIN EN 60745-1, DIN EN 60745-2-9, DIN EN 60745-2-11, DIN EN 61000-3-2, DIN EN 61000-3-3, DIN EN 61029-1, DIN EN 61029-2-9.

**hrv/scg Izjava o sukladnosti EZ**

REMS-WERK ovime izjavljuje da su strojevi opisani u ovim pogonskim uputama sukladni s direktivama EZ-a 98/37/EG, 89/336/EWG i 73/23/EWG. Odgovarajuće se primjenjuju sljedeće norme: DIN EN ISO 12100-1, DIN EN 12348, DIN EN 50144-1, DIN EN 55014-1, DIN EN 55014-2, DIN EN 60204-1, DIN EN 60335-1, DIN EN 60335-2-45, DIN EN 60745-1, DIN EN 60745-2-9, DIN EN 60745-2-11, DIN EN 61000-3-2, DIN EN 61000-3-3, DIN EN 61029-1, DIN EN 61029-2-9.

**slv Izjava o skladnosti EU**

REMS-WERK izjavlja, da so v teh navodilih za uporabo opisani stroji v skladu z določbami smernic 98/37/EG, 89/336/EWG in 73/23/EWG. Odgovarajoče so bile uporabljane sledeče smernice: DIN EN ISO 12100-1, DIN EN 12348, DIN EN 50144-1, DIN EN 55014-1, DIN EN 55014-2, DIN EN 60204-1, DIN EN 60335-1, DIN EN 60335-2-45, DIN EN 60745-1, DIN EN 60745-2-9, DIN EN 60745-2-11, DIN EN 61000-3-2, DIN EN 61000-3-3, DIN EN 61029-1, DIN EN 61029-2-9.

**ron Declarație de conformitate CE**

REMS-WERK declară prin prezenta că mașinile descrise în aceste instrucțiuni de funcționare sunt conforme cu dispozițiile directivelor 98/37/CE, 89/336/CEE și 73/23/CEE. Următoarele norme sunt aplicate corespunzător: DIN EN ISO 12100-1, DIN EN 12348, DIN EN 50144-1, DIN EN 55014-1, DIN EN 55014-2, DIN EN 60204-1, DIN EN 60335-1, DIN EN 60335-2-45, DIN EN 60745-1, DIN EN 60745-2-9, DIN EN 60745-2-11, DIN EN 61000-3-2, DIN EN 61000-3-3, DIN EN 61029-1, DIN EN 61029-2-9.

**rus Совместимость по EG**

Настоящим фирма REMS-WERK заявляет, что станки и машины, описанные в настоящей инструкции по эксплуатации, совместимы с положениями инструкций 98/37/EG, 89/336/EWG и 73/23/EWG. Применяются соответственно следующие стандарты: DIN EN ISO 12100-1, DIN EN 12348, DIN EN 50144-1, DIN EN 55014-1, DIN EN 55014-2, DIN EN 60204-1, DIN EN 60335-1, DIN EN 60335-2-45, DIN EN 60745-1, DIN EN 60745-2-9, DIN EN 60745-2-11, DIN EN 61000-3-2, DIN EN 61000-3-3, DIN EN 61029-1, DIN EN 61029-2-9.

**grc Δήλωση συμμόρφωσης ΕΚ**

Η REMS-WERK δηλώνει με το παρόν, ότι οι μηχανές που περιγράφονται στις παρούσες οδηγίες χρήσης συμμορφώνονται προς τις διατάξεις των οδηγιών 98/37/ΕΚ, 89/336/ΕΟΚ και 73/23/ΕΟΚ. Εφαρμόζονται αντίστοιχα τα ακόλουθα πρότυπα: DIN EN ISO 12100-1, DIN EN 12348, DIN EN 50144-1, DIN EN 55014-1, DIN EN 55014-2, DIN EN 60204-1, DIN EN 60335-1, DIN EN 60335-2-45, DIN EN 60745-1, DIN EN 60745-2-9, DIN EN 60745-2-11, DIN EN 61000-3-2, DIN EN 61000-3-3, DIN EN 61029-1, DIN EN 61029-2-9.

**tur Avrupa birliği - Uyumluluk beyanı**

REMS-Werk bu kullanma kılavuzunda tarif edilen makinelerin 98/37/EG, 89/336/EWG ve 73/23/EWG sarflarına uygun olduđunu beyan etmektedir. Belirtilen Norm'lar kullanılmaktadir: DIN EN ISO 12100-1, DIN EN 12348, DIN EN 50144-1, DIN EN 55014-1, DIN EN 55014-2, DIN EN 60204-1, DIN EN 60335-1, DIN EN 60335-2-45, DIN EN 60745-1, DIN EN 60745-2-9, DIN EN 60745-2-11, DIN EN 61000-3-2, DIN EN 61000-3-3, DIN EN 61029-1, DIN EN 61029-2-9.

**bul Декларация за съответствие на ЕС**

Заводите REMS, декларираат, че описаните в тази инструкция за експлоатация продукти съответстват на европейските постановления на директиви 98/37/EG, 89/336/EWG и 73/23/EWG. Последващите стандарти са съответни на: DIN EN ISO 12100-1, DIN EN 12348, DIN EN 50144-1, DIN EN 55014-1, DIN EN 55014-2, DIN EN 60204-1, DIN EN 60335-1, DIN EN 60335-2-45, DIN EN 60745-1, DIN EN 60745-2-9, DIN EN 60745-2-11, DIN EN 61000-3-2, DIN EN 61000-3-3, DIN EN 61029-1, DIN EN 61029-2-9.

**lit EB atitikties deklaracija**

REMS-WERK pareiškia, kad šioje naudojimo instrukcijoje aprašyti įrenginiai atitinka direktyvų 98/37/EG, 89/336/EWG ir 73/23/EWG reikalavimus ir taikomos DIN EN ISO 12100-1, DIN EN 12348, DIN EN 50144-1, DIN EN 55014-1, DIN EN 55014-2, DIN EN 60204-1, DIN EN 60335-1, DIN EN 60335-2-45, DIN EN 60745-1, DIN EN 60745-2-9, DIN EN 60745-2-11, DIN EN 61000-3-2, DIN EN 61000-3-3, DIN EN 61029-1, DIN EN 61029-2-9 normos.

**lav EK atbilstības deklarācija**

REMS-WERK ar šo deklarē, ka instrukcijā aprakstītie izstrādājumi atbilst Eiropas direktīvām 98/37/EG, 89/336/EWG un 73/23/EWG. Tika pielietotas atbilstošās normas: DIN EN ISO 12100-1, DIN EN 12348, DIN EN 50144-1, DIN EN 55014-1, DIN EN 55014-2, DIN EN 60204-1, DIN EN 60335-1, DIN EN 60335-2-45, DIN EN 60745-1, DIN EN 60745-2-9, DIN EN 60745-2-11, DIN EN 61000-3-2, DIN EN 61000-3-3, DIN EN 61029-1, DIN EN 61029-2-9.

**est EL normidele vastavuse deklaratsioon**

REMS-WERK deklareerib, et selles kasutusjuhendis kirjeldatud tooted vastavad 98/37/EG, 89/336/EWG ja 73/23/EWG normidele. Rakendatud normatiivid: DIN EN ISO 12100-1, DIN EN 12348, DIN EN 50144-1, DIN EN 55014-1, DIN EN 55014-2, DIN EN 60204-1, DIN EN 60335-1, DIN EN 60335-2-45, DIN EN 60745-1, DIN EN 60745-2-9, DIN EN 60745-2-11, DIN EN 61000-3-2, DIN EN 61000-3-3, DIN EN 61029-1, DIN EN 61029-2-9.

Waiblingen, den 01.11.2008

**REMS-WERK**  
Christian Föll und Söhne GmbH  
Maschinen- und Werkzeugfabrik  
D-71332 Waiblingen

  
Dipl.-Ing. Hermann Weiß