

0 611 304 103
Issue
Stand) 08-12-04

Fig./Abb. 1

★ mit Loctite 222 sichern
secure with Loctite 222

Modifications reserved
Änderungen vorbehalten
Modificaciones reservadas
Salvo modificaciones

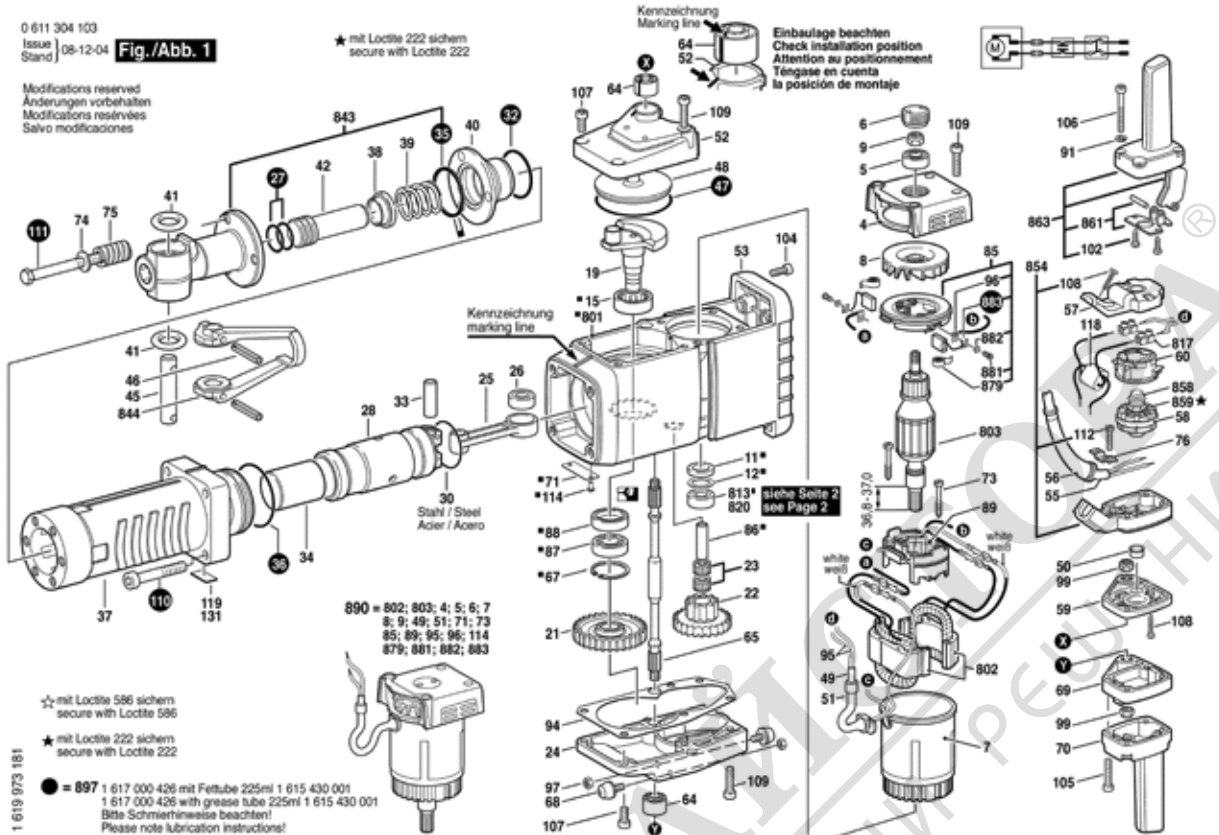

Моля, обърнете внимание: ремонтите, измененията и изпитването трябва да бъдат извършвани професионално. Трябва да бъдат спазвани указанията за безопасност съгласно IEC, EN, VDE, AFNOR и други валидни в съответната страна. Преведете за технически изменения и изменения на цената запазени. Информацията за продуктите и цените / цените групи се

Състояние: 16.10.2006

Поз.	Бр	Каталожен №	Обозначение	Указания/предшестве	PG
4	1	1 615 805 068	ЛАГЕРЕН КАПАК		42 S
5	1	1 610 900 015	САЧМЕН ЛАГЕР	Ø12xØ37x12	31 S
6	1	1 615 500 214	ЗАТВАРЯЩ БОЛТ		30 S
7	1	1 615 108 104	ИЗОЛАЦИОННА		33 S
8	1	1 616 610 089	ВЕНТИЛАТОР		28 S
9	1	1 613 313 000	ГАЙКА	DIN 985-M12X1	14 S
11	1	1 610 108 013	КЕЧЕ		12 S
12	1	1 610 102 616	ОПОРНА ШАЙБА	Ø37x30x1,0 MM	14 S
15	1	1 610 910 091	ИГЛЕН ЛАГЕР	D35xD47x17	34 S
19	1	1 616 110 033	ЕКСЦЕНТРИКОВА		49 S
21	1	1 616 318 009	ЗЪБНО КОЛЕЛО	Z=45	48 S
22	1	1 616 328 036	ЗЪБНО КОЛЕЛО	Z=19/52	51 S
23	2	1 610 913 005	ИГЛЕН РОЛКОВ		21 S
24	1	1 615 500 323	КАПАК НА		48 S
25	1	1 612 001 040	БИЕЛА		44 S
26	2	1 610 910 092	ИГЛЕН ЛАГЕР	D25xD37x17	33 S
27	2	1 610 210 033	О-ПРЪСТЕН		12 S
28	1	1 618 700 043	БУТАЛО		55 S
30	1	1 614 601 039	ЗЕГЕРШАЙБА	Ø54,2xØ2,8	11 S
32	1	1 900 210 156	О-ПРЪСТЕН	60x4 MM	21 S
33	1	3 613 101 500	БУТАЛЕН БОЛТ		21 S
34	1	1 618 710 039	УДАРНИК		40 S
35	1	1 610 209 007	УПЛЪТНЕНИЕ		21 S
36	1	1 900 210 166	О-ПРЪСТЕН	80x3 MM	17 S
37	1	1 615 806 029	ТРЪБА		56 S
38	1	1 610 220 009	ВОДЕЩА БУКСА		30 S
39	1	1 614 619 005	ПРИТИСКАЩА		19 S
40	1	1 615 700 017	МЕЖДИНЕН		48 S
41	2	1 610 210 008	О-ПРЪСТЕН	17,3x17,7 MM	18 S
42	1	1 613 123 003	УДАРЕН БОЛТ		47 S
45	1	1 613 103 004	БЛОКИРАЩ БОЛТ		40 S
46	2	2 917 760 187	НАТЯГАЩА ВТУЛКА	8x55 DIN 1481	11 S
47	1	1 900 210 172	О-ПРЪСТЕН	100x3 MM	22 S
48	1	1 610 516 007	ЗАТВАРЯЩ КАПАК		27 S
49	1	1 610 707 000	ИЗОЛАЦИОНЕН		11 S
50	1	3 600 421 500	ПРЕДПАЗНА		13 S
51	1	1 610 703 019	НАКРАЙНИК ЗА		17 S
52	1	1 615 500 324	КАПАК НА		41 S
53	1	1 615 500 313	КАПАК		43 S
55	1	1 617 000 723	ЗАХРАНВАЩ КАБЕЛ		32 S

Поз.	Бр	Каталожен №	Обозначение	Указания/предшестве	PG
56	1	1 610 703 055	НАКРАЙНИК ЗА		22 S
57	1	1 615 500 212	КАПАЧЕ НА		22 S
58	1	1 617 200 108	ПУСКОВ КЛЮЧ		40 S
59	1	1 615 700 041	МЕЖДИННА ПЛОЧА		46 S
60	1	1 615 500 330	ИЗОЛИРАЩА		16 S
64	2	1 616 334 000	АМОРТИСЬОР		32 S
65	1	1 613 060 005	ЗЪБНА ОС		39 S
67	1	2 916 660 023	ЗЕГЕРКА	DIN 472 52x2MM	16 S
68	2	1 613 465 001	ГУМЕНА ПЛОЧА		18 S
69	1	1 615 700 042	МЕЖДИННА ПЛОЧА		47 S
70	1	1 615 132 011	РЪКОХВАТКА		35 S
71	1	1 611 11A 018	ТАБЕЛКА		15 S
73	2	1 603 435 036	ЦИЛИНДРИЧЕН	4,8x78 MM, TORX T-2	11 S
74	3	2 916 160 009	ПРУЖИНА	DIN 2093-A25X12,2X1,	15 S
75	3	3 614 640 501	ПРИТИСКАЩА		22 S
76	1	1 611 302 011	СКОБА ЗА КАБЕЛ		21 S
85	1	1 614 336 045	ЧЕТКОДЪРЖАЧ		34 S
86	1	1 610 300 033	ЛАГЕРЕН ЕЛЕМЕНТ		29 S
87	1	1 610 900 027	САЧМЕН ЛАГЕР	Ø25xØ52x15	32 S
88	1	1 610 283 016	РАДИАЛЕН		22 S
89	1	1 610 009 008	КОМПЕНСАТОР		14 S
94	1	1 611 015 021	УПЛЪТНИТЕЛНА		13 S
95	1	1 614 431 030	СВЪРЗВАЩ		19 S
96	2	1 614 448 037	СВЪРЗВАЩ		20 S
97	2	2 915 011 007	ГАЙКА	DIN 934-M6-8-A	10 S
99	2	3 613 313 500	ГАЙКА	DIN 985-10-M10x1	14 S
102	2	2 910 211 025	ЦИЛИНДРИЧЕН	DIN 7971-BZ4,2x13	10 S
104	4	2 910 141 201	ВЪТР.	DIN 912-M6x20-8.8	13 S
105	4	2 914 551 188	ВИНТ	DIN 912-M6x30-8.8	14 S
106	4	2 914 551 189	ВИНТ	DIN 912-M6x55-8.8	10 S
107	4	2 910 141 242	ВЪТР.	DIN 912-M8x20-8.8	11 S
108	4	2 603 490 023	ВИНТ	4x20,0x7,5x2,6	10 S
109	9	2 910 141 248	ВЪТР.	DIN 912-M8x35-8.8	11 S
110	4	2 910 141 356	ВЪТР.	DIN-M12x70-8.8	13 S
111	3	2 914 550 034	ВИНТ	DIN EN-24014-M12x11	15 S
112	2	2 910 211 236	ЦИЛИНДРИЧЕН	DIN 7971-ST4,8x25-C	10 S
114	2	2 917 721 034	ИГЛА С НАДРЕЗ	2x6 DIN 1476-ST	10 S
118	1	1 617 328 029	ФИЛТЪР ПРОТИВ		40 S
135	1	3 611 119 512	ТАБЕЛКА	ВНИМАНИЕ	15 S
800	1	1 617 000 852	МОДУЛ	110-240V	65 S

