



BG

Шлайф машина

ИНСТРУКЦИЯ ЗА ЕКСПЛОАТАЦИЯ®

GB602
GB602W
GB801

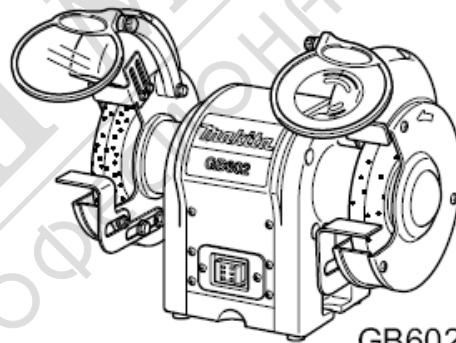

GB602/GB801

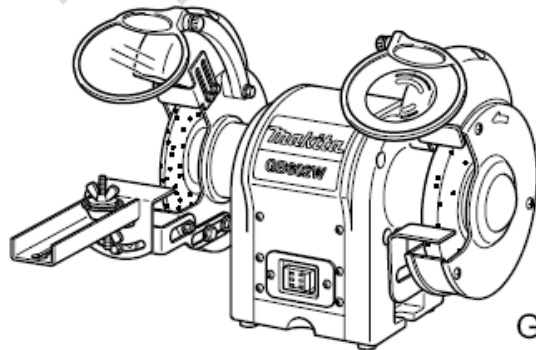

GB602W

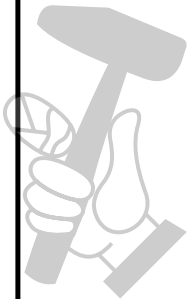

МАГАЗИН МАЙСТОРА
ПРОФЕСИОНАЛНИ РЕШЕНИЯ

СПЕЦИФИКАЦИИ НА ПРОДУКТА

Модел	GB602	GB602W	GB801
Колела:			
Диаметър	6 инча (150 мм)	6 инча (150 мм) 6 инча (150 мм)	8 инча (205 мм)
Широчина	5/8 инча (16 мм)	1/4 инча (6.4 мм) 5/8 инча (16 мм)	3/4 инча (19 мм)
Отвор на шпиндела	1/2 инча (12.7 мм)	1/2 инча (12.7 мм) 1/2 инча (12.7 мм)	5/8 инча (15.88 мм)
Скорост без натоварване (min ⁻¹)	2,850 (50Hz) 3,450 (60Hz)	2,850 (50Hz) 3,450 (60Hz)	2,850 (50Hz) 3,450 (60Hz)
Мощност	250W	250W	550W
Обща дължина	375 мм	375 мм	395 мм
Нетно тегло	9.4 кг	9.5 кг	20.5 кг



..... Търсете този символ за важни съвети за безопасност. Той означава внимание!

ПРАВИЛА ЗА БЕЗОПАСНА РАБОТА

Безопасната работа с този електрически инструмент изисква прочитането и разбирането на този наръчник за експлоатация и на всички надписи, поставени върху инструмента. Безопасността е комбинация от здрав разум, предпазливост и познаване начина на работа на вашата шлайф машина.

Прочетете всички инструкции

- **ЗАПОЗНАЙТЕ СЕ С ВАШИЯ ИНСТРУМЕНТ.** Прочетете внимателно инструкциите за експлоатация. Разучете приложенията и ограниченията, както и конкретните потенциални опасности, свързани с инструмента.
- **ПАЗЕТЕ СЕ ОТ ЕЛЕКТРИЧЕСКИ УДАР** като избягвате телесен контакт със заземени повърхности. Например: тръби, радиатори и капацы на хладилници.
- **ДРЪЖТЕ ПРЕДПАЗИТЕЛИТЕ НА МЯСТО** и в работно състояние. Никога не използвайте инструмента с махнат предпазител. Преди всяка употреба проверявайте дали всички предпазители работят правилно.

- **СВАЛЯЙТЕ РЕГУЛИРАЩИТЕ ГАЕЧНИ КЛЮЧОВЕ.** Създайте си навика да проверявате дали всички гаечни ключове за регулиране са свалени от инструмента, преди да го включвате.
- **ПАЗЕТЕ РАБОТНОТО МЯСТО ЧИСТО.** Претрупаните работни места и маси създават предпоставки за инциденти.
- **ИЗБЯГВАЙТЕ ОПАСНИТЕ СРЕДИ.** Не използвайте електрически инструменти близо до бензин или други запалими течности, на места с пара или влага или на открито, където те са изложени на дъжд. Поддържайте работното място добре осветено.
- **ПАЗЕТЕ ДЕЦАТА И ПОСЕТИТЕЛИТЕ НАДАЛЕЧ.** Всички посетители трябва да носят предпазни очила и да са на безопасно разстояние от работното място.
- **ОБЕЗОПАСЕТЕ РАБОТИЛНИЦАТА СРЕЩУ ДЕЦА** с катинари, главни превключватели или като свалите стартиращите ключове.
- **НЕ ПРИЛАГАЙТЕ СИЛА ВЪРХУ ИНСТРУМЕНТА.** Той ще работи по-

добре и по-безопасно със скоростта, за която е предназначен.

- **ИЗПОЛЗВАЙТЕ ПРАВИЛНИЯ ИНСТРУМЕНТ.** Не използвайте сила върху инструмента или приложението, за да извършите работа, за която инструментът не е предназначен.
- **ИЗПОЛЗВАЙТЕ ПРАВИЛНИЯ УДЪЛЖАВАЩ КАБЕЛ.** Уверете се, че вашият удължаващ кабел е в добро състояние. Когато използвате удължаващ кабел, уверете се че използвате достатъчно тежък кабел, за да пренесе тока, който продуктът ви ще изтегли. По-малкият кабел ще причини снижаване на линейното напрежение, което ще доведе до загуба на мощност и прегряване. За удължаващите кабели с дължина до 8 метра се препоръчва минимална зона на напречен разрез от 1.5 мм².
- **ИНСПЕКТИРАЙТЕ РЕДОВНО УДЪЛЖАВАЩИТЕ КАБЕЛИ** и ги сменяйте, ако са повредени.
- **НОСЕТЕ ПОДХОДЯЩО ОБЛЕКЛО.** Не носете отпуснати дрехи, вратовръзки или накити, които могат да се захванат за движещите се части и да причинят телесни наранявания. Препоръчват се гъвкави обувки при работа на открито. Носете защита за косата, за да захващате дългата коса.
- **ВИНАГИ НОСЕТЕ ПРЕДПАЗНИ ОЧИЛА СЪС СТРАНИЧНИ ПЛОСКОСТИ.** Очилата за ежедневна употреба НЕ са предпазни очила.
- **ПАЗЕТЕ ДРОБОВЕТЕ СИ.** Носете маска за лице или за уста, ако работата по рязане причинява отделяне на прах.
- **НОСЕТЕ ЗАЩИТА ЗА СЛУХА.** Носете наушници при по-дълга работа.
- **НЕ ПОВРЕЖДАЙТЕ КАБЕЛА.** Никога не носете инструмента за кабела или не го дърпайте, за да го откачите от контакта. Пазете кабела от топлина, масло или остри ръбове.

- **НЕ СЕ ПРОТЯГАЙТЕ ПРЕКАЛЕНО.** Пазете добро равновесие и опора по всяко време.
- **ПОДДЪРЖАЙТЕ ГРИЖЛИВО ИНСТРУМЕНТА.** Пазете инструмента остър за най-добра и безопасна работа. Следвайте инструкциите за смазване и смяна на аксесоарите.
- **НИКОГА НЕ ОСТАВЯЙТЕ ИНСТРУМЕНТА ДА РАБОТИ БЕЗ НАДЗОР. ИЗКЛЮЧВАЙТЕ ЗАХРАНВАНЕТО.** Откачайте всички инструменти, когато не ги използвате, преди сервизиране или когато сменяте приложенията, дисковете и други.
- **ИЗБЯГВАЙТЕ ИНЦИДЕНТНО СТАРТИРАНЕ.**
- **ИЗПОЛЗВАЙТЕ ПРЕПОРЪЧАНИТЕ АКСЕСОАРИ.** Използването на неправилни аксесоари може да причини опасност от нараняване.
- **НЕ използвайте дискове с неправилен размер на отвора. НИКОГА не използвайте шайби за дискове или дискове, които са дефектни или неправилни и НИКОГА не докосвайте шлифовъчния диск или други движещи се части.**
- **НИКОГА НЕ ЗАСТАВАЙТЕ ВЪРХУ ИНСТРУМЕНТА.** Може да се получи сериозно нараняване, ако инструментът се натисне или ако дискът неволно се стартира.
- **ПОСОКА НА ПОДАВАНЕТО.** Проверявайте посоката на въртене на диска; никога не шлифвайте без правилно поставена работна опора. **НИКОГА не шлифвайте повече от един детайл наведнъж.**



ВНИМАНИЕ:

Дискът продължава да се върти по инерция след изключването.

- **ПРОВЕРЕТЕ ПОВРЕДЕНИТЕ ЧАСТИ.** Преди по-нататъшна употреба на инструмента, предпазителят или

друга част, която е повредена, трябва да се проверят, за да се определи, дали ще работят добре и ще извършват функцията, за която са предназначени. Проверете за подредбата на движещите се части, свързването на движещите се части, счупване на части, монтиране и други условия, които могат да засегнат работата. Предпазител или друга част, която е повредена, трябва надлежно да се поправи или замени от оторизиран сервизен център, за да се избегне риска от персонално нараняване.

- **ПАЗЕТЕ ИНСТРУМЕНТА СУХ, ЧИСТ И НЕОМАСЛЕН.** Винаги използвайте чист парцал, когато почиствате. Никога не използвайте спиращи течности, бензин, петролни продукти или разтворители за почистване на инструмента.
- **ПРОВЕРЯВАЙТЕ ЕЛЕКТРОЗАХРАНВАНЕТО И УДЪЛЖАВАЩИТЕ КАБЕЛИ** периодично и ако са повредени осигурете поправянето им от квалифициран сервизен техник. Винаги трябва да знаете местоположението на кабела и да го пазите от въртящия се диск.
- **НИКОГА НЕ ИЗПОЛЗВАЙТЕ В ЕКСПЛОЗИВНА СРЕДА.** Нормалните искри от мотора или искрите от шлифоването на метал могат да запалят парите.
- **ИЗПОЛЗВАЙТЕ УДЪЛЖАВАЩИ КАБЕЛИ ЗА ОТКРИТО.** Използвайте само удължаващи кабели със заземяване, които са предназначени за използване навън и са маркирани като такива.
- **НИКОГА** не се протягайте за да достигнете детайл, парче метал или нещо друго, което е в или близо до обсега на движение на шлифовъчния диск.
- **ИЗБЯГВАЙТЕ НЕУДОБНИ РАБОТИ И ПОЗИЦИИ НА РЪЦЕТЕ,** при които внезапно подхлъзване може да причини

попадането на ръката ви върху диска. **ВИНАГИ** трябва да запазвате добро равновесие.

- **НИКОГА** не стойте или не оставяйте част от тялото си на една линия с обсега на диска.
- **НЕ ИЗПОЛЗВАЙТЕ ИНСТРУМЕНТА, АКО ПРЕВКЛЮЧВАТЕЛЯ НЕ ГО ВКЛЮЧВА И ИЗКЛЮЧВА.** Дефектните превключватели трябва да се заменят от оторизиран сервизен център.
- **НЕ ВКЛЮЧВАЙТЕ И ИЗКЛЮЧВАЙТЕ БЪРЗО КОПЧЕТО ЗА ДВИГАТЕЛЯ.** Това може да накара диска да се разхлаби и да създаде опасност. Ако това се получи, оставете диска да спре напълно. Откачете шлифовъчната машина от електрозахранването и затегнете гайката на диска.



ВНИМАНИЕ:

Когато извършвате сервизиране, използвайте само идентични части за замяна. Използването на други части може да създаде опасност или да причини повреда на продукта.

- **ИЗПОЛЗВАЙТЕ САМО ФЛАНЦИ,** доставени с тази шлайф машина. **АКО НЯКОЯ ЧАСТ ОТ ТАЗИ ШЛАЙФ МАШИНА ЛИПСВА** или се счупи, огъне или повреди по какъвто и да е начин или ако някой електрически компонент не работи правилно, изключете копчето за стартиране, изкарайте щепсела на машината от контакта и заменете счупената, липсваща или повредена част преди да подновите работата.
- **УВЕРЕТЕ СЕ, ЧЕ ДИСКЪТ ЗА ШЛАЙФАНЕ Е БЕЗОПАСНО МОНТИРАН,** както това е описано в работните инструкции преди да свържете инструмента към електрозахранването.

- НЕ ПРЕЗАТЯГАЙТЕ ШАЙБАТА НА ДИСКА, прекомерното затягане може да причини нацепване на диска по време на работа.
- ПРОВЕРЯВАЙТЕ ДИСКА ЗА ШЛАЙФАНЕ за видими дефекти. Проверявайте диска за пропуквания и цепнатини и го проверявайте дали работи нормално преди употреба.
- РЕГУЛИРАЙТЕ разстоянието между диска и детайла на 1.6 мм или по-малко, тъй като диаметърът на диска намалява с употребата. Стойността на разстоянието, което се използва при маркировката, трябва да е тази, препоръчана от производителя, но не по-голяма от 3.2 мм.
- ВИНАГИ ЛЕКО ПРИДВИЖВАЙТЕ ДЕТАЙЛА КЪМ АБРАЗИВНИЯ ДИСК когато започвате да шлайфате. Силният рязък натиск може да счупи диска. Използвайте лек натиск при започване на шлайфането; твърде много натиск върху студен диск може да доведе до напукване на диска.
- ОПАСНОСТ ОТ НАРАНЯВАНЕ ПОРАДИ ИНЦИДЕНТНО СТАРТИРАНЕ. Не използвайте в зона, където може да има деца.
- НИКОГА НЕ СТАРТИРАЙТЕ ШЛАЙФ МАШИНАТА, когато дискът е в контакт с детайла.
- ОБЕЗОПАСЕТЕ РАБОТНОТО МЯСТО. Винаги дръжте детайла здраво срещу работното място.
- НЕ ИЗПОЛЗВАЙТЕ ШЛАЙФ МАШИНАТА, ако фланцовата гайка или захващащата гайка липсват или ако шпинделният вал е огънат.
- РЕДОВНО почиствайте шлифовъчния прах изпод шлайф машината.
- НЕ ИЗПОЛЗВАЙТЕ ИНСТРУМЕНТА АКО СТЕ ПОД ВЛИЯНИЕ НА ОПИТА, АЛКОХОЛ ИЛИ ЛЕКАРСТВЕНИ СРЕДСТВА.
- ВИНАГИ БЪДЕТЕ НАЩРЕК. Не позволявайте познаването на машината

(придобито от честата употреба) да притъпи вниманието ви.

- Невнимание за част от секундата е достатъчно за причиняване на сериозно нараняване.
- БЪДЕТЕ ПРЕДПАЗЛИВИ  И УПРАЖНЯВАЙТЕ КОНТРОЛ. Следете какво правите и използвайте здравия си разум. Не използвайте инструмента, когато сте уморени. Не бързайте.
- ЗАПАЗЕТЕ ТЕЗИ ИНСТРУКЦИИ. Обръщайте се към тях редовно и ги използвайте за инструктиране на други потребители. Ако дадете под наем на някого този инструмент, дайте му и тези инструкции.







ПРЕДУПРЕЖДЕНИЕ:

Прахът, създаван от електрическото шкурене, рязането, шлифоването, пробиването и други дейности съдържа химикали, които могат да предизвикат рак, родилни недостатъци или други репродуктивни проблеми. Някои примери за такива химикали са:

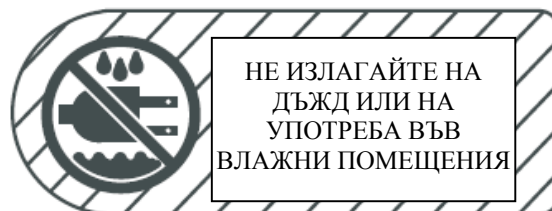
- олово от бои на оловна основа.
- кристален силикат от тухли и цимент и други строителни продукти и
- арсеник и хром от химически третирано дърво.



Опасността за вас от излагането на такива въздействия е различна в зависимост от това колко често извършвате този вид работа. За да намалите излагането на тези химикали, работете в добре проветрени помещения и с одобрено оборудване за безопасност като маски за прах, специално разработени за филтриране на микроскопични частици.



<p>Целта на символите за безопасност е да привлекат вниманието ви към възможните опасности. Символите за безопасност и обясненията към тях заслужават вашето внимание и разбиране. Предупреждението за безопасност само по себе си не елиминира опасността. Инструкциите или предупрежденията, които те съдържат, не заместват мерките за предотвратяване на инциденти.</p>	
СИМВОЛ	ЗНАЧЕНИЕ
	СИМВОЛ ЗА ПРЕДУПРЕЖДЕНИЕ ЗА БЕЗОПАСНОСТ: Посочва опасност, предупреждение или внимание. Може да се използва заедно с други символи или графики.
	ОПАСНОСТ: Ако не спазвате предписание за безопасност, това може да доведе до сериозно нараняване за вас или други лица. Винаги следвайте предписанията за безопасност, за да намалите опасността от пожар, електрически удар или персонално нараняване.
	ВНИМАНИЕ: Ако не спазвате предписание за безопасност, това може да доведе до повреда на имущество или персонално нараняване за вас или други лица. Винаги следвайте предписанията за безопасност, за да намалите опасността от пожар, електрически удар или персонално нараняване.
	ПРЕДУПРЕЖДЕНИЕ: Ако не спазвате предписание за безопасност, това може да доведе до повреда на имущество или персонално нараняване за вас или други лица. Винаги следвайте предписанията за безопасност, за да намалите опасността от пожар, електрически удар или персонално нараняване.
БЕЛЕЖКА:	Информира ви за детайли или инструкции, които са от съществено значение за работата или поддръжката на оборудването.

 **ВНИМАНИЕ:**

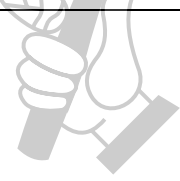
Не се опитвайте да работите с този инструмент преди да сте прочели внимателно и да сте разбрали всички инструкции, правила за безопасност и др., съдържани в този наръчник. Ако не се съобразите с това, може да се стигне до инциденти, включващи пожар, електрически удар или сериозни персонални наранявания. Запазете този наръчник на оператора и го преглеждайте редовно за продължителна безопасна работа и инструктиране на други лица, които могат да използват този инструмент.

	<p> ВНИМАНИЕ:</p> <p>Работата по шлайфане може да доведе до излитане на чужди тела към очите ви, което може да причини сериозна повреда на очите. Преди да започнете работа с електрическия инструмент, винаги носете предпазни очила със странични предпазители и маска за цялото лице, ако е необходимо. Ние препоръчваме предпазна маска Wide Vision за използване върху очила или стандартни предпазни очила със странични предпазители.</p>
---	--

РАЗОПАКОВАНЕ

- Внимателно вадете всички части от опаковката.
- Повдигнете шлайф машината от кашона и я поставете върху работната повърхност.
- Не изхвърляйте опаковката докато не сте проверили внимателно машината, не сте идентифицирали всички отделни части и не сте използвали удовлетворително шлайф машината.
- Проверете всички части за да се уверите, че няма счупени или повредени неща при транспортирането.
- Ако всички части са били включени, то преминете към сглобяването.
- Ако има повредени или липсващи части, не се опитвайте да вкарвате щепсела на инструмента в контакта или да пускате инструмента, докато не получите нови части и не ги инсталирате правилно.
- Свържете се с най-близкия дилър за помощ, ако има липсващи или повредени части.



ВНИМАНИЕ:

Ако има липсващи части, не работете с машината докато липсващите части не се заменят. Ако не направите това, то може да се стигне до сериозно нараняване.

СТАНДАРТНО ОБОРУДВАНЕ

GB602

- ключ 8-19 1
- ключ 10-13 1
- очила за безопасност 1

GB801

- ключ 8-24 1
- ключ 10-13-17 1
- очила за безопасност 1

GB602W

- ключ 8-19 1
- ключ 10-13 1
- работна поставка 1
- очила за безопасност 1

ОПЦИИ

ЗАПОЗНАЙТЕ СЕ С ВАШАТА ШЛАЙФ МАШИНА

Виж фиг. 3 и 4.

Преди да се опитвате да използвате новия си инструмент, запознайте се с всички опции за работа и изисквания за безопасност.

Внимателно прочетете този наръчник за експлоатация преди да използвате шлайф машината си.

КОПЧЕ ЗА ПУСКАНЕ

Лесно достъпно и удобно и безопасно копче за включване и изключване.

МОТОР

Захранвана от прецизно изграден електрически индукционен мотор, вашата шлайф машина има достатъчно мощност за извършване и на трудни работи по шлифоване.

ШЛИФОВАЩ ДИСК

Снабдена с груб и фин шлифовъчен диск за отговаряне на нуждите на повечето употреби.

БЕЛЕЖКА:

Новите дискове понякога изискват изравняване, за да се коригира лицевата страна на диска.

ПРЕДПАЗИТЕЛ ЗА ОЧИ И ОТКЛОНИТЕЛ ЗА ИСКРИ

Предпазителите за очи и отклонителите за искри се регулират за удобство на оператора. Ако работите с шлайф машината без GB602/GB801 (фиг. 3), тези опции могат да доведат до сериозно нараняване. Не шлайфайте с повдигнат предпазител за очи; винаги носете предпазни очила за лична защита.

РАБОТНА ОПОРА

Работните опори са независимо регулиращи се за компенсирание на износването на диска. Преди шлайфането се уверете, че работните опори са регулирани правилно. Като цяло предметът, който се шлифова, се натиска леко над центъра на шлифовъчния диск. Регулирайте дистанцията между диска и работната опора, за да се поддържа

разстояние от 1.6 мм или по-малко, тъй като диаметърът на диска намалява с употребата му.

С постоянно монтирана работна светлина, която автоматично осветява работната зона за по-безопасно и точно шлайфане и заточване.

ПОСТАВКА ЗА ОХЛАДИТЕЛЯ

При шлайфането металните предмети се нагряват бързо. Важно е да се движи напред-назад предмета по шлифовъчния диск и да се охлажда редовно с използването на поставката за охладителя на шлайф машината.

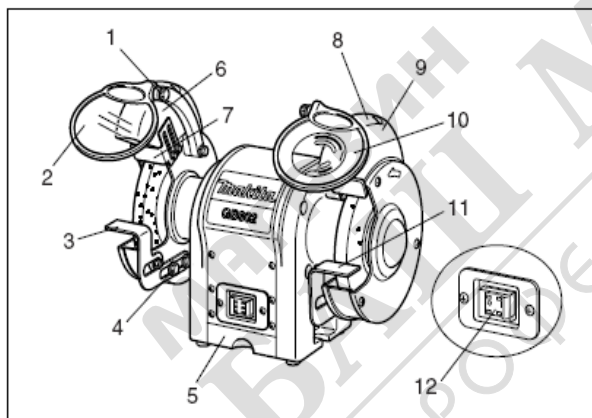

GB602W (Fig. 4)

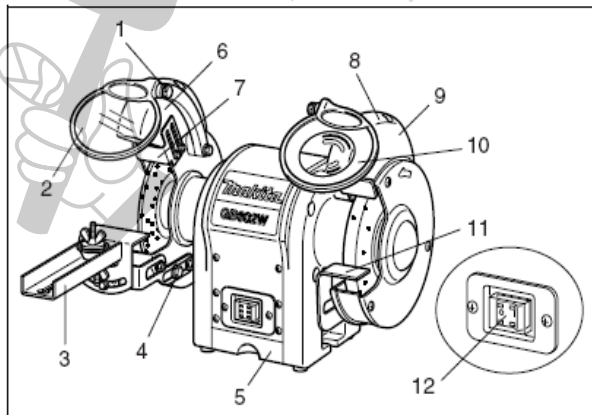

1. Регулируемо копче
2. Предпазител за очите
3. Работна опора (лява)
4. Болтове за регулиране
5. Поставка за охладителя
6. Автоматично ВКЛ. (работно осветление)
7. Отклонител за искрите (ляв)
8. Отклонител за искрите (десен)
9. Покритие на лампата
10. Предпазител за очите с лупа
11. Работна опора (дясна)
12. Щепсел

1. Регулируемо копче
2. Предпазител за очите
3. Комплект за заточване на острието
4. Болтове за регулиране
5. Поставка за охладителя
6. Автоматично ВКЛ. (работно осветление)
7. Отклонител за искрите (ляв)
8. Отклонител за искрите (десен)
9. Покритие на лампата
10. Предпазител за очите с лупа
11. Работна опора (дясна)
12. Щепсел

СГЛОБЯВАНЕ

МОНТИРАНЕ НА ПРЕДПАЗИТЕЛИТЕ ЗА ОЧИ

Виж Фиг. 5-6.

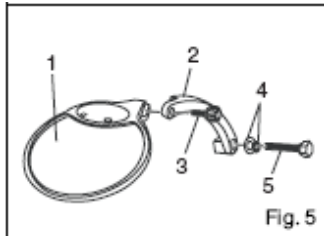

1. Предпазител за очи
2. Монтажен лост за предпазителя за очи
3. Регулируемо копче
4. Шайба
5. Шестоъгълен болт

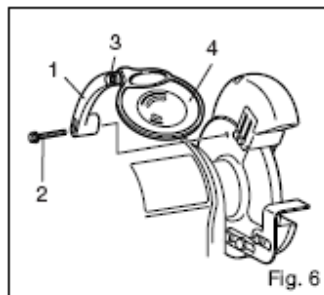

1. Монтажен лост за предпазителя за очи
2. Шестоъгълен болт
3. Регулируемо копче
4. Предпазител за очи

Монтирайте левия и десния монтажни лостове за предпазителя за очи към вътрешната част на предпазителя на диска с използването на скобите, шестоъгълните болтове (M6 x 30 мм) и шайбите (6 мм).

Използвайте илюстрацията като напътствие за определянето на това, кой монтажнен лост за предпазителя за очи е монтиран отляво и кой отлясно на шлайф машината.

След като монтажните лостове за предпазителя на очи са на местата им, приплъзнете скобата на предпазителя върху монтажния лост за предпазителя на очи. Затегнете регулируемото копче, като го оставите достатъчно хлабаво, за да

може предпазителя за очи да се повдига и сваля лесно.



ВНИМАНИЕ:

За да предотвратите персонално нараняване, никога не работете с шлайф машината, ако предпазителя за очи и отклонителите на искри не са правилно инсталирани и на мястото си.

РАБОТНА ПОСТАВКА GB602/GB801/GB602W

Виж фиг. 7

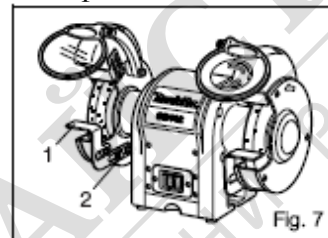

1. Скоба на работната поставка
2. Шестоъгълен болт

Монтирайте работните поставки към скобата на работната поставка с използването на два шестоъгълни болта.

Преди затягането на болтовете регулирайте процеп между шлифовъчния диск и работната опора на максимум 1.6 мм. Затегнете добре.

Само GB602W

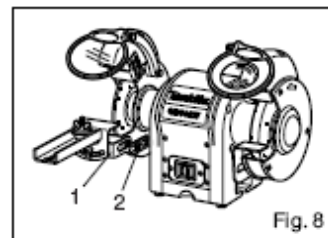

1. Работна опора
2. Шестоъгълен болт

Монтирайте острието на работната опора към скобите на работната опора с използването на два шестоъгълни болта. Преди да затегнете болтовете, регулирайте отвора между шлифовъчния

диск и работната опора на максимум 1.6 мм. Затегнете добре.

РАБОТА

ОСНОВНА РАБОТА

ВНИМАНИЕ:

Винаги носете предпазни очила със странични предпазители по време на работа с електрическия инструмент или при издухване на прах. Ако работата създава прах, носете маска за прах.

За да бъдат ефикасни и да работят по начина, за който са били предназначени, вашите инструменти трябва да се поддържат остри. Тъпите инструменти могат и ще причинят инциденти.

Шлайф машините са идеални за заточване на инструменти като длета, остриета на струг, ножици и др. и за премахването на ръжда или корозия.

ВНИМАНИЕ:

Никога не заточвайте и не шлифовайте нищо, което е направено от алуминий.

Шлайф машините свалят материала светкавично, така че натискът е ключът към ефикасното шлайфане.

Правилният начин за заточване на инструмент и за избягване на прегряване е:

- задържайте инструмента на работната опора стабилно върху диска.
- постоянно движете предмета, като го местите равномерно.
- никога не пресилвайте инструмент срещу шлифовъчния диск.
- поддържайте инструмента студен като използвате поставката за охладителя или съд с вода.
- шлифовъчният диск трябва да се завърта „в” предмета, който се заточва.

БЕЛЕЖКА:

Прекомерното натискане може да повреди инструмента, да причини прегряване на мотора и предварително износване на шлифовъчния диск.

ВНИМАНИЕ:

Прекомерното натискане върху студен диск може да причини нацепване на диска.

GB602W само

Как да закрепим комплект за заточване на острие на трион

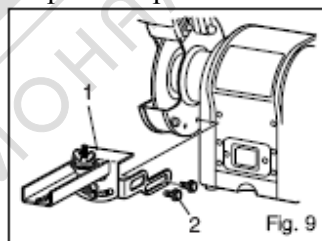

1. Комплект за заточване на острие на трион
2. Болт

- Сглобете и закрепете комплекта за заточване на острие на трион както е показано на фиг. 9. Преди употреба се уверете, че е сигурно закрепено.

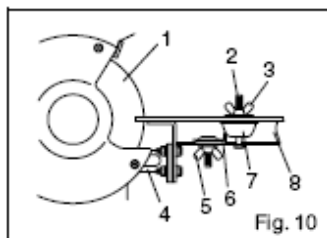

1. Шлифовъчен диск
2. Винт
3. Ушата гайка А
4. Държач на опората на инструмента
5. Ушата гайка Б
6. Стопер
7. Държач Б
8. Опора на инструмента

Поставете острието на триона между държач А и държач Б.

След това обезопасете сглобката върху винта с ушатата гайка А.

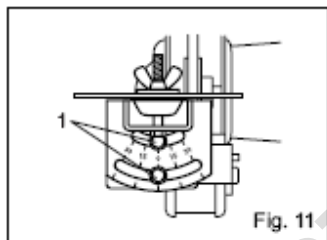

1. Шестоъгълен болт

Ъгловото регулиране може да се извърши чрез разхлабване на шестоъгълните болтове на пластината на фаската. След регулирането на ъгъла, затегнете шестоъгълните болтове сигурно.

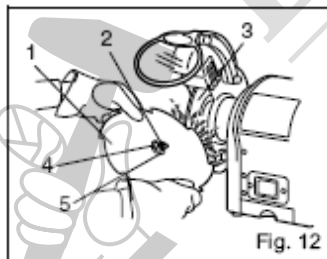

1. Острие на триона
2. Винт
3. Шлифовъчен диск
4. Ушата гайка А
5. Държач А

Разхлабете ушатата гайка Б и приплъзнете държача Б така, че „канала“ или отвора между зъбците на острието на триона да влезе в контакт с ръба на диска. Приплъзнете стопера така, че да влезе в контакт с държача Б и затегнете ушатата гайка Б сигурно.

⚠ ВНИМАНИЕ:

Винаги откачайте шлайф машината от електрозахранването преди да извършвате сглобяване или регулиране. Ако не направите това, то може да се стигне до инцидентно стартиране, което да доведе до възможно сериозно лично нараняване.

СМЯНА НА ДИСКА

Виж фиг. 13

Ако трябва да смените шлифовъчен диск, уверете се че имате такъв с безопасна номинална скорост, която да е поне толкова висока, колкото оборотите в минута „без натоварване“, маркирани на пластината с датата на шлайф машината, както и че новият диск е в съответствие с EN12413.

За да замените шлифовъчния диск, отстранете покритието на диска като разхлабете винтовете и едновременно с това държите гайката с ключ.

Разхлабете гайката на диска по посока на часовниковата стрелка за лявата страна и обратно на часовниковата стрелка за дясната страна, като използвайте правилния гаечен ключ. Отстранете външния фланец и шлифовъчния диск. Инсталирайте новия шлифовъчен диск, като извършите горната процедура наобратно.

Уверете се, че шлифовъчния диск и външния фланец са правилно поставени на вала на шпиндела.

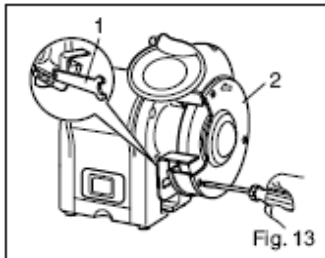

1. Гаечен ключ
2. Капак на диска

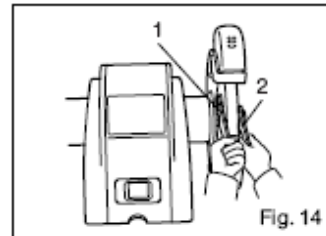

1. Гаечен ключ 8
2. Гаечен ключ 10

ПОДДРЪЖКА

ВНИМАНИЕ:

Когато извършвате сервизиране, използвайте само препоръчани от производителя резервни части. Използването на други части може да създаде опасност и да доведе до повреда на продукта.

ОБЩИ ПОЛОЖЕНИЯ

Пазете шлайф машината чиста. Отстранявайте редовно праха от работните части и под машината.

Уверете се, че шлайф машината работи добре. Проверете винтовете, гайките и болтовете за затегнатост.

УДЪЛЖАВАЩИ КАБЕЛИ

Използването на удължаващ кабел ще причини загуба на мощност. За да поддържате загубите минимални и да предотвратите прегряване на инструмента, използвайте удължаващ кабел, който е достатъчно тежък, за да пренася тока, който инструментът ще изтегли. За удължаващите кабели с дължина до 8 метра се препоръчва минимална зона на напречен разрез от 1.5 мм².

ВНИМАНИЕ:

Проверявайте удължаващите кабели преди всяка употреба. Ако са повредени, заменяйте незабавно. Никога не използвайте инструмент с повреден кабел, тъй като докосването на повредената зона

може да причини електрически удар, който да доведе до сериозно нараняване.

СМЯНА НА КРУШКАТА ЗА РАБОТНАТА СВЕТЛИНА

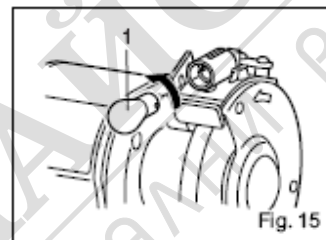

1. Светлинна крушка

Когато светлинната крушка се износи и вече не може да работи, развинтете винтовете, които фиксират покритието на лампата, след това внимателно свалете крушката от държача като избутате навътре и завъртете обратно на часовниковата стрелка. Свържете се с вашия дилър за резервни части. За да замените, внимателно натиснете светлинната крушка във втулката и завъртете по посока на часовниковата стрелка, след това фиксирайте покритието на крушката в обратен ред.

ИНСТРУМЕНТ ЗА ИЗПРАВЯНЕ НА ДИСКА (аксесоар)

Изправянето на диска се извършва за подновяване на остротата или за коригиране на лицето на диска.

Поставете работната опора на шлайф машината под лек ъгъл и я захванете с

инструмента за изправяне на диска. Не правете контакт с шлифовъчния диск преди да сте включили мотора и диска не се е завъртял на пълна скорост. Натиснете инструмента за изправяне леко срещу въртящия се диск докато не захване, след това бавно придвижвайте от едната на другата страна през диска. Малко захапване и много преминавания са по-

добре отколкото голямо захапване и едно преминаване. Работете внимателно; дръжте инструмента силно върху работната опора. Не използвайте прекомерен натиск спрямо шлифовъчния диск. Действайте бавно докато не си усъвършенствате движенията.

РАЗРЕШАВАНЕ НА ПРОБЛЕМИ

Този раздел покрива най-общите проблеми, които се срещат по време на работа, както и начините за справяне с тях. Не извършвайте настройки, докато машината не бъде изключена и движещите се части не спрат напълно.

СИМПТОМ	ВЪЗМОЖНА ПРИЧИНА	КОРИГИРАЩО ДЕЙСТВИЕ
Моторът не стартира.	<ol style="list-style-type: none"> 1. Ниско напрежение. 2. Отворена верига в мотора или хлабави свързвания. 	<ol style="list-style-type: none"> 1. Проверете електрическата линия за правилното напрежение. 2. Инспектирайте всички кабели към мотора за разхлабени или отворени свързвания.
Моторът не стартира; бушоните или прекъсвачите на веригата са изгоряли.	<ol style="list-style-type: none"> 1. Късо съединение на линеен кабел или щекер. 2. Късо съединение в мотора или хлабави свързвания. 	<ol style="list-style-type: none"> 1. Инспектирайте щекера на кабела за повредена изолация и дали на късо жици. 2. Инспектирайте всички свързвания на мотора за хлабави или дали на късо терминали или износена изолация. 3. Инсталирайте правилно бушоните или верижните прекъсвачи.
Моторът прегрява.	Моторът е пренатоварен.	Намалете натоварването на мотора.
Моторът блокира (което води до изгаряне на бушони или отключена верига)	<ol style="list-style-type: none"> 1. Късо съединение в мотора или хлабави свързвания. 2. Ниско напрежение 3. Неправилни бушони или прекъсвачи на веригата в електрозахранването. 4. Моторът е пренатоварен. 	<ol style="list-style-type: none"> 1. Инспектирайте свързванията по мотора за хлабави или дали на късо терминали или износена изолация. 2. Коригирайте условията на ниско напрежение. 3. Инсталирайте правилните бушони или прекъсвачи. 4. Намалете натоварването на мотора.

Машината забавя ход при работа.	Дълбочината на разреза е твърде голяма.	Забавете скоростта на движение на детайла към диска.
Вълнисти условия на повърхността на детайла.	<ol style="list-style-type: none"> 1. Уверете се, че машината е сигурно монтирана на здрава повърхност. 2. Използвайте задържащо устройство за стабилно задържане на детайла. 3. Коригирайте шлифо-въчния диск. 4. Използвайте по-мек диск или намалете скоростта на подаване. 	
Линии по повърхността на детайла.	<ol style="list-style-type: none"> 1. Нечиста повърхност на диска. 2. Детайлът не е закрепен здраво. 	<ol style="list-style-type: none"> 1. Коригирайте шлифовъчния диск. 2. Използвайте задържащо устройство за стабилно задържане на детайла.
Петна от изгаряне или цепнатини в детайла.	<ol style="list-style-type: none"> 1. Неправилен вид шлифовъчен диск. 2. Неправилна степен на подаване. 3. Необходим е охладител. 	<ol style="list-style-type: none"> 1. Опитайте с диск, който е по-мек или с по-груб пясък. 2. Намалете скоростта на движение на детайла към диска. 3. Добавете опционална система за охлаждане или ръчно добавете охладител.
Дискът се затъпява бързо, пясъкът пада.	<ol style="list-style-type: none"> 1. Дебелината на разреза е твърде голяма. 2. Дискът е твърде мек за материала, който се използва. Изберете по-твърд диск. 3. Диаметърът на диска е твърде малък. 4. Лошо коригиране на диска. 5. Дефектно закрепване на диска. 	<ol style="list-style-type: none"> 1. Намалете скоростта на движение на детайла към диска. 2. Дискът е прекалено твърд за материала, който се използва. Изберете по-мек диск. 3. Сменете диска. 4. Коригирайте диска. 5. Консултирайте се с производителя на шлифовъчния диск.
Дискът се задръства и детайлът показва следи от изгаряне.	<ol style="list-style-type: none"> 1. Дискът е прекалено твърд. 2. Скоростта е твърде ниска. 3. Лошо коригиране на диска. 4. Необходим е охладител. 	<ol style="list-style-type: none"> 1. Изберете по-мек диск. 2. Увеличете скоростта на детайла към диска. 3. Коригирайте диска. 4. Добавете опционална система за охлаждане или ръчно добавете охладител.

Само за европейските държави

Шум

Типичните нива на шум от клас А са:

Ниво на звуков натиск (L_{pA}): GB602: 74 dB (A), GB602W: 75 dB (A), GB801: 77 dB (A)

Несигурност (K): 3 dB (A)

Носете защита за ушите

ДЕКЛАРАЦИЯ НА ЕВРОПЕЙСКАТА ОБЩНОСТ ЗА СЪОТВЕТСТВИЕ

Модел; GB602, GB602W, GB801

Ние заявяваме на наша отговорност, че продуктът е в съответствие със следните стандарти от стандартизираните документи:

EN55014, EN61000, EN61029 в съответствие с Директиви на Съвета 2004/108/ЕО и 98/37/ЕО.

CE2008



Томоясу Като
Директор

Отговорен производител:

Makita Corporation

3-11-8, Sumiyoshi-cho, Anjo, Aichi, ЯПОНИЯ

Упълномощен представител в Европа:

Makita International Europe Ltd.

Michigan Drive, Tongwell, Milton Keynes, Bucks MK15 8JD, АНГЛИЯ



МАГАЗИН
БАШ МАЙ

ПРОФЕСИОНАЛНИ РЕШЕНИЯ