

ВОДНИ ПОМПИ

WB20X, WB30X

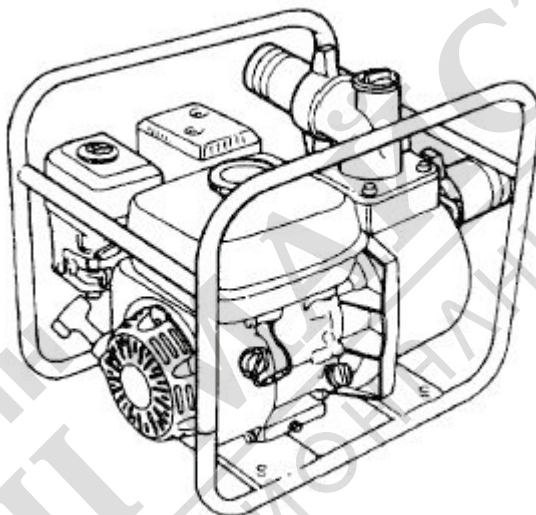

РЪКОВОДСТВО ЗА ЕКСПЛОАТАЦИЯ

ВНОСИТЕЛ:

„Премиум Мотор“ ООД
СОФИЯ,
бул. Андрей Ляпчев № 34
тел.02/ 423 58 79



Благодарим Ви за покупката на водна помпа HONDA.

Този наръчник обхваща теми по експлоатацията и поддръжката на помпи за вода HONDA: WB20X и WB30X

Информацията, посочена тук е актуална към момента на подготовка на печата на настоящата брошура.

HONDA MOTOR Co. си запазва правото на промени.

Настоящият наръчник е неразделна част от окомплектовката на помпата.

Посочените илюстрации са базирани на работа с модел WP30X.

Обърнете внимание на параграфите в текста, обозначени по следния начин:

“ПРЕДУПРЕЖДЕНИЕ!”

Предупреждава за възможност от сериозни наранявания, при неспазване на посочените инструкции.

“ВНИМАНИЕ”

Предупреждава за възможност от повреда по материалната част, при неспазване на посочените инструкции.

“ЗАБЕЛЕЖКА”

Ви дава насочваща и полезна информация.

Ако имате въпроси или проблеми при експлоатацията на помпата ги отправяйте към оторизирания дилър на HONDA.

ПРЕДУПРЕЖДЕНИЕ!

Водните помпи HONDA са проектирани да работят безопасно и сигурно, ако се експлоатират съобразно посочените инструкции. Прочетете внимателно този наръчник преди да работите с водната помпа.

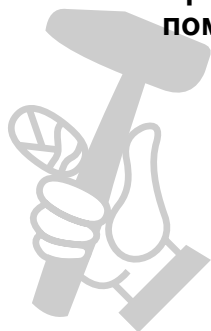

I. ИНСТРУКЦИИ ЗА БЕЗОПАСНОСТ

ПРЕДУПРЕЖДЕНИЕ!

За да се гарантира безопасност при работа:



- Водните помпи HONDA са проектирани да работят безопасно и сигурно, ако се експлоатират съобразно посочените инструкции. Прочетете внимателно този наръчник преди да работите с водната помпа.



- Шумозаглушителят на помпата се загрива по време на работа и остава горещ известно време след спиране на двигателя. Оставете двигателя да се охлади преди да приберете помпата в закрито помещение.
- Газоотделителната уредба се загрива по време на работа и непосредствено след спиране на двигателя е гореща. Моля обръщайте внимание на предупредителните маркери по помпата, за да избегнете изгаряне.

- Винаги преди да използвате помпата направете предварителната проверка, която ще намерите на стр. 9
- За безопасност никога не изпомпвайте запалителни материали или киселини. За да избегнете корозия по помпата никога не изпомпвайте морска вода, химикали или разяждащи течности – използвани масла, вино, мляко и др. под.
- Поставете помпата на твърда хоризонтална повърхност, за да предотвратите разливи на гориво.
- За да избегнете опасности и да осигурите адекватна вентилация дръжте помпата на поне 1 метър от стени на сгради. Не слагайте запалителни материали в близост до помпата по време на работа.
- Не допускайте малки деца в близост до помпата по време на работа.
- Научете как да изключвате помпата бързо и разберете как се работи с нея. Не допускайте неподготвени хора да си служат с помпата.
- Бензинът е силно запалим и експлозивен при определени обстоятелства
 - пълнете резервоара на проветриво място и спрял двигател. Не пушете и не допускайте да прескачат искри или да има пламъци в околността в този момент.
 - не препълвайте резервоара. Като напълнете резервоара се уверете, че капачката му е затворена правилно.

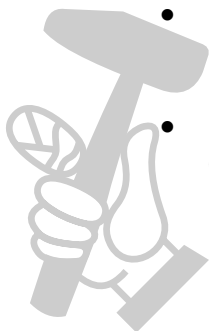

ПРЕДУПРЕЖДЕНИЕ!

За да осигурите безопасна работа –

- Не разливайте гориво докато пълните резервоара. Бензиновите пари са силно възпламеними.
- Не използвайте помпата в затворени помещения. Изгорелите газове съдържат СО (въглероден окис), вдишването на който може да доведе до загуба на съзнание и смърт.
- Шумозаглушителят на помпата се загрява по време на работа и остава горещ известно време след спиране на двигателя. Оставете двигателя да се охлади преди да приберете помпата в закрито помещение. Не допускайте в близост деца и животни по време на работа, поради опасност от изгаряне.

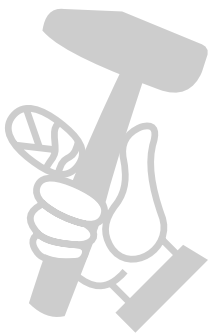

МАГАЗИН
БАШ МАЙСТОРА[®]
ПРОФЕСИОНАЛНИ РЕШЕНИЯ

II. РАЗПОЛОЖЕНИЕ НА ЕТИКЕТЧЕТА ЗА ПРЕДУПРЕЖДЕНИЕ [за модели DXE]

Тези етикетчета предупреждават за потенциални опасности. Обърнете им внимание.



Прочети ръководството!



ВНИМАНИЕ! ГОРЕЩО!

READ OWNER'S MANUAL



HOT CAUTION

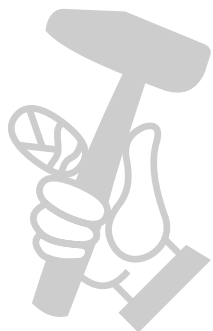
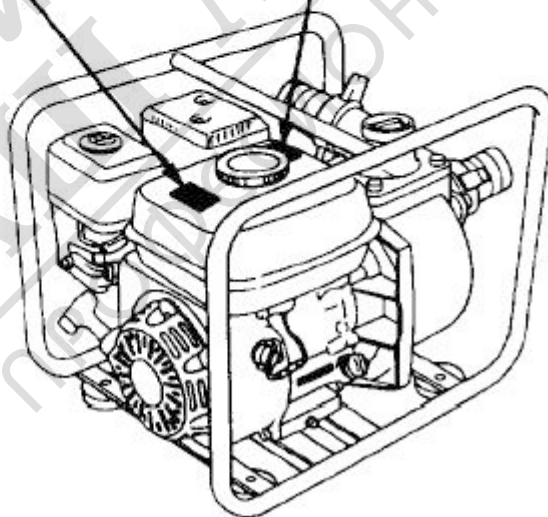

Етикети за производител, модел и нивото на шума
[само за модели DXE]

[Пример: WB20X]

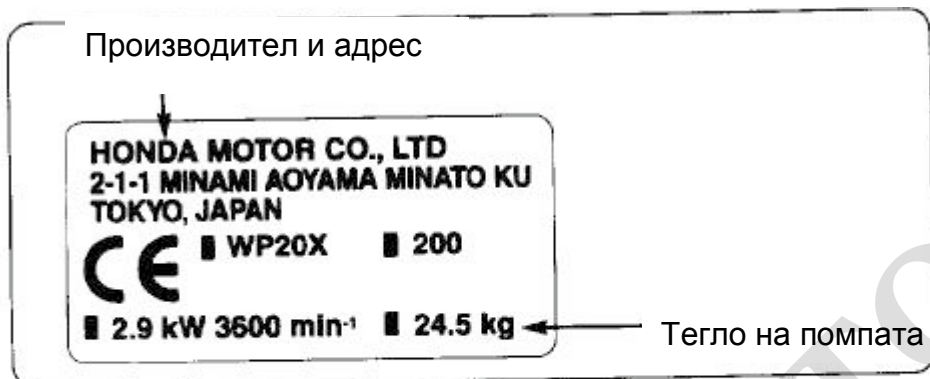

Пример: WB20X

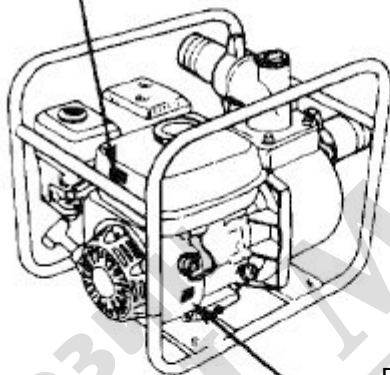

Етикет ниво
на шума



[Example: WP20X NOISE LABEL]

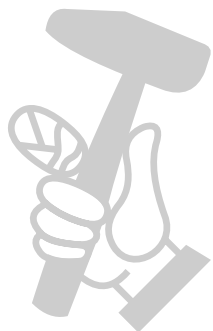

III. ОСНОВНИ КОМПОНЕНТИ

<WB20X>

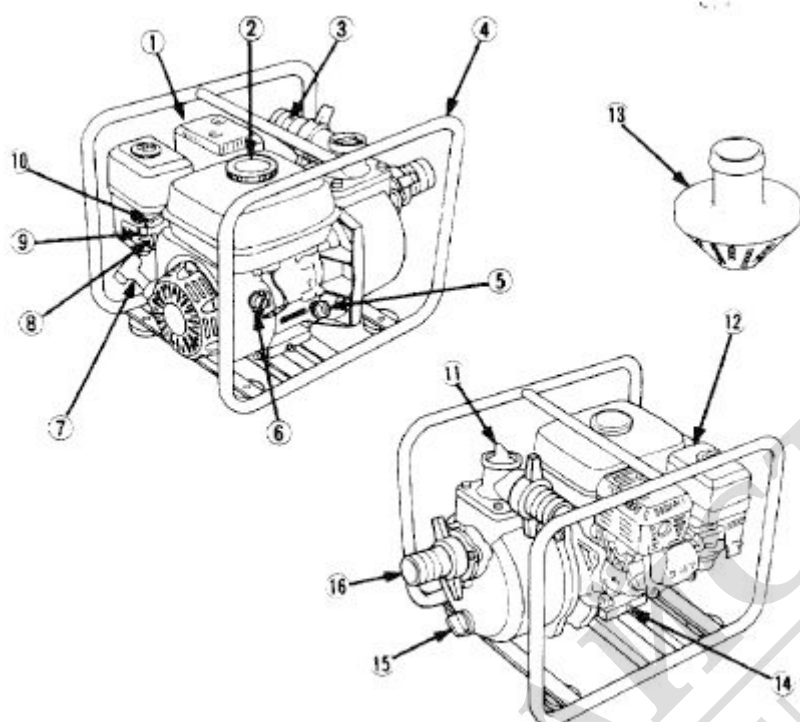

- | | |
|-----------------------------------|---|
| (1) шумозаглушител | (9) смукач |
| (2) капачка на резервоара | (10) клапа |
| (3) изход отвор | (11) капачка за доливане на първоначална вода |
| (4) рама | (12) въздушен филтър |
| (5) капачка-дълбокомер на маслото | (13) филтър |
| (6) ключ на двигателя | (14) пробка за източване на маслото |
| (7) ръкохватка на стартера | (15) пробка за източване на вода |
| (8) клапа за гориво | (16) всмукателен отвор |

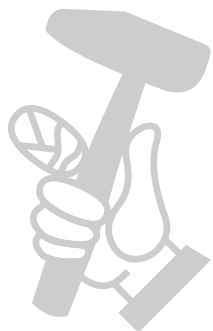

<WB30X>

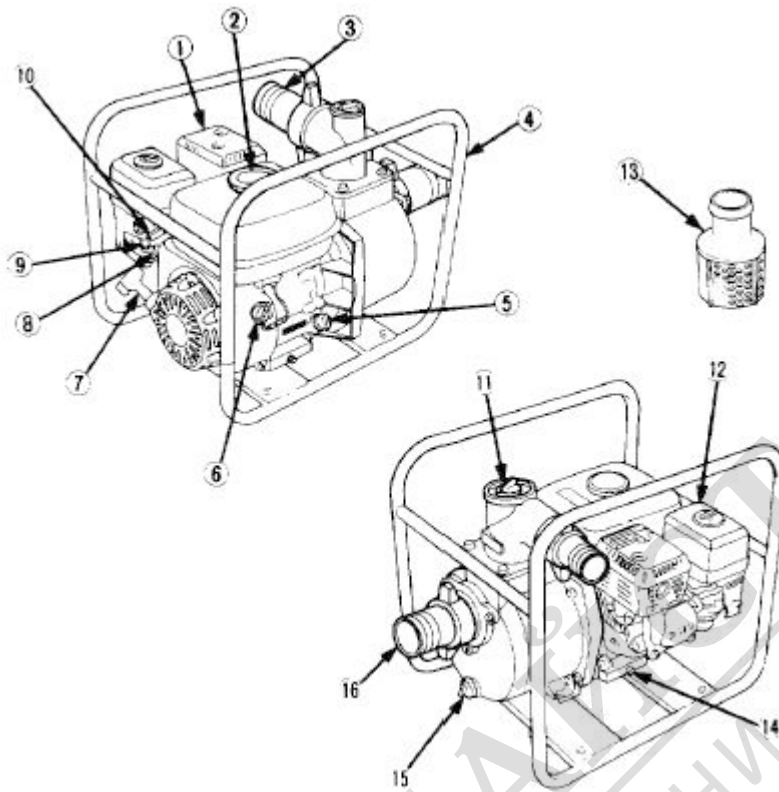

- | | |
|-----------------------------------|---|
| (1) шумозаглушител | (9) смукач |
| (2) капачка на резервоара | (10) клапа |
| (3) изход отвор | (11) капачка за доливане на първоначална вода |
| (4) рама | (12) въздушен филтър |
| (5) капачка-дълбокомер на маслото | (13) филтър |
| (6) ключ на двигателя | (14) пробка за източване на маслото |
| (7) ръкохватка на стартера | (15) пробка за източване на вода |
| (8) клапа за гориво | (16) всмукателен отвор |

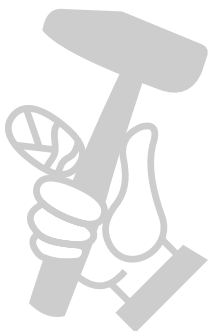

IV. ПОДГОТОВКА ЗА РАБОТА

1. Свързване на всмукателния маркуч.

Използвайте разпространените в търговската мрежа маркучи, съединители за маркуч и пристяжки. Маркучът трябва да е подсилен и нечуплив. Дължината му не трябва да е много голяма, тъй като помпата дава най-добри резултати, когато е разположена не много по-високо от нивото на водата. Времето за първоначалното всмукване е пропорционално на дължината на маркуча.

Цедката, която е в комплект с помпата, трябва да се сложи на края на всмукателния маркуч с пристяжката както е показано.

ВНИМАНИЕ:

Винаги поставяйте цедката в края на смукателния маркуч преди работа с помпата. По този начин ще предпазите от наноси или повреда ротора.

ЗАБЕЛЕЖКА:

Пристегнете добре съединителя на маркуча и пристяжката, за да избегнете проникване на въздух и загуба на засмукването. Недобре свързания всмукателен маркуч ще влоши качествена работа на помпата.

(1) всмукателен маркуч

(2) пристяжка

(3) филтър (цедка)

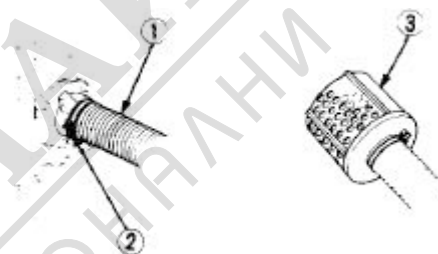

2. Свързване на изпускателния маркуч.

Използвайте разпространените в търговската мрежа маркучи, съединители за маркуч и пристяжки. Най-ефективни са късите маркучи с голям диаметър. Дългите или тези с малък диаметър намаляват капацитета на помпата, тъй като създават фрикции на водата.

ЗАБЕЛЕЖКА:

Пристегнете добре маркуча с пристяжката, за да предотвратите разкачването на маркуча от помпата поради високото налягане.

(1) изпускателен маркуч

(2) пристяжка

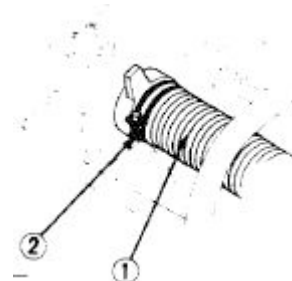

3. Проверете нивото на маслото в двигателя.

ВНИМАНИЕ:

- Моторното масло е основен фактор, оказващ влияние на работата и живота на двигателя. Не се препоръчват недетергентни масла и масла за двутактови двигатели, защото имат неподходящи лубрициращи характеристики.
- Проверявайте нивото на маслото при спрял двигател в хоризонтално положение на помпата.

Използвайте моторните масла на HONDA за 4-тактови двигатели или други подобни масла с високо качество – детергентни (миеци). Изберете такова с подходящ вискозитет според средните температури на района в който сте.

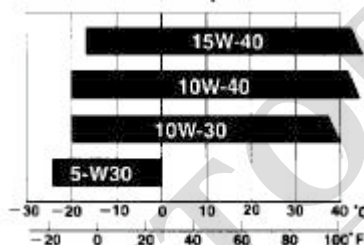

Околна температура

Развийте капачката-дълбокомер и я обършете. Вкарайте капачката-дълбокомер в гърловината за наливане на масло, но не я завъртайте. Ако забележите, че нивото на маслото е ниско – долейте необходимото количество.

- (1) гърловина
- (2) капачка-дълбокомер
- (3) ниво на маслото в напълнено състояние

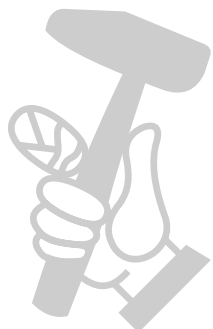
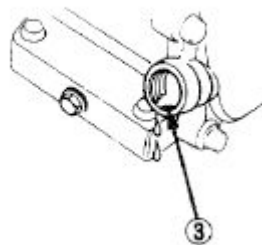
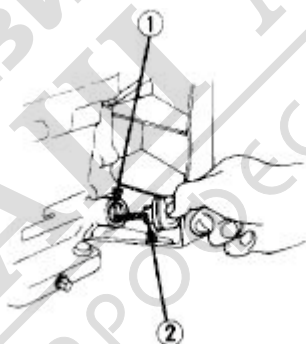

5. Проверете въздушния филтър.

Развийте крилчатата гайка на капака на въздушния филтър, отстранете шайбата и капака му.

Проверете дали елементите на въздушния филтър са чисти и в добро състояние.

Почистете или сменете елементите ако е необходимо (стр. 22)

- (1) капак на въздушния филтър
- (2) елемент на въздушния филтър

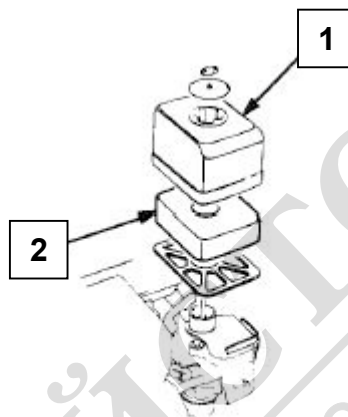

ВНИМАНИЕ:

Никога не пускайте двигателя без въздушен филтър. Това би довело до бързото му износване, в следствие на засмукан прах през карбуратора.

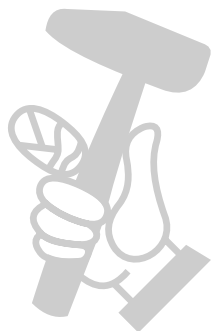

6. Проверка на първоначалното количество вода в помпата.

Камерата на водната помпа трябва да е пълна с вода преди употреба.

ВНИМАНИЕ:

Никога не се опитвайте да работите с помпата без да и налеее първоначално вода, защото помпата ще прегрее. Продължителната работа на сухо ще повреди хидравличния затвор. Ако сте пуснали помпата без да сложите вода, спрете веднага и изчакайте известно време да се охлади преди да долеете вода.

(1) гърловина за първоначално наливане на вода

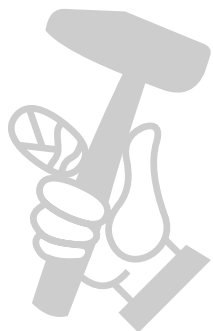
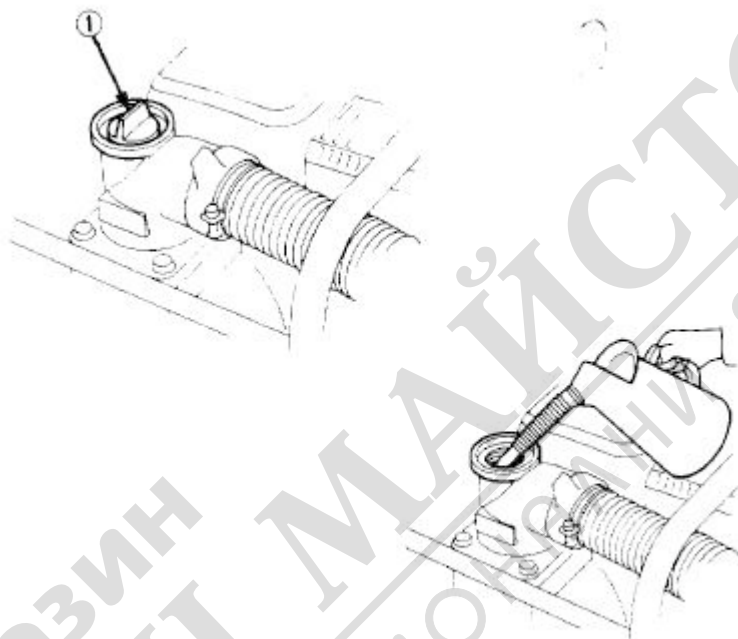

V. СТАРТИРАНЕ НА ДВИГАТЕЛЯ

1. Завъртете клапата на горивото в положение "ON"
2. Затворете смукача с лостчето.

ЗАБЕЛЕЖКА: Не използвайте смукача, ако двигателят вече е загрят или околната температура е висока.

- [1] клапан за горивото
[2] смукач

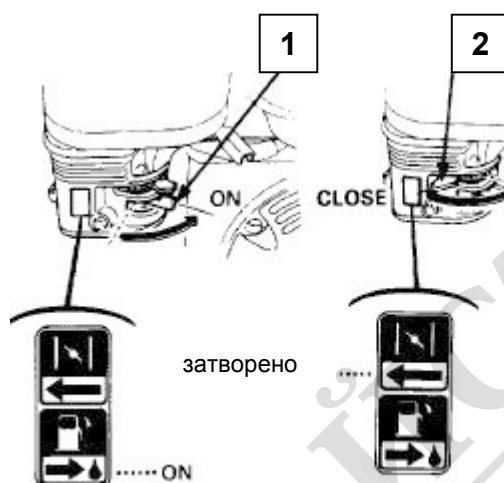

- (3) Завъртете превключвателя на двигателя на "ON"

- [1] ключ на двигателя

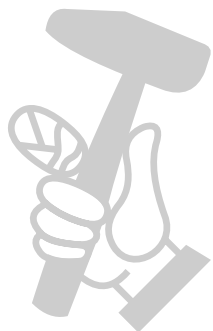
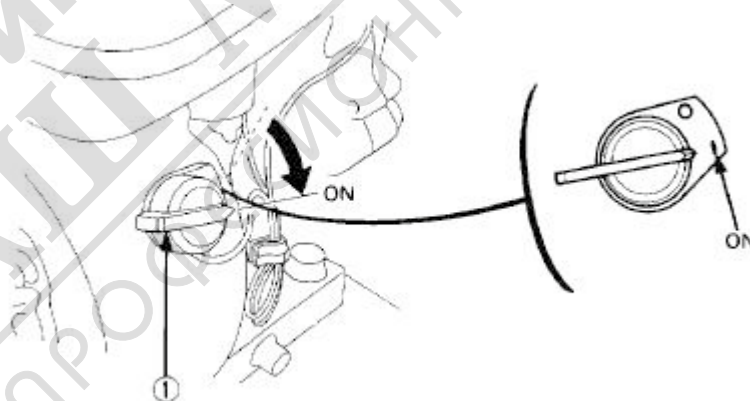

(4) Придвижете лостчето на дроселната клапа леко наляво.

[1] дроселна клапа



(5) Издърпайте ръкохватката на пусковия механизъм леко – докато усетите опъване и след това дръпнете рязко.

ВНИМАНИЕ:

Не позволявайте ръкохватката на стартера да отскочи обратно към двигателя. Отпуснете постепенно, за да предотвратите евентуална повреда по механизма.

[1] ръкохватка на стартера (пусковия механизъм)

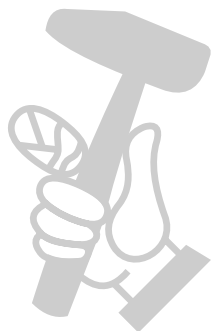
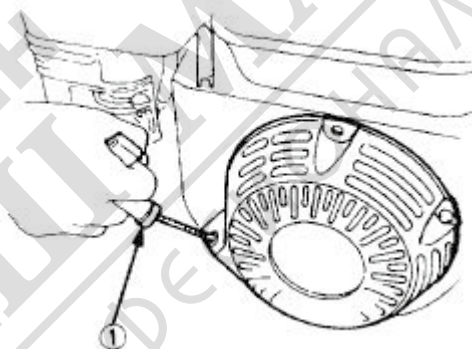

Работа на голяма надморска височина

На голяма надморска височина, стандартната горивна смес е прекалено богата. Това води до влошаване работата на двигателя и до повишена консумация на гориво.

Работата на двигателя при голяма надморска височина може да се подобри чрез специфични модификации по карбуратора. Ако постоянно използвате помпата на височини повече от 1,500 м. над морското равнище, се обърнете към вашия оторизиран HONDA дилър да направи необходимите модификации по карбуратора.

Дори и с подходящо жиглиране на карбуратора, мощността на двигателя ще намалява с приблизително 3.5 % за всеки 300 м нарастване на надморската височина. Промяната на мощността ще бъде още по-чувствителна, ако не се направят необходимите модификации по карбуратора.

ВНИМАНИЕ:

Работата на помпата при надморска височина по-ниска от настроената може да доведе до лошо функциониране, прегряване и сериозни повреди причинени от бедната горивна смес.

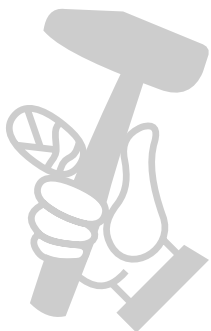

VI. РАБОТА

1. Когато двигателя подгрее, постепенно отворете смукача.

[1] смукач



2. Установете положението на лостчето на дроселната клапа при скорост, каквато желаете.

[1] лостче на дроселната клапа

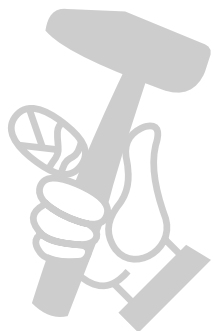
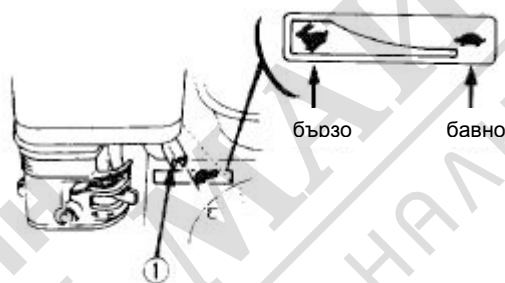

VII. СПИРАНЕ НА ДВИГАТЕЛЯ

1. Преместете лостчето на дроселната клапа в крайно дясно положение
2. Завъртете ключа на двигателя в положение "OFF"

[1] лостче на дроселната клапа

[2] ключ на двигателя

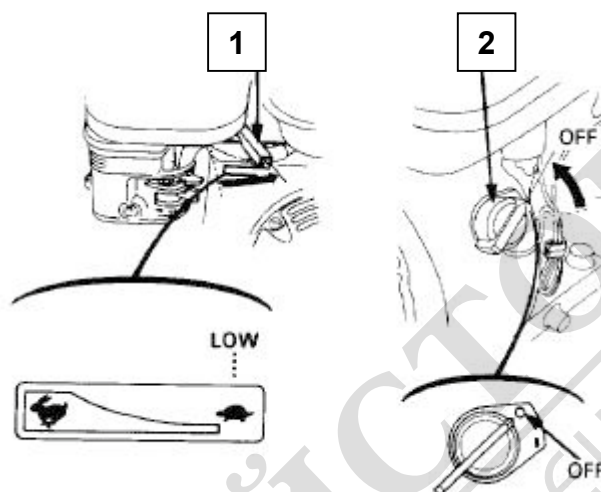

3. Завъртете горивния клапан на "OFF"

[1] клапан на горивото

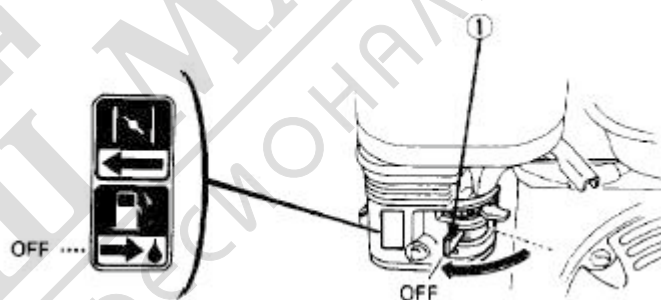

ЗАБЕЛЕЖКА: За да спрете двигателя аварийно, завъртете ключа на двигателя в положение "OFF"

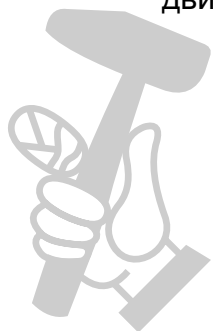

VIII. ПОДДРЪЖКА

Периодична проверка и настройка на помпата за вода е особено важна за подържането на високи експлоатационни характеристики. Редовната поддръжка удължава времето на безаварийна работа. Необходимите сервизни прегледи и поддръжка са описани в таблицата по долу.

ПРЕДУПРЕЖДЕНИЕ!

Изключете двигателя преди да предприемете каквото и да е по поддръжката. Ако двигателя трябва да бъде пуснат се уверете дали пространството където се намирате е добре проветрено.

Изгорелите газове съдържат СО (въглероден окис), вдишването на който може да доведе до загуба на съзнание и смърт.

ВНИМАНИЕ:

- Ако сте използвали помпата за морска или кална вода, веднага след това я изплакнете чрез изпомпване на чиста вода, за да предпазите от корозия и наноси.
- За ремонти и поддръжка използвайте оригинални части HONDA. Сменените части, които нямат необходимото качество може да повредят помпата.



График за поддръжката

РЕДОВЕН СЕРВИЗЕН ПЕРИОД (3)		На всеки пуск	Първия месец или 20 ч.	Всеки 3 месеца или 50 ч.	Всеки 6 месеца или 100 ч.	Всяка година или 300 ч.
Механизъм Проверявайте на по-скорошното от всеки посочен месец или часове работа						
Моторно масло	Проверка нивото	o				
	Смяна		o		o	
Въздушен филтър	Проверка	o				
	Почистване			o (1)		
Утаечна чашка	Почистване				o	
Свещ запалване	Проверка-регулиране				o	
	Подмяна					o
Искров уловител (опция)	Почистване				o	
Обороти на празен ход	Проверка-регулиране					o (2)
Клапани	Проверка-регулиране					o (2)
Горивна камера	Почистване	След всеки 500 ч. (2)				
Резервоар на горивото и филтър	Почистване				o (2)	
Тръба за горивото	Проверка	Всеки 2 години (смяна при необходимост) (2)				
Ротор на помпата	Проверка					o (2)
Просвет на ротора	Проверка					o (2)
Всмукателен клапан на помпата	Проверка					o (2)

ЗАБЕЛЕЖКА: (1) Проверявайте по-често при работа в запрашени райони.

(2) Тези части би трябвало да бъдат обслужвани от вашия сервизен дилър, доколкото не разполагате с подходящите инструменти и професионална квалификация. Обърнете се към HONDA SHOP MANUAL за сервизните процедури.

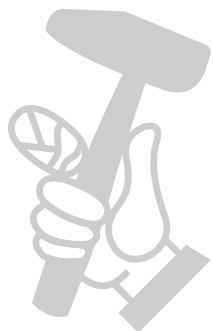
(3) При ползване за производствени цели водете сметка за отработените моточасове за определяне на подходящите сервизни интервали.

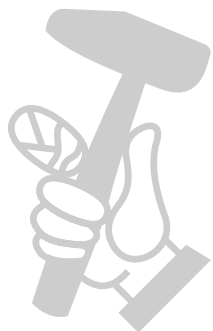

1. Смяна на маслото.

За лесна и бърза смяна излейте маслото докато двигателя е още топъл.

1. Развийте капачката-дълбокомер и пробката за източване, след това излейте маслото.
2. Поставете отново пробката и я затегнете.
3. Напълнете с препоръчаното масло (стр.10) до определеното ниво.

КАПАЦИТЕТ МАСЛО: 0,6 л.

[1] капачка-дълбокомер

[2] пробка за източване на маслото

[3] ниво на маслото

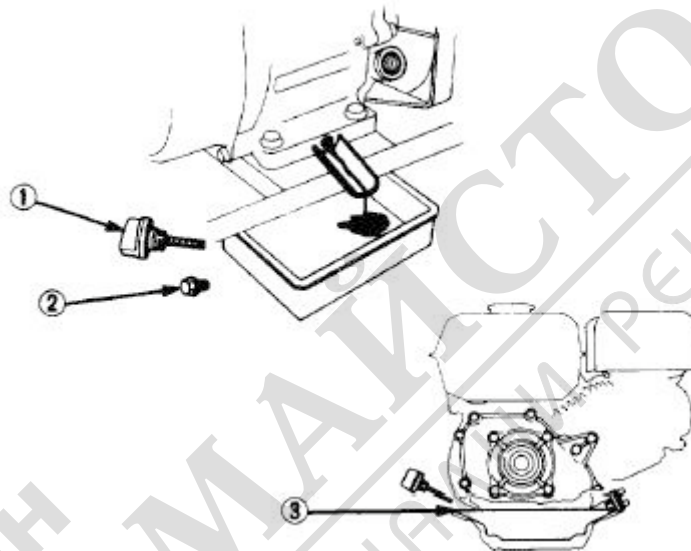

ВНИМАНИЕ:

Честият и продължителен контакт с отработено моторно масло увеличава риска от рак на кожата.

ЗАБЕЛЕЖКА:

Моля, не разливайте по земята и не хвърляйте използваното моторно масло. Най-екологично би било да го предадете за рециклиране.

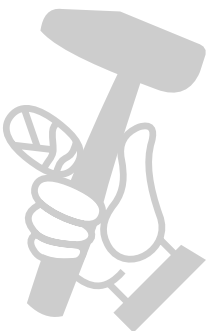

2. Обслужване на въздушния филтър

Замърсеният въздушен филтър влошава работата на карбуратора. При работа в силно пращи условия, проверявайте филтъра по-често.

ПРЕДУПРЕЖДЕНИЕ!

Не използвайте бензин или други лесно запалими разтворители за почистване. При определени обстоятелства те са избухливи.

ВНИМАНИЕ:

Никога не пускайте помпата без въздушен филтър. Това би довело до бързо износване от прах и замърсявания, които постъпват в двигателя.

1. Развийте крилчатата гайка и махнете капака на филтъра. Отстранете елементите и ги разделете един от друг.
2. Измийте филтърния елемент с незапалим разтворител. Оставете го да изсъхне напълно.
3. Накиснете елемента в чисто моторно масло и изстискайте от него маслото, което е излишно.
4. Сглобете отново въздушния филтър и поставете капака.

[1] капак на въздушния филтър

[2] елемент на въздушния филтър

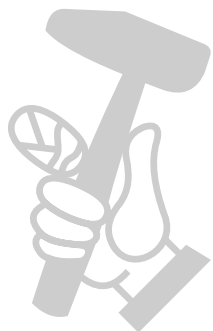
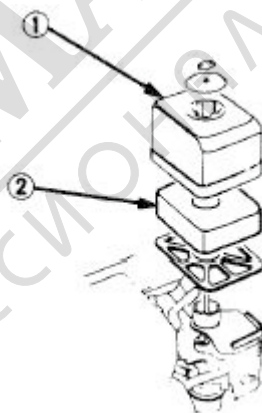

3. Обслужване свещта на запалването

Препоръчителна свещ:
BPR6ES (NGK)
W20EPR-U (DENSO)

За да осигурите нормална работа, свещта трябва да е правилно регулирана и чиста.

1. Отстранете капачката на свещта.

ПРЕДУПРЕЖДЕНИЕ!

По време на работа шумозаглушителя на двигателя се загрива и остава горещ известно време след спиране на работата му. Не се допирайте до него докато е топъл.

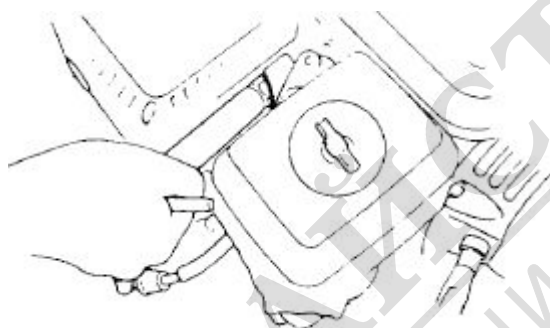

2. Разгледайте свещта и ако забележите изхабяване, нащърбяване и счупване на изолацията, я сменете. Изчистете свещта с телена четка, ако няма да я сменяте.

3. Измерете разстоянието между електродите за подаване на искра. Разстоянието трябва да бъде 0,70-0,80 мм. Нагласете го колкото е необходимо чрез огъване на страничния електрод.

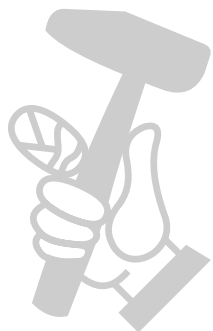
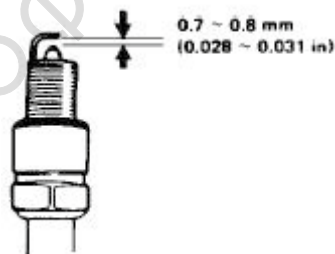

4. Проверете дали шайбата на свещта е в добро състояние и поставете свещта ръчно, за да избегнете пренатягане.

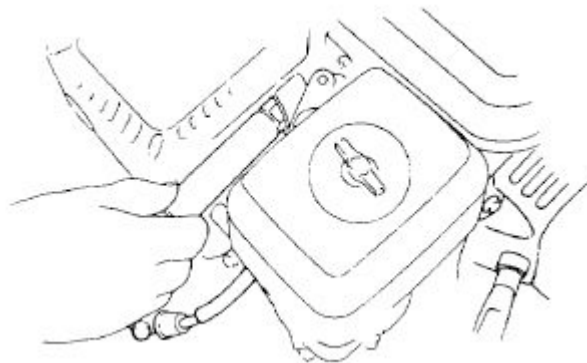

ЗАБЕЛЕЖКА:

Ако слагате нова запалителна свещ я натегнете 1/2 оборота след като свещта е опряла в шайбата си. Ако използвате старата свещ я затегнете 1/8 – 1/4 от оборота след като е опряла.

ВНИМАНИЕ:

- **Свещта трябва да е сигурно затегната. Неправилно стегнатата свещ може да загрее и да причини повреда по двигателя.**
- **Използвайте само препоръчаните свещи или еквивалентни. Свещи, които имат неподходящ температурен режим може да причинят повреда.**

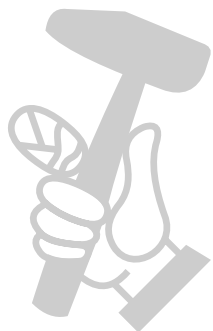

IX. ТРАНСПОРТИРАНЕ / СЪХРАНЕНИЕ

ПРЕДУПРЕЖДЕНИЕ!

- За да избегнете сериозни изгаряния и опасност от пожари оставете двигателят да изстине преди да транспортирате или прибирате помпата в закрити помещения.
- При транспортиране превключете горивната клапа на “OFF” и дръжте помпата в хоризонтално положение за да предотвратите разлив на гориво. Разлято гориво или горивни пари може да се възпламенят.

Преди да съхранявате помпата за продължителен период:

1. Уверете се, че помещението в което ще се съхранява помпата не е прекалено прашно и влажно.

2. Изчистете вътрешността на помпата...

Ако помпата е била използвана за замърсена вода, по нея ще се отложат утайки и наноси.

Изпомпете чиста вода преди да изключите помпата, за да предотвратите повреда на ротора при включването ѝ. След промиването махнете пробката за отичане на водата и източете колкото може повече вода.

3. Източете горивото....

- а. С превключен на “OFF” клапан на горивото, махнете болта за източване на гориво от карбуратора и утаечната чашка на карбуратора и го освободете от гориво. Наливайте горивото в подходящ контейнер.
- б. Превключете клапана на горивото на “ON” и източете горивото от резервоара в подходящ контейнер.
- в. Поставете на местата им болта за източване и утаечната чашка.

[1] пробка за източване на помпата

[2] чашка на поплавъка на карбуратора

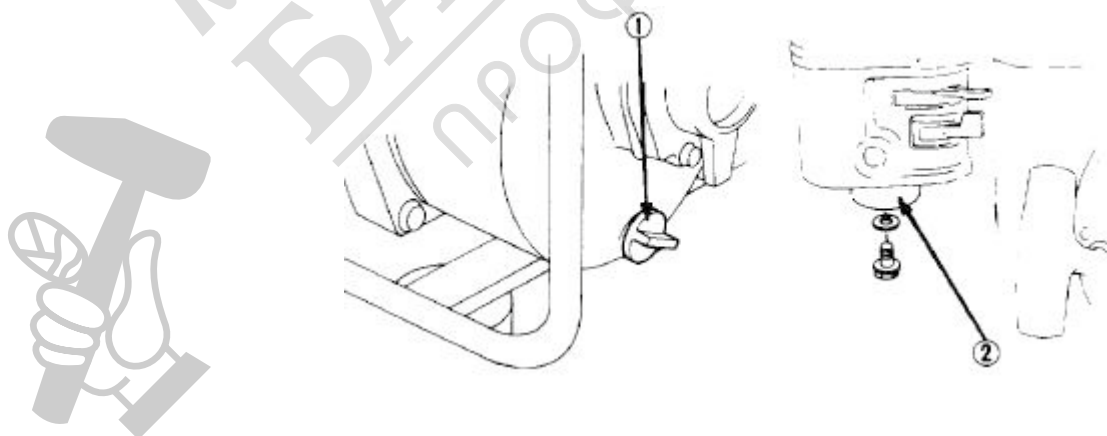

4. Сменете моторното масло.
5. Отстранете свещта за запалването и налейте около една супена лъжица чисто моторно масло в цилиндъра на двигателя. Направете няколко оборота на колянвия вал за да се разнесе маслото, след това сложете свещта за запалването на мястото ѝ.
6. Дръпнете ръкохватката на пусковия механизъм докато усетите съпротива. Продължете да дърпате докато белегът на стартера се изравни с отвора на пусковия механизъм (вижте илюстрацията по-долу). В тази точка всмукателния и изпускателния клапан на двигателя са затворени и това спомага да се предпази от корозия.

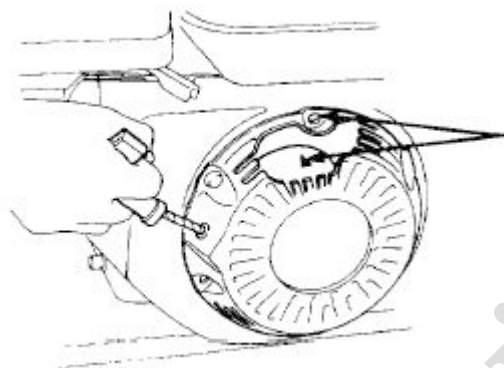

Изравнете белега на макарата на нивото на отвора в горната част на стартера

7. Покрийте помпата, за да я предпазите от запрашаване.



Х. ПРОБЛЕМИ ПРИ РАБОТА

Когато двигателят не се стартира:

1. Проверете има ли достатъчно гориво?
2. Проверете клапана за горивото да е на "ON"
3. Проверете дали горивото достига до карбуратора.

За да проверите това развийте болта за източване на гориво от карбуратора докато клапана за гориво е на "ON"

ПРЕДУПРЕЖДЕНИЕ!

Преди да проверите свещта на запалването или да пуснете двигателя се уверете дали няма разлив на гориво.

[1] чашка на поплавъка

[2] болт за източване

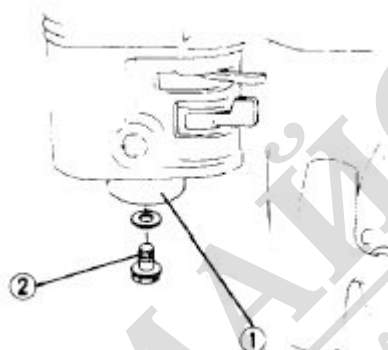

4. Проверете ключът на двигателя да е на "ON"
 5. Проверете дали има достатъчно моторно масло
 6. Свещта на запалването подава ли искра?
 - a. Извадете капачката на свещта Почистете около основата на свещта, след това я развийте.
 - b. Поставете капачката на свещта
 - c. Превключете ключа на двигателя в положение "ON"
 - d. Заземете страничния електрод на свещта. Дръпнете ръчното пусково устройство за да видите дали свещта подава искра.
 - e. Ако няма искра сменете свещта
- Ако има искра, пак сменете свещта и се опитайте да запалите двигателя според инструкциите.

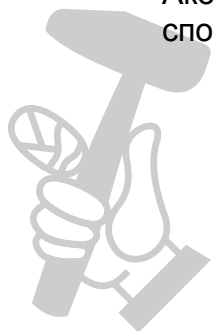

7. Ако двигателя все още не се стартира, занесете помпата при оторизирания дилър на HONDA.

Когато помпата не може да изпомпва вода:

1. Проверете налята ли е първична вода в помпата.

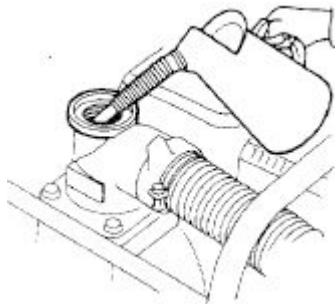

2. Проверете да не е задръстен филтъра (цедката).
3. Проверете добре ли са стегнати пристяжките на маркучите.
4. Проверете дали не са повредени маркучите.
5. Проверете дали смукателния напор не е прекалено голям.
6. Ако помпата все още не работи я занесете при оторизиран дилър на HONDA.

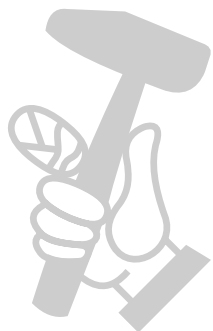
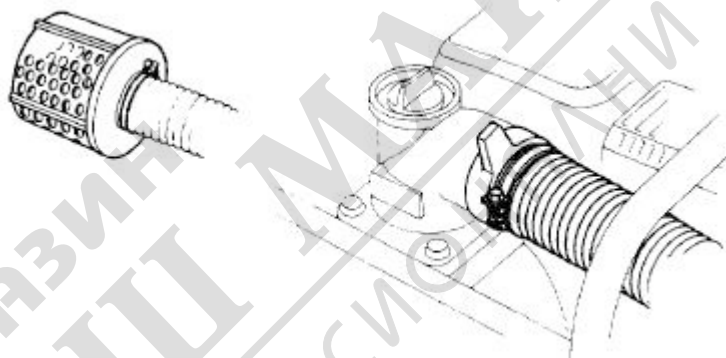

XI. СПЕЦИФИКАЦИИ

Размери и тегло

Модел	WB20X	
Описателен код на производителя	WZBE	
Габарити Д x Ш x В	* 470 x 350 x 380 mm	** 470 x 350 x 360 mm
Тегло	22 kg	

* с гумени стъпала

** без гумени стъпала

Двигател

Модел	GX120
Тип двигател	4 тактов, едноцилиндров, висящи клапани
Работен обем	118 cm ³
Диаметър и ход на буталото	60 x 42 mm
Максимална мощност	2.9 kW (4.0 HP) на 4000 rpm
Максимален въртящ момент	7.4 Nm (0.75 kgm) на 2500 rpm
Охлаждане	Въздушно
Запалителна уредба	Транзисторно магнето
Посока на въртене на вала	Обратно на часовниковото стрелка

Помпа

Всмукателен диаметър	50 mm (2")
Диаметър на изпускателя	50 mm (2")
Номинални обороти на вала	3600 rpm
Общ напор	26 m
Всмукателен напор	8 m
Дебит	600 L/min
Време на непрекъсната работа	2.2 часа
Ниво на шума	103 dB

ЗАБЕЛЕЖКА: Спецификациите подлежат на промяна без предизвестие, поради подобрения в модела.

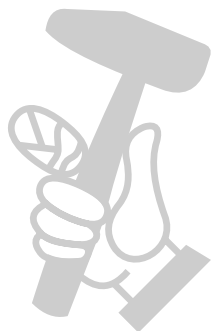

Размери и тегло

Модел	WB30X	
Описателен код на производителя	WZBE	
Габарити Д x Ш x В	* 505 x 375 x 465 mm	** 505 x 375 x 450 mm
Тегло	28 kg	

* с гумени стъпала

** без гумени стъпала

Двигател

Модел	GX160
Тип двигател	4 тактов, едноцилиндров, висящи клапани
Работен обем	163 cm ³
Диаметър и ход на буталото	68 x 45 mm
Максимална мощност	4.0 kW (5.5 HP) на 4000 rpm
Максимален въртящ момент	10.8 Nm (1.1 kgm) на 2500 rpm
Охлаждане	Въздушно
Запалителна уредба	Транзисторно магнето
Посока на въртене на вала	Обратно на часовниковото стрелка

Помпа

Всмукателен диаметър	80 mm (3.1")
Диаметър на изпускателя	80 mm (3.1")
Номинални обороти на вала	3600 rpm
Общ напор	30 m
Всмукателен напор	8 m
Дебит	1000 L/min
Време на непрекъсната работа	2.3 часа
Ниво на шума	105 dB

ЗАБЕЛЕЖКА: Спецификациите подлежат на промяна без предизвестие, поради подобрения в модела.

