

DEWALT®

XR LI-ION

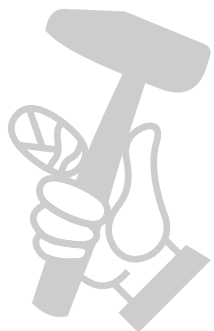

МАГАЗИН

БАШ МАЙСТОР

ПРОФЕСИОНАЛНИ РЕШЕНИЯ

359204-85 BG

Превод на оригиналните инструкции

DCL043

Фигура 1

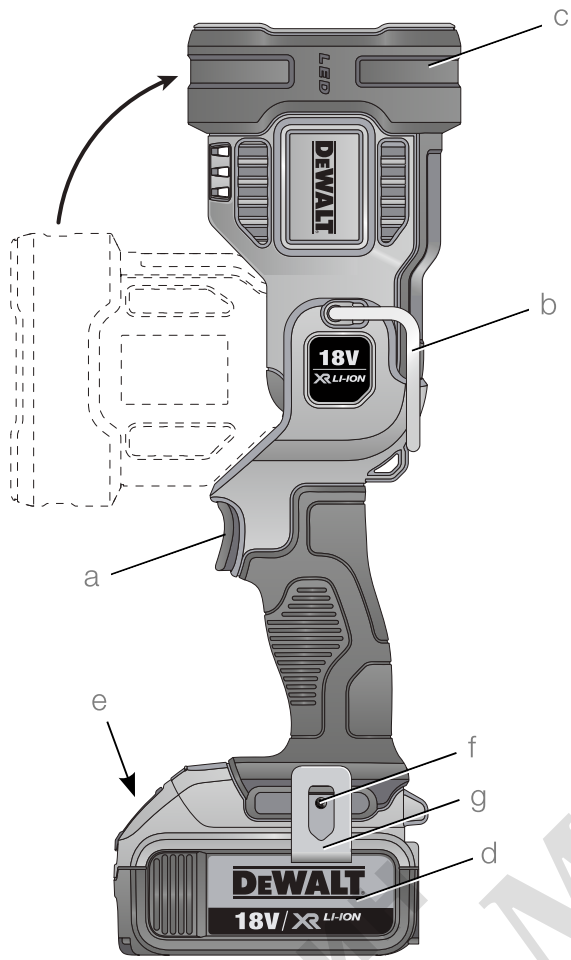

Фигура 2

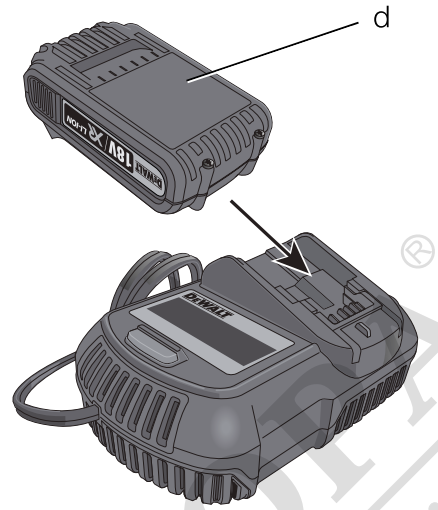

Фигура 3

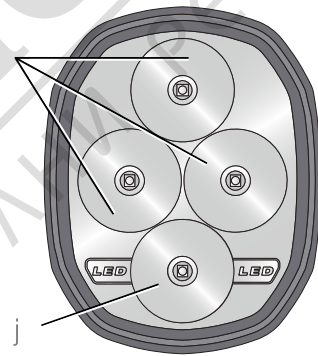

Фигура 4

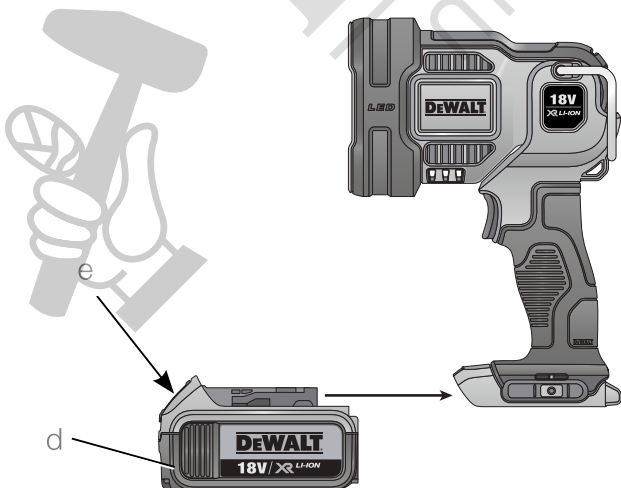

Фигура 5

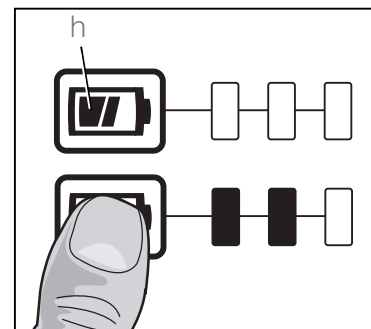

АКУМУЛАТОРЕН СВЕТОДИОДЕН ПРОЖЕКТОР DCL043

Поздравления!

Вие избрахте прожектор на DEWALT. Дългогодишният опит, задълбоченото разработване на продукти и иновации правят DEWALT един от най-надеждните партньори за потребителите на професионални електроинструменти.

Технически данни

DCL043			
Напрежение	V_{DC}	18	
Тип		1	
Вид батерии		Li-Ion	
Клас на защита		IP54	
Тегло (без батерийния пакет)	кг	0,64	
Батериен пакет	DCB180	DCB181	DCB182
Вид на батерията	Li-Ion	Li-Ion	Li-Ion
Напрежение	V_{DC}	18	18
Капацитет	A_h	3,0	1,5
Тегло	кг	0,64	0,35
Батериен пакет	DCB183	DCB184	DCB185
Вид на батериите	Li-Ion	Li-Ion	Li-Ion
Напрежение	V_{DC}	18	18
Капацитет	A_h	2,0	5,0
Тегло	кг	0,40	0,62
Зарядно устройство	DCB105		
Волтаж на електрическото захранване	V_{AC}	V 230	
Вид на батерията		Li-Ion	
Приблизително време на зареждане	мин	25	30
		$(A_h 1,3)$	$(A_h 1,5)$
батерийни пакети		55	70
		$(A_h 3,0)$	$(A_h 4,0)$
Тегло	кг	0,49	

Зарядно устройство	DCB107		
Волтаж на електрическото захранване	V_{AC}	V 230	
Вид на батерията		Li-Ion	
Приблизително време на зареждане	мин	60	70
		$(A_h 1,3)$	$(A_h 1,5)$
батерийни пакети		140	185
		$(A_h 3,0)$	$(A_h 4,0)$
Тегло	кг	0,29	
Зарядно устройство	DCB112		
Волтаж на електрическото захранване	V_{AC}	V 230	
Вид на батерията		Li-Ion	
Приблизително време на зареждане	мин	40	45
		$(A_h 1,3)$	$(A_h 1,5)$
батерийни пакети		90	120
		$(A_h 3,0)$	$(A_h 4,0)$
Тегло	кг	0,36	

Предпазители		
Европа	230 V инструменти	10 Ампера, електрическа мрежа
Великобритания и Ирландия	230 V инструменти	3 Ампера, в щепселите

Определения: Насоки за безопасност

Дефинициите по-долу описват нивото на трудност за всяка сигнална дума. Моля, прочетете ръководството и внимавайте за тези символи.



ОПАСНОСТ: Показва неминуемо опасна ситуация, която ако не се избегне, ще доведе до смърт или сериозно нараняване.



ПРЕДУПРЕЖДЕНИЕ: Показва потенциално опасна ситуация, която ако не се избегне, може да доведе до смърт или сериозно нараняване.



ВНИМАНИЕ: Показва потенциално опасна ситуация, която ако не се избегне, може да доведе до малки или средни наранявания.

ЗАБЕЛЕЖКА: Показва практика която не е свързана с лични наранявания и която, ако не се избегне, може да доведе до имуществени щети.



Обозначава риск от токов удар.



Обозначава риск от пожар.



ПРЕДУПРЕЖДЕНИЕ: За да намалите риска от наранявания, прочетете ръководството с инструкции.

Важни правила за безопасност



ПРЕДУПРЕЖДЕНИЕ! Когато използвате прожектора DCL043 трябва винаги да спазвате основните изисквания за безопасност, включително следните:

- **НЕ гледайте директно в източника на светлина.**
- **НЕ използвайте оптически инструменти, за да гледате директно в източника на светлина.**
- **НЕ насочвайте светлината в очите на други хора.**
- **Прочетете всички инструкции, преди да използвате прожектора DCL043.**
- **За да намалите риска от нараняване е необходимо постоянно наблюдение, когато прожектора се използва в близост до деца.**
- **Не докосвайте движещи се части.**
- **Използвайте само приспособления препоръчани или продадени от производителя.**
- **Не използвайте на открито.**

- **За да намалите риска от токов удар, не поставяйте прожектора във ввода или други течности.**
Не поставяйте и не съхранявайте прожектора там, където може да падне или да бъде бутнат във вана или мивка.
- **Използвайте само зарядно устройство, доставено от производителя.**

Правила за безопасност за прожектори



ПРЕДУПРЕЖДЕНИЕ: Опасност от пожар. Не работете с прожектора в близост до запалителни течности или в наситена с газове или експлозивна атмосфера. Вътрешни искри могат да предизвикат запалване на изпаренията, което да причини лични наранявания.

- **Възможно е увреждане на зрението при директно взирание в светлината.**
- **Не излагайте лампата на мокра и влажна среда.**
Използвайте само на сухи места. Не допускате навлизането на течност в прожектора. Не потапяйте прожектора в никакви течности.
- **Преди да използвате батерията, прочетете всички инструкции и предупредителните означения на батерийния пакет и продукта, като използвате батерийния пакет.**
- **Този уред не е предназначен за употреба от хора (включително деца) с намалени физически, сензорни или умствени възможности, или с липса на знания, освен ако не са под наблюдение или не са били инструктирани относно употребата на устройството от човек, отговорен за тяхната безопасност.**
- **На децата не трябва да се позволява да играят с уреда.**



ПРЕДУПРЕЖДЕНИЕ: Опасност от удар. Не допускате навлизането на течност в прожектора. Може да доведе до токов удар.

- **Не излагайте прожектора на дъжд или сняг.**
- **Използвайте само подходящ удължител за зарядното устройство.** Използването на неподходящ удължителен кабел може да доведе до риск от пожар, токов удар или късо съединение.
- **Поставете прожектора далече от нагорещени уреди.**
- **Не поставяйте никакви предмети върху прожектора и не го поставяйте върху мека повърхност, която може да блокира вентилационните отвори и да доведе до прекомерна вътрешна топлина. Поставете прожектора далече от нагорещени уреди.**
- **Не работете с прожектора, ако е ударено рязко, ако е изпуснато или повредено по някакъв начин. Занесете го в упълномощен сервизен център.**
- **Не разглобявайте прожектора. Когато се изисква сервизиране или поправка, занесете го в упълномощен сервизен център. Неправилното сглобяване може да доведе до токов удар, късо съединение или пожар.**
- **Свалете батерията преди да почистване на прожектора.**
- **DC1043 работи на прав ток (DC) чрез напълно зареден 18V батериен пакет. Не използвайте други волтажи.**

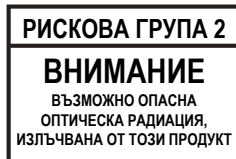

Не гледайте директно в работеща лампа. Може да е вредно за очите.

ПОЗИЦИЯ НА КОДА С ДАТАТА

Кода с датата, който също така включва годината на производство, е отпечатана на корпуса.

Пример:

2014 XX XX

Година на производство

Важни инструкции за безопасност за всички батерийни зарядни устройства

СЪХРАНЕТЕ ТЕЗИ ИНСТРУКЦИИ: Това ръководство съдържа важни инструкции за безопасност и работа за зарядните устройства за батерии DCB100, DCB105, DCB107 и DCB112.

- *Преди да използвате зарядното устройство, прочетете всички инструкции и предупредителните означения на зарядното устройство, батерийния пакет и продукта, като използвате батерийния пакет.*



ПРЕДУПРЕЖДЕНИЕ: Опасност от удар. Не допускайте навлизането на течност в зарядното устройство. Може да доведе до токов удар.



ВНИМАНИЕ: Опасност от изгаряне. За да намалите риска от нараняване, зареждайте само акумулаторни батерии на DEWALT. Други видове батерии може да се прегреят и да избухнат, и да причинят телесни повреди и щети.

Допълнителни рискове

- Следните рискове са присъщи при използването на устройство:
 - увредено зрение при директно виждане в прожектора
 - изгаряния при докосване на гореща повърхност

Етикети на прожектора

На работната лампа са показани следните пиктограми:



Преди употреба, прочетете ръководството с инструкциите.



Опасна оптическа радиация.



ВНИМАНИЕ: На децата не трябва да се позволява да играят с уреда.

ЗАБЕЛЕЖКА: При определени условия, и когато зарядното устройство е свързано към източника на мощност, изложените зарядни контакти в зарядното устройство може да получат късо съединение от чужд материал. Чужди проводни материали като например стоманена вълна, алуминиево фолио или натрупване на метални частици, както и други подобни трябва да се държат далече от кухините на зарядното устройство. Винаги изключвайте зарядното устройство от електрическата мрежа, когато в кухините няма батерии за зареждане. Изключете зарядното устройство преди да бъде почистено.

- **НЕ се опитвайте да зареждате батерийния пакет с други зарядни устройства, освен с указаните в това ръководство.** Зарядното устройство и батерийния пакет са създадени специално съвместими едно с друго.
- **Тези зарядни устройства не са предназначени за друго, освен за зареждане на акумулаторните батерии на DEWALT.** Всяка друга употреба може да доведе до риск от пожар, късо съединение или токов удар.
- **Не излагайте зарядното устройство на дъжд и сняг.**
- **Издърпвайте щепсела, а не кабела, когато изключвате зарядното устройство.** Това ще намали риска от повреда в щепсела или кабела.
- **Внимавайте кабела да не бъде на място, където може да е настъпан, да се спъват в него или да бъде повреден.**
- **Не използвайте удължителен кабел, освен ако не е абсолютно задължително.** Използването на неподходящ удължителен кабел може да доведе до риск от пожар, токов удар или късо съединение.
- **Когато работите със зарядно устройство на открито, винаги избирайте сухо място и използвайте подходящ за употреба на открито удължителен кабел.** Използването на кабел, подходящ за употреба на открито, намалява риска от токов удар.
- **Не блокирайте вентилационните отвори на зарядното устройство. Вентилационните отвори са разположени в горната част и отстрани на зарядното устройство.** Поставете зарядното устройство далече от нагорещени уреди.
- **Не използвайте зарядното устройство с повреден кабел или щепсел.** В случай на повреден захранващ кабел, същият трябва да бъде заменен веднага от производителя, неговия сервизен агент или подобно квалифицирано лице, за да се предотврати всякаква опасност.
- **Не работете със зарядното устройство, ако е ударено рязко, ако е изпуснато или повредено по някакъв начин.** Занесете го в упълномощен сервизен център.
- **Не разглобявайте зарядното устройство; когато се изисква сервизиране или поправка, занесете го в упълномощен сервизен център.** Неправилното сглобяване може да доведе до токов удар, късо съединение или пожар.
- **Преди почистване, изключете зарядното устройство от захранването. Това ще намали риска от токов удар.** Свалянето на батерийния пакет няма да намали този риск.
- **НИКОГА не се опитвайте да свързвате две зарядни устройства заедно.**
- **Зарядното устройство е създадено да работи при стандартна битова електрическа мощност от 230 V.**
Не се опитвайте да го използвате при други волтажи. Това не се отнася до зарядните устройства за употреба в превозни средства.

ЗАПАЗЕТЕ ТЕЗИ ИНСТРУКЦИИ

Зарядни устройства

Зарядното устройство за DCB105, DCB107 и DCB112 приема 10,8V, 14,4V и 18V Li-Ion (DCB123, DCB125, DCB127, DCB140, DCB141, DCB142, DCB143, DCB144, DCB145, DCB180, DCB181, DCB182, DCB183, DCB184 и DCB185) батерийни пакети.

Тези зарядни устройства не изискват регулиране и са създадени да са възможно най-лесни за работа.





Процедура за зареждане (фиг. 2)

1. Включете зарядното устройство в подходящ контакт, преди да вкарате батерийния пакет.
2. Вкарайте батерийния пакет (d) в зарядното устройство, уверете се, че пакета е напълно легнал в зарядното устройство. Червената светлина (зареждане) ще присветва продължително, за да покаже, че зареждането е започнало.
3. Завършването на зареждането ще бъде отбелязано с непрекъсната светена на червената светлинка. Пакетът е напълно зареден и може да се използва или да се остави в зарядното устройство.







ЗАБЕЛЕЖКА: За да подситеgurите максимална работа и живот на Li-Ion батерии, заредете напълно батерийния пакет преди първа употреба.

Процес на зареждане

Вижте таблицата по-долу за справка относно състоянието на зарядност на батерийния пакет.

Индикатори за зареждане: DCB105	
 зареждане	-----
 напълно заредени	_____
 горещ/студен пакет закъснение
 сменете батерийния пакет

Индикатори за зареждане: DCB107, DCB112

зареждане 	-----	
напълно заредени 	_____	
горещ/студен *пакет закъснение 	

* **DCB107, DCB112:** Червената светлина ще продължи да мига, но жълтата индикаторна лампичка ще свети по време на тази работа. Когато батерията достигне подходящата температура, жълтата светлинка ще се изключи и зарядното устройство ще възобнови зареждането.

Това съвместимо зарядно устройство(а) няма да зарежда погрешен батерийен пакет. Зарядното устройство ще покаже, че батериите са дефектни, като няма да светне или като покаже знака за проблем в пакета или мигацият индикатор на зарядното.

ЗАБЕЛЕЖКА: Това може и да означава проблем със зарядното устройство.

Ако зарядното устройство показва проблем, занесете зарядното устройство заедно с батерийния пакет, за да бъдат тествани в упълномощен сервизен център.

ОТЛАГАНЕ ПРИ ГОРЕЩ/СТУДЕН ПАКЕТ

Когато зарядното устройство засече батерия, която е прекалено гореща или прекалено студена, автоматично започва режим горещ/студен пакет закъснение, като прекъсва зареждането докато батерията не достигне подходяща температура. Зарядното устройство тогава автоматично се превключва към режим на зареждане. Тази характеристика осигурява максимален живот на батерията.

Студеният батерийен пакет се зарежда за около половината от темпото на топъл батерийен пакет. Батерийния пакет се зарежда с това бавно темпо през целия цикъл на зареждане и няма да се промени в максимално темпо, дори ако батерията се затопли.

САМО ЛИТИЕВО-ЙОННИ БАТЕРИИ

XR Li-Ion инструменти са направени със система за електронна защита, която да защитава батерията срещу пренатоварване, пренагряване или дълбоко изпразване.

Инструментът автоматично ще се изключи, ако се включи системата за електронна защита. Ако това се случи, поставете Li-Ion батерия на зарядното устройство до пълното му зареждане.

Важни инструкции за безопасност за всички батерийни пакети

Когато поръчвате батериен пакет за смяна, не забравяйте да включите каталожния номер и волтажа.

Батерията не е напълно заредена от картонената опаковка. Преди използването на батерийният пакет и зарядното устройство, прочетете инструкциите за безопасност по-долу и след това следвайте процедурите за зареждане.

ПРОЧЕТЕТЕ ВСИЧКИ ИНСТРУКЦИИ

- **Не зареждайте или не използвайте батерийният пакет в експлозивна атмосфера, като например в присъствието на запалителни течности, газове или прах.**
Поставянето или изваждането на батерийния пакет от зарядното устройство може да възпламени прахообразни материали или пари.
- **Никога не поставяйте насила пакета в зарядното устройство.**
Не изменяйте батерийният пакет по никакъв начин, за да го напъхате в несъвместимо зарядно устройство, понеже може да се повреди и да причини сериозни наранявания.
- Зареждайте батерийния пакет само в зарядни устройства на DEWALT.
- **НЕ пръскайте и не потапяйте във вода или други течности.**
- **Не съхранявайте и не използвайте инструмента на места, където температурите може да достигнат или надхвърлят 40 °C (105 °F) (като открити или метални сгради през лятото).**
- За най-добри резултати се уверете, че батерийния пакет е напълно зареден.



ПРЕДУПРЕЖДЕНИЕ: Никога и по никаква причина не се опитвайте да отворите батериен пакет. Ако корпуса на батерийния пакет е спукан или повреден, не го вкарвайте зарядното устройство. Не чупете, не изпускате и не повреждайте батерийния пакет. Не използвайте батериен пакет или зарядно устройство, което е било ударено рязко, изпуснато, прегазено или повредено по някакъв начин (като прободено с пирон, ударено с чук, настъпано). Може да се стигне до токов удар. Повредените батерийни пакети трябва да бъдат върнати на сервизния център за рециклиране.



ВНИМАНИЕ: Когато не го използвате, поставете инструмента на едната му страна на стабилна повърхност, където няма да представлява опасност от препъване и падане. Някои инструменти с големи батерийни пакети могат да стоят изправени на батерийния пакет, но могат да бъдат лесно съборени.

СПРЕЦИФИЧНИ ИНСТРУКЦИИ ЗА БЕЗОПАСНОСТ НА ЛИТИЙ ЙОН (Li-Ion)

- **Не изгаряйте батерийния пакет дори да е сериозно повреден или напълно изхабен.** Батерийния пакет може да експлоадира в огъня.
При изгарянето на литиево-йонен батериен пакет се образуват токсични изпарения и материали.
- **Ако батерийното съдържание влезе в контакт с кожата, веднага я измийте с мек сапун и вода.** Ако в окото влезе батерийна течност, изплакнете с вода на отворено око за 15 минути или докато не премине дразненето. Ако е необходима медицинска помощ, батерийния електролит е съставен от смесица от течни органични карбонати и литиеви соли.
- **Съдържанието от отворени батерийни клетки може да причини дразнене в дихателната система.** Необходим е свеж въздух. Ако симптомите продължават, потърсете медицинска помощ.



ПРЕДУПРЕЖДЕНИЕ: Опасност от изгаряне. Батерийната течност може да е запалителна, ако е изложена на искра.

Транспортиране

DeWALT батериите са в съответствие с всички приложими наредби за транспортиране, както се препоръчва от стандартите на индустрията и законовите стандарти, които включват препоръките на ООН относно превоза на опасни товари; Наредбите за превоз на опасни стоки на Международната асоциация за въздушен транспорт (IATA), наредбите на Международни опасни товари по море (IMDG) и Европейската спогодба за международен превоз на опасни товари по шосе (ADR). Литиево-йонните клетки и батерии са били тествани в раздел 38.3 от Ръководството за тестове и критерии с препоръки на ООН относно превоза на опасни товари.

В повечето случаи, транспортирането на пакет батерии DeWALT ще бъдат изключени от класифициране като напълно регулиран клас 9 Опасни материали. Като цяло, двата случая, в които се изисква транспорт на Клас 9 са:

1. Транспортирането по въздух на повече от два литиево-йонни батерийни пакета на DeWALT когато пакета съдържа само батерийни пакети (без инструменти), и
2. Всяка пратка, която съдържа литиево-йонна батерия с енергия, по-голяма от 100 ват часа (Wh). Всичките литиево-йонни батерии имат отбелязана енергия във ват часа на пакета.

Независимо от това дали дадена пратка се счита за изключение или е напълно регламентирана, отговорността пада на изпращача да се консултира за най-новите разпоредби за опаковане, етикетирание/ маркиране и изисквания за документация.

Транспортирането батерии може евентуално да предизвика пожар, ако клемите на батерията по невнимание влязат в контакт с проводими материали. При транспортирането на батерии се уверете, че клемите на батерията са защитени и добре изолирани от материали, които могат да влязат в контакт с тях и да причинят късо съединение.

Информацията, предоставена в този раздел на ръководството е предоставена добросъвестно и се счита за точна към момента на създаване на документа.

Въпреки това, не се дава гаранция, изразена или подразбираща се. Отговорността е на купувача да гарантира, че неговите дейности са в съответствие с приложимите разпоредби.

Батериен пакет

ВИД НА БАТЕРИЯТА

DCL043 работи с литиево-йонни батерийни пакети 18V XR.

Могат да бъдат използвани батерийни пакети DCB180, DCB181, DCB182, DCB183, DCB184 и DCB185.

За повече информация вижте раздела **Технически данни**.

Препоръки за съхранение

1. Най-доброто място за съхранение е това, което е хладно и сухо, далече от директна слънчева светлина и прекалена горещина или студ. За оптимална работа и живот, когато не са в употреба, съхранявайте батерийните пакети при стайна температура.
2. За дълго съхранение, препоръчително е да съхранявате напълно зареденият батериен пакет на хладно, сухо място извън зарядното устройство, за оптимални резултати.

ЗАБЕЛЕЖКА: Батерийните пакети не трябва да се съхраняват напълно изпразнени. Батерийният пакет трябва да се презареди преди употреба.

Етикети на зарядното устройство и батерийния пакет

В допълнение към пиктограмите, използвани в това ръководство, етикетите на зарядното устройство и батерийния пакет показват следните пиктограми:



Преди употреба, прочетете ръководството с инструкциите.



Вижте **Технически данни** за времето на зареждане.



Зареждане на батерия.

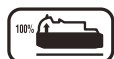

Заредена батерия.



Дефектна батерия.



Горещ/студен пакет закъснение.



Не докосвайте с проводими предмети.



Не зареждайте повредени батерийни пакети.



Не излагайте на вода.



Веднага сменяйте повредените кабели.



Зареждайте само между 4 °C и 40 °C.



Само за употреба на закрито.



Изхвърлете батерията с дължимата грижа за околната среда.



Зареждайте батерийните пакети DeWALT само с определените за това зарядни устройства на DeWALT. Зареждането на батерийни пакети, различни от определените от DeWALT със зарядни устройства на DeWALT може да предизвика избухване или да доведе до опасни ситуации.



Не изгаряйте батерийният пакет.

Съдържание на пакета

Съдържанието на пакета включва:

1 Прожектор

1 Ръководство с инструкции

- Проверете прожектора за повреда на частите или аксесоарите, която може да е възникнала по време на транспортирането.
- Вземете си време да прочетете задълбочено и с разбиране това ръководство преди започване на работа.

Описание (фиг. 1, 5)



ПРЕДУПРЕЖДЕНИЕ: Никога не променяйте прожектора или неговите части. Това може да доведе до лични наранявания и щети.

- Превключвател
- Кука за окачване
- Подвижна глава
- Батериен пакет
- Бутон за освобождаване на батерията
- Винт за кука за колан
- Кука за колан
- Бутон за устройството на горивото (фиг. 5)

ПРЕДНАЗНАЧЕНИЕ

Прожектора DCL043 е създаден за използване като източник на осветление.

Прожектора DCL043 е професионален уред.

НЕ допускате контакт на деца с инструмента. Необходим е надзор, когато този инструмент се използва от неопитен оператор.

- **Малките деца и немощните.** Този уред не е предназначен за употреба от малки деца или хора с увреждания без наблюдение.
- Този продукт не е предназначен за употреба от хора (включително деца) с намалени физически, сензорни или умствени възможности, или с липса на знания, освен ако не са под наблюдение или не са били инструктирани относно употребата на устройството от човек, отговорен за тяхната безопасност. Никога не оставяйте сами деца с този продукт.

Електрическа безопасност

Прожекторът е създаден само за един волтаж. Винаги проверявайте дали напрежението на батерията отговаря на напрежението на табелката.



Вашето зарядно устройство на DeWALT е двойно изолирано в съответствие с EN 60335; следователно не се изисква заземителна жица.

Ако захранващият кабел е повреден, трябва да се смени от специално подготвен кабел, който можете да получите чрез сервиза на DeWALT.

Замяна на щепсела (само за Великобритания и Ирландия)

Ако трябва да се сложи нов щепсел:

- Безопасно унищожаване на стария щепсел.
- Свържете кафявата жица към живия терминал в щепсела.
- Свържете синята жица към неутралния терминал.



ПРЕДУПРЕЖДЕНИЕ: Не трябва да се прави свързване към заземяния терминал.

Следвайте инструкциите за монтаж, които се предоставят с доброкачествените щепсели. Препоръчителен предпазител: 3 А

Използване на удължителен кабел

Използвайте одобрен кабел, удобен за входящата мощност на зарядното ви устройство (виж **Технически данни**).

Минималният размер на проводника е 1,5 мм²; максималната дължина е 30 м.

При използване на кабели на макари, винаги развивайте докрай кабела.



ПРЕДУПРЕЖДЕНИЕ: Работно оборудване на ниско напрежение може да доведе до прегряване. Използването на прекалено дълъг удължител може да доведе до прегряване на кабела.

ЕКСПЛОАТАЦИЯ

Поставяне и сваляне на батерийния пакет (фиг. 4)



ВНИМАНИЕ: Внимавайте главата на лампата да е на позиция ИЗКЛ. преди да сложите батерията, за да избегнете нараняване на очите.

ЗАБЕЛЕЖКА: За най-добри резултати се уверете, че батерийния пакет е напълно зареден.

За да инсталирате батерийния пакет (d) в дръжката на прожектора, подравнете батерията с релсите вътре в дръжката на прожектора и я плъзнете в дръжката, докато батерията се фиксира здраво в прожектора, като се уверите, че няма да се изплъзне.

За да извадите батерията от прожектора, натиснете бутона за освобождаване и здраво издърпайте батерията от дръжката на прожектора. Вкарайте батерията в зарядното устройство, както е описано в раздела за зареждане от това ръководство. За списък със съвместими батерии и зарядни устройства, вижте раздела **Технически данни**.

БАТЕРИЙНИ ПАКЕТИ С ИНДИКАТОР НА ГОРИВОТО (ФИГ. 5)

Някои батерийни пакети на DEWALT включват индикатор за нивото на зареденост, който се състои от три зелени светодиодни лампи, които указват нивото на наличната зареденост на батерийния пакет.

За задействане на указателя за горивото, натиснете и задръжте бутона на указателя (h). Ще светне комбинация от трите светодиодни лампи, които ще укажат нивото на зареденост. Когато нивото на заряд в батерията е под използваемия лимит, индикатора за горивото няма да светне и батерията ще трябва да се презарежда.

ЗАБЕЛЕЖКА: Индикаторът на горивото е само показател на нивото на зареденост на батерийния пакет. Той не указва функционалността на инструмента и е обект на промяна, въз основа на продуктите компоненти, температурата и приложението за крайния потребител.

Инструкции за употреба



ПРЕДУПРЕЖДЕНИЕ: Винаги съблюдавайте инструкциите за безопасност и приложимите разпоредби.

Превключвател (фиг. 1, 3)

Прожектора има настройки за висок (i) и нисък (j) лъч. Натиснете превключвателя (a) веднъж за висок лъч, два пъти за нисък лъч и трети път за изключване на прожектора.

Индикатор за слаба батерия

Когато батерията доближи състояние на пълно изпразване, прожектора ще присветне два пъти и след това яркостта на прожектора ще спадне под нормалното ниво. Светлинката ще продължи да присветва по два пъти на всеки 45 секунди, докато батерията се изпразни напълно, като светлинката ще се изключи. Индикаторното време ще варира въз основа на капацитета на батерийния пакет и настройките на светлинката.

Подвижна глава (фиг. 1)

Подвижната глава се върти в шест позиции в обхват от 0°–90°.

Носене и спиране на лампата (фиг. 1)



ВНИМАНИЕ: Когато прожектора виси от куката на колана или от окачващата кука, не разклащайте лампата или предмета, на който виси. Не окачвайте прожектора на електрически жици или на нещо, което не е сигурно. Може да се стигне до нараняване или повреда на имуществото.



ВНИМАНИЕ: За окачване на светодиодния прожектор, използвайте само куката за колан или куката за окачване. Куката за колан и куката за окачване не са предназначени за поддръжка на допълнителна тежест. Не окачвайте и не увесвайте нищо допълнително към лампата или може да се стигне до счупване.



ВНИМАНИЕ: Никога не използвайте куката на колана или клупа за поддръжка на вашата тежест.

КУКА ЗА ОКАЧВАНЕ (ФИГ. 1)

Лампата може да се носи или окачи на куката за колан (b). Когато не използвате клупа, можете да го блокирате.

КУКА ЗА КОЛАН (ФИГ. 1)



ПРЕДУПРЕЖДЕНИЕ: За да намалите риска от сериозни лични наранявания, се уверете, че винта, който държи куката за колан, е здраво завинтен.

ВАЖНО: Когато поставяте или заменяте куката за колан (g), използвайте само винт (f), който е доставен. Уверете се, че винта е завинтен много здраво.

Куката за колан (g) може да бъдат закачена от която и да е страна с предоставеният винт (f), за левичари и десничари. Ако куката не ви е необходима, може да бъде свалена от лампата.

За да свалите куката за колан, свалете винта (f), който държи куката за колан на място и след това сложете наново на противоположната страна. Уверете се, че винта е завинтен много здраво.

ПОДДРЪЖКА

Вашият прожектор от DEWALT е създаден с цел да работи продължителен период от време с минимална поддръжка. Продължителната и задоволителна работа зависи от правилната грижа за инструмента и от редовното почистване.



ПРЕДУПРЕЖДЕНИЕ: За да намалите риска от сериозно лично нараняване, изключете инструмента от електрическата мрежа преди да регулирате или сваляте/поставяте представки или аксесоари.

Зарядното устройство и батерийният пакет не могат да се сервизират. В него няма части, които да мога да се сервизират.



Почистване



ПРЕДУПРЕЖДЕНИЕ: Издухвайте замърсяванията и праха на основния корпус със сух въздух винаги, когато забележите събиране на мръсотия в и около вентилационните отвори. Носете одобрена защита за очите и одобрена защитна противопрахова маска, когато извършвате тази процедура.



ПРЕДУПРЕЖДЕНИЕ: Никога не използвайте разтворители или други химикали за почистване на неметалните части на инструмента. Тези химикали могат да влошат качеството на материалите, използвани за тези части. Използвайте намокрена с вода и мек сапун кърпа. Никога не допускате влизането на течности в инструмента; никога не потапяйте в течност която и да е част на инструмента.

ИНСТРУКЦИИ ЗА ПОЧИСТВАНЕ НА ЗАРЯДНОТО УСТРОЙСТВО



ПРЕДУПРЕЖДЕНИЕ: Опасност от удар. Изключете зарядното устройство от АС контакта преди почистване. От външната част на зарядното устройство можете да почистите наслагованията и намазняванията с помощта на кърпа или мека, неметална четка. Не използвайте вода или други почистващи разтвори.

Допълнителни аксесоари



ПРЕДУПРЕЖДЕНИЕ: Понеже различните от препоръчаните от DEWALT аксесоари не са тествани с този продукт, използването на такива аксесоари с този продукт може да е опасно. За да намалите риска от нараняване, използвайте само препоръчаните от DEWALT, аксесоари с този продукт.

Посъветвайте се с вашия доставчик за по-подробна информация относно подходящите аксесоари.

Защита на околната среда



Разделно събиране. Продуктът не трябва да се изхвърля с обикновените битови отпадъци.

Ако един ден откриете, че вашия продукт на DEWALT се нуждае от замяна, или ако повече не ви трябва, не го изхвърляйте с битовите отпадъци. Занесете този продукт в съответния пункт.



Разделното събиране на използваните продукти и опаковки позволява рециклирането на материалите и нановото им използване. Повторното използване на рециклираните материали помага за предпазване на околната среда от замърсяване и намалява необходимостта от сурови суровини.

Местните разпоредби може да предвиждат разделно събиране на електрически продукти от домакинството на местата за битови отпадъци или от търговския обект, където е закупен новия продукт.

DEWALT предоставя място за събиране и рециклиране на продуктите на DEWALT след приключване на работния им живот. За да се възползвате от тази услуга, моля, върнете вашия продукт на всеки авторизиран агент за сервиз, който ще го приеме от наше име.

Можете да проверите мястото на вашият най-близък авторизиран сервизен агент, като се свържете с офиса на вашия местен DEWALT на указания в ръководството адрес. Освен това, списъка на авторизираните сервизи на DEWALT и пълна информация за нашето следпродажбено обслужване и контакти са на разположение на интернет адрес: www.2helpU.com.



Акумулаторен батериен пакет

Този батериен пакет с продължителен живот трябва да се презарежда, когато вече не може да отдава достатъчно мощност при работи, където преди е работел с лекота.

В края на своя техничен живот, го изхвърлете с внимание за околната среда:

- Напълно изтощете батерийния пакет, след това го свалете от инструмента.
- Li-Ion клетки могат да се рециклират. Занесете ги на своя дилър или на местната станция за рециклиране. Събраните батерийни пакети ще бъдат рециклирани или изхвърлени подходящо.

Stanley Black & Decker
Phoenicia Business Center
Strada Turturelelor, nr 11A, Etaj 6, Modul 15,
Sector 3 Bucuresti
Telefon: +4021.320.61.04/05

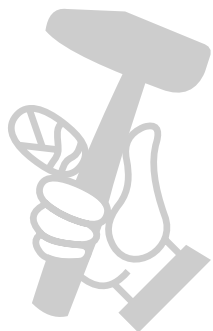

МАГАЗИН МАЙСТОРА®
БАШ МАЙСТОРА®
ПРОФЕСИОНАЛНИ РЕШЕНИЯ