

14.10.2016 |

## ЕКСЦЕНТРИКОВА ШЛИФОВАЩА МАШИНА - 0 601 372 503 - G...

[www.powertools-aftersaleservice.com](http://www.powertools-aftersaleservice.com)

**BOSCH**

Артикул	Номерна част	Описание	Изображение	Цена	Количество	Ценова група
1	2 605 104 410	КОРПУС СИНЬО		20,95 lv	1	28
2	2 604 220 529	СТАТОР 230-240V		30,12 lv	1	31
3	2 604 011 028	КОТВА 220-240V		81,77 lv	1	40
3/13	2 600 905 051	САЧМЕН ЛАГЕР 7x19x6	H/H	9,00 lv	1	21
3/60	2 606 610 076	ВЕНТИЛАТОР		3,77 lv	1	15
4	2 607 200 260	ПУСКОВ КЛЮЧ		11,77 lv	1	23
6	2 600 703 017	НАКРАЙНИК ЗА КАБЕЛ Ø6,4-Ø7,2x76 MM		2,58 lv	1	13
7	2 601 035 001	ДЪРЖАЧ НА КАБЕЛ		1,62 lv	1	11
9	2 601 116 495	ТАБЕЛКА		3,77 lv	1	15
14	2 600 905 034	САЧМЕН ЛАГЕР		14,75 lv	1	25
16	2 604 337 016	ЧЕТКОДЪРЖАЧ		1,62 lv	2	11
17	2 603 435 089	TORX-ВИНТ M3x8		1,62 lv	3	11
18	2 603 410 001	ЦИЛИНДРИЧЕН БОЛТ M3x6,5-4.8		1,62 lv	2	11
19	2 603 490 022	TORX-ВИНТ 4x16		0,96 lv	6	10
20	2 603 435 043	ВИНТ 3x8 MM		2,58 lv	2	13
21	2 603 490 017	TORX-ВИНТ 3x10		0,96 lv	4	10
24	2 600 101 047	КОМПЕНСАЦИОННА ШАЙБА 0,3 MM		1,62 lv	1	11
25	2 600 100 041	ПОДЛОЖНА ШАЙБА DIN 315-M8-GT-C		1,62 lv	1	11
26	2 606 610 069	ВЕНТИЛАТОР		16,23 lv	1	26
27	2 600 328 025	КУПЛИРАЩ ЕЛЕМЕНТ		9,00 lv	1	21
28	2 600 190 060	ОСИГУРИТЕЛНА ПЛАНКА		1,62 lv	1	11
29	3 603 391 003	ВИНТ M3x8		1,62 lv	2	11
30	2 600 905 047	САЧМЕН ЛАГЕР		11,77 lv	1	23
31	2 600 905 048	САЧМЕН ЛАГЕР 12x28x8		14,75 lv	1	25
32	2 601 329 053	КОНТАКТНА ПЛАСТИНА		1,62 lv	1	11
36	2 605 500 124	КАПАК НА КОРПУС СИНЬО		13,26 lv	1	24
37	2 915 121 006	ГАЙКА DIN 562-M6-04		0,96 lv	1	10
38	1 600 A00 JE7	СПИРАЧКА		2,58 lv	1	13
43	2 603 435 042	ВИНТ		1,62 lv	4	11
44	2 600 282 015	ДОЛЕН КОРПУС		27,05 lv	1	30
45	2 601 328 047	ДИФУЗЬОР		3,01 lv	1	14

ЕКСЦЕНТРИКОВА ШЛИФОВАЩА МАШИНА -

Артикул	Номерна част	Описание	Изображение	Цена	Количество	Ценова група
46	2 601 328 048	ВЪЗДУХОВОД		3,01 lv	1	14
47	2 601 328 049	ВЪЗДУХОВОД		3,01 lv	1	14
48	2 601 035 002	ШИБЕР		1,62 lv	1	11
50	1 907 950 006	ШЕСТОГРАМЕН КЛЮЧ DIN 911-SW5 ЧЕРНО		3,77 lv	1	15
56	2 607 230 119	РЕГУЛАТОР НА ОБОРОТ 230-240V		40,82 lv	1	33
57	2 604 465 090	ФИЛТЪР ПРОТИВ СМУЩЕНИЯ		6,75 lv	2	19
654	2 605 411 193	АДАПТОР ЗА ПРАХОУЛА		20,95 lv	1	28
655	2 602 026 069	ДОПЪЛНИТЕЛНА ДРЪЖКА ЧЕРНО		5,36 lv	1	17
656	2 605 702 039	АДАПТЕР		3,77 lv	1	15
754	2 605 411 069	ПРАХОУЛАВЯЩА ТОРБИЧ 1 БРОЙ		3,77 lv	1	15
805	1 607 000 386	ЗАХРАНВАЩ КАБЕЛ EU 230V 4,15m 2 x 1,0mm H05 RN-F		14,53 lv	1	29
808	2 601 119 188	ТАБЕЛКА		3,77 lv	1	15
811	1 607 014 117	ЧЕТКИ		10,42 lv	1	22
833	2 608 601 901	ГУМЕН ПЛОТ		30,12 lv	1	31
835	2 603 414 062	ВЪТР.ШЕСТОЪГЪЛЕН Б		2,17 lv	1	12

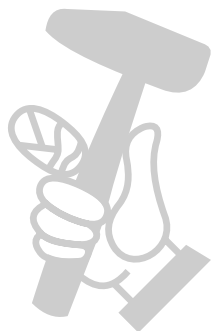

МАГАЗИН  
**БАШ МАЙСТОРА**  
 ПРОФЕСИОНАЛНИ РЕШЕНИЯ

Указания за смазване на продукт: ЕКСЦЕНТРИКОВА ШЛИФОВАЩА МАШИНА - 0 601 372 503 - GEX 125 AC

Поз.	Описание	Указание	Средства за смазване	Количество
13,14,30,31	радиален сачмен лагер	* напълнете до 2/3	1 615 430 020 Bosch	Ⓟ
.	.	* ако лагерът не е смазан	1 615 430 020 Bosch	

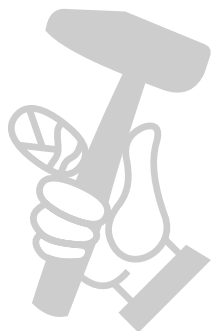

МАГАЗИН  
**БАШ МАЙСТОРА**  
 ПРОФЕСИОНАЛНИ РЕШЕНИЯ

Информация за продукта ЕКСЦЕНТРИКОВА ШЛИФОВАЩА МАШИНА - 0 601 372 503 - GEX 125 AC

Продукт №	0 601 372 503
Описание	251.372; ЕКСЦЕНТРИКОВА ШЛИФОВАЩА МАШИНА
DIN-текст	
ИД_Текст_Разш	0
Търговско описание	GEX 125 AC
Напрежение_1	230 V
ИД_Страна_Продукт	EU

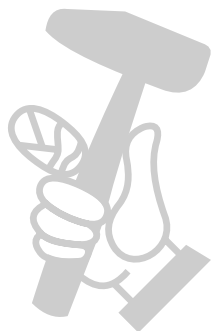

МАГАЗИН  
БАШ МАЙСТОРА®  
ПРОФЕСИОНАЛНИ РЕШЕНИЯ

Изображение - модел Е

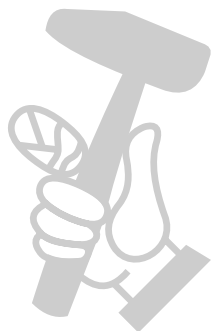
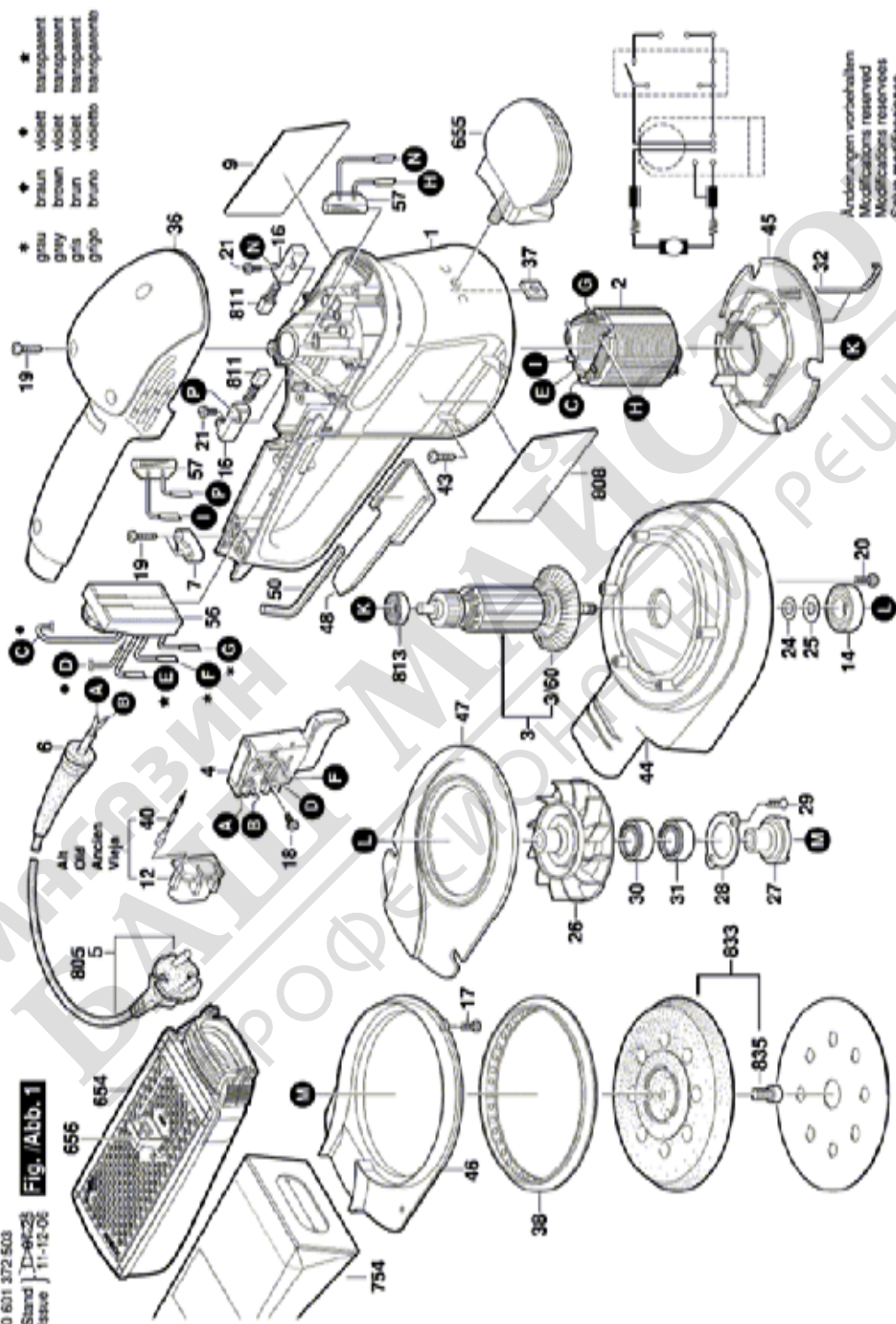

Изображение - модел Е

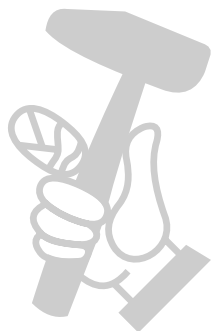

0 601 372 500

Stand | 2007  
Issue | 09-10-11

Abb. / Fig. 2

Neue Ausführung  
New execution  
Nouveau exécution  
Nueva ejecución

Alte Ausführung  
Old execution  
Ancien exécution  
Vieja ejecución

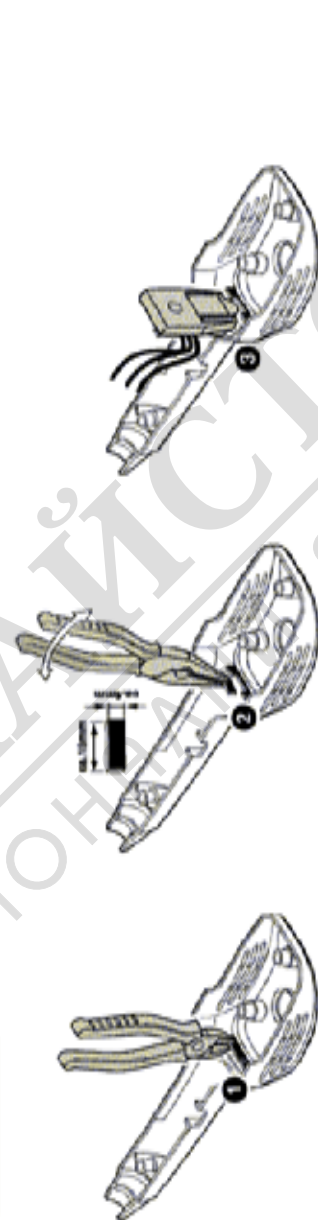
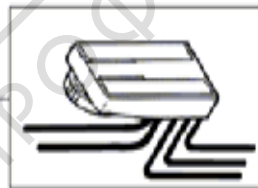

Änderungen vorbehalten  
Modifications reserved  
Modificacions reservadas  
Salvo modificaciones

МАГАЗИН МАЙСТОР®  
БАЛКОННИ РЕШЕНИЯ