

Превод от английски език

HITACHI

Модел C 10FCH2

(Оборудване с лазерен маркер)

Комбиниран циркулярен трион за рязане под наклон

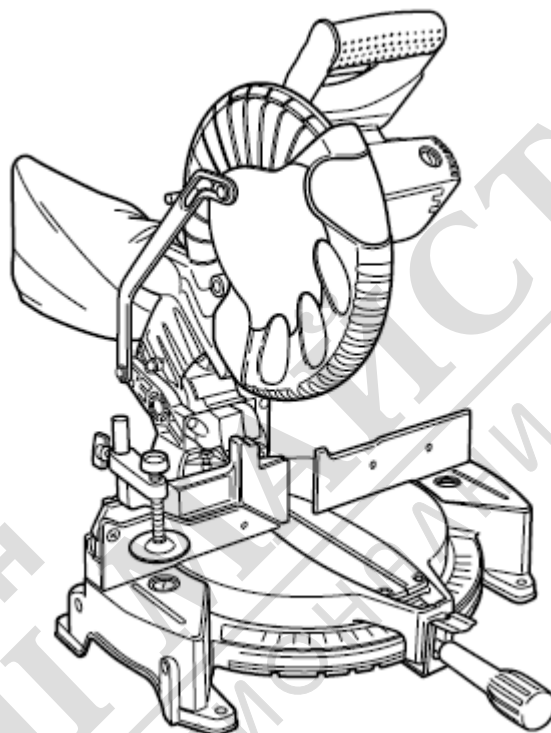

ИНСТРУКЦИИ ЗА БЕЗОПАСНОСТ И РЪКОВОДСТВО ЗА ЕКСПЛОАТАЦИЯ



ПРЕДУПРЕЖДЕНИЕ

НЕПРАВИЛНА ИЛИ НЕОБЕЗОПАСЕНА употреба на този електрически инструмент може да причини смърт или сериозно нараняване!

Това ръководство съдържа важна информация за безопасност при работа с този продукт. Прочетете и разберете това ръководство ПРЕДИ да започнете работа със електрическия инструмент. Пазете това ръководство достъпно за други потребители и притежатели да го прочетат преди да използват електрическия инструмент. Това ръководство трябва да се съхранява на подходящо място.



ДВОЙНА ИЗОЛАЦИЯ

СЪДЪРЖАНИЕ

ВАЖНА ИНФОРМАЦИЯ ЗА БЕЗОПАСНОСТ	3
ЗНАЧЕНИЯ НА ПРЕДУПРЕДИТЕЛНИТЕ ДУМИ.....	3
БЕЗОПАСНОСТ	3
ВАЖНИ ИНСТРУКЦИИ ЗА БЕЗОПАСНОСТ ПРИ ИЗПОЛЗВАНЕТО НА ВСИЧКИ ЕЛЕКТРИЧЕСКИ ИНСТРУМЕНТИ	3
РЕЗЕРВНИ ЧАСТИ	7
ИЗПОЛЗВАЙТЕ ПОДХОДЯЩ УДЪЛЖАВАЩ КАБЕЛ	7
ДВОЙНА ИЗОЛАЦИЯ ЗА ОСИГУРЯВАНЕ НА ПО-БЕЗОПАСНА ЕКСПЛОАТАЦИЯ	8
ЕКСПЛОАТАЦИЯ И ПОДДРЪЖКА	9
НАИМЕНОВАНИЕ НА ЧАСТИТЕ	9
СПЕЦИФИКАЦИИ	10
АКСЕСОАРИ	11
ПРИЛОЖЕНИЯ.....	12
ПОДГОТОВКА ПРЕДИ ЗАПОЧВАНЕ НА РАБОТА	12
ПРЕДИ УПОТРЕБА	15
ПРЕДИ РЯЗАНЕ.....	16
ПРАКТИЧЕСКИ ПРИЛОЖЕНИЯ.....	23
МОНТИРАНЕ И ДЕМОНТИРАНЕ НА РЕЖЕЩИЯ ДИСК	32
ПОДДРЪЖКА И ИНСПЕКЦИЯ.....	35
ОБСЛУЖВАНЕ И РЕМОНТИ	38
УКАЗАНИЯ ЗА ОТСТРАНЯВАНЕ НА ПРОБЛЕМИ	39

УПЪЛНОМОЩЕНИ ЦЕНТРОВЕ ЗА ОБСЛУЖВАНЕ НА HITACHI

Гаранционно обслужване се извършва от Hitachi Koki U.S.A., Ltd. в:

В САЩ	В КАНАДА
3950 Steve Reynolds Blvd. Norcross, GA 30093	450 Export Blvd. Unit B, Mississauga, ON L5T 2A4
9409 Owensmouth Ave. Chatsworth, CA 91311	
ИЛИ СЕ ОБАДЕТЕ НА ТЕЛЕФОН: (800) 829- 4752, за да се свържете с най-близкия до вас център за обслужване.	ИЛИ СЕ ОБАДЕТЕ НА ТЕЛЕФОН: (800) 970- 2299, за да се свържете с най-близкия до вас център за обслужване.

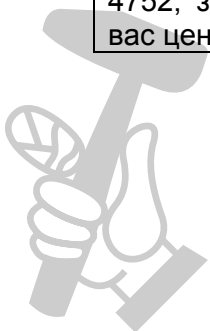

ВАЖНА ИНФОРМАЦИЯ ЗА БЕЗОПАСНОСТ

Прочетете и разберете всички мерки за безопасност, предупреждения и инструкции за експлоатация, описани в Ръководството с инструкции, преди да започнете работа или дейности по поддръжка на този електрически инструмент.

Повечето злополуки, които са в резултат от работа и поддръжка на електрическия инструмент, са причинени от неспазване на основните правила или мерки за безопасност. Злополуките често могат да бъдат избегнати чрез разпознаване на потенциално опасна ситуация преди тя да възникне и чрез спазване на подходящи процедури за безопасност.

Основните мерки за безопасност са описани в раздел "БЕЗОПАСНОСТ" на това ръководство с инструкции и в разделите, които съдържат инструкции за експлоатация и поддръжка.

Опасностите, които трябва да бъдат избегнати, за да се предотврати физическо нараняване или повреда на машината, са идентифицирани като ПРЕДУПРЕЖДЕНИЯ на електрическия инструмент и в това Ръководство с инструкции.

Никога не използвайте този електрически инструмент по начин, който не е изрично препоръчан от HITACHI.

ЗНАЧЕНИЯ НА ПРЕДУПРЕДИТЕЛНИТЕ ДУМИ

ПРЕДУПРЕЖДЕНИЕ показва потенциално опасни ситуации, които ако бъдат пренебрегнати, може да доведат до смърт или сериозно нараняване.

ВНИМАНИЕ показва потенциално опасни ситуации, които ако не бъдат избегнати, може да доведат до леко или средно нараняване или може да причини повреда на машината.

ЗАБЕЛЕЖКА подчертава съществената информация.

БЕЗОПАСНОСТ

ВАЖНИ ИНСТРУКЦИИ ЗА БЕЗОПАСНОСТ ПРИ ИЗПОЛЗВАНЕТО НА ВСИЧКИ ЕЛЕКТРИЧЕСКИ ИНСТРУМЕНТИ

ПРОЧЕТЕТЕ ВСИЧКИ ПРЕДУПРЕЖДЕНИЯ И ИНСТРУКЦИИ ЗА РАБОТА В ТОВА РЪКОВОДСТВО, ПРЕДИ ДА ЗАПОЧНЕТЕ РАБОТА ИЛИ ДЕЙНОСТИ ПО ПОДДРЪЖКАТА НА ТОЗИ ИНСТРУМЕНТ:



ПРЕДУПРЕЖДЕНИЕ:

Когато използвате този електрически инструмент, вземете всички необходими мерки, за да намалите до минимум риска от токов удар или друго лично нараняване.

По-специално, винаги спазвайте следните правила за безопасност:

- 1. ВИНАГИ ДРЪЖТЕ ПРЕДПАЗНИТЕ ЩИТОВЕ НА МЕСТАТА ИМ** и ги поддържайте в добро експлоатационно състояние.
- 2. ВИНАГИ МАХАЙТЕ КЛЮЧОВЕТЕ ЗА НАСТРОЙКИ И ГАЕЧНИТЕ КЛЮЧОВЕ ПРЕДИ ДА СТАРТИРАТЕ ИНСТРУМЕНТА.** Винаги се уверявайте, че всички ключове и гаечни ключове за настройка са отстранени от инструмента преди да го включите.
- 3. ВИНАГИ ПОДДЪРЖАЙТЕ РАБОТНАТА ЗОНА ЧИСТА.** Поддържате работните зони и работните плотове добре подредени, за да избегнете наранявания.
- 4. НИКОГА НЕ ИЗПОЛЗВАЙТЕ ИНСТРУМЕНТА В ОПАСНА СРЕДА.** Никога не използвайте електрическия инструмент на влажни или мокри места и никога не го излагайте на дъжд. Винаги поддържайте работната зона добре осветена.
- 5. НИКОГА НЕ РАЗРЕШАВАЙТЕ НА ДЕЦА ИЛИ НА ДРУГИ ХОРА ДА СЕ РАЗХОЖДАТ В БЛИЗОСТ ДО РАБОТНАТА ЗОНА.** Пазете всички хора (особено децата) далече от

- работната зона. Винаги изключвайте инструментите от щепсела, ако ги оставяте без надзор и поддържайте работното място защитено от достъп на други лица, като инсталирате ключалки на вратите и на главните прекъсвачи.
6. **НИКОГА НЕ ПРЕТОВАРВАЙТЕ (ФОРСИРАЙТЕ) ИНСТРУМЕНТА.** Работата ще бъде извършена по-добре и по-безопасно, ако работите с инструмент с възможности, за които е проектиран.
 7. **ВИНАГИ ИЗПОЛЗВАЙТЕ ПРАВИЛНИТЕ ИНСТРУМЕНТИ.** Никога не насилвайте инструмент или приставка, за да извършите дадена работа, за която те не са предназначени.
 8. **ВИНАГИ, КОГАТО РАБОТИТЕ С ИНСТРУМЕНТА, НОСЕТЕ ПОДХОДЯЩО ОБЛЕКЛО.** Никога не носете разпуснати дрехи, ръкавици, вратовръзки, пръстени, гривни или други бижута, които може да бъдат захванати от движещите се части. Винаги носете обувки с нехлъзгащи подметки, за предпочитане със стоманени бомбета над пръстите. Носете кърпа за глава, за да приберете дълга коса.
 9. **ВИНАГИ, КОГАТО РАБОТИТЕ С ИНСТРУМЕНТА, ИЗПОЛЗВАЙТЕ ПРЕДПАЗНИ ОЧИЛА, ЗА ДА ПРЕДОТВРАТИТЕ НАРАНЯВАНЕ НА ОЧИТЕ.** Обикновените очила не осигуряват добра защита, тъй като лещите не са изработени от предпазно стъкло. Освен това, използвайте маска за лицето за осигуряване на допълнителна безопасност и ако операцията по рязане генерира прах, носете противопрахова маска.
 10. **ВИНАГИ ЗАКРЕПВАЙТЕ ДОБРЕ ОБРАБОТВЕНИЯ ДЕТАЙЛ КЪМ БОРДА ИЛИ КЪМ ПЛОТА.** Използвайте скоби или менгеме, за да закрепите обработвания детайл на място. Така е по-безопасно, отколкото ако използвате ръката си и така двете ръце са свободни да работите с инструмента.
 11. **НИКОГА НЕ СЕ ПРЕСЯГАЙТЕ.** Заемете удобна позиция и винаги поддържайте равновесие, когато работите с инструмента.
 12. **ВИНАГИ ПОДДЪРЖАЙТЕ ИНСТРУМЕНТИТЕ С НЕОБХОДИМОТО ВНИМАНИЕ.** Винаги поддържайте инструментите добре заточени и чисти, за да се постигне най-добра и най-безопасна работа. Винаги спазвайте инструкциите за смазване на инструмента и за смяна на аксесоарите.
 13. **ВИНАГИ ИЗКЛЮЧВАЙТЕ ЗАХРАНВАЩИЯ КАБЕЛ НА ИНСТРУМЕНТА ОТ МРЕЖАТА** преди обслужване и преди смяна на режещите инструменти или други аксесоари.
 14. **НИКОГА НЕ ДОПУСКАЙТЕ НЕПРЕДНАМЕРЕНО СТАРТИРАНЕ, КОГАТО ВКЛЮЧВАТЕ ЩЕПСЕЛА НА ИНСТРУМЕНТА В КОНТАКТА.** Винаги се уверявайте, че прекъсвачът е в изключено положение (OFF) преди да вкарате електрическия щепсел в контакта.
 15. **ВИНАГИ, КОГАТО РАБОТИТЕ С ТОЗИ ИНСТРУМЕНТ, ИЗПОЛЗВАЙТЕ САМО ПРЕПОРЪЧАНИТЕ АКСЕСОАРИ.** Прочетете описанието на препоръчаните аксесоари от това ръководство с инструкции. При работа с този инструмент използвайте само препоръчаните аксесоари, за да избегнете лични наранявания.
 16. **НИКОГА НЕ СЪПВАЙТЕ ВЪРХУ ИНСТРУМЕНТА.** Не обръщайте инструмента и не допускайте нежелан контакт с режещия инструмент, за да предотвратите сериозно нараняване.
 17. **ПРЕДИ ДА ИЗПОЛЗВАТЕ ИНСТРУМЕНТА ВИНАГИ ПРОВЕРЯВАЙТЕ ЗА ПОВРЕДЕНИ ЧАСТИ.** Преди да използвате инструмента, винаги проверявайте предпазителя и всички други компоненти за повреда, за да се уверите, че те ще работят добре. Проверявайте дали всички движещи се части са регулирани добре, не са заклинили и няма други условия, които биха възпрепятствали правилната работа. Винаги ремонтирайте или сменяйте всички повредени предпазители или други повредени компоненти преди да използвате инструмента.
 18. **ВИНАГИ ПРОВЕРЯВАЙТЕ ПОСОКАТА НА ВЪРТЕНЕ НА ДИСКА ПРЕДИ ДА ИЗПОЛЗВАТЕ ИНСТРУМЕНТА.** Винаги подавайте детайл към инструмента срещу посоката на въртене на диска, за да предотвратите евентуално нараняване.
 19. **НИКОГА НЕ ОСТАВЯЙТЕ РАБОТЕЩ ИНСТРУМЕНТ БЕЗ НАДЗОР. ИЗКЛЮЧВАЙТЕ ЕЛЕКТРОЗАХРАНВАНЕТО.** Не оставяйте инструмента, докато не спре окончателно. Винаги изключвайте инструмента от електрозахранването, когато не го използвате.



- Винаги изключвайте захранващия кабел от контакта, когато няма да използвате инструмента.
20. Този инструмент не е предназначен за употреба при масово производство и не трябва да се използва в среда за масово производство.
 21. Когато обслужвате този инструмент, използвайте само препоръчаните резервни части.
 22. При работа с този инструмент използвайте само променлив ток (AC) с напрежение 120 волта. Използването на неподходящо напрежение или на постоянен ток (DC) може да предизвика неправилна работа на ЕЛЕКТРИЧЕСКИЯ ИНСТРУМЕНТ и да причини сериозно физическо нараняване или повреда на инструмента.
 23. Никога не вдигайте режещия инструмент от обработвания детайл, докато той не спре да се върти окончателно.
 24. Винаги използвайте подпори извън плота, за да осигурите закрепване на дълги детайли, които излизат извън плота на комбинирания циркулярен трион.
 25. Винаги връщайте количката в крайно задно положение след всяка операция при рязане, за да намалите риска от нараняване.
 26. **ПОЛЯРИЗИРАНИ ЩЕПСЕЛИ.** За да се намали риска от токов удар, това оборудване е снабдено с поляризиран щепсел (едната клема е по-широка от другата). Този щепсел ще съответства на поляризиран контакт само по един единствен начин. Ако щепселът не съвпадне напълно с контакта, завъртете щепсела. Ако той все още не съответства на контакта, свържете се с квалифициран електротехник, за да бъде инсталиран подходящ контакт. Не сменяйте щепсела в никакъв случай.

Специфични правила за безопасност при използване на този електрически инструмент



ПРЕДУПРЕЖДЕНИЕ:

За да се избегне нараняване, когато използвате този ЕЛЕКТРИЧЕСКИ ИНСТРУМЕНТ, трябва да спазвате следните специфични инструкции за работа:

КАКВО ТРЯБВА ДА ПРАВИТЕ

ВИНАГИ СПАЗВАЙТЕ СЛЕДНИТЕ ПРАВИЛА, ЗА ДА ОСИГУРИТЕ БЕЗОПАСНО ИЗПОЛЗВАНЕ НА ТОЗИ ИНСТРУМЕНТ:

1. Прочетете това ръководство и се запознайте добре с правилата за безопасност и инструкциите за експлоатация за този ЕЛЕКТРИЧЕСКИ ИНСТРУМЕНТ, преди да започнете да го използвате.
2. Преди да използвате ЕЛЕКТРИЧЕСКИЯ ИНСТРУМЕНТ винаги се уверявайте, че той е чист.
3. Винаги, когато работите със ЕЛЕКТРИЧЕСКИЯ ИНСТРУМЕНТ, носете прибрано облекло, обувки с нехлъзгащи се подметки (за предпочитане със стоманени бомбета) и предпазни очила.
4. Винаги дръжте ЕЛЕКТРИЧЕСКИЯ ИНСТРУМЕНТ внимателно. Ако ЕЛЕКТРИЧЕСКИЯТ ИНСТРУМЕНТ падне или бъде ударен в твърд предмет, той може да се деформира, спуга или да получи друга повреда.
5. Винаги прекъсвайте работата на триона незабавно, ако забележите нещо необичайно.
6. Преди да използвате инструмента винаги се уверявайте, че компонентите са монтирани правилно и надеждно.
7. Винаги, когато сменяте режещия инструмент, се уверявайте, че номиналните обороти на новия диск съответстват на този инструмент.
8. Винаги изключвайте електрозахранването и изчакайте, докато режещият диск спре да се върти напълно преди да извършите дейности по поддръжка или настройка.
9. Винаги захващайте със скоби или закрепвайте добре по друг начин обработвания детайл към плота; в противен случай обработваният детайл може да бъде изтласкан от плота и да причини физическо нараняване.
10. При рязане под ъгъл 45° или скосяване, винаги изчакайте докато режещият диск спре да се върти напълно, преди да вдигнете режещия диск.

11. Винаги, преди да започнете операция, която ще изпълнявате за пръв път с триона, извършвайте пробен пуск.
12. Винаги хващайте внимателно режещия диск, когато го монтирате или демонтирате.
13. Винаги, преди да започнете да режете, се уверявайте, че по обработвания детайл няма пирони или други чужди предмети.
14. Винаги пазете ръцете си настрани от обсега на режещия диск.
15. Винаги, преди използване на триона, се уверявайте, че долният предпазител е на правилното място.
16. Периодично инспектирайте охранващите кабели на инструмента.
17. Винаги, преди да стартирате инструмента, ако е необходимо, проверявайте дали използваните удължаващи кабели са с подходяща дължина и тип (сечение).
18. Винаги, преди използване на инструмента, се уверявайте, че вентилационните отвори на двигателя са напълно отворени.
19. Винаги, преди да започнете да режете, изчакайте двигателят да достигне пълна скорост.
20. Винаги поддържайте ръкохватките сухи, чисти и обезмаслени. Когато използвате инструмента, го дръжте здраво.
21. Винаги използвайте външни подпори (плотове), за да осигурите добро закрепване на дълги детайли за обработка, които излизат извън плота на комбинирания наклоняващ се циркулярен трион.
22. Винаги работете с инструмента, само след като се уверите, че обработваният детайл е закрепен добре с менгеме.
23. Инструкциите за експлоатация, доставени заедно с инструмента, указват как потребителят трябва да укрепи инструмента към носещата конструкция, ако по време на нормална операция има вероятност инструментът да се преобърне, плъзне или да се придвижи по опорната повърхност.

КАКВО НЕ ТРЯБВА ДА ПРАВИТЕ

ЗА ДА ОСИГУРИТЕ БЕЗОПАСНА РАБОТА С ТОЗИ ИНСТРУМЕНТ, НИКОГА НЕ НАРУШАВАЙТЕ СЛЕДНИТЕ ПРАВИЛА:

1. Никога не работете със ЕЛЕКТРИЧЕСКИЯ ИНСТРУМЕНТ, ако не сте разбрали напълно инструкциите за експлоатация, описани в това ръководство.
2. Никога не оставяйте ЕЛЕКТРИЧЕСКИЯ ИНСТРУМЕНТ без надзор, ако предварително не сте изключили охранващия кабел от контакта.
3. Никога не работете с ЕЛЕКТРИЧЕСКИЯ ИНСТРУМЕНТ, когато сте изморени, след като сте употребили някакви медикаменти или алкохолни напитки.
4. Никога не използвайте ЕЛЕКТРИЧЕСКИЯ ИНСТРУМЕНТ за приложения, които не са определени в ръководството с инструкции.
5. Никога не работете с инструмента, докато носите разпуснати дрехи, вратовръзка или бижута или когато косата ви не е прибрана, за да се предпазите от захващане от движещите се части на машината.
6. Никога не се пресягайте през режещия диск на циркуляра.
7. Никога не докосвайте движещи се части, включително режещия диск, когато използвате триона.
8. Никога не сваляйте предпазните устройства или предпазителите на режещия диск; използването на инструмента без тях е опасно.
9. Никога не блокирайте долния предпазител; винаги, преди използване на инструмента, се уверявайте, че той се движи (плъзга) плавно.
10. Никога не допускайте повреда на охранващия кабел на инструмента.
11. Никога не се опитвайте да премествате включен ЕЛЕКТРИЧЕСКИ ИНСТРУМЕНТ, докато пръстът ви е поставен върху стартовия бутон.
12. Никога не използвайте ЕЛЕКТРИЧЕСКИЯ ИНСТРУМЕНТ, ако стартовият бутон не включва и не изключва добре.
13. Никога не използвайте ЕЛЕКТРИЧЕСКИЯ ИНСТРУМЕНТ, ако пластмасовият корпус или ръкохватката са спукани или деформирани.

14. Никога не използвайте ЕЛЕКТРИЧЕСКИЯ ИНСТРУМЕНТ в близост до запалителни течности или газове, тъй като образуването на искри може да предизвика експлозия.
15. Никога не почиствайте пластмасовите части с разтворители, защото пластмасата може да се повреди.
16. Никога не работете с триона, ако всички долни предпазители не са поставени на местата им.
17. Никога не вдигайте режещия диск от обработвания детайл, докато не е спрял напълно да се върти.
18. Когато извършвате рязане чрез плъзгане, никога не издърпвайте ръкохватката към оператора, тъй като това може да стане причина режещият диск да отскочи от обработвания детайл. Винаги дръжте ръкохватката встрани от оператора и извършвайте еднократно, плавно движение.
19. Никога не поставяйте крайниците си в зоната на линията в близост до предупредителния символ , когато инструментът работи. Това може да създаде опасни условия за работа.
20. Никога не използвайте абразивни дискове с този трион.
21. Никога не излагайте инструмента на дъжд или не го използвайте във влажни и мокри места.
22. Никога не режете черни метали или зидария.



ПРЕДУПРЕЖДЕНИЕ

ЗА ВАШАТА ЛИЧНА БЕЗОПАСНОСТ ПРОЧЕТЕТЕ ТОВА РЪКОВОДСТВО С ИНСТРУКЦИИ, ПРЕДИ ЗА ЗАПОЧНЕТЕ РАБОТА С КОМБИНИРАНИЯ НАКЛОНЯВАЩ СЕ ЦИРКУЛЯРЕН ТРИОН.

1. Винаги, когато използвате комбинирания наклоняващ се циркулярен трион, носете предпазни очила.
2. Винаги дръжте ръцете си встрани от обсега на режещия диск.
3. Никога не работете с триона, ако предпазителите не са поставени на местата им.
4. Никога не извършвайте операция със свободна ръка с комбинирания наклоняващ се циркулярен трион.
5. Никога не се пресягайте в обсега на режещия диск.
6. Винаги изключвайте инструмента и изчаквайте режещият диск окончателно да спре да се върти, преди да свалите обработвания детайл или да промените настройките.
7. Винаги изключвайте електрозахранването, преди да смените режещия диск или да предприемете дейности по обслужване.
8. Диаметърът на диска е 10 in. (255 mm).
9. Скоростта при ненатоварен инструмент е 5000 оборота/min.
10. За да се намали рискът от нараняване, след всяка операция за рязане, връщайте количката в крайно задно положение.

РЕЗЕРВНИ ЧАСТИ

Когато извършвате обслужване, използвайте само оригинални резервни части.

Ремонти трябва да се извършват само от упълномощен от Hitachi сервизен център.

ИЗПОЛЗВАЙТЕ ПОДХОДЯЩ УДЪЛЖАВАЩ КАБЕЛ

Уверете се, че удължаващият кабел, който имате, е в добро състояние. Когато използвате удължаващ кабел, уверете се, че използвате кабел с достатъчно напречно сечение, така че да издържи на силата на тока, който консумира вашият продукт. Кабел с по-малко сечение ще предизвика пад на захранващото напрежение, което ще доведе до загуба на мощност и прегряване. В таблицата са показани правилните размери, които следва да се използват в

зависимост от дължината на кабела и посочения на идентификационната табелка номинален ток. Ако не сте сигурни, използвайте следващия по-голям размер. Колкото е по-малък размерът на сечението, толкова по-натоварен е кабелът.

МИНИМАЛНИ СЕЧЕНИЯ НА КОМПЛЕКТА ЗАХРАНВАЩИ КАБЕЛИ

	Обща дължина на кабела във футове (метри)			
	0 – 25 (0 – 7.6)	26 – 50 (7.9 – 15.2)	51 – 100 (15.5 – 30.5)	101 – 150 (30.8 – 45.7)
Номинален ток ОТ – ДО	AWG (Таблица с американски размери на кабелите)			
0 – 6	18	16	16	14
6 – 10	18	16	14	12
10 – 12	16	16	14	12
12 – 16	14	12	Не се препоръчва	



ПРЕДУПРЕЖДЕНИЕ:

Предотвратявайте риск от токов удар. Никога не използвайте този инструмент с повреден или прегорял захранващ или удължаващ кабел. Редовно инспектирайте всички захранващи кабели. Никога не използвайте инструмента в или в близост до вода или в околна среда, в която съществува риск от токов удар.

ДВОЙНА ИЗОЛАЦИЯ ЗА ОСИГУРЯВАНЕ НА ПО-БЕЗОПАСНА ЕКСПЛОАТАЦИЯ

За да се осигури по-безопасна експлоатация на този електрически инструмент, HITCHHI е разработил проект за двойна изолация. "Двойна изолация" означава, че се използват две физически отделени изолационни системи за изолиране на електропроводими материали, свързани към електрическата мрежа от външната рамка, с която работи операторът. Поради това, символът  или думите "Двойна изолация" са изписани върху електрическия инструмент или върху идентификационната табелка.

Тъй като тази система няма външно заземяване, трябва да спазвате общоприетите мерки за електрическа безопасност, описани в това ръководство с инструкции, включително да не използвате електрическия инструмент в мокра околна среда.

За да поддържате системата за двойна изолация ефективна, спазвайте следните мерки:

- * Само УПЪЛНОМОЩЕН ОТ HITCHHI СЕРВИЗЕН ЦЕНТЪР трябва да разглобява или сглобява този електрически инструмент и трябва да се инсталират само оригинални резервни части на HITCHHI.
- * Почиствайте електрическия инструмент външно само с мека кърпа, навлажнена със сапунена вода и го подсушете старателно.
- * Никога не използвайте разтворители, бензин или разреждители върху пластмасовите части; в противен случай пластмасата може да се разтвори.

ПАЗЕТЕ ТЕЗИ ИНСТРУКЦИИ И ГИ ПРЕДОСТАВЯЙТЕ НА ДРУГИ ПОТРЕБИТЕЛИ И ПРИТЕЖАТЕЛИ НА ТОЗИ ИНСТРУМЕНТ!

ЕКСПЛОАТАЦИЯ И ПОДДРЪЖКА

ЗАБЕЛЕЖКА:

Информацията, която се съдържа в това ръководство с инструкции е предназначена да ви помогне за осигуряване на безопасна работа и поддръжка на електрическия инструмент. На някои изображения в това ръководство с инструкции може да са показани детайли или принадлежности, които да са различни от тези на вашия електрически инструмент.

НАИМЕНОВАНИЕ НА ЧАСТИТЕ

МОДЕЛ С10FCH2 / МОДЕЛ С10FCE2

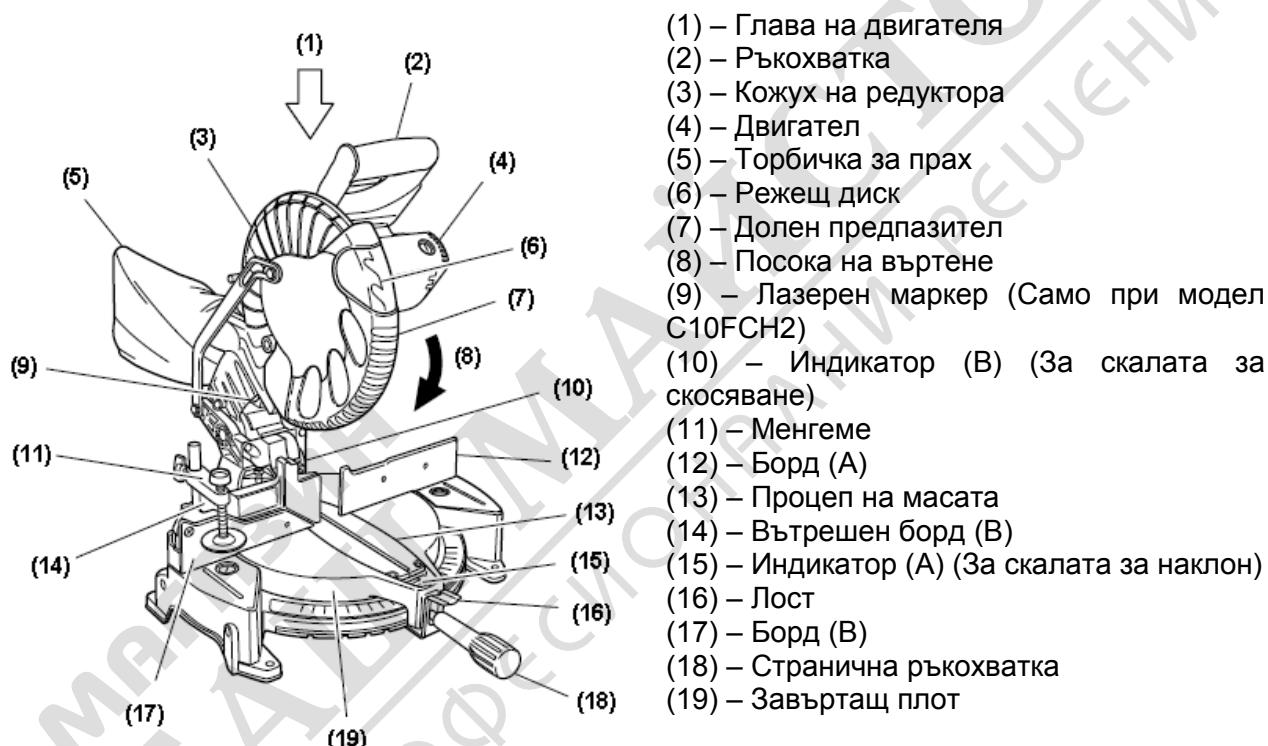

Фигура 1



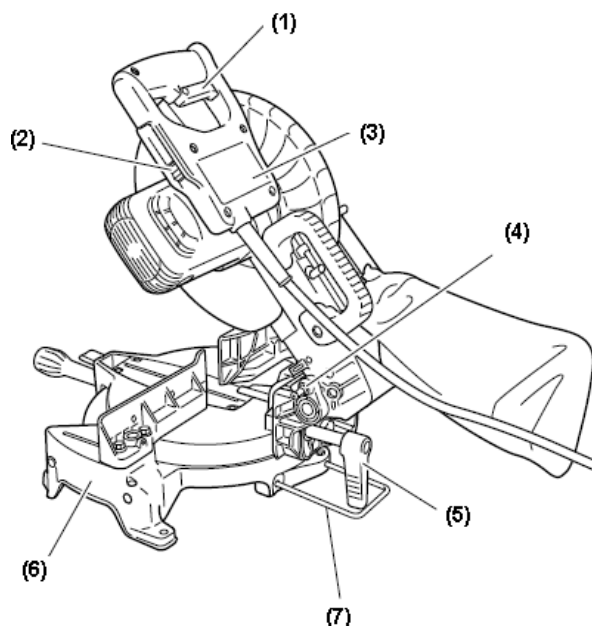

- (1) – Спусък - прекъсвач
- (2) – Прекъсвач (за лазерния маркер)
(Само за модел С10FCH2)
- (3) – Идентификационна табелка
- (4) – Фиксиращ щифт
- (5) – Притягащ лост
- (6) – Основа
- (7) – Ръкохватка (В)

Фигура 2

СПЕЦИФИКАЦИИ

Позиция	Модел	С 10FCH2 / С 10FCE2
Двигател	Тип	Сериен колекторен двигател
	Захранващ източник	Еднофазен променлив ток (АС) 60 Hz
	Напрежение (V)	120
	Сила на тока при пълно натоварване (A)	15
Лазерен маркер (Само за модел С10FCH2)	Максимална мощност	< 1 mW, Лазерен продукт КЛАС II
	Дължина на вълната	400 – 700 μm
	Лазерен източник	Лазерен диод
Приложими режещи дискове		Външен диаметър 10 in. (255 mm) Диаметър на отвора 5/8 in. (15.9 mm)
Скорост на празен ход		5000 об./min

Максимален размер на рязане		Глава	Завъртаща маса	Максимален размер на рязане
	Под наклон	0	0	
		0	Ляво 45°	Максимална височина 2-5/16 in. (59 mm) Максимална ширина 4 in. (102 mm)

	Скосяване	Ляво 45°	0	Максимална височина 1-5/8 in. (41 mm) Максимална ширина 5-21/32 in. (144 mm)
	Комбинирано	Ляво 45°	Ляво 45°	Максимална височина 1-5/8 in. (41 mm) Максимална ширина 4 in. (102 mm)

Диапазон на наклоняване при рязане	Ляво 0° – 52° Дясно 0° – 52°
Диапазон на скосяване при рязане	Ляво 0° – 45°
Диапазон на комбинирано рязане	Ляво (Скосяване) 0° – 45°, Ляво и Дясно (Наклон) 0° – 45°
Нетно тегло	26.5 lbs. (12 kg) / 26.3 lbs. (11.9 kg)
Захранващ кабел	Кабел, 2-проводников тип 6 ft. (1.8 m)

АКСЕСОАРИ











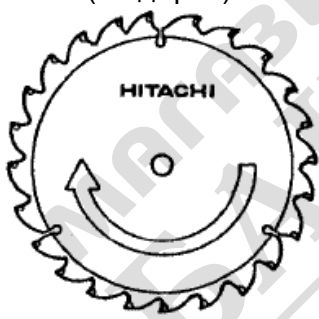

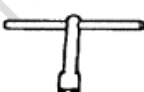
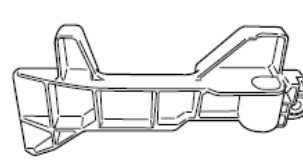
ПРЕДУПРЕЖДЕНИЕ:

Акcesoарите за този електрически инструмент са описани в това ръководство с инструкции.

Използването на всякакви други принадлежности или акcesoари може да бъде опасно и да причини нараняване или механична повреда.

СТАНДАРТНИ АКСЕСОАРИ

<p>1 Режещ диск 10 in. (255 mm) ТСТ (1 брой) (За дърво)</p>  <p>(Брой на зъбите – 24 Код № 318963)</p>	<p>2 Торбичка за улавяне на прах (1 брой)</p>  <p>За начина на използване вижте по-нататък.</p>	<p>4 ГЛУХ ключ 10 mm (1 брой)</p> 	<p>6 Вътрешен борд (1 брой)</p> 
	<p>3</p>  <p>За начина на използване вижте по-нататък.</p>	<p>5 Шестостенен ключ 4 mm (Само за модел С10FCH2)</p>  <p>За начина на използване вижте по-нататък.</p>	<p>7 Винт с плоска глава (1 брой)</p> 
<p>8 Гайка с найлонова шайба М6 (1 брой)</p> 	<p>9 Планка А (1 брой)</p> 	<p>10 Ръкохватка В (1 брой)</p> 	<p>11 Странична ръкохватка (1 брой)</p> 

Фигура 3

ДОПЪЛНИТЕЛНИ АКСЕСОАРИ... продават се отделно

- (1) Удължител за ръкохватката и ограничител (Код № 322710)
- (2) Режещ диск 10 in. (255 mm) ТСТ Режещ диск за рязане на дърво (Общ брой на зъбите: 60) (Код № 976472)
- (3) Режещ диск 10 in. (255 mm) ТСТ Режещ диск за рязане на алуминий (Общ брой на зъбите: 100) (Код № 319658)
- (4) Менгеме с кант, комплект (Код № 322712) (Включително Ограничител с кант, ляв (L))
- (5) Ограничител с кант (ляв, L) (Код № 322713)
- (6) Ограничител с кант (десен, R) (Код № 322714)

ЗАБЕЛЕЖКА: Аксесоарите са предмет на промени без никакви задължения от страна на HITACHI.

ПРИЛОЖЕНИЯ

Дървени и алуминиеви рамки.

ПОДГОТОВКА ПРЕДИ ЗАПОЧВАНЕ НА РАБОТА

Преди да започнете работа със електрическия инструмент, извършете следните подготвителни дейности:

1. Инсталиране

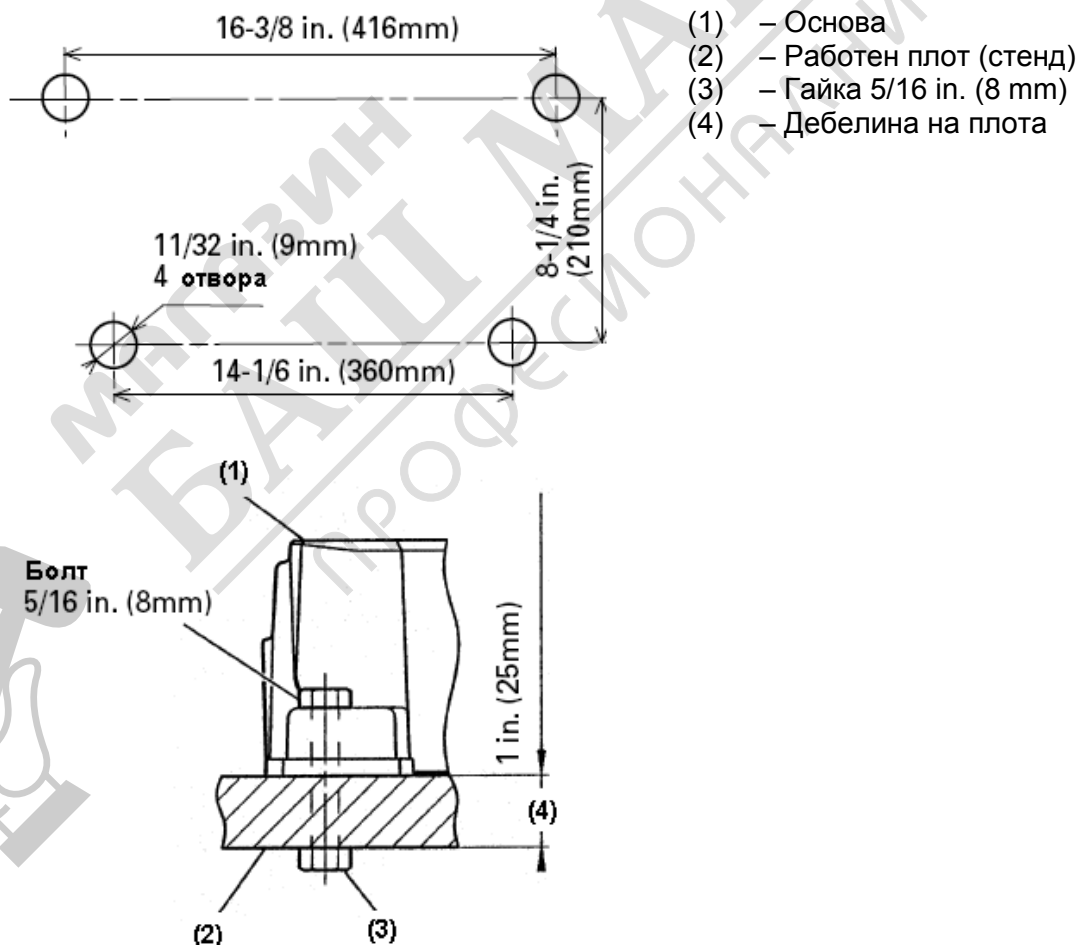

Фигура 4

Прикрепете електрическия инструмент към нивелиран, хоризонтален работен плот в съответствие с Фигура 4.

Изберете болтове с диаметър 5/16 in. (8 mm) с подходяща дължина в зависимост от дебелината на работния плот (стенд).

Дължината на болтовете трябва да бъде минимум 1-3/8 in. (35 mm) плюс дебелината на работния плот (стенд).

Например, използвайте болтове с дължина 2-11/32 in. (60 mm) или по-големи за дебелина на работния плот (стенд) 1 in. (25 mm).

Рамката, закрепена в задния край на основата, улеснява стабилизирането на електрическия инструмент.

Рамка (B), регулиране на притягащия лост:

Закрепете доставената рамка (B) в положение, както е показано на Фигура 5 и регулирайте рамката (B), докато долната ѝ повърхност прилепне към работния плот. След регулирането, здраво затегнете 6 mm болт с доставения 10 mm глух ключ. Разхлабете винта M 6 x 20 на притягащия лост и го затегнете на положение, при което притягащият лост може да работи лесно.



ПРЕДУПРЕЖДЕНИЕ:

Закрепете електрическия инструмент към работния плот с болтове (6 mm) и ако завъртащият плот е на 45° или повече, внимавайте да не поставите ръката, с която държите страничната ръкохватка така, че да бъде захваната между страничната ръкохватка и главите на болтовете (6 mm). Това може да причини наранявания.

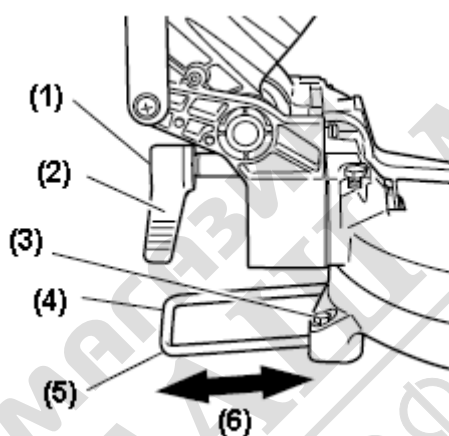

(1) – Винт M6x20

(2) – Притягащ лост

(3) – Болт 6 mm

(4) – Рамка (B)

(5) – Регулирайте рамката, така че долната ѝ повърхност прилепне към работния плот

(6) – Движение

Фигура 5-а

Монтаж на страничната ръкохватка

Свалете болта M10 и монтирайте страничната ръкохватка, която е доставена с този инструмент.



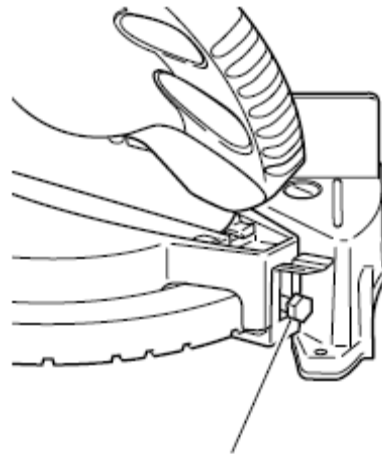

Болт M10

Фигура 5-b

Инсталирайте вътрешния борд (B)

В случай на рязане под прав ъгъл и рязане под наклон, използвайте вътрешен борд. Вътрешният борд (B) може да бъде инсталиран от дясната страна на водещия борд (B). Поставете монтажната планка (A) в положението, показано на Фигура 5-с, вкарайте върха в улея на борда (B), като същевременно вкарате винта с плоска глава M6 да премине през борда (B), вътрешния борд (B) и планката (A), след което затегнете гайката с найлонова шайба M6 с доставения глух ключ 10 mm, докато вътрешният борд (B) започне да се върти плавно. След това ще можете да осъществите стабилно рязане на детайли с широка задна повърхност.

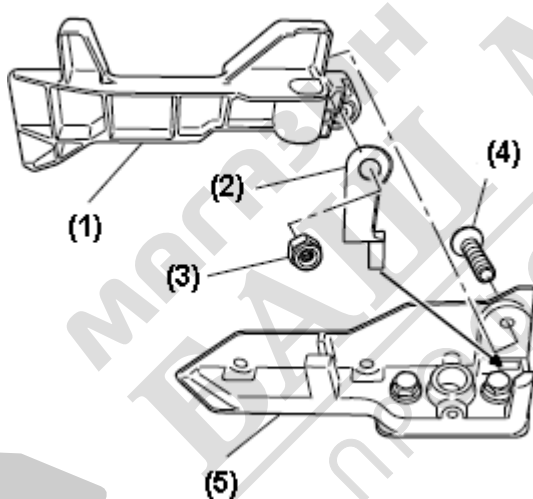

- (1) – Вътрешен борд (B)
- (2) – Планка (A)
- (3) – Гайка с найлонова шайба M6
- (4) – Винт M6 с плоска глава
- (5) – Борд (B)

Фигура 5-с

2. Освобождаване на фиксиращия щифт

Когато електрическият инструмент е подготвен за транспортиране, неговите основни части са блокирани посредством фиксиращ щифт.

Отместете леко ръкохватката, така че фиксиращият щифт да може да се освободи.

ЗАБЕЛЕЖКА:

Преместването на ръкохватката леко надолу ще даде възможност да освободите фиксиращия щифт по-лесно и безопасно.

Заклученото положение на фиксиращия щифт е предназначено да се използва само при пренасяне и по време на съхранение.

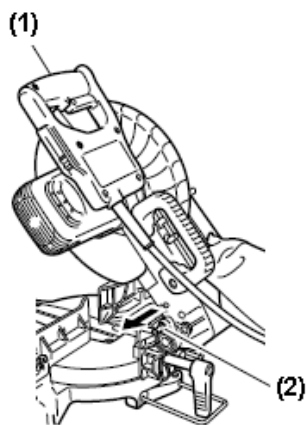

- (1) – Ръкохватка
(2) – Заклучващ щифт

Фигура 6

3. Инсталиране на торбичката за улавяне на прах, рамката, ограничителя и менгеметата. (Рамката и ограничителят са допълнителни аксесоари.)
Закрепете торбичката за улавяне на прах и менгеметата, както е показано на Фигура 1 и Фигура 2.

ПРЕДИ УПОТРЕБА

1. Уверете се, че захранващият източник е подходящ за инструмента.



ПРЕДУПРЕЖДЕНИЕ:

Никога не включвайте електрическия инструмент, ако напрежението на наличния източник на електроенергия за променлив ток АС не съответства с това, което е посочено на идентификационната табелка на инструмента.

Никога не включвайте този електрически инструмент към източник на електроенергия за постоянен ток DC.

2. Уверете се, че стартовият ключ (спусъкът) е в изключено положение (OFF).



ПРЕДУПРЕЖДЕНИЕ:

Ако захранващият кабел се свърже към източника на електроенергия и спусъкът е във включено положение (ON), електрическият инструмент ще стартира внезапно и може да предизвика сериозна злополука.

3. Проверете режещия диск за видими дефекти.

Уверете се, че по режещия диск няма пукнатини или друг видим дефект.

4. Уверете се, че режещият диск е закрепен здраво към електрическия инструмент.

За да закрепите здраво режещия диск, затегнете болта на вала на режещия диск, като използвате доставения глух ключ 10 mm.

За повече детайли, вижте Фигура 33-а, Фигура 33-б, Фигура 33-с и Фигура 33-д в раздела "МОНТИРАНЕ И ДЕМОНТИРАНЕ НА РЕЖЕЩИЯ ДИСК".

5. Проверете дали долният предпазител работи добре.

Долният предпазител е предназначен да предпази оператора от контакт с режещия диск, когато инструментът работи.

Винаги проверявайте дали долният предпазител се движи плавно и дали покрива добре режещия диск.

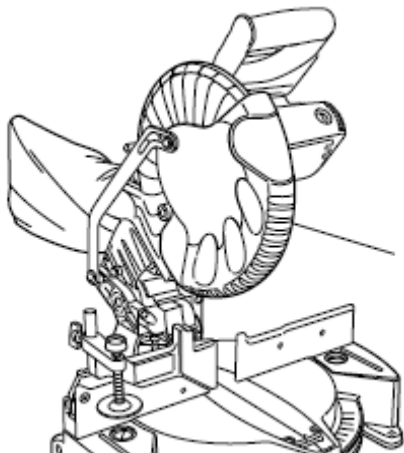

Долен предпазител

Фигура 7



ПРЕДУПРЕЖДЕНИЕ:

НИКОГА НЕ РАБОТЕТЕ СЪС ЕЛЕКТРИЧЕСКИЯ ИНСТРУМЕНТ, ако предпазният капак не функционира плавно.

6. Преди да използвате инструмента, проверете положението на блокировката на вала (шпиндела).

След като инсталирате режещия диск, проверете дали блокировката на вала (шпиндела) е върнат в задно положение, преди да започнете работа с инструмента (вижте Фигура 33-b).

7. Проверете електрическия контакт.

За да предотвратите прегряване, аварийно спиране или неритмична работа, проверете дали щепселът на захранващия кабел съответства точно на електрическия контакт и не се изважда, след като е вкаран в него. Ремонтирайте или сменете контакта, ако е повреден.

8. Проверете дали не е повреден захранващият кабел на инструмента.

Ремонтирайте или сменете захранващия кабел, ако инспектирането покаже, че той е повреден.

СЛЕД СВЪРЗВАНЕ НА ЕЛЕКТРИЧЕСКИЯ ЩЕПСЕЛ КЪМ ПОДХОДЯЩ ИЗТОЧНИК НА ЕЛЕКТРОЗАХРАНВАНЕ ЗА ПРОМЕНЛИВ ТОК (АС), ПРОВЕРЕТЕ КАК РАБОТИ ИНСТРУМЕНТА ПО СЛЕДНИЯ НАЧИН:

9. Пробно пускане

След като се уверите, че никой не стои зад вас, стартирайте електрическия инструмент и преди да пристъпите към рязане, се уверете, че няма смущения в работата на инструмента.

10. Инспектирайте дали режещият диск се върти стабилно.

За прецизно рязане, завъртете режещия диск и проверете за отклонение, за да се уверите, че дискът не е твърде нестабилен; в противен случай може да се появят вибрации и да предизвикат злополука.

ПРЕДИ РЯЗАНЕ

1. Рязане под ъгъл, различен от правия.

Преди да отпътува от завода производител, електрическият инструмент е настроен за 0°, ъгъл на рязане при скосяване в ляво 45°, с болт (A) 8 mm и болт (B) 8 mm.

Когато променят настройката, променете височината на болт (А) 8 mm или болт (В) 8 mm, като ги завъртите. (Фигура 8-а, Фигура 8-б).

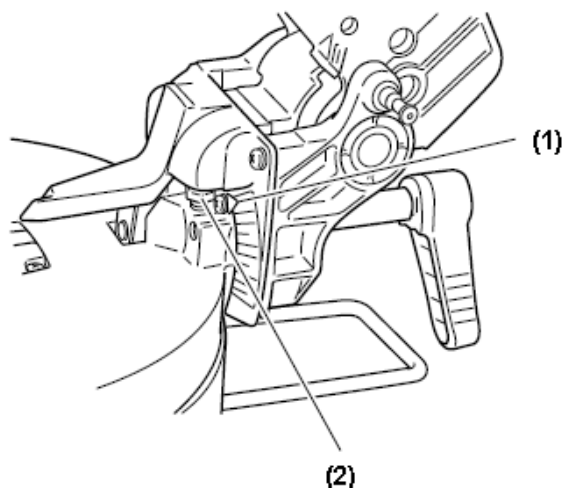

Фигура 8-а

- (1) – Индикатор (В) (За скалата за скосяване)
- (2) – Болт (А) 8 mm (Ограничител за 0°)

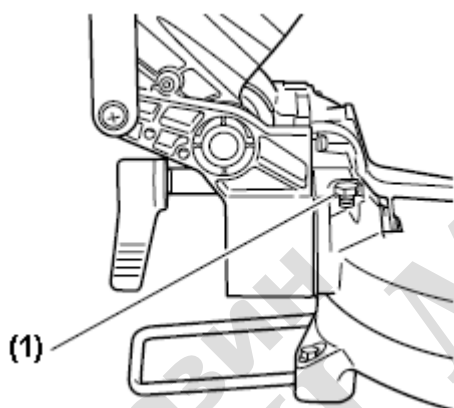

Фигура 8-б

- (1) – Болт (В) 8 mm (ограничител за ляво скосяване под ъгъл 45°)

2. Закрепване на обработвания детайл



ПРЕДУПРЕЖДЕНИЕ:

Винаги притягайте обработвания детайл със скоби или менгемета, за да го закрепите към борда; в противен случай обработваният детайл може да бъде изтласкан от масата и да предизвика физическо нараняване.

3. Инсталиране на носачите ... (Допълнителен аксесоар)

Носачите улесняват закрепването на дълги детайли стабилно на място по време на рязане.

(1) Използвайте стоманен квадрат, за да подравните горния край на носачите с повърхността на основата, както е показано на Фигура 9.

Разхлабете крилчатата гайка 6 mm. Завъртете винта за регулиране на височината 6 mm и регулирайте височината на носача.

(2) След като приключите с настройката, затегнете здраво крилчатата гайка и затегнете носача с крилчатия винт 6 mm (допълнителен аксесоар). Ако дължината на винта за регулиране на височината 6 mm не е достатъчна, поставете тънка пластинка (шайба) отдолу.

Уверете се, че върхът на винта 6 mm за регулиране на височината не се показва от носача.

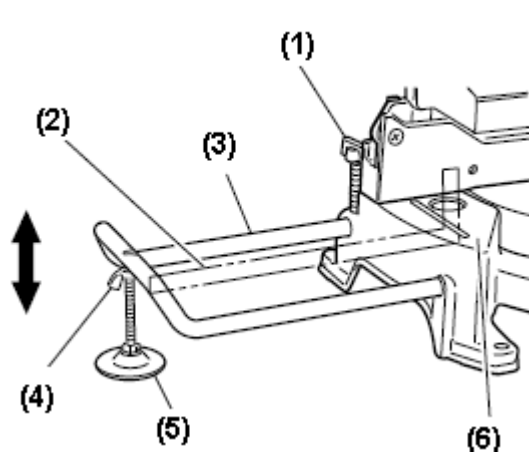

Фигура 9

- (1) – Крилчат винт 6 mm (Допълнителен аксесоар)
- (2) – Стоманен квадрат
- (3) – Носач (Допълнителен аксесоар)
- (4) – Крилчатата гайка 6 mm (Допълнителен аксесоар)
- (5) – Винт 6 mm за регулиране на височината (Допълнителен аксесоар)
- (6) – Повърхност на основата

4. Ограничител за прецизно рязане ... (ограничителят и носачът са допълнителен аксесоар)
Ограничителят улеснява продължително прецизно рязане с дължини от 11 in. до 17-3/4 in. (от 280 mm до 450 mm).

За да инсталирате ограничителя, закрепете го към носача с крилчатия винт 6 mm, както е показано на Фигура 10.

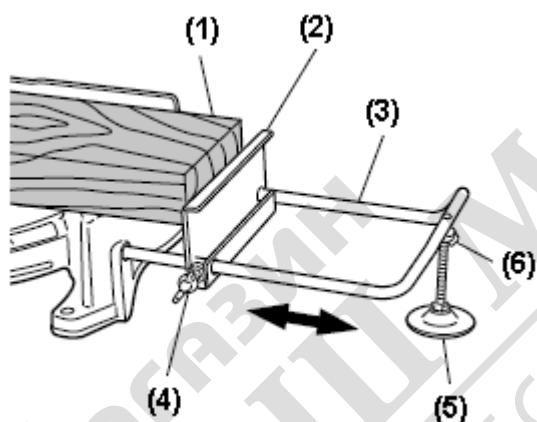

Фигура 10

- (1) – Обработван детайл
- (2) – Ограничител (Допълнителен аксесоар)
- (3) – Носач (Допълнителен аксесоар)
- (4) – Крилчат винт 6 mm (Допълнителен аксесоар)
- (5) – Винт 6 mm за регулиране на височината (Допълнителен аксесоар)
- (6) – Крилчатата гайка 6 mm (Допълнителен аксесоар)

5. Използване на вътрешен борд (В) ... (Стандартен аксесоар)



ПРЕДУПРЕЖДЕНИЕ:

Когато извършвате рязане с ляво скосяване, завъртете вътрешния борд (В). При положение, че не може да се завърти, той ще осъществи контакт с режещия диск или някоя част на инструмента, което може да причини сериозно нараняване на оператора.

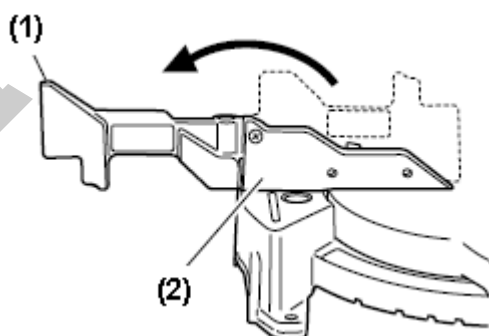

- (1) – Вътрешен борд (В)
- (2) – Борд (В)

Фигура 11

6. Регулиране на позицията на лазерната линия (Само за модел C10FCH2)



ПРЕДУПРЕЖДЕНИЕ:

- * Преди да вкарате електрическия щепсел в контакта, се уверете че основното тяло и лазерният маркер са изключени.
- * Много внимавайте при боравене със спусъка при настройката на позицията на лазерната линия, тъй като по време на работа електрическият щепсел е включен към контакта.
- * Ако спусъкът е натиснат по невнимание, режещият диск може да се завърти и да доведе до неочаквани инциденти.
- * Не сваляйте лазерния маркер, за да го използвате за други цели.



ПРЕДУПРЕЖДЕНИЕ:

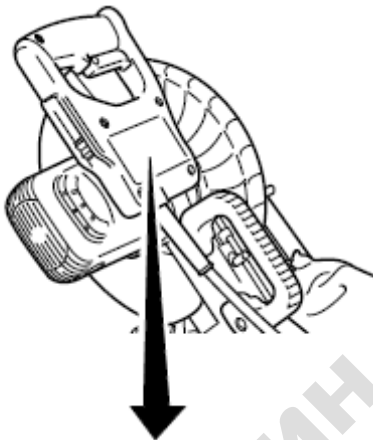

ПРЕДУПРЕЖДЕНИЕ:

ЛАЗЕРНА РАДИАЦИЯ – НЕ ГЛЕДАЙТЕ В ЛЪЧА

Максимално излъчване: < 1 mW,

Дължина на вълната 400~700 nm,

Лазерна среда: Лазерен диод ЛАЗЕРЕН ПРОДУКТ КЛАС II,

Съответства на 21 CFR, Раздел 1, Параграф J,

Работен плот с лазерно лъчение.

НЕ ГЛЕДАЙТЕ В ЛЪЧА.

Фигура 12

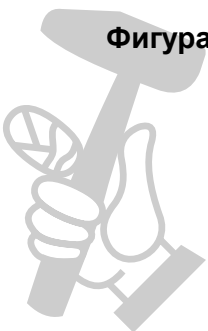

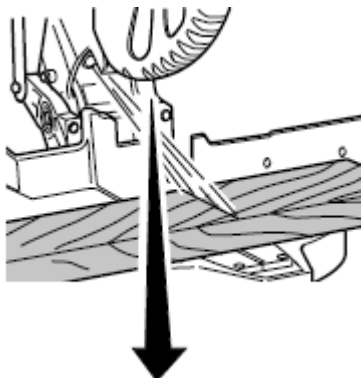

 **НЕ СЕ ИЗЛАГАЙТЕ НА ЛЪЧЕНЕТО**
Емисия на лазерно лъчене от този отвор.

 **ПРЕДУПРЕЖДЕНИЕ:**
Лазерно лъчене, когато е отворен.
Не гледайте в лъча.

Фигура 13

- * Лазерна радиация – Не гледайте в лъча.
- * Работен плот с лазерно лъчене. Не гледайте в лъча. Ако в очите ви са изложени пряко на лазерния лъч, това може да увреди зрението ви.
- * Не го демонтирайте.
- * Не оказвайте силно въздействие върху лазерния маркер (основното тяло на инструмента); в противен случай, позицията на лазерната линия може да се размести, което да доведе до повреда на лазерния маркер, както и до съкращаване на експлоатационния срок.
- * Включвайте лазерния маркер да свети само по време на рязане. Продължителната работа на лазерния маркер може да доведе до съкращаване на експлоатационния срок.
- * Използването за контроли или настройки, или изпълнението на процедури, различни от тези, които са определени в това ръководство, може да доведе до излагане на опасна радиация.

ЗАБЕЛЕЖКА:

- * Извършвайте рязане, така че изчертаната линия да се припокрива (съвпада) с лазерната линия.
- * Когато изчертаната линия и лазерната линия се припокриват, засилването и отслабването на светлината ще се променя, което ще доведе до стабилна операция при рязане, тъй като ще можете лесно да проследите съвпадението на линиите. Това е гаранция за минимални грешки при рязане.
- * Когато работите на открито или в близост до прозорци, може да е трудно да следите лазерната линия, поради наличието на слънчева светлина. Когато има такива обстоятелства, се преместете на място, където не е осветено от пряка слънчева светлина, която да възпрепятства операцията.
- * Не поставяйте хранящия кабел зад главата на двигателя или вниквайте да не се закачи на пръста ви, дърво или подобни предмети наоколо; в противен случай, хранящият кабел може да се изключи и лазерният маркер да не светне.

С лазерния маркер на този инструмент може лесно да се изпълни изчертае линия. Лазерният маркер се включва с прекъсвач. (Фигура 14)

В зависимост от избора ви на рязане, лазерната линия може да бъде подравнена от лявата страна на ширината на среза (режещия диск) или от дясно на изчертаната линия.

Лазерната линия се настройва според ширината на режещия диск в завода производител, когато инструментът се подготвя за транспортиране. Настройката на позициите на режещия диск и на лазерната линия се извършва, така че да съответства на избора за рязане, по следния начин.

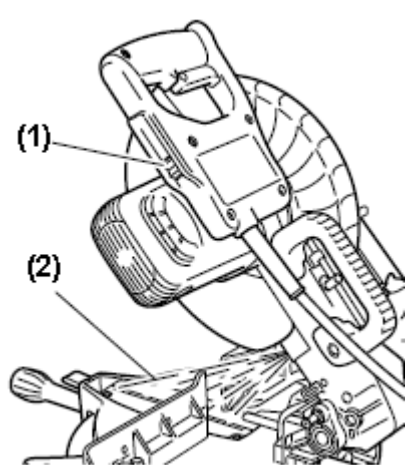

- (1) – Прекъсвач
- (2) – Лазерна линия

Фигура 14

(1) Включете лазерния маркер и направете белег с дълбочина около 3/16 in. (5 mm) върху обработвания детайл, който е с височина около 1-1/2 in. (38 mm) и ширина 3-1/2 in. (89 mm). Захванете отбелязания детайл със менгеметата и не го премествайте.

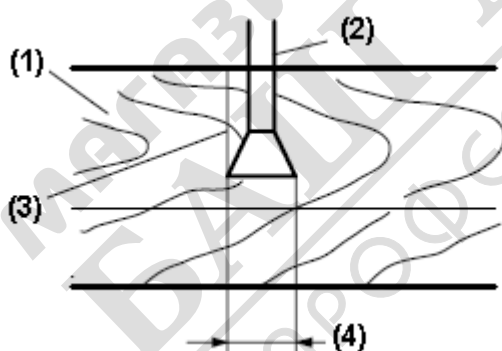

- (1) – Обработван детайл
- (2) – Режещ диск
- (3) – Маркиране (премаркиране)
- (4) – Ширина на среза

Фигура 15

(2) След това вкарайте шестостенния ключ 4 mm в отвора с диаметър 12 от страни на кожуха на редуктора, завъртете винта за настройка с шестостенния отвор, за да отместите лазерната линия. (Ако завъртите винта с шестостенния отвор по посока на часовниковата стрелка, лазерната линия ще се отмести на дясно, а ако го завъртите по посока обратна на часовниковата, лазерната линия ще се отмести на ляво.) Когато работите с изчертана линия подравнена от лявата страна на режещия диск, подравнете лазерната линия с левия ръб на белега. (Фигура 16) Когато я подравните с дясната страна на режещия диск, подравнете лазерната линия с десния ръб на белега.

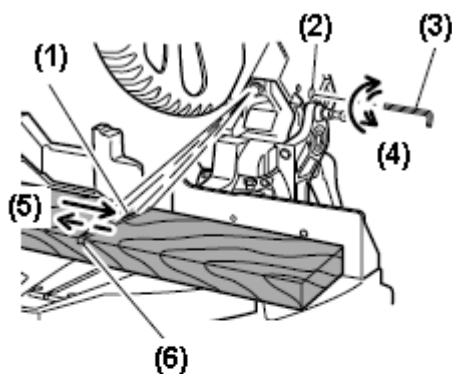

- (1) – Лазерна линия
- (2) – Отвор Ø 12
- (3) – Шестостенен ключ 4 mm
- (4) – Завъртане
- (5) – Движение
- (6) – Белег
- (7) – Лазерна линия
- (8) – Лазерен маркер
- (9) – Лазерен носач
- (10) – Ляво
- (11) – Дясно
- (12) – Винт с шестостенен отвор
- (13) – Шестостенен ключ (Акcesoари)
- (14) – Кожух на редуктора

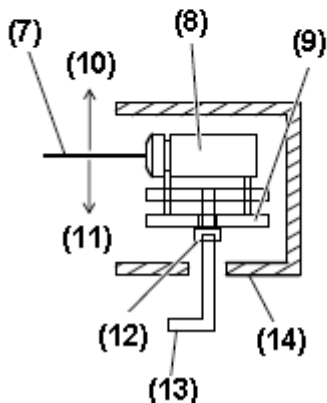

Фигура 16

(3) След като настроите позицията на лазерната линия, изчертайте перпендикулярна мастилена линия върху обработвания детайл и подравнете изчертаната линия с лазерната линия. Когато подравнявате изчертаната линия, плъзнете обработвания детайл постепенно и го закрепете със менгеметата в положение, при което лазерната линия съвпада с изчертаната линия. Раздвижете отново прореза и проверете положението на лазерната линия. Ако искате да промените положението на лазерната линия, отново направете настройка, като изпълните стъпките от (1) до (3).

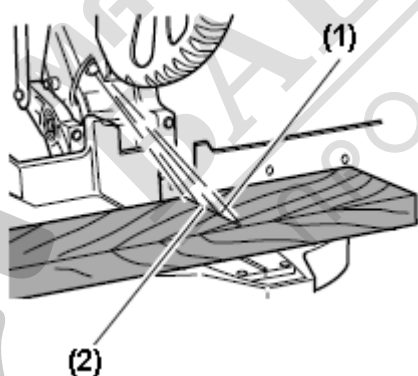

- (1) – Лазерна линия
- (2) – Белег (повторен белег)

Фигура 17

ЗАБЕЛЕЖКА:

Периодично проверявайте и се уверявайте, че положението на лазерната линия е правилно. Като спазвате метода за проверка, изчертайте перпендикулярна мастилена линия върху обработвания детайл с височина около 1-1/2 in. (38 mm) и ширина 3-1/2 in. (89 mm) и проверете дали лазерната линия съвпада с изчертаната линия [Отклонението между изчертаната линия и лазерната линия трябва да бъде по-малко от ширината на изчертаната линия (0.5 mm)]. (Фигура 17)

ПРАКТИЧЕСКИ ПРИЛОЖЕНИЯ



ПРЕДУПРЕЖДЕНИЕ:

- * За да предотвратите физически наранявания, никога не сваляйте или не поставяйте обработвания детайл върху масата, докато инструментът работи.
- * Никога не поставяйте краиците си в зоната на предупредителния символ, когато инструментът работи. Това може да предизвика опасни условия (вижте Фигура 18).

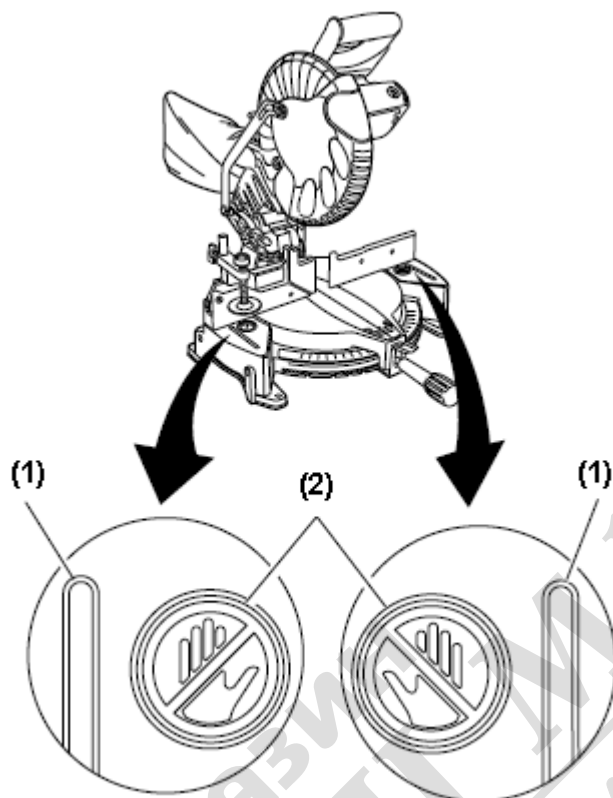

- (1) – Линия
- (2) – Предупредителен символ

Фигура 18

1. Включване

Натиснете спусъка, за да включите прекъсвача, отпуснете го, за да го изключите. След като отпуснете спусъка, се уверете, че той се връща обратно до края и прекъсвачът се изключва.

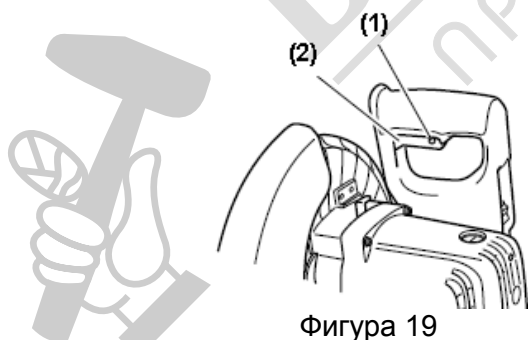

- (1) – Отвор
- (2) – Спусък

Фигура 19



ПРЕДУПРЕЖДЕНИЕ:

Това ще гарантира, че електрическият инструмент не може да се стартира непреднамерено или да бъде включен от някого (особено дете), който не е обучен да използва електрическия инструмент.

За да предотвратите работа на неупълномощени лица с този инструмент, поставете катинар в отвора на спусъка, за да възпрепятствате използването на бутона.

2. Използване на комплекта менгемета (Стандартен аксесоар)

(1) Комплектът менгемета може да бъде монтиран на левия борд {Борд (В)} или на десния борд {Борд (А)}, като разхлабите крилчатия винт 6 mm (А).

(2) Винтовият носач може да се повдигне или да се спусне в зависимост от височината на обработвания детайл чрез разхлабване на крилчатия винт 6 mm (В). След като извършите настройката, затегнете здраво крилчатия винт 6 mm (В) и фиксирайте винтовия носач.

(3) Завъртете горния бутон и закрепете здраво обработвания детайл в желаното положение (Фигура 20).

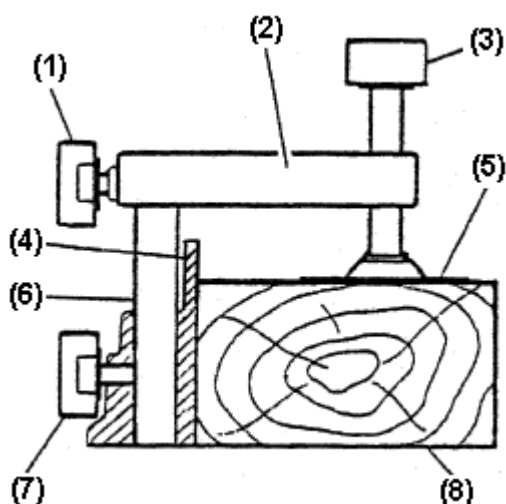

- (1) – Крилчат винт 6 mm
- (2) – Винтов носач
- (3) – Бутон (въртящ се)
- (4) – Борд
- (5) – Планка на менгемето
- (6) – Вал на менгемето
- (7) – Крилчат винт 6 mm
- (8) – Обработван детайл

Фигура 20



ПРЕДУПРЕЖДЕНИЕ:

Винаги захващайте обработвания детайл здраво със скоби или менгемета, за да го закрепите към борда; в противен случай обработваният детайл може да се отмести от плота и да причини физическо нараняване.



ВНИМАНИЕ:

Винаги се уверявайте, че главата на двигателя (вижте Фигура 1) не контактува с комплекта менгемета, когато го спуснете за рязане. Ако съществува някаква опасност това да се случи, разхлабете крилчатия винт 6 mm (В) и преместете комплекта менгемета в положение, при което няма да се получи контакт с режещия диск.

3. Рязане

(1) Както е показано на Фигура 21, дебелината на режещия диск е ширината на среза. Затова, плъзгайте обработвания детайл в дясно (погледнато от позицията на оператора), когато желаете да постигнете дължина (b), или в ляво, когато желаете да постигнете дължина (a).

(Само за модел C10FCH2)

Ако използвате лазерен маркер, подравнете лазерната линия с лявата страна на режещия диск и след това подравнете изчертаната линия с лазерната линия.

(2) След като режещият диск достигне максимална скорост на въртене, натиснете внимателно ръкохватката надолу, докато режещият диск се доближи до обработвания детайл.

(3) Когато режещият диск осъществи контакт с обработвания детайл, натиснете

ръкохватката надолу постепенно, за да се вреже в обработвания детайл.

(4) След като сте срязали обработвания детайл на желаната дълбочина, изключете електрическия инструмент (OFF) и оставете режещия диск да спре да се върти напълно, преди да повдигнете ръкохватката от обработвания детайл, за да се върне в крайно положение.

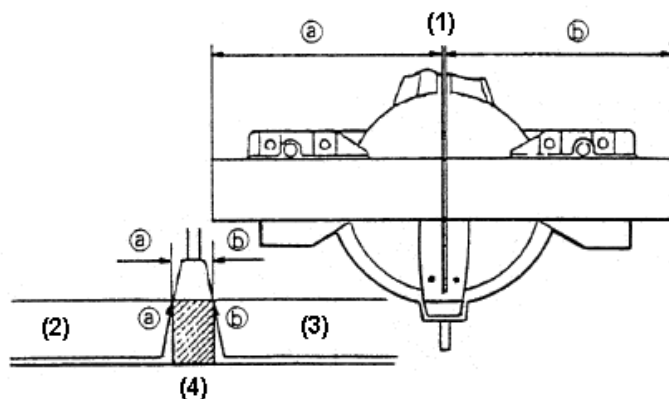

Фигура 21

- (1) – Линия за настройки
- (2) – Маркиране (повторно маркиране)
- (3) – Маркиране (повторно маркиране)
- (4) – Поглед отпред



ПРЕДУПРЕЖДЕНИЕ:

- * Уверете се, че спусъкът е в изключено положение (OFF) и електрическият щепсел е изваден от контакта, когато инструментът не се използва.
- * Когато режете обработвания детайл, избягвайте всякакви срезове по-тънки от просвета между ръба на срязване и режещия диск. В противен случай, срязаният материал може да попадне в просвета между ръба на срязване и режещия диск и да се разпръсне около вас, което може да доведе до нараняване.



ВНИМАНИЕ:

- * Увеличаването на натиска върху ръкохватката няма да ускори рязането. Обратно, твърде голям натиск може да доведе до претоварване на двигателя и/или да намали ефективността на рязане.
- * Ако ръкохватката е натисната надолу с прекомерна или странична сила, режещият диск може да започне да вибрира по време на рязане и да нанесе нежелани следи от рязане върху обработвания детайл, като по този начин се влошава качеството на среза. Като имате предвид това, натискайте ръкохватката внимателно надолу.

4. Процедури при рязане под наклон

(1) Разхлабете страничната ръкохватка и натиснете лоста за ъгловите ограничители. След това настройте завъртащия плот, така че показалецът да съвпадне с желаната настройка на ъгломерната скала (Фигура 22).

(2) Затегнете отново страничната ръкохватка, за да фиксирате завъртащия плот в желаното положение.

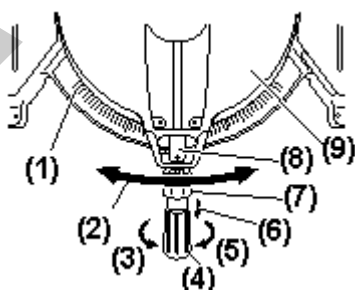

- (1) – Ъгломерна скала
- (2) – Завъртане на плота
- (3) – Разхлабване
- (4) – Странична ръкохватка
- (5) – Затягане
- (6) – Натискане
- (7) – Лост
- (8) – Показалец (за ъгломерната скала)
- (9) – Завъртащ плот

ЗАБЕЛЕЖКА:

- * Положителните фиксирани стойности са обозначени от дясно и от ляво на централно положение 0°, за настройки от 15°, 22.5°, 31.6° и 45°. Проверете дали ъгломерната скала и върха на показалеца съвпадат точно.
- * Работа с циркулярния трион, когато ъгломерната скала и показалецът не са подравнени или когато страничната ръкохватка не е затегната добре, ще доведе до недобра прецизност на рязане.



ВНИМАНИЕ:

Никога не сваляйте страничната ръкохватка; използването на инструмента без нея може да е опасно.

За да предотвратите злополука или физическо нараняване, винаги затягайте здраво ръкохватката на наклоняващото устройство.

5. Процедури при рязане със скосяване

- (1) Разхлабете лоста за притягане и завъртете режещия диск на ляво.
- (2) Настройте ъгъла на скосяване на желаното положение, като гледате ъгломерната скала за скосяване и показалеца, след което фиксирайте лоста за притягане.

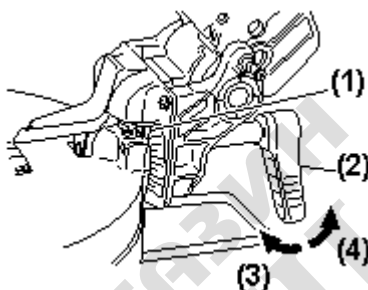

- (1) – Показалец (За скалата за скосяване)
- (2) – Лост за притягане
- (3) – Разхлабване
- (4) – Затягане

Фигура 23



ПРЕДУПРЕЖДЕНИЕ:

Когато обработваният детайл е фиксиран от лявата или от дясната страна на диска, отрязаният остатък от материала ще остане съответно от дясно или от ляво на режещия диск. Винаги изключвайте електрозахранването и оставете режещият диск да спре напълно, преди да повдигнете ръкохватката от обработвания детайл.

Ако повдигнете ръкохватката, докато режещият диск все още се върти, отрязаният остатък от материала може да се закачи за режещия диск и частиците да се разхвърчат опасно наоколо.

Ако спрете на половината от операцията по скосяване, започнете да режете, след като изтеглите главата на двигателя обратно в начално положение.

При стартиране на втората част от операцията, без да сте изтеглили главата на двигателя обратно в начално положение, предпазният капак може да бъде захванат в среза на обработвания детайл и да осъществи контакт с режещия диск.

6. Процедури при комбинирано рязане

Комбинирано рязане може да бъде извършено като спазвате инструкциите, описани в точки 4 и 5 по-горе. За максималните размери при комбинирано рязане, вижте таблицата "СПЕЦИФИКАЦИИ".

 **ВНИМАНИЕ:**

При комбинирано рязане винаги закрепвайте обработвания детайл от дясно. Никога не завъртайте плота на дясно при комбинирано рязане, защото режещият диск може да осъществи контакт със скобата или менгемето, с която е закрепен обработваният детайл и да причини физически наранявания или повреда.

7. Процедури за рязане на **шаблони за корнизи**

На Фигура 24 са показани два типа **обикновени** шаблони за корнизи с ъгли (θ) 38° и 45° .

За типови **фитинги** за шаблони за корнизи, вижте Фигура 25.

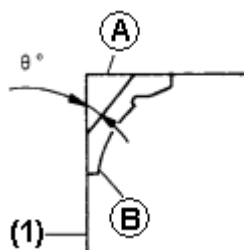

- (1) – Стена
- (A) – Горна повърхност / Таван
- (B) – Долна повърхност

Фигура 24

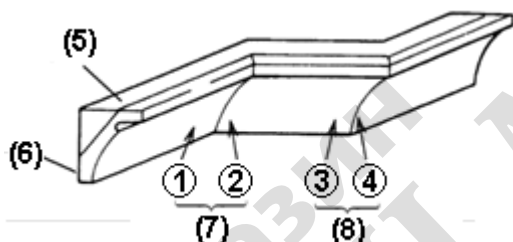

- (2) – Таван
- (3) – Стена
- (4) – Вътрешен ъгъл
- (5) – Външен ъгъл

Фигура 25

В таблицата по-долу са показани настройки на ъгъл за наклон и ъгъл на скосяване, които са идеални за двата типа шаблони за корнизи.

ЗАБЕЛЕЖКА:

За удобство, положителните са предвидени положителни ограничители за положенията за настройка на ъгъла на наклона (ляво и дясно 31.6°).

За настройка на ъгъла при рязане под наклон

Ако завъртащият плот настроен е на някой от описаните ъгли, преди да започне операцията, преместете страничната ръкохватка за настройка на завъртащия плот малко на дясно и на ляво, за да стабилизирате положението му и за да подравните добре ъгломерната скала с върха на показалеца.

За настройка на ъгъла при рязане със скосяване

Преместете ръкохватката на сегмента за скосяване на ляво и проверете дали положението му е стабилно и дали ъгломерната скала за скосяване и върха на показалеца са добре подравнени. След това затегнете лоста за притягане.

Тип на шаблона за корниз	За изработване на шаблон за корнизи по позиции 1 и 4 от Фигура 36.		За изработване на шаблон за корнизи по позиции 2 и 3 от Фигура 36.	
	Настройка на ъгъла на наклона	Настройка на ъгъла на скосяване	Настройка на ъгъла на наклона	Настройка на ъгъла на скосяване
Тип 45°	дясно 35.3° (означение ↓)	ляво 30° (означение ↓)	ляво 35.3° (означение ↓)	ляво 30° (означение ↓)
Тип 38°	дясно 31.6° (означение ↓)	ляво 33.9° (означение ↓)	ляво 31.6° (означение ↓)	ляво 33.9° (означение ↓)

(1) Настройка за рязане на корнизи по позиции 1 и 4 от Фигура 25 (вижте Фигура 26; наклонете главата на двигателя на ляво):

1. Завъртете завъртащия плот на дясно и настройте ъгъла на наклона по следния начин:

* За шаблони за корнизи тип 45°: 35.3° (означение ↓)

* За шаблони за корнизи тип 38°: 31.6° (означение ↓)

2. Наклонете главата на двигателя на ляво и настройте ъгъла на скосяване по следния начин:

* За шаблони за корнизи тип 45°: 30° (означение ↓)

* За шаблони за корнизи тип 38°: 33.9° (означение ↓)

3. Поставете шаблона за корнизи, така че горната повърхност ((A) на Фигура 24) да **прилегне** към борда, както е показано на Фигура 28.

(2) Настройка за рязане на корнизи по позиции 2 и 3 на Фигура 25 (вижте Фигура 27; наклонете главата на ляво):

1. Завъртете завъртащия плот на ляво и настройте ъгъла на наклона по следния начин:

* За шаблони за корнизи тип 45°: 35.3° (означение ↓)

* За шаблони за корнизи тип 38°: 31.6° (означение ↓)

2. Наклонете главата на ляво и настройте ъгъла на скосяване по следния начин:

* За шаблони за корнизи тип 45°: 30° (означение ↓)

* За шаблони за корнизи тип 38°: 33.9° (означение ↓)

3. Поставете шаблона за корнизи, така че долната повърхност ((B) на Фигура 24) да прилегне към борда, както е показано на Фигура 29.

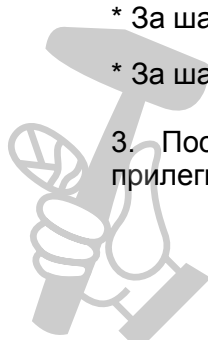

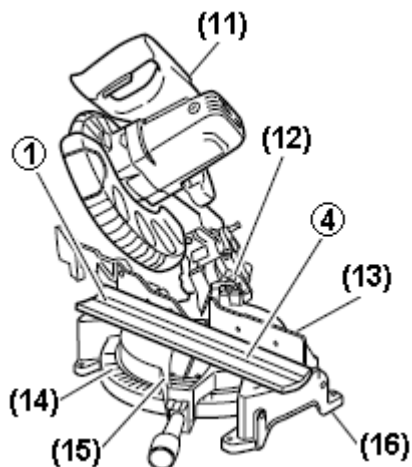

Фигура 26

- (11) – Глава
- (12) – Скала за ъгъла на скосяване
- (13) – Борд (A)
- (14) – Скала за ъгъла на наклона
- (15) – Завъртащ плот
- (16) – Основа

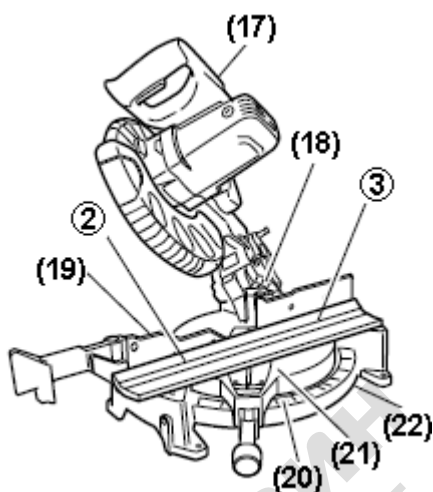

Фигура 27

- (17) – Глава
- (18) – Скала за ъгъла на скосяване
- (19) – Борд (B)
- (20) – Скала за ъгъла на наклона
- (21) – Завъртащ плот
- (22) – Основа

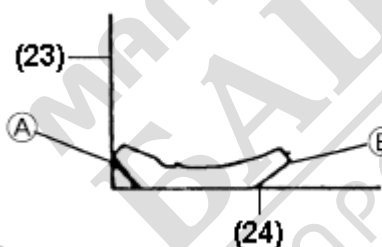

Фигура 28

- (23) – Борд
- (24) – Плот на основата

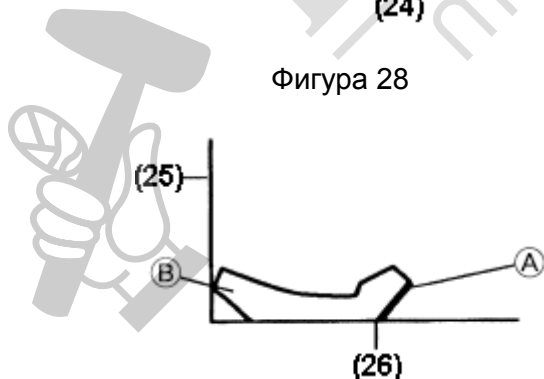

Фигура 29

- (25) – Борд
- (26) – Плот на основата

Метод за рязане на шаблони за корнизи без наклоняване на режещия диск.

(1) Стоперите за шаблони за корнизи (Ляв) и (Десен) (допълнителни аксесоари) дават възможност за лесно рязане на шаблони за корнизи без наклоняване на режещия диск. Инсталирайте ги от двете страни на основата, както е показано на Фигура 30-а. Вкарайте крилчатите винтове 6 mm и ги затегнете, за да фиксирате стоперите за шаблона за корнизи.

[Използвани допълнителни аксесоари]

- Комплект менгемета за шаблон за корнизи (Включително ограничител за шаблона за корнизи (Ляв))
- Ограничител за шаблона за корнизи (Ляв)
- Ограничител за шаблона за корнизи (Десен)

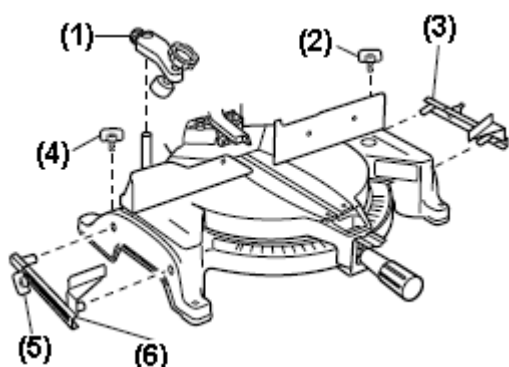

- (1) – Комплект менгемета за шаблон за корнизи (Допълнителен аксесоар)
- (2) – Крилчат винт 6 mm
- (3) – Ограничител за шаблон за корнизи (Десен) (Допълнителен аксесоар)
- (4) – Крилчат винт 6 mm
- (5) – Крилчат винт 6 mm
- (6) – Ограничител за шаблон за корнизи (Ляв) (Допълнителен аксесоар)

Фигура 30-а

(2) Менгемето за шаблон за корнизи (В) (допълнителен аксесоар) може да бъде монтирано на левия (Борд (В)) и на десния борд (Борд (А)). То може да се съчетае с наклона на шаблона за корнизи и менгемето може да се натисне надолу.

След това завъртете горния бутон, колкото е необходимо, за да закрепите здраво шаблона за корнизи на място. За да придвижите нагоре или надолу комплекта менгемета, първо разхлабете винта с ръкохватка 6 mm.

След като сте настроили височината, затегнете здраво крилчатия винт 6 mm; след това завъртете горния бутон, колкото е необходимо, за да закрепите здраво шаблона за корнизи на място. (Вижте Фигура 30-b)

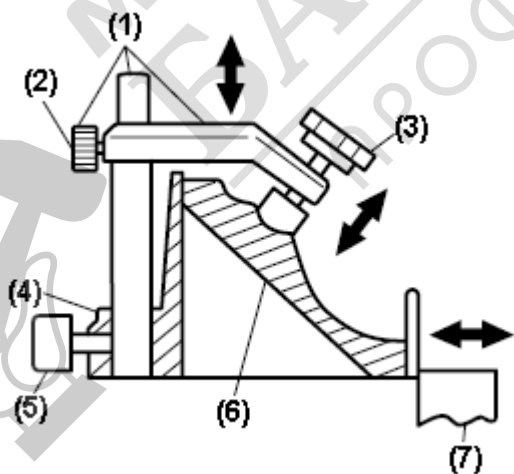

- (1) – Комплект менгемета за шаблон за корнизи (Допълнителен аксесоар)
- (2) – Винт с ръкохватка 6 mm
- (3) – Бутон (въртящ се)
- (4) – Борд
- (5) – Крилчат винт 6 mm
- (6) – Шаблон за корнизи
- (7) – Ограничител за шаблона за корнизи (Ляв) Ограничител за шаблона за корнизи (Десен) (Допълнителни аксесоари)

Фигура 30-b

⚠ ПРЕДУПРЕЖДЕНИЕ:

Винаги закрепвайте здраво със скоби или менгемета шаблона за корнизи към борда; в противен случай шаблонът за корнизи може да бъде изтласкан от плота и да причини физическо нараняване.

Не извършвайте рязане със скосяване. Основното тяло или режещият диск може да осъществят контакт с вътрешния борд, което да причини нараняване.

⚠ ВНИМАНИЕ:

Винаги проверявайте дали главата на двигателя (вижте Фигура 1) не контактува с комплекта менгемета за шаблона за корнизи, когато се придвижи надолу за рязане. Ако съществува някаква опасност това да се случи, разхлабете винта с ръкохватка 6 mm и преместете комплекта менгемета за шаблона за корнизи в положение, при което няма да осъществява контакт с режещия диск.

Поставете шаблона за корнизи, така че ПОВЪРХНОСТТА МУ ЗА КОНТАКТ КЪМ СТЕНАТА да е обърната към направляващия борд и ПОВЪРХНОСТТА МУ ЗА КОНТАКТ КЪМ ТАВАНА да е обърната към стоперите на шаблона за корнизи, както е показано на Фигура 30-b.

Настройте стоперите на шаблона за корнизи в зависимост от размера на шаблона за корнизи.

Затегнете крилчатия винт 6 mm, за да закрепите стоперите на шаблона за корнизи.

8. Рязане на материали, които лесно се деформират, като профили за алуминиева дограма
Материали, като профили за алуминиева дограма, могат лесно да бъдат деформирани, когато ги притягате твърде силно в комплекта менгемета. Това ще доведе до неефективно рязане и до вероятност от претоварване на двигателя.

Когато режете такива материали, използвайте дървена планка (трупче), за да предпазите обработвания детайл, както е показано на Фигура 31-a. Поставете дървената планка (трупче) близо до мястото на срязване.

Когато режете алуминиеви материали, намажете режещия диск с масло за рязане (негоримо), за да постигнете плавно рязане и гладък срез.

Освен това, в случай на U-образен профил на обработвания детайл, използвайте дървена планка (дъска), както е показано на Фигура 31-b, за да осигурите стабилност в напречна посока, притегнете я близо до мястото на срязване на обработвания детайл и я затегнете, като използвате едновременно комплекта менгемета и скоби, които са налични в търговската мрежа.

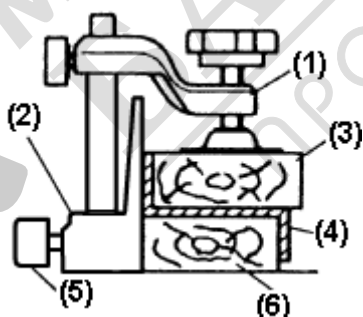

- (1) – Комплект менгемета
- (2) – Борд
- (3) – Дървено трупче
- (4) – Профил за алуминиева дограма
- (5) – Винт с ръкохватка 6 mm
- (6) – Дървено трупче

Фигура 31-a

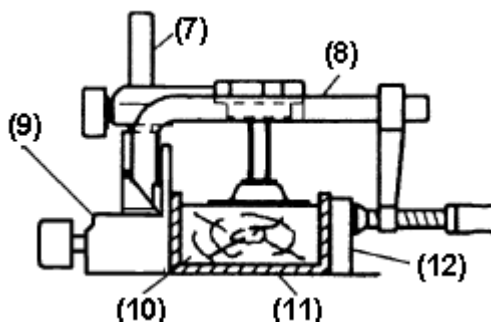

- (7) – Комплект менгемета
- (8) – Скоба
- (9) – Борд
- (10) – Дървено трупче
- (11) – Профил за алуминиева дограма
- (12) – Дървено трупче

Фигура 31-b

9. Как да се използва торбичката за улавяне на прах (Стандартен аксесоар)

(1) Когато торбичката за улавяне на прах се напълни със стружки, прахът ще се издуха от торбичката, когато режещият диск се върти.

Периодично проверявайте торбичката за улавяне на прах и я изпразвайте, преди да се е напълнила догоре.

(2) При рязане със скосяване и при комбинирано рязане закрепете торбичката за улавяне на прах под прав ъгъл спрямо повърхността на основата, както е показано на Фигура 32.

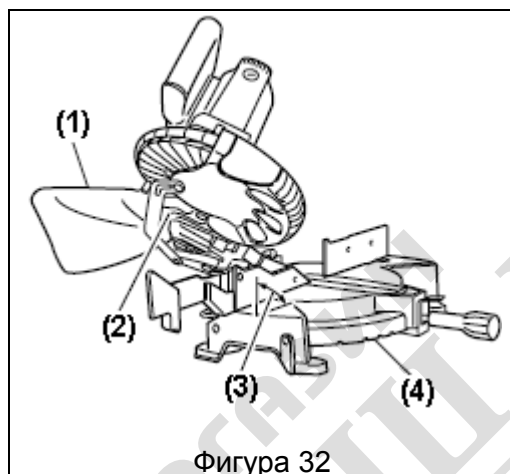

- (1) – Торбичка за улавяне на прах
- (2) – Въздухопровод
- (3) – Прав ъгъл
- (4) – Основа

Фигура 32

⚠ ВНИМАНИЕ:

Редовно изпразвайте торбичката за улавяне на прах, за да предотвратите запушване на въздухопровода и предпазния капак.

При рязане със скосяване ще се събират значително повече стружки, отколкото при нормално рязане.

МОНТИРАНЕ И ДЕМОНТИРАНЕ НА РЕЖЕЩИЯ ДИСК

⚠ ПРЕДУПРЕЖДЕНИЕ:

* За да предотвратите злополука или лично нараняване, винаги изключвайте спусъка-прекъсвач и изваждайте електрическия щепсел от контакта, преди да свалите или преди да инсталирате режещия диск.

Ако рязането е приключило в момент, когато болтът не е достатъчно затегнат, той може да се разхлаби, дискът може да изпадне и долният предпазител може да се повреди, което да причини наранявания.

Освен това, проверявайте дали болтовете са добре затегнати, преди да включите щепсела в контакта.

* Ако завивате или развивате болтовете, като използвате инструменти, а не глух ключ 10 mm (стандартен аксесоар), те може да бъдат прекомерно или недобре затегнати, което да доведе до нараняване.

Монтиране на режещия диск (Фигура 33-а, Фигура 33-б, Фигура 33-с и Фигура 33-д)

(1) Завъртете долния предпазител (пластмасов) в горно положение.

(2) Използвайте отвертка, за да разхлабите винта 4 mm, който притяга капака на вала и след това свалете капака на вала.

(3) Натиснете блокировката на вала навътре и разхлабете болта с глух ключ 10 mm (стандартен аксесоар). Тъй като болтът е с лява резба, разхлабете го, като го въртите на дясно, както е показано на Фигура 33-с.

ЗАБЕЛЕЖКА:

Ако блокировката на вала не може да се натисне лесно, за да блокира вала, въртете болта с глух ключ 10 mm (стандартен аксесоар), докато окаже натиск върху блокировката на вала. Валът на режещия диск се блокира, когато блокировката на вала е натисната навътре.

(4) Свалете болта и шайбата (D)

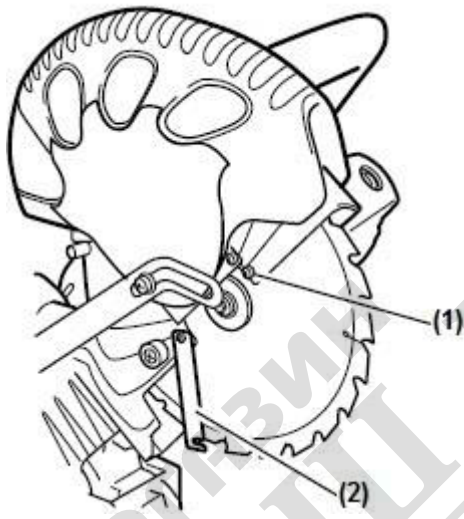

Фигура 33-а

- (1) – Машинен винт 4
- (2) – Капак на вала

- (3) – Блокировка на вала

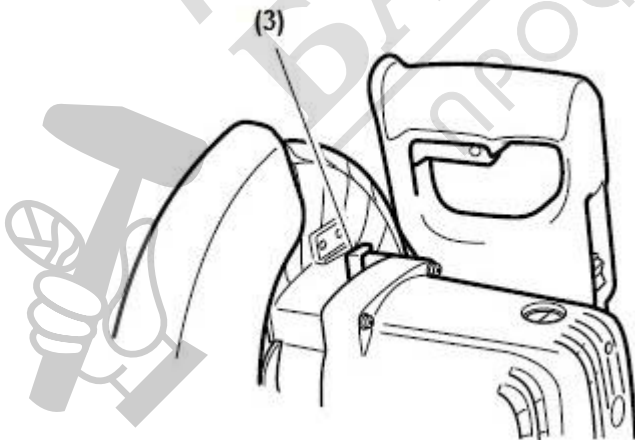

Фигура 33-б

(5) Вдигнете долния предпазител и монтирайте режещия диск.



ПРЕДУПРЕЖДЕНИЕ:

Когато монтирате режещия диск, проверете дали съвпадат стрелката върху режещия диск, показваща посоката на въртене и посоката на въртене, обозначена върху **корпуса** на редуктора (вижте Фигура 1).

(6) Почистете много добре шайбата (D) и болта и ги монтирайте на вала на режещия диск.

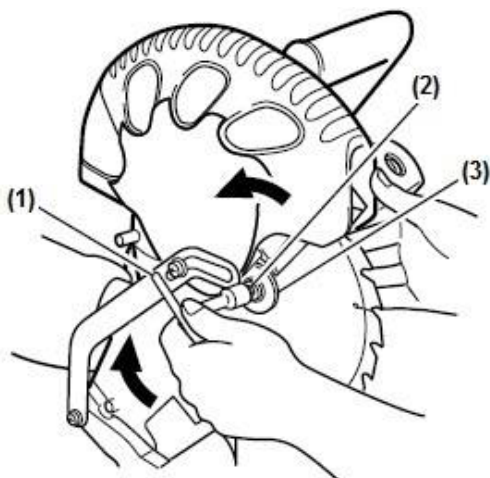

- (1) – Глух ключ 10 mm
- (2) – Болт 6 mm
- (3) – Шайба (D)

Фигура 33-с

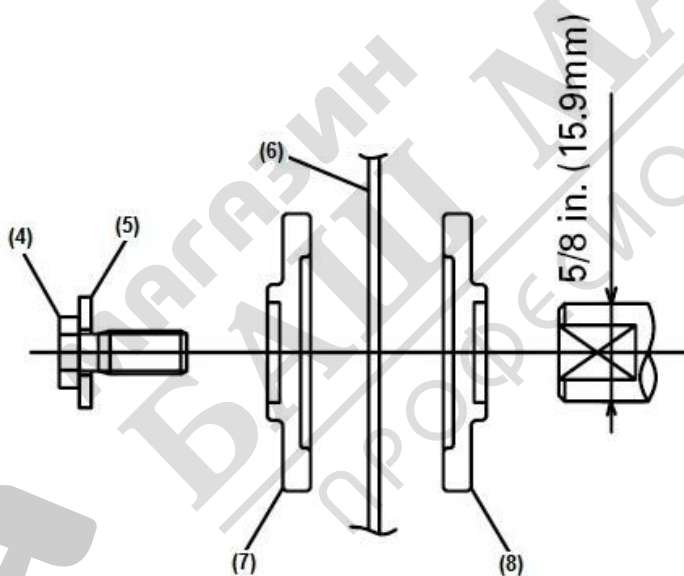

- (4) – Болт
- (5) – Шайба
- (6) – Режещ диск
- (7) – Шайба (D) (от страната на фаската)
- (8) – Шайба (D)

Фигура 33-d

(7) Натиснете блокировката на вала навътре и затегнете болта, като го въртите на ляво с ключа от стандартните аксесоари (глух ключ 10 mm), както е показано на Фигура 33-с.



ВНИМАНИЕ:

* Уверете се, че блокировката на вала е върната в начално положение, след като инсталирате или свалите режещия диск.

* Затегнете болта, така че да не се разхлаби по време на операция. Уверете се, че болтът е затегнат добре, преди да стартирате електрическия инструмент.

Демонтиране на режещия диск

Демонтирайте режещия диск, като изпълните в обратен ред процедурите за монтиране, описани в точка 1 по-горе. Режещият диск може да бъде свален лесно след повдигане на предпазния капак.

⚠ ВНИМАНИЕ:

Никога не се опитвайте да инсталирате режещи дискове, които са с диаметри по-големи от 10 in. (255 mm). Инсталирайте само режещи дискове, които са с диаметър 10 in. (255 mm) или по-малък.

ПОДДРЪЖКА И ИНСПЕКЦИЯ

⚠ ПРЕДУПРЕЖДЕНИЕ:

За да се избегне злополука или лично нараняване, винаги проверявайте дали спусъкът е изключен (OFF) и електрическият щепсел е изваден от контакта, преди да започнете извършване на каквито и да било дейности по поддръжка или инспекция на този инструмент.

1. Инспектиране на режещия диск

Винаги, когато забележите признаци на износване или повреда, незабавно сменяйте режещия диск. Повреден режещ диск може да причини лично нараняване, а износен режещ диск може да доведе до неефективна работа и вероятност от претоварване на двигателя.

⚠ ВНИМАНИЕ:

Никога не използвайте изхабен (затъпен) режещ диск. Когато режещият диск е изхабен, съпротивлението, което упражнява срещу приложения от ръката към ръкохватката на инструмента натиск, се увеличава, което може да създаде опасност при работа с този инструмент.

2. Инспектиране на лоста

Ако болтовете с шестостенна глава М6 (2) са разхлабени, подравнете страните на борда и режещия диск със стоманения квадрат. След като настроите режещия диск и борда на ъгъл деветдесет градуса, фиксирайте лоста, като затегнете болтовете с шестостенна глава (2).

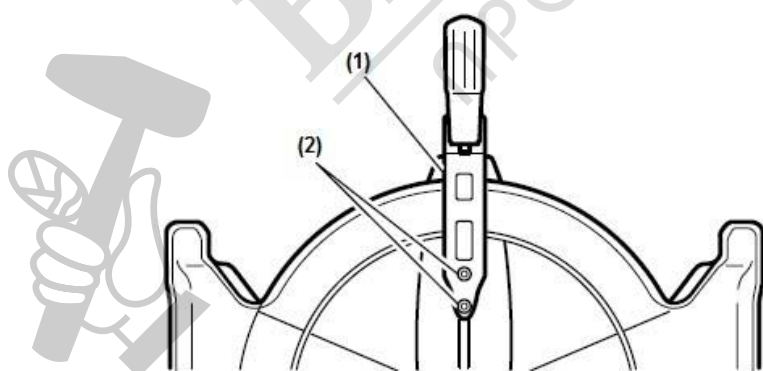

- (1) – Лост
- (2) – Болт с шестостенна глава

Фигура 34- а

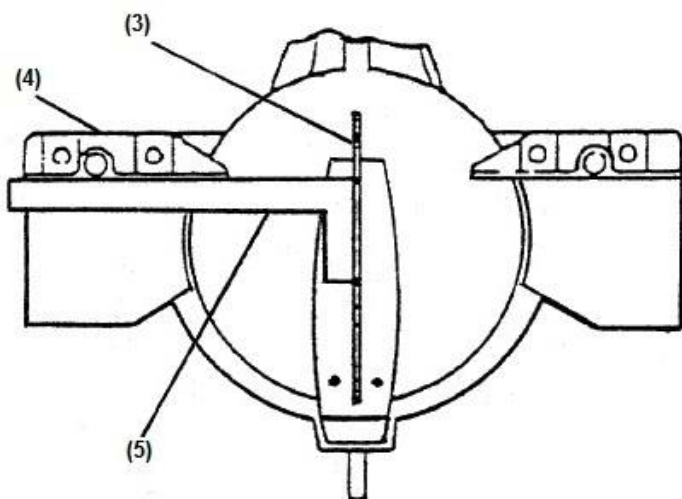

- (3) – Режещ диск
- (4) – Борд
- (5) – Стоманен квадрат

Фигура 34-b

3. Инспектиране на графитните четки (Фигура 35 и Фигура 36)

Графитните четки на двигателя са консумативи. Ако графитните четки се износят прекомерно, може да възникне проблем с двигателя.

Затова проверявайте периодично графитните четки и ги сменяйте когато се износят до определени граници, както е показано на Фигура 35. Освен това, поддържайте графитните четки чисти, така че да се плъзгат плавно в носачите на четките.

Графитните четки може да бъдат сменени лесно, след като свалите капачките на четките (вижте Фигура 36) с плоска отвертка.

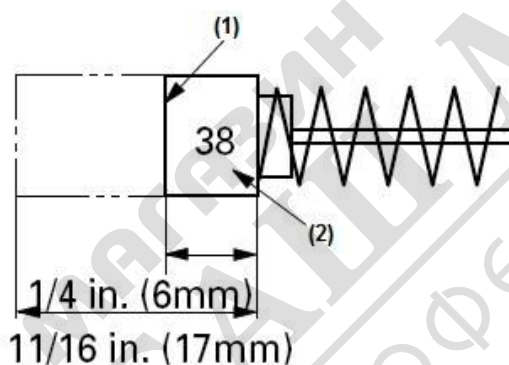

- (1) – Граница на износване
- (2) – № 38 показва последните две цифри от кода на графитните четки

Фигура 35

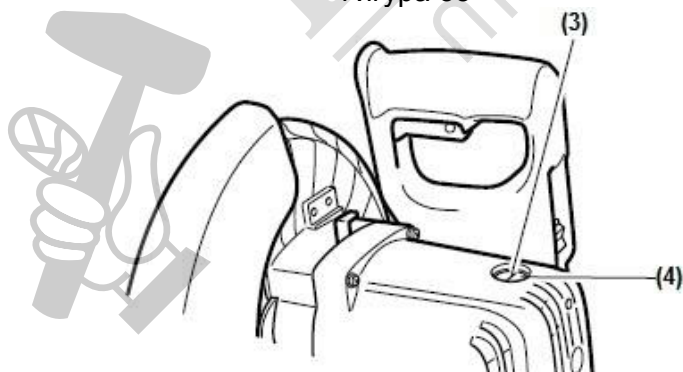

- (3) – Прорез за отвертка
- (4) – Капачка на четката

Фигура 36

4. Работи по двигателя (вижте Фигура 1)

Намотката на двигателя е сърцето на този инструмент. Изключително много внимавайте да не повредите намотката, като я миете с масло или вода.

ЗАБЕЛЕЖКА:

Събирането на прах и подобни замърсители в двигателя може да доведе до неизправност. След като двигателят е работил около 50 часа, пуснете го да работи на празен ход и го продухайте със сух въздух през вентилационния отвор в задната част на двигателя. Този начин на почистване е ефективен за отстраняване на прах и подобни замърсители.

5. Инспектиране на винтовете

Редовно проверявайте всеки компонент на електрическия инструмент за евентуално разхлабване. Презатегнете винтовете на всяка разхлабена част.



ПРЕДУПРЕЖДЕНИЕ:

За да предотвратите лично нараняване, никога не работете със електрическия инструмент, ако някои от компонентите са разхлабени.

6. Проверете дали долният предпазител работи добре

Преди всяко използване на инструмента проверявайте долния предпазител (вижте Фигура 7), за да се уверите, че е в добро състояние и че се движи плавно. Никога не използвайте инструмента, ако долният предпазител не работи добре и ако не е в добро механично състояние.

7. Съхранение

След като приключите работа с инструмента, проверете дали са изпълнени следните дейности:

- (1) Спусъкът-прекъсвач е поставен в изключено положение (OFF),
- (2) Електрическият щепсел е изваден от контакта,
- (3) За да предотвратите работа с този инструмент на неупълномощени лица, поставете катинар в отвора на спусъка-прекъсвач. Когато инструментът не се използва, оставете го за съхранение на сухо място без възможност за достъп на деца.

8. Смазване

За да поддържате електрическия инструмент в добро експлоатационно състояние за дълъг период от време, веднъж месечно смазвайте следните плъзгащи се повърхности (вижте Фигура 1 и Фигура 2). Използването на машинно масло е препоръчително. Точки на смазване:

- * Въртящата се част на шарнира.
- * Въртящата се част на менгемето.

9. Почистване

Редовно отстранявайте стружки, прах и други замърсители от повърхността на електрическия инструмент, особено от вътрешната страна на долния предпазител, като използвате кърпа, навлажнена със сапунена вода. За да предотвратите неизправност на двигателя, предпазвайте го от контакт с масло или вода.

(Само за модел C10FCH2)

Ако лазерната линия не се вижда поради наличието на стружки и подобни, полепнали върху прозорчето за осветяване на лазерния маркер, избършете и почистете прозорчето със суха кърпа или с мека кърпа навлажнена със сапунена вода и т.н.

10. Списък с резервни части

 **ВНИМАНИЕ:**

Ремонтът, модифицирането и инспектирането на електрическите инструменти Hitachi трябва да се извършва само от упълномощен от Hitachi сервизен център. Този списък с резервни части ще бъде изключително полезен, ако бъде предоставен заедно с инструмента на упълномощен от Hitachi сервизен център, когато правите заявка за ремонт или друг вид поддръжка. При работа и поддръжка на електрически инструменти трябва да се спазват правилниците и стандартите за безопасност, действащи във всяка страна.

МОДИФИКАЦИИ:

Електрическите инструменти Hitachi непрекъснато се подобряват и модифицират, за да се въведат най-новите технологични постижения.

Съответно, някои части могат да бъдат променяни без предварително уведомление.

ОБСЛУЖВАНЕ И РЕМОНТИ

Всички качествени електрически инструменти все пак се нуждаят от обслужване или смяна на части, поради износване при нормална употреба. За да сте сигурни, че ще бъдат използвани само оригинални резервни части и че системата на двойна изолация ще работи надеждно, всички дейности по обслужване (освен рутинната поддръжка) трябва да бъдат извършвани САМО В УПЪЛНОМОЩЕН ОТ HITACHI POWER TOOL СЕРВИЗЕН ЦЕНТЪР.

ЗАБЕЛЕЖКА:

Спецификациите подлежат на промяна без никакви задължения от страна на HITACHI.

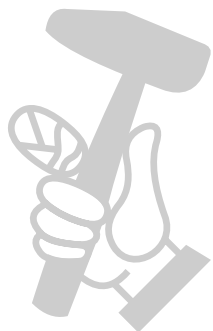

УКАЗАНИЯ ЗА ОТСТРАНЯВАНЕ НА ПРОБЛЕМИ



ПРЕДУПРЕЖДЕНИЕ:

- За да избегнете нараняване от непреднамерено стартиране, изключете прекъсвача (OFF) и извадете щепсела от електрическия контакт, преди да започнете да извършвате всякакви настройки.
- Всички ремонти по електрическата или механичната системи трябва да се извършват само от квалифицирани техници по обслужване. Свържете се с упълномощен от Hitachi сервизен център.

ОБЩИ ПРОБЛЕМИ

ПРОБЛЕМ	ВЕРОЯТНА ПРИЧИНА	ОТСТРАНЯВАНЕ
Циркулярният трион не стартира.	<ol style="list-style-type: none"> 1. Щепселът на триона не е включен. 2. Неизправност на прекъсвача. 3. Изгорял предпазител или прекъсвачът е изключил. 4. Повреден захранващ кабел. 5. Износени, счупени четки. 	<ol style="list-style-type: none"> 1. Включете щепсела. 2. Прекъсвачът да се смени в упълномощен от сервизен център. 3. Сменете предпазителя или включете прекъсвача. 4. Захранващият кабел да се смени в упълномощен от сервизен център. 5. Сменете четките.
Циркулярният трион прави незадоволителни срезове.	<ol style="list-style-type: none"> 1. Изхабен диск. 2. Дискът е монтиран наопаки. 3. Полепнали остатъци върху диска. 4. Неподходящ диск за определената работа. 	<ol style="list-style-type: none"> 1. Сменете диска. 2. Обърнете диска. 3. Свалете диска и го почистете с терпентин и едра стоманена вълна. 4. Сменете диска.
Дискът не набира скорост.	<ol style="list-style-type: none"> 1. Удължаващият кабел е с недостатъчно сечение или е твърде дълъг. 2. Ниско захранващо напрежение. 	<ol style="list-style-type: none"> 1. Сменете кабела с удължаващ кабел с подходящи размери. 2. Свържете се с електроразпределителното дружество.
Циркулярният трион вибрира прекомерно.	<ol style="list-style-type: none"> 1. Болтът за притягане на диска не е затегнат добре. 2. Циркулярният трион не е монтиран надеждно върху работния плот. 3. Работният плот е върху неравен под. 4. Дискът или фланците на диска не са почистени. 	<ol style="list-style-type: none"> 1. Затегнете болта за притягане на диска. 2. Затегнете всички монтажни елементи. 3. Преместете работния плот върху гладка нивелирана повърхност. 4. Почистете диска и фланците на диска.
Срезове при рязане под наклон не са прецизни.	<ol style="list-style-type: none"> 1. Повреден режещ диск. 2. Положителният ограничител не е настроен правилно. 3. Обработваният детайл се движи. 	<ol style="list-style-type: none"> 1. Сменете диска. 2. Проверете и настройте положителния ограничител. 3. Притегнете обработвания детайл здраво към борда.
Материалът притиска диска.	<ol style="list-style-type: none"> 1. Рязане на огънат материал в неправилно положение. 	<ol style="list-style-type: none"> 1. Разположете огънатия материал правилно (с изпъкналата страна към задния борд).