

BLACK & DECKER®

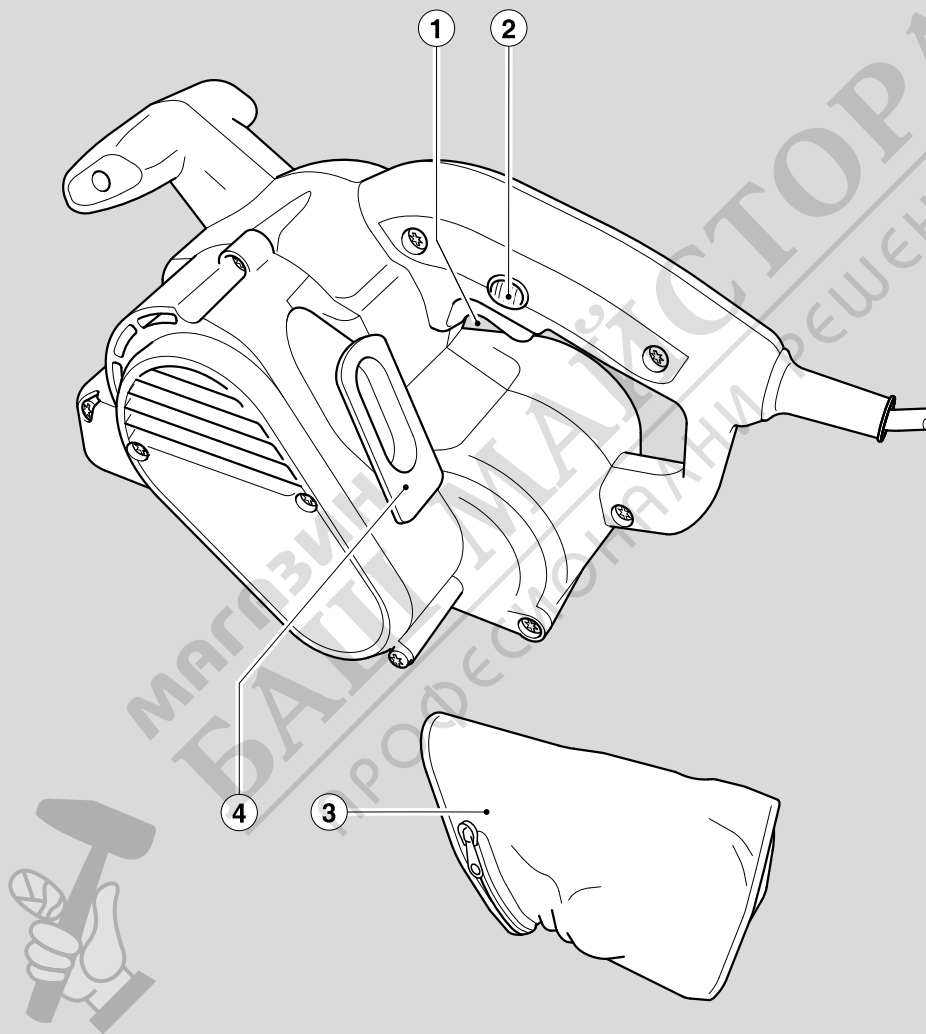

359202-24 BG

Превод на оригиналните инструкции

www.blackanddecker.eu

KA86

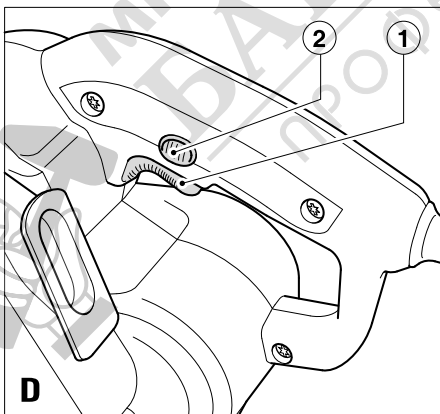
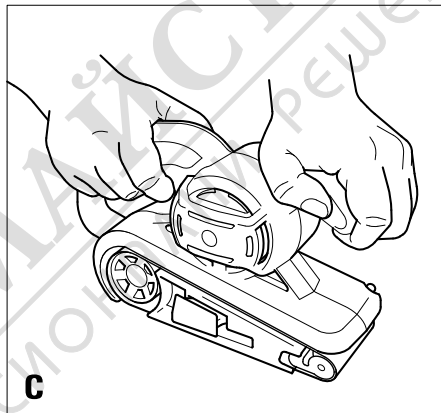
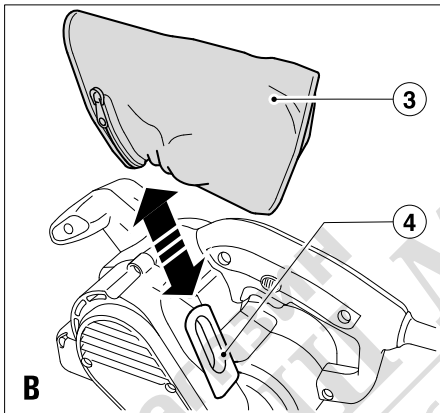
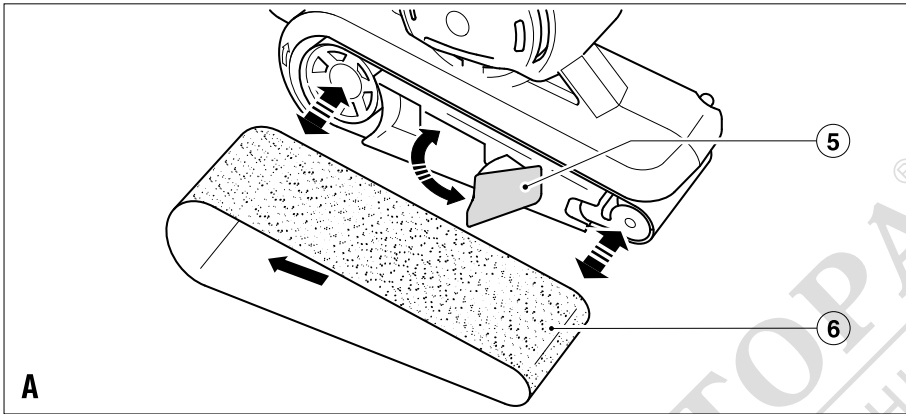

Предназначение

Вашата лентошлифовъчна машина на Black & Decker е създадена за шлифване на дърво, пластмаса и боядисани повърхности. Този инструмент е предназначен само за любителско използване.

Инструкции за безопасност

Общи предупреждения за безопасна работа с електроинструменти



Предупреждение! Прочетете всички предупреждения и инструкции за безопасност. Неспазването на всички инструкции може да доведе до токов удар, пожар и/или тежки травми.

Запазете всички предупреждения и инструкции за бъдещи справки. Терминът „електроинструмент“ във всички предупреждения, изброени по-долу, се отнася до захранвани (със захранващ кабел) или работещи на батерии (без захранващ кабел) електрически инструменти и машини.

1. **Безопасност на работното пространство**
 - а. **Пазете работното пространство чисто и добре осветено.** Безпорядъкът и недостатъчното осветление могат да доведат до трудова злополука.
 - б. **Не използвайте електроинструменти в експлозивна среда, като например наличието на запалителни течности, газове или прах.** Електроинструментите произвеждат искри, които могат да възпламенят праха или изпаренията.
 - в. **Дръжте деца и странични лица надалече, докато работите с електроинструмента.** Отвлечане на вниманието може да ви накара да изгубите контрол.
2. **Електрическа безопасност**
 - а. **Щепселите на електроинструмента трябва да са подходящи за използвания контакт. Никога, по никакъв начин не променяйте щепсела. Не използвайте адаптери за щепсела със заземни електрически инструменти.** Непроменените щепсели и контакти намаляват риска от токов удар.
 - б. **Избягвайте контакт на тялото със заземени повърхности, като например тръби, радиатори, готварски печки и хладилници.** Съществува повишен риск от токов удар, ако тялото ви е заземено.
 - в. **Не излагайте електроинструментите на дъжд и мокри условия.** Проникването на вода в електроинструмента повишава опасността от токов удар.
 - г. **Не злоупотребявайте с кабела. Никога не използвайте кабела за носене, дърпане или изключване на електроинструмента. Пазете кабела далече от горещина, масло, остри ръбове или движещи се части.** Повредените или оплетени кабели увеличават риска от токов удар.
 - д. **Когато работите с електроинструмент на открито, използвайте удължителен кабел, удо-**

бен за използване на открито. Използването на кабел, подходящ за употреба на открито, намалява риска от токов удар.

- е. **Ако не можете да избегнете работата с електроинструмент на влажно място, използвайте захранване с дефектнотоковата защита (ДТЗ), което на английски е Residual Current Device (RCD).** Използването на ДТЗ намалява риска от токов удар.
3. **Лична безопасност**
 - а. **Бъдете нащрек, внимавайте какво правите и използвайте разума си, когато работите с електроинструмента. Не използвайте електроинструмента, когато сте изморени или сте под влияние на наркотици, алкохол или лекарства.** Един миг разсеяност при работа с електроинструмент може да доведе до сериозни наранявания.
 - б. **Използвайте лични предпазни средства. Винаги носете защита за очите.** Защитни средства като дихателна маска, неплъзгащи се обувки за безопасност, каска или защита на слуха, използвани при подходящи условия, ще намали трудовете злополуки.
 - в. **Предотвратяване на случайно задействане. Уверете се, че превключвача е на позиция изключен преди да го свържете към източника на захранване и/или към батерийното устройство, преди да вземете или носите инструмента.** Носенето на електроинструмент с пръст на превключвателя или стартирането на електроинструменти, когато превключвателят е в позиция „включен“, може да доведе до трудова злополука.
 - г. **Отстранете всички регулиращи или гаечни ключове преди да включите електроинструмента.** Прикрепените към въртящите се части на електроинструмента гаечни или регулиращи ключове могат да доведат до наранявания.
 - д. **Не разтягайте ръката си прекалено. Стойте стабилно на краката си през цялото време.** Това позволява по-добър контрол над електроинструмента в непредвидими ситуации.
 - е. **Обличайте се подходящо. Не носете висящи дрехи или бижута. Пазете косата си, дрехите си и ръкавиците далече от движещите се части.** Висящи дрехи, бижута или дълга коса могат да бъдат захванати в движещите се части.
 - ж. **Ако са предоставени устройства за свързване на изпусканите пращинки или приспособления за събиране, уверете се, че са свързани и използвани правилно.** Използването на тези устройства може да намали опасностите, свързани с прахта
4. **Използване и грижа за електроинструментите**
 - а. **Не използвайте насила електроинструментите. Ползвайте подходящ електроинструмент за съответната работа.** Подходящият електроинструмент ще свърши по-добре и по-безопасно работата, при темпото, за което е създаден.

- б. Не използвайте електроинструмента, ако преключвача не го включва и изключва. Всеки електроинструмент, който не може да се контролира с преключвателя е опасен и трябва да се поправи.
 - в. Изключете щепсела от захранването и/или батерията на електроинструмента преди извършването на каквото и да е регулиране, смяна на аксесоари или съхраняване на уреда. Такива предварителни мерки за безопасност намаляват риска от нежелателно задействане на електроинструмента.
 - г. Съхранявайте преносимите електроинструменти извън досега на деца и не позволявайте на непознати с електроинструмента и тези инструкции други хора да работят с електроинструмента. Електроинструментите са опасни в ръцете на необучени потребители.
 - д. Поддържайте електроинструментите. Проверявайте за размествания в свързванията на подвижните звена, за счупване на части и всички други условия, които могат да повлияят на експлоатацията на електроинструментите. При повреда на електроинструмента, задължително го поправете преди да го използвате отново. Много трудови злополуки са причинени от лошо поддържани електроинструменти.
 - е. Поддържайте режещите инструменти винаги добре заточени и чисти. Правилно поддържаните режещи инструменти с добре заточени остриета по-трудно могат да се огънат и по-лесно се контролират.
 - ж. Използвайте електроинструментите, аксесоарите и допълнителните части към тях в съответствие с инструкциите, като взимате предвид работните условия и характера на работата. Използването на електроинструмента за работи, различни от тези, за които е предназначен, може да доведе до опасни ситуации.
5. Сервизиране
- а. Сервизирането на вашия електроинструмент трябва да се извършва само от квалифицирано лице, като се използват само оригинални резервни части. Това ще гарантира безопасната употреба на уреда.

Допълнителни предупреждения относно безопасността при работа с електроинструменти



Предупреждение! Допълнителни предупреждения за безопасност на лентошлифовъчни машини.

- ♦ Дръжте електроинструмента за изолираните повърхности за захващане, тъй като острието може да докосне своя кабел. Прерязването на „жив“ кабел може да зареди с ток металните части на електроинструмента, в резултат на което оператора може да получи токов удар.

- ♦ Използвайте скоби или друг практически начин да застопорите и укрепите обработвания детайл към стабилна платформа. Ако държите детайла с една ръка или е опрян в тялото ви, го прави нестабилно и може да доведе до загуба на контрол.
- ♦ **Предупреждение!** При контакт с или при вдишване на прах, произтичащ от шлифване на различни предмети, може да застраши здравето на оператора и стоящите наблизо лица. Носете противопрахова маска, специално предназначени за защита от прах и дим и се уверете, че присъствате или влизате в работното място лица също са защитени.
- ♦ Изчистете напълно всички прах, образуван при шлифване.
- ♦ Работете със специално внимание при шлифване на боя, която е на оловна основа, или при шлифване на дървени и метални елементи с опасност от образуване на токсичен прах:
- ♦ Не допускате деца или бременни жени в зоната на работа.
- ♦ Не яжте, не пийте и не пушете в зоната на работа.
- ♦ Изхвърлете по безопасен начин всякакви частици прах и други отпадъци.

Този инструмент не е предназначен за употреба от хора (включително деца) с намалени физически, сензорни или умствени възможности, или с липса на знания, освен ако не са под наблюдение или не са били инструктирани относно употребата на устройството от човек, отговорен за тяхната безопасност. Децата трябва да се наблюдават постоянно, за да не си играят с уреда.

Предназначението е описано в това ръководство. Използването на аксесоар, приспособление или изпълнението на каквато и да е операция с този инструмент, различни от препоръчаните в това ръководство, представлява риск от нараняване и/или повреда на имущество.

Вибрация

Стойностите на декларираното ниво на излъчвани вибрации, които са обявени в техническите данни и в декларацията за съответствие, са измерени в съответствие със стандартен метод за тестване, предоставен от EN 60745 и може да се използва за сравнение на един инструмент с друг. Декларираните стойности на излъчваните вибрации могат, също така, да бъдат използвани при предварителната оценка за излагането.

Предупреждение! Стойностите на излъчваните вибрации по време на активна употреба на електроинструмента могат да бъдат различни от декларираната стойност, в зависимост от начина на използване на инструмента. Нивото на вибрации може да се увеличи над обявените стойности.

При оценяване на вибрациите на излагане за определяне на мерките за безопасност, изисквани от 2002/44/ЕО за защита на лица, които редовно използват елек-

трически инструменти като наемни работници, трябва да се направи оценка на излагането на вибрации, действителните условия на употреба и начина, по който се използва инструмента, включително като се вземат предвид всички части на работния цикъл, като например време, когато инструмента е изключен и когато се работи на празен ход, в допълнение към времето за задействане.

Етикети по инструментите



Предупреждение! За да се намали риска от нараняване, потребителят трябва да прочете инструкциите в ръководството.

Електрическа безопасност



Този инструмент е двойно изолиран, следователно не му трябва заземителен кабел. Винаги проверявайте дали захранващият кабел е в съответствие с напрежението на табелката.

- ♦ Ако захранващият кабел е повреден, трябва да се смени от производителя или от оторизиран сервизен център на Black & Decker, за да се предотврати злополука.

Характеристики

1. Превключвач on/off (вкл./изкл.)
2. Фиксиращ бутон
3. Торба за прах
4. Изход за отделяне на праха

Монтаж

Предупреждение! Преди монтаж се уверете, че инструментът е изключен и от електрическата мрежа.

Монтаж на шлифовъчна лента (фиг. А)

Предупреждение! Никога не използвайте инструмента без шлифовъчна лента (6).

- ♦ Издърпайте лоста за напрежение (5) навър, за да освободите напрежението върху шлифовъчната лента (6).
- ♦ Свалете старата шлифовъчна лента (6).
- ♦ Поставете нова шлифовъчна лента (6) над ролките. Уверете се, че стрелката на шлифовъчната лента (6) е насочена в същата посока като стрелката на инструмента.
- ♦ За да се осигури правилното движение, шлифовъчната лента (6) трябва да се центрира над ролерите.
- ♦ Натиснете лоста за напрежение (5) навътре, за да увеличите напрежението върху шлифовъчната лента (6).

Монтиране и сваляне на торбата за прах (фиг. В)

- ♦ Плъзнете торбата за прах (3) над отвора за увеличаване на прахта (4).
- ♦ За да свалите торбата за прах (3), изплъзнете я от отвора.

Употреба

Предупреждение! Оставете инструмента да работи със собствената си скорост. Не претоварвайте.

Функцията за автоматично проследяване на тази шлайф машина ви позволява да шлифовате без адаптиране местоположението на шлифовъчната лента (6).

- ♦ Уверете се, че шлифовъчната лента (6) е центрирана над ролерите по време на поставяне.
- ♦ По време на употреба, ако шлифовъчната лента (6) започне да се движи неправилно, свалете лентата от обработвания детайл и я оставете да работи за кратко време. Шлифовъчната лента (6) ще се върне на централна позиция.
- ♦ Ако шлифовъчната лента (6) не се върне на централна позиция, оставете уреда да се охлади за 5 минути и повторете.

Включване и изключване (фиг. D)

- ♦ За да включите инструмента, натиснете ключа за включване и изключване (1).
- ♦ За продължителна работа, натиснете заключващия бутон (2) и отпуснете превключвателя за включване/изключване (1).
- ♦ Отпуснете превключвателя за включване/изключване (1), за да изключите инструмента.
- ♦ За изключване на инструмента при непрекъсната работа, натиснете превключвателя за вкл./изкл. (1) още веднъж и го освободете.

Изпразване на торба за прах

Торбата за прах (3) трябва да се изпразва на всеки 10 минути.

- ♦ Разкопчайте торбата за прах (3) и я изпразнете преди да продължите.

Съвети за оптимална употреба

- ♦ Винаги дръжте инструмента с две ръце. (фиг. С).
- ♦ Не оказвайте прекалено голям натиск на инструмента.
- ♦ Редовно проверявайте състоянието на шлифовъчната лента (6). Сменете при необходимост.
- ♦ Винаги шлифовайте дървения материал по посоката на влакното.
- ♦ При шлифоване на нови пластове боя преди поставяне на нова, използвайте много фина шкурка.
- ♦ На много неравни повърхности, или когато сваляте пластове боя, започвайте с груба шкурка. На други повърхности започвайте със средно груба шкурка. И в двата случая постепенно преминете към фина хартия за гладък завършек.
- ♦ Посъветвайте се с търговския представител за повече информация относно наличните аксесоари.

Допълнителни приспособления

Работата на вашия инструмент зависи от използваните допълнителни приспособления. Приспособленията на Black & Decker и Piranha са създадени по стандарти за високо качество с цел да повишат ефективността на работа на вашия инструмент. Чрез използването на

тези допълнителни приспособления вие ще получите най-доброто от работата с вашия инструмент.

Поддръжка

Вашият инструмент на Black & Decker е създаден за продължителна и дългосрочна работа с минимална поддръжка.

Продължителната и задоволителна работа зависи от правилната грижа за инструмента и от редовното му почистване.

Предупреждение! Преди извършването на поддръжка, изключете инструмента и от електрическата мрежа.

- ♦ Редовно почиствайте вентилационните отвори на вашия инструмент, като използвате мека четка или сухо парче плат.
- ♦ Редовно почиствайте кожата на мотора, като използвате мокра кърпа. Не използвайте абразивен препарат или такъв на разтворителна основа.

Защита на околната среда



Разделно събиране. Продуктът не трябва да се изхвърля с обикновените битови отпадъци.

Ако някога решите, че вашият Black & Decker продукт има нужда от замяна, или ако вече не ви е необходим, не го изхвърляйте с битовите отпадъци. Занесете този продукт в съответния пункт.



Разделното събиране на използваните продукти и опаковки позволява рециклирането на материалите и нановото им използване. Повторното използване на рециклираните материали помага за предпазване на околната среда от замърсяване и намалява необходимостта от сурови суровини.

Местните разпоредби може да предоставят отделно събиране на електрически продукти от вашия дом, в пунктове за събиране или до търговския обект, където е закупен новия продукт.

Black & Decker предоставя възможност за събиране и рециклиране на продуктите на Black & Decker, след като вече не могат да бъдат в експлоатация. За да се възползвате от тази услуга, моля, върнете вашия продукт на всеки авторизиран агент за сервиз, който ще го приеме от наше име.

Можете да проверите местонахождението на вашият най-близък авторизиран сервиз, като се свържете с местния офис на Black & Decker на адреса, посочен в това ръководство. Отделно от това, на нашия уеб сайт можете да намерите пълен списък на агентите на Black & Decker, както и информация за нашата следпродажбена поддръжка: www.2helpU.com.

Технически данни

KA86	
Напрежение	Vac 230
Входяща мощност	W 720
Обороти на лентата	м/мин 206
Повърхност на основата за шлифоване	мм 75 × 457
Тегло	кг 2,5

Декларация за съответствие с изискванията на ЕС



Black & Decker декларира, че тези продукти са в съответствие с: 98/37/EC, EN 60745.

Ниво на звуково налягане в съответствие с EN 60745:
Звуково налягане (L_{pA}) 89 dB(A)
Колебание (K) 3 dB(A)
Акустична мощност (L_{WA}) 100 dB(A)
Колебание (K) 3 dB(A)

Общи стойности на вибрациите (триаксална векторна сума) според EN 60745:
Стойност на излъчваните вибрации (a_h) 3,6 m/s^2
Колебание (K) 1,5 m/s^2

Долуподписаният е отговорен за компилацията на техническия файл и прави тази декларация от името на Black & Decker.

Кевин Хюит
Директор на Consumer
Engineering
Spennymoor, County Durham,
DL16 6JG, Великобритания
23-11-2007

Гаранция

Black & Decker е сигурна в качеството на своите продукти и предлага изключителна гаранция. Тази гаранция е само допълнение към вашите законови права, а не ги определя. Гаранцията е валидна на територията на страните членки на ЕС и на европейската свободна търговска зона.

Ако продукта на Black & Decker покаже дефект поради лоши материали, недобра изработка или несъответствие, до 24 от датата на закупуване, Black & Decker гарантират за замяна на дефектните части, поправка на продуктите, които са предмет на износване или замяна на продуктите, за да се гарантира минимално неудобство за клиента:

- ♦ Продуктът е използван за работа, професионално или за отдаване под наем;
- ♦ Продуктът е използван неправилно или не е поддържан;
- ♦ Продуктът е повреден от други обекти, вещества или инциденти;

- ◆ Направен е опит за поправка от хора, които не са авторизирани агенти или сервизен персонал на Black & Decker.

За да се възползвате от своята гаранция, вие трябва да имате доказателство за покупката, която да представите на търговеца или сервизния агент. Можете да проверите местонахождението на вашият най-близък авторизиран сервиз, като се свържете с местния офис на Black & Decker на адреса, посочен в това ръководство. Освен това, списъкът на лицензираните сервизни агенти на Black & Decker, както и пълна информация за нашите следпродажбени услуги и контакти, можете да намерите на Интернет адрес: www.2helpU.com.

Моля, посетете нашият уебсайт www.blackanddecker.co.uk, за да регистрирате новият си продукт на Black & Decker и да получавате новини за нови продукти и специални оферти. Повече информация за марката Black & Decker и нашите продукти е на разположение на www.blackanddecker.co.uk.





KA86

Т.П.
1

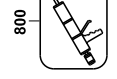
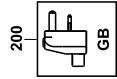
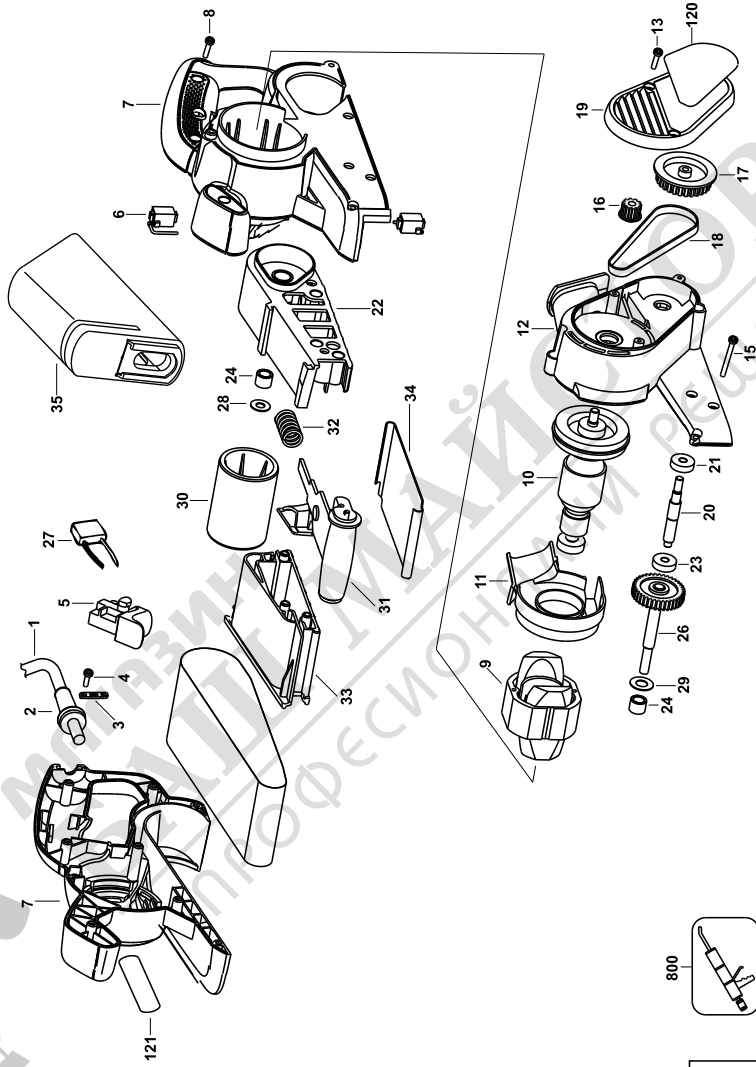

E15082

www.2helpU.com

14-05-07

