

Makita

Безжична ъглова бормашина

Упътване

BDA341
BDA351

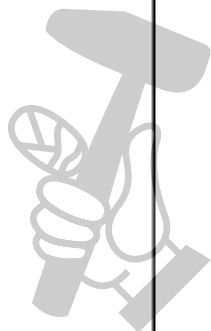
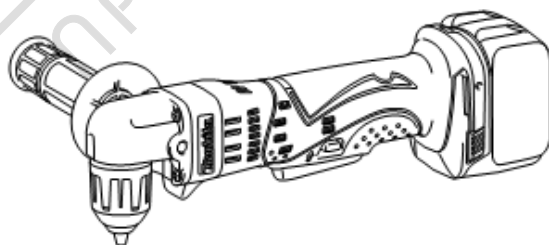

МАЙСТОР
БАШ МАЙСТОРА®
ПРОФЕСИОНАЛНИ РЕШЕНИЯ

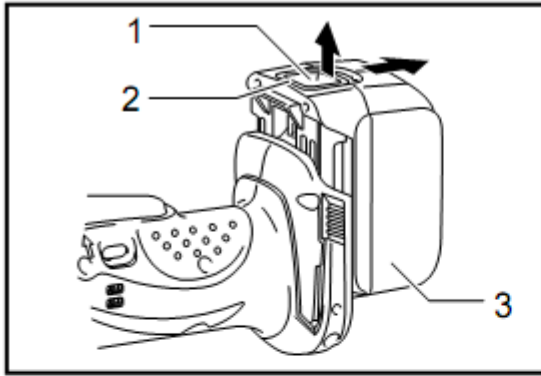

1

008951

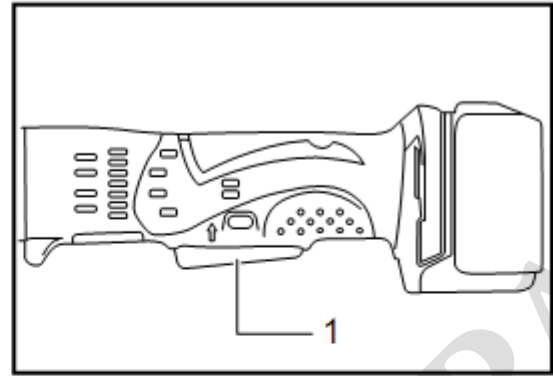

2

008955

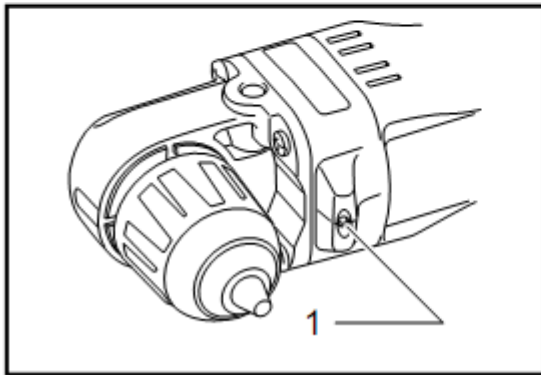

3

008962

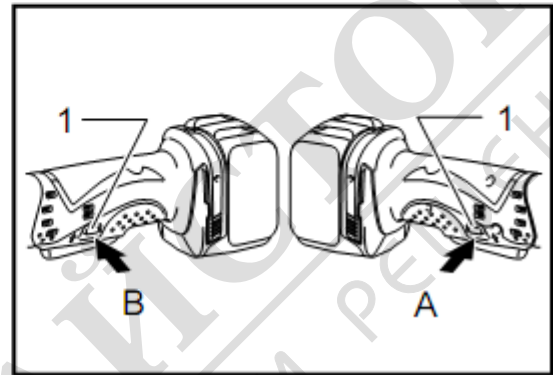

4

008954

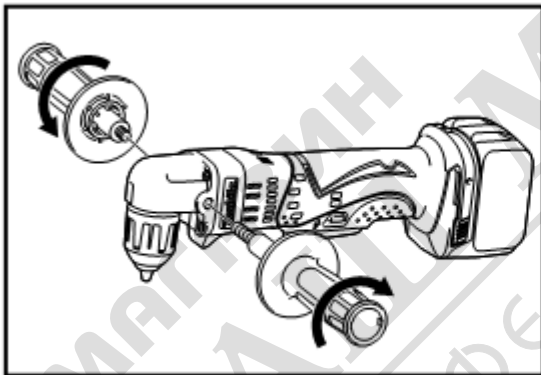

5

008983

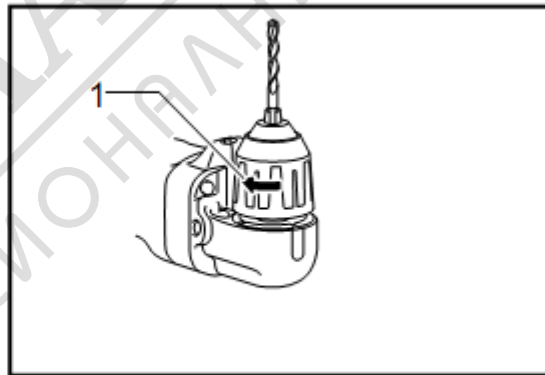

6

008964

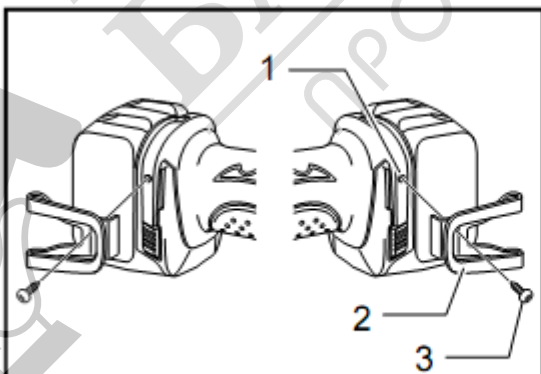

7

008958

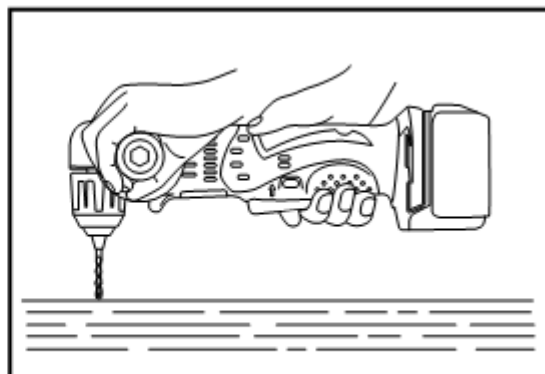

8

008961

Български

Обяснение на основния изглед

1-1. Бутон
1-2. Червена част
1-3. Батерия
2-1. Стартер

3-1. Лампичка
4-1. Ключ за смяна
посоката на работа
6-1. Кожух

7-1. Улей
7-2. Кука
7-3. Винт

ТЕХНИЧЕСКИ ХАРАКТЕРИСТИКИ

Модел		BDA341	BDA351
Капацитет	Стомана	10мм	10мм
	Дърво	25мм	25мм
Скорост на празен ход		0-1 700	0-1 800
Обща дължина		326 мм	326мм
Нетно тегло		1.6 кг	1.7 кг
Напрежение		D.C. 14.4V	D.C. 18V

- Благодарение на продължаващата ни програма за проучване и развитие, техническите характеристики споменати по-горе подлежат на промяна без предварително предупреждение.
- Бележка: Може да има разминаване в техническите характеристики в различните държави.

ENE032-1

Предназначение

Уредът е предназначен за пробиване на дърво, метал и пластмаса.

ENG101-1

Само за Европейските държави

Шум

Основни нива на звуковото налягане от първа категория, определени според EN60745-2-1:

Ниво на звуковото налягане (LpA): 73дБ (A)

Отклонение (K): 3 дБ (A)

Нивото на шум по време на работа може да надхвърли 85 дБ (A)

Носете предпазители за уши.

ENG202-1

Вибрация

Общата стойност на вибрацията (сума от три-осен вектор), измерена според EN60745-2-1:

Режим на работа: Пробиване в метал

Вибрации: 2.5 м/с² или по-ниско

ENH102-7

ЕС-ДЕКЛАРАЦИЯ ЗА СЪОТВЕТСВИЕ

Модел: BDA341, BDA351

Декларираме на наша собствена отговорност, че този продукт е в съответствие със следните стандарти на стандартизираните документи: EN60745, EN55014 в съответствие с Директиви на Съвета 89/336/ЕЕС, 98/37/ЕС.

CE2007

Томясу Като
Директор

Отговорен производител:

Makita Corporation

3-11-8, Sumiyoshi-cho, Anjo, Aichi, JAPAN
(Япония)

Оторизиран представител за Европа

Makita International Europe Ltd.

Michigan Drive, Tongwell, Milton Keynes, Bucks
MK15 8JD, ENGLAND (Англия)

GEB002-2

СПЕЦИФИЧНИ ПРАВИЛА ЗА БЕЗОПАСНОСТ

НЕ оставяйте рутината и доброто познаване на продукта (придобити след продължителна употреба) да заместят строгото придържане към правилата за безопасност при използването на бормашината. Ако използвате този уред небезопасно или неправилно, може да получите сериозно нараняване.

1. **Винаги дръжте електрическите уреди за изолираните повърхности, когато извършвате работа, при която е възможно режещият уред да докосне скрити кабели или собствения си кабел.** Контакт с "жива" жица ще наелектризира металните части на уреда и ще причини електрошок на работещия.
2. **Винаги се уверявайте, че краката Ви имат здрава опора. Уверявайте се, че няма никой под Вас, когато използвате уреда на високи места.**
3. **Дръжте здраво уреда.**
4. **Пазете ръцете си от въртящите се части.**
5. **Не оставяйте уреда включен. Работете с уреда, само когато го държите в ръце.**
6. **Не докосвайте свредлото или заготовката, веднага след като сте спрели работа: има вероятност те да са много горещи и може да изгорят кожата ви.**
7. **Някои материали може да съдържат токсични химикали. Внимавайте да не вдишвате прахта и да не попадат върху кожата Ви. Следвайте данните от доставчика на материала.**

ЗАПАЗЕТЕ ТЕЗИ ИНСТРУКЦИИ

⚠ВНИМАНИЕ:

НЕПРАВИЛНО ИЗПОЛЗВАНЕ или неспазване на правилата за безопасност, описани в това упътване може да доведат до сериозни наранявания.

ВАЖНИ ИНСТРУКЦИИ ЗА БЕЗОПАСНОСТ

ЗА КАСЕТКАТА НА БАТЕРИЯТА

1. Преди да използвате касетката на батерията, прочетете всички инструкции и предупредителни маркировки върху (1) зарядното на батерията, (2) батерията и (3) продукта, за който е предназначена.
2. Не разглобявайте касетката на батерията.
3. Ако времето на работа е станало изключително по-късо, веднага спрете да работите. Като последствие от това може да възникне риск от прегряване, вероятни изгаряния и дори експлозия.
4. Ако в очите Ви влезе електролит, изплакнете ги веднага с чиста вода и потърсете медицинска помощ веднага. Може да предизвика загуба на зрението.
5. Не допускайте късо съединение в касетата на батерията:
 - (1) Не докосвайте клемите с електропроводим материал.
 - (2) Избягвайте да съхранявате батерията в съд с други метални предмети като пирони, монети и др.
 - (3) Не излагайте касетата на вода или дъжд.
 - (4) Късо съединение на батерията може да причини голямо изтичане на ток, прегряване, изгаряния и дори повреда.
6. Не съхранявайте уреда и касетата на батерията на места, където температурата може да достигне или надвиши 50° C (122° F).
7. Не изгаряйте касетата на батерията дори и ако е сериозно повредена или напълно износена. Касетата може да избухне в огъня.
8. Внимавайте да не изпуснете или ударите батерията.

ЗАПАЗЕТЕ ТЕЗИ ИНСТРУКЦИИ

Съвети за поддържане на максимално дълъг живот на батерията

1. Зареждайте батерията преди напълно да се е изтощила. Винаги спирайте работата на уреда и зареждайте батерията, когато забележите по-ниска мощност на уреда.
2. Никога не включвайте за зареждане напълно заредена батерия. Това скъсява живота на батерията.
3. Зареждайте батерията при стайна температура 10° C- 40° C (50° F - 104° F). Оставете горещата батерия да се охлади, преди да започнете зареждането.

ОПИСАНИЕ НА ФУНКЦИИТЕ

⚠ ВНИМАНИЕ:

- Винаги се уверявайте, че уредът е изключен и батерията е извадена преди да го настроите или проверявате функциите му.

Монтиране и демониране на батерията.

Фиг.1

- Винаги изключвайте уреда преди да поставите или извадите батерията.
- За да извадите батерията, изтеглете я от уреда, докато плъзгате бутона в предната част на батерията.
- За да поставите батерията, наместете езичето на батерията в улея на корпуса на уреда и приплъзнете, докато се намести. Винаги поставяйте батерията до края, докато се намести с леко кликване. Ако можете да видите червената част на горната страна на бутона, значи батерията не се е наместила напълно. Плъзгайте докато червената част престане да се вижда. В противен случай, батерията може случайно да падне от уреда, наранявайки Вас или някой друг.
- Не използвайте сила, когато поставяте батерията. Ако не се плъзга леко, значи не я поставяте правилно.

Включване и изключване

Фиг.2

⚠ ВНИМАНИЕ:

- Преди да поставите батерията в уреда, винаги проверявайте дали стартерът работи правилно и дали се връща на позиция "ИЗКЛЮЧЕН", когато го отпуснете.

За да включите уреда, просто дръпнете стартера. Скоростта на уреда се увеличава с увеличаване на натиска върху стартера. Отпуснете стартера за да спрете уреда.

⚠ ВНИМАНИЕ:

- Дръжте здраво уреда, преди да го изключите.

Включване на предната лампичка.

Фиг.3

⚠ ВНИМАНИЕ:

- Не гледайте директно в светлината или източника на светлина.

Дръпнете стартера за да включите лампичката. Лампичката продължава да свети докато държите стартера. Лампичката се изключва автоматично, 10-15 секунди след като се отпусне стартерът.

Бележка:

- Използвайте сух парцал за да избършете прахта от лещата на лампичката. Внимавайте да не одраскате лещата. Това може да намали излъчването на светлина.

Действие на ключа за промяна посоката на работа.

Фиг.4

Този уред има ключ за смяна посоката на въртене. Натиснете лостчето на ключа от страна

“А” за въртене по посока на часовниковата стрелка или от страна “В” за въртене по посока обратна на часовниковата стрелка. Когато лостчето е в неутрална позиция, стартерът не може да се дръпне.

⚠ВНИМАНИЕ:

- Винаги проверявайте посоката на въртене преди да започнете работа.
- Използвайте ключа за смяна посоката на работа само след като уредът е спрял напълно. Промяната на посоката на въртене преди уредът да е напълно спрял, може да го повреди.
- Когато не работите с уреда, винаги поставяйте лостчето на ключа за смяна посоката на въртене в неутрално положение.

СГЛОБЯВАНЕ

⚠ВНИМАНИЕ:

- Винаги се уверявайте, че уредът е изключен и батерията е извадена, преди да извършвате работа по уреда.

Монтиране на страничната ръкохватка (помощна ръкохватка)

Фиг.5

⚠ВНИМАНИЕ:

- Винаги се уверявайте, че страничната ръкохватка е добре монтирана, преди да започнете работа.

Завинтете здраво страничната ръкохватка към уреда. Тя може да се монтира от тази страна на уреда, която Ви е най-удобна.

Монтиране и демониране на свредлото Фиг.6

За да монтирате свредлото, поставете го в патронника до края. Затегнете патронника с ръка. Поставете ключа за патронника във всеки от трите отвора и завъртете по посока на часовниковата стрелка. Завинтете и трите отвора еднакво здраво.

За да демонтирате свредлото, завъртете ключа на патронника в посока обратна на часовниковата стрелка само в един от отворите, след това разхлабете патронника с ръка. След работа върнете ключа за патронника в поставката му върху уреда.

Кука Фиг.7

Куката е удобна за временно окачване на уреда. Тя може да се монтира от която и да е страна на уреда. За да монтирате куката, плъзнете я в улея на корпуса на уреда и я затегнете с винт. За да я демонтирате, разхлабете винта и я извадете.

ЕКСПЛОАТАЦИЯ

⚠ВНИМАНИЕ:

- Дръжте здраво уреда с една ръка на ръкохватката на уреда и другата върху страничната ръкохватка, когато работите.

Фиг. 8 Пробиване Пробиване на метал

За да не допуснете плъзгане на свредлото, когато започвате да пробивате дупка, направете малка вдлъбнатина с керна и чук в точката за пробиване. Поставете върха на свредлото във вдлъбнатината и започнете пробиването. Използвайте смазка, когато пробивате в метал. Изключения са желязо и месинг, които се пробиват на сухо.

⚠ВНИМАНИЕ:

- Силният натиск върху уреда няма да ускори пробиването. Той може само да повреди свредлото, да намали полезността му и да скъси полезния живот на уреда.
- Огромна сила възниква, в момента, когато уредът/свредлото пробиват в дупката. Дръжте уреда здраво и внимавайте, когато свредлото започне да пробива заготовката.
- Ако свредлото се заклеци, може да се извади, като просто се включи ключът за смяна посоката на въртене за да извадите свредлото. Но, уредът може да излезе внезапно, ако не го държите здраво.
- Винаги закрепяйте малките заготовки с менгеме или подобен уред за застопоряване.
- Ако сте работили с уреда до пълно изтощение на батерията, оставете го да почине 15 минути преди да продължите работата с нова батерия.

ПОДДРЪЖКА

⚠ВНИМАНИЕ:

- Винаги се уверявайте, че уредът е изключен и батерията е извадена, преди да проверявате уреда.

За да запазите СИГУРНОСТТА и НАДЕЖНОСТТА на продукта, поправки и други работи по поддръжката или настройката трябва да се правят само от Оторизиран Сервизен Център на Макита и като се използват само оригинални резервни части на Макита.

АКСЕСОАРИ

⚠ВНИМАНИЕ:

- Тези аксесоари или приставки се препоръчват за употреба с Вашия уред на Макита, описан в това упътване. Използването на каквито и да било други аксесоари или приставки може да представлява риск от нараняване за хората. Използвайте аксесоарите или приставките само по предназначение.

Ако имате нужда от помощ за повече детайли отнасящи се за тези аксесоари, попитайте в местния център на Макита.

- Свредла
- Кука
- Пластмасово куфарче
- Различни видове оригинални батерии и зарядни устройства на Макита

Информация за излъчвания шум и вибрации

Оцененото като типично А-ниво на шума възлиза на
ниво на звуковото налягане 87 dB(A).
ниво на звуковата мощност 100 dB(A).
- Носете шумозаглушители на ушите. -
Претеглената ефективна стойност на ускорението
възлиза на не повече от 8 m/s².

СЕ – ДЕКЛАРАЦИЯ ЗА СЪОТВЕТСТВИЕ

Ние декларираме с пълна отговорност, че това изделие
съответства на следните директиви: 73/23/EWG,
89/336/EWG и 98/37/EG
както и на изискванията на следните стандарти и
нормативни документи:
HD400, EN50144, EN55014, EN61000

Ясухико Канзаки **СЕ 2001**
Директор

MAKITA INTERNATIONAL EUROPE LTD.
Michigan Drive, Tongwell, Milton Keynes,
Bucks MK 15 8JD, ENGLAND

