

F 013 MS2 045

Stand } 12-05-23
Issue } 13-01-21

Fig./Abb. 1

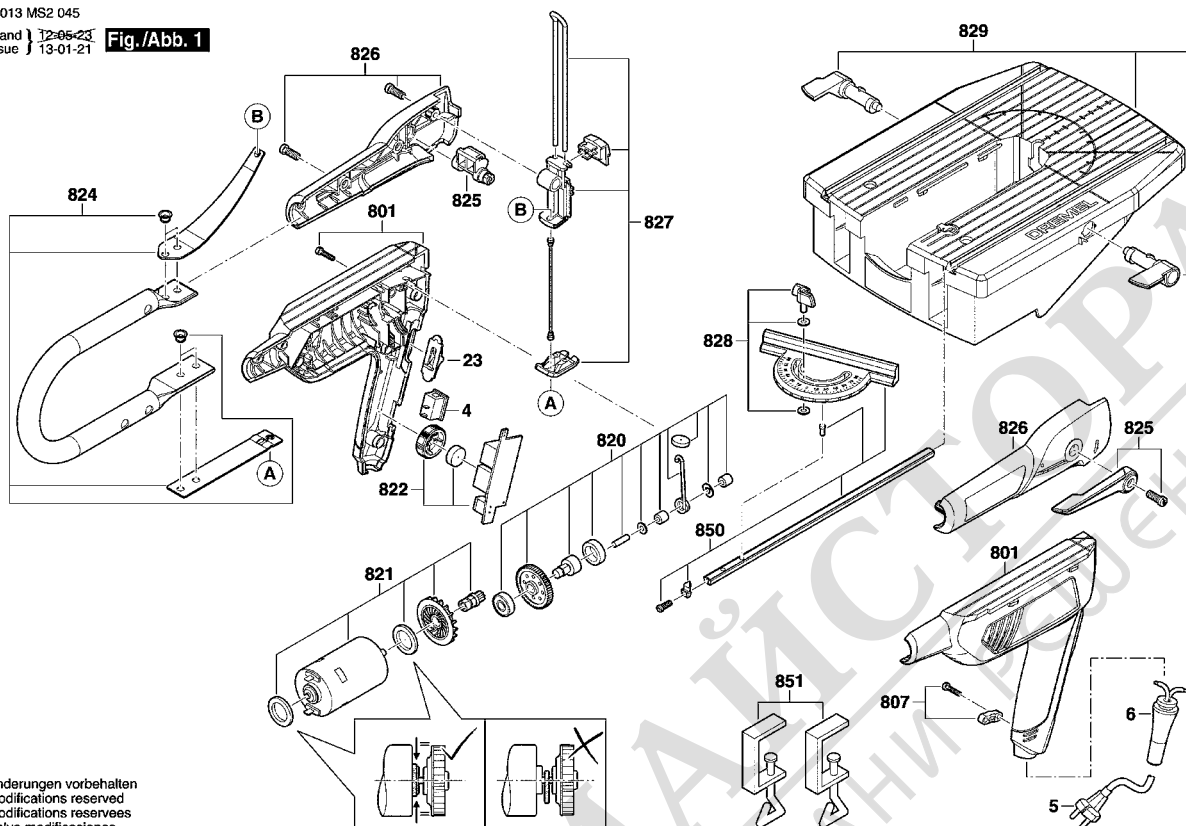

Änderungen vorbehalten
Modifications reserved
Modificaciones reservadas
Salvo modificaciones

1 / 1

Модел: F 013 MS2 045 = 230 / EU

Дата: 11.2.2013

Поз.	Бр.	Каталожен №	Обозначение	PG	Поз.	Бр.	Каталожен №	Обозначение	PG
4	1	2 610 Z03 714	ШАЛТЕР .	15	S				
5	1	2 610 362 954	ЗАХРАНВАЩ КАБЕЛ EU 2,65m	19	S				
5	1	1 604 460 124	ЗАХРАНВАЩ КАБЕЛ GB 230V	27	S				
6	1	2 610 Z03 715	НАКРАЙНИК ЗА КАБЕЛ .	11	S				
23	1	2 610 Z03 713	ШАЛТЕР-ПЛЪЗГАЧ .	10	S				
801	1	2 610 Z03 721	РЕДУКТОРНА КУТИЯ .	29	S				
807	1	2 610 Z03 716	ДЪРЖАЧ НА КАБЕЛ .	11	S				
820	1	2 610 Z03 710	СЪЕДИНИТЕЛ + SSBF .	30	S				
821	1	2 610 Z03 711	ЕЛЕКТРОМОТОР .	40	S				
822	1	2 610 Z03 712	РЕГУЛАТОР НА ОБОРОТ .	33	S				
824	1	2 610 Z03 717	Скоба .	32	S				
825	1	2 610 Z03 718	БУТОН .	14	S				
826	1	2 610 Z03 719	ГОРЕН КАПАК .	23	S				
827	1	2 610 Z03 720	Направляваща система .	19	S				
828	1	2 610 Z03 722	БУТОН .	10	S				
829	1	2 610 Z03 724	МАСА .	36	S				
850	1	2 610 Z03 723	Ъглова вложка .	22	S				
851	1	2 610 Z03 725	ДЪРЖАЧ .	26	S				