

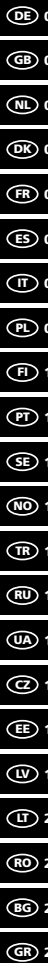

- Flexi-Messlatte
- Flexi levelling staff
- Flexi-meetlat
- Flexi-målelægte
- Jalon d'arpenteur souple
- Mira Flexi
- Triplometro flessibile
- Łata miernicza Flexi
- Flexi-mittalatta
- Réguua vertical Flexi
- Flexibel mätribba
- Fleksi-målestang
- Flexi Esnek Ölçüm Mastarı
- Нивелирная рейка Flexi
- Вимірювальна рейка Flexi
- Pružná nivelační lať
- Flexi-mõõtelatt
- Elastīgā mērlata
- Lanksti matuoklė
- Riglă de măsurare Flexi
- Измервателна лата Flexi
- Σταδία Flexi

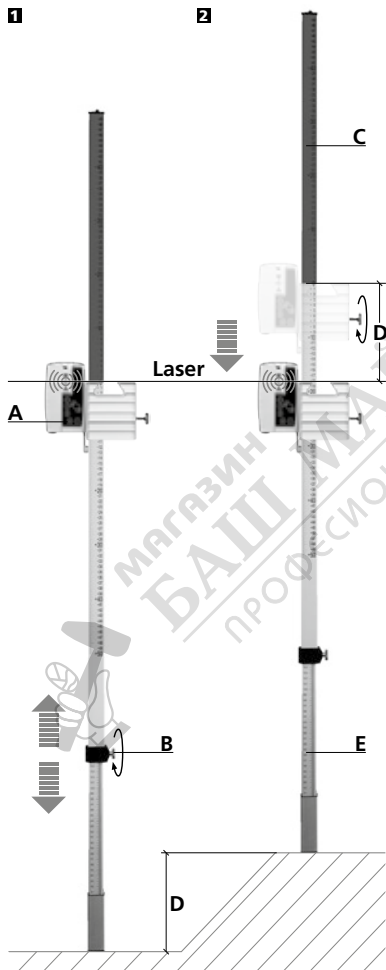



## Принцип на измерване с измервателна лата Flexi:

Първо се ориентира лазерният прибор, лазерният приемник (A) се монтира върху измервателната лата и се установява на „0“. След това чрез винта с накатка (B) измервателната лата Flexi се настройва на височината на лазерния лъч „0“ (илюстрация 1).

След това лазерният приемник се премества на височината на лазерния лъч (илюстрация 2).

При точки на измерване, които се намират под изходното ниво, измервателната лата показва отрицателни стойности. Ако те се намират над него, стойностите са положителни. По този начин чрез скалата Плюс-Минус се показва веднага точната стойност на еталона за височина, без да се извършва изчисление.

- C** Скала Плюс-Минус с деления в милиметри
- D** Разлика между височини
- E** Милиметрова скала за измерване на височина

