

HITACHI

Превод на оригинална инструкция

Циркуляр

C 6SS · C 7SS

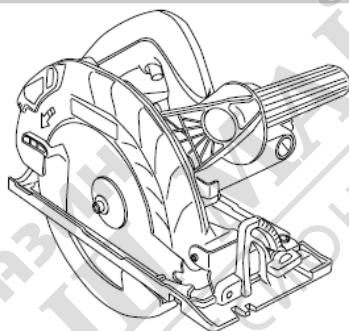

Преди започване на работа прочетете внимателно инструкциите и вникнете в съдържанието им .



Инструкции за експлоатация

Hitachi Koki

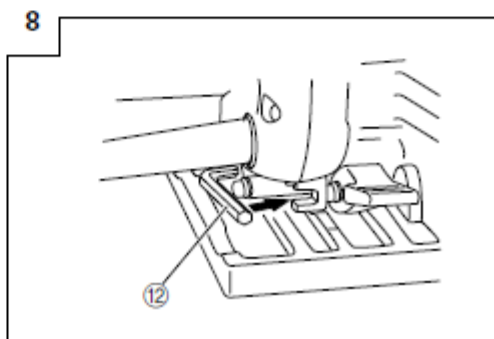
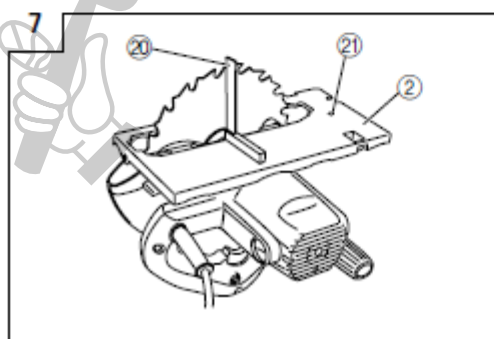
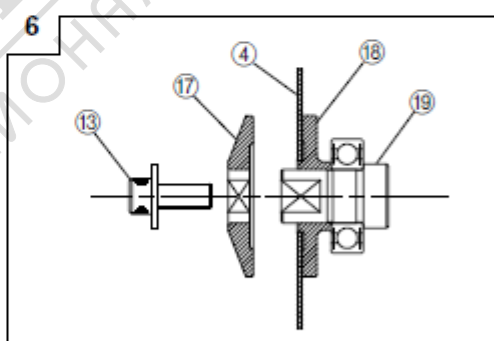
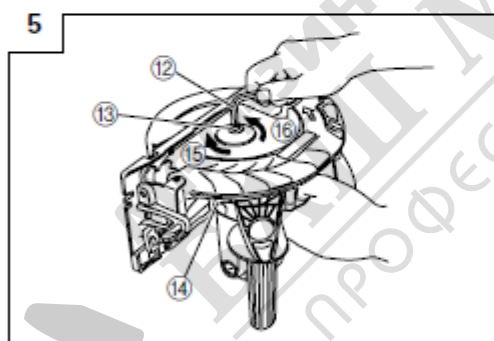
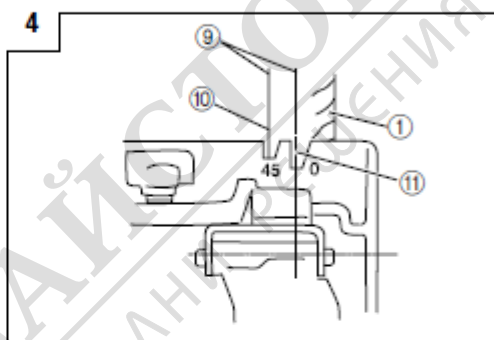
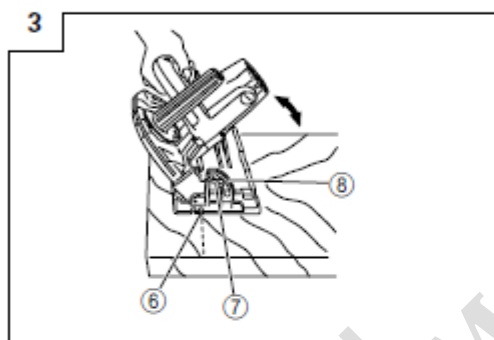
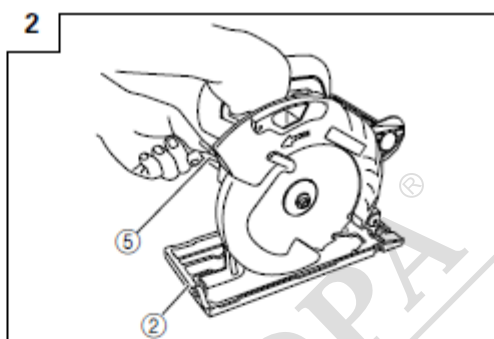
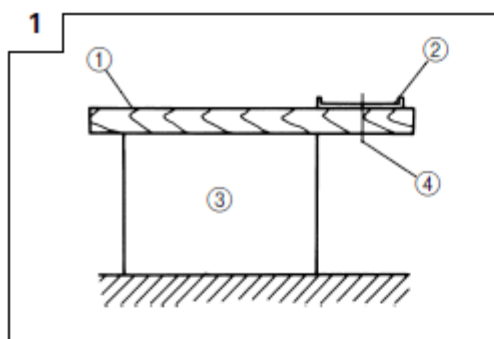

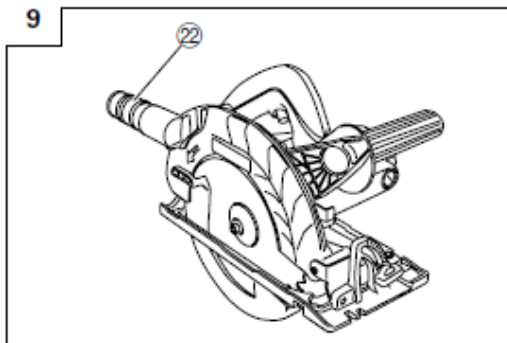

1	Дърво
2	Основа
3	Работен плот
4	Режещ диск
5	Лост (А)
6	Режеща позиция при 45°
7	Крилен винт
8	Скала
9	Маркировка – линия на изместване
10	Предна скала при наклон 45°
11	Предна скала без наклон
12	Шестостенен ключ
13	Шестостенен болт
14	Натисни блокиращия лост
15	Затегни
16	Освободи
17	Подложна шайба (В)
18	Подложна шайба (А)
19	Шпиндел
20	Квадрат
21	Фиксиращ болт
22	Прахоуловител

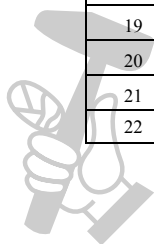

МАЙСТОРА®
ПРОФЕСИОНАЛНИ РЕШЕНИЯ

<p>Символи</p>	<p>Предупреждение</p> <p>Следните символи са свързани с тази машина. Постарайте се да ги разберете преди започване на работа.</p>
	<p>Прочетете правилата за безопасност и всички инструкции.</p> <p>Неспазването на правилата и инструкциите може да доведе до токов удар, пожар и/или сериозни наранявания.</p>
	<p>Винаги носете защитни очила</p>
	<p>Винаги носете средства за слухова защита</p>
	<p>Само за страните от ЕС</p> <p>Не изхвърляйте електроинструментите заедно с битови отпадъци. В съответствие с Европейската директива 2002/96/ЕО за електрическите и електронните отпадъци и прилагането ѝ съгласно националните закони изхабените електроуреди трябва да бъдат събирани отделно и връщани за щадящо околната среда рециклиране.</p>



ОБЩИ УКАЗАНИЯ ЗА БЕЗОПАСНОСТ

ПРЕДУПРЕЖДЕНИЕ

Прочетете предупрежденията и инструкциите.

Неспазването им може да доведе до токов удар, пожар и/или сериозно нараняване.

Запазете инструкциите за по-нататъшно ползване.

Терминът „електроинструмент“ се отнася както за захранвани от мрежата (с кабел), така и за захранвани с батерии (безжично) електроинструменти.

1) Безопасност на работното място

- а) Работното място да е чисто и добре осветено. Безпорядъкът и тъмнината са предпоставка за злополуки.
- б) Не използвайте електроинструменти в експлозивна среда: в среда със запалителни течности, запалителни газове или прах. Електроинструментите произвеждат искри, които могат да запалят прахта или изпаренията.
- в) По време на работа не допускайте до инструментa други лица, особено деца. Разсеете ли се, може да загубите контрол.

2) Безопасност при работа с електроуреди

- а) Щепселът трябва да съответства на контакта. В никакъв случай не го видоизменяйте. Не използвайте адаптери със заземени електроинструменти. Непроменените щепсели и съответстващите им контакти намаляват риска от токов удар.
- б) Избягвайте контакт със заземени повърхности като кабели, радиатори, печки, хладилници. Рискът от токов удар е много по-голям при телесен контакт със заземени уреди.
- в) Не излагайте инструментите на дъжд и влага. Наличието на вода в електроуредa повишава риска от токов удар.
- г) Пазете кабела. Не го използвайте за носене, теглене или изключване на електроуредa. Пазете го от нагриване, масла, остри ръбове или движещи се машинни части. Повредените или заплетени кабели увеличават риска от токов удар.
- д) При работа навън използвайте специален удължител за работа на открито. Използването на външен удължител намалява риска от токов удар.
- е) Ако се налага работа във влажна среда, използвайте защитно устройство от остатъчен ток (RCD). Използването му намалява риска от електрошок.

3) Лична безопасност

- а) Бъдете бдителни и внимавайте какво правите, когато работите с електроинструмент. Не използвайте електроинструменти под влиянието на алкохол или лекарства. Един миг невнимание може да доведе до сериозни наранявания.
- б) Използвайте индивидуални средства за защита. Винаги носете предпазни очила. Противопраховата маска, хелмът се обувки, твърдата шапка, слуховата защита ще намалят травмите.
- в) За да избегнете случайно включване, ключът трябва да е в позиция „off“ преди свързването с мрежата или с батерията.

Носенето на уреда или свързването му с електромержата при включен пусков ключ води до злополуки.

- г) Отстранете всички монтажни инструменти преди включване на уреда. Гаечен ключ или друг инструмент, изоставени на въртящата се част, водят до наранявания.
 - д) Стойте стабилно и се старайте във всеки един момент да пазите равновесие. Така по-добре ще контролите инструмента и евентуални критични ситуации.
 - е) Обличайте се подходящо. Не носете свободни дрехи и бижута. Пазете косата, дрехите и ръкавиците си от движещите се части. Движещите се части могат да захпят свободните дрехи, бижутата и дългата коса.
 - ж) Ако са предвидени прахоуловители, се уверете, че са свързани правилно и че се използват според инструкциите. Използването им намалява рисковете при работа.
- #### 4) Използване и грижа за електроуредa
- а) Не насилвайте уреда. Използвайте правилния електроуред. Правилният уред ще извърши добре и безопасно работата, за която е предназначен.
 - б) Не използвайте уреда, ако пусковият ключ не функционира. Ако пусковия ключ не функционира, уредът е опасен и трябва да бъде ремонтиран.
 - в) Преди да предприемете смяна на принадлежност, настройване на електроуредa или складирането му изключете електрозахранването от мрежата или батериите. Превантивните мерки намаляват опасността от неволно включване на електроуредa.
 - г) Съхранявайте уредите на недостъпно за деца място и не позволявайте на непознати с тях и с тези инструкции да ги използват. Електроинструментите са опасни в ръцете на необучени лица.
 - д) Инструментите се нуждаят от поддръжка. Регулирайте подвижните части, проверявайте за ступени части и други неща, които може да попречат на работата. При повреда ремонтирайте уреда преди работа. Причината за много злополуки е лошото поддръжане на електроинструментите.
 - е) Режете инструменти да са остри и чисти. Добре поддържаните режещи инструменти се повреждат по-рядко и се контролират по-лесно.
 - ж) Използвайте инструментите и принадлежностите в съответствие с указанията, съобразявайки се с работните условия и с конкретната работа. Използването на електроуредa за цели, различни от предвидените крие рискове
- #### 5) Сервиз
- Ремонтът на инструментите трябва да се извършва от квалифицирано лице и само с оригинални резервни части. Това ще гарантира безопасността на електроинструмента.

ВНИМАНИЕ

Дръжте уреда далеч от деца и немощни хора.

Когато не се използват, инструментите трябва да се държат далеч от деца и немощни хора.

ИНСТРУКЦИИ ЗА БЕЗОПАСНОСТ ЗА ЦИРКУЛЯРИ

а) Опасност: дръжте ръцете далеч от зоната на рязане и от диска. Втората ръка да е на помощната дръжка или на корпуса.

Ако държите циркуляра с две ръце, дискът няма да ви нарани.

б) Не пхайте ръка под заготовката.

Защитното устройство няма да ви предпази от частта на диска под заготовката.

в) Регулирайте дълбочината на рязане в зависимост от дебелината на заготовката.

Под заготовката трябва да се вижда по-малко от цял зъб на триона.

г) Никога не дръжте заготовката с ръце или поставена на крака ви. Закрепете я на стабилен основа.

Важно е заготовката да е добре позиционирана, за да избегнете контакт с тялото, блокиране на диска и загуба на контрол.

д) Дръжте инструмента за изолираните места за хващане, ако има опасност режещата част да се докосне до скрит или до собствения кабел по време на работа.

При контакт с кабел под напрежение металните части на инструмента също се оказват под напрежение и това води до токов удар за оператора.

е) При надлъжно рязане винаги използвайте паралелен ограничител или пък вертикален за края на детайла

Това повишава точността на рязане и намалява риска от задиране на диска.

ж) Винаги използвайте дискове с правилния размер и форма (ромб или кръг).

При дискове, които не отговарят на захвата на циркуляра, ще се получи изместване от центъра и ще излязат извън контрол.

з) Никога не използвайте повредени или неподходящи шайби и болтове.

За оптимална ефективност и безопасност за вашия циркуляр са създадени специални шайби и болтове.

ДОПЪЛНИТЕЛНИ ИНСТРУКЦИИ ЗА БЕЗОПАСНОСТ ЗА ВСИЧКИ ВИДОВЕ ОТРЕЗНИ МАШИНИ

Причини и предотвратяване на обратен удар

- Обратен удар е внезапна реакция на заклещен или нерегулиран режещ инструмент, предизвикващ неконтролираното му излизане от заготовката и насочването му към оператора на машината.

- Ако дискът се заклещи в стеснената фуга, той престава да се върти и силата на двигателя го запраща към оператора на машината.

- Ако дискът се изкриви или промени посоката си

когато е във фугата, зъбите в задния му край може да се забият в повърхността на дървото и дискът да излезе от фугата в посока оператора на машината.

Обратният удар е резултат от неправилно използване на циркуляра и/или неподходящи условия и може да се предотврати с дадените по-долу предпазителни мерки:

а) Дръжте циркуляра здраво с двете ръце и то така, че да противодействате на евентуален обратен удар.

Застанете така, че тялото ви да е странично зад диска, но не и директно зад него.

При обратен удар циркулярът може да отскочи директно назад. Обратният удар обаче може да бъде овладян от оператора, ако се спазват предпазителните мерки.

б) Ако дискът се заклещи или искате да прекъснете работа по някаква причина, изключете циркуляра и прекратете всяко движение, докато дискът не спре напълно.

Никога не се опитвайте да освободите циркуляра или да го дръпнете назад, докато дискът се движи или има опасност от обратен удар.

Разберете причината за заклещването на диска и вземете мерки за отстраняването ѝ.

в) Когато рестартирате циркуляра когато дискът е в заготовката, центрирайте диска във фугата и се уверете, че зъбите не са заклещени в материала.

Ако зъбите са заклещени, дискът може да се вдигне нагоре или да излезе от заготовката при рестартиране на циркуляра.

г) Поддържайте големите тънки дъски, за да намалите риска от заклещване и обратен удар.

Големите дъски се огъват под собственото си тегло. Постевеите опори от двете страни на дъска, близо до линията на рязане и в края на дъската.

д) Не използвайте тъпи или повредени дискове.

Тъпите или неправилно монтирани дискове водят до тесни разрези и прекомерно триене, до заклещване на диска и обратен удар.

е) Предпазните лостове за дълбочина и скосяване трябва да бъдат много добре фиксирани.

Ако настройките на диска се променят по време на работа, може да се стигне до заклещване и обратен удар.

ж) Бъдете изключително внимателни при рязане в стени и други невидими за очите участъци.

Дискът може да среже обект, който да предизвика обратен удар.

ИНСТРУКЦИИ ЗА БЕЗОПАСНОСТ ЗА РЪЧЕН ЦИРКУЛЯР И ПОТАПАЩ ЦИРКУЛЯР

а) Преди всяка употреба проверявайте дали долният предпазител се затваря добре. Не използвайте циркуляра, ако предпазителят не се движи свободно и не се затваря

незабавно. Никога не фиксирайте долния предпазител в отворена позиция.

Ако циркулярът случайно падне, долният предпазител може да се изкриви. Повдигнете го с лостчето и се уверете, че се движи свободно и не докосва диска при никакви дълбочини или ъгли на рязане.

б) Проверете функционирането на пружината на долния предпазител. Ако предпазителят и пружината не функционират правилно, те трябва да се ремонтират преди употреба.

Долният предпазител не функционира добре при повредени части, смолисти отлагания или натрупване на отпадъци.

в) Долният предпазител се отстранява ръчно само при специални видове рязане като рязане чрез потапяне и комбинирано рязане. Вдигнете предпазителя за лостчето. Щом дискът влезе в заготовката, отпуснете предпазителя.

При останалите видове рязане, долният предпазител трябва да функционира автоматично.

г) Преди да оставите циркуляра на работния плот или на пода се уверете, че долният предпазител покрива диска.

Незащитеният въртящ се диск кара циркуляра да се движи назад и реже всичко по пътя си.

Помнете, че минава време преди дискът да спре след изключване на циркуляра.



МАГАЗИН МАЙСТОРА®
БАШ МАЙСТОРА
ПРОФЕСИОНАЛНИ РЕШЕНИЯ

ПРЕДОХРАНИТЕЛНИ МЕРКИ ПРИ РАБОТА С ЦИРКУЛЯР

1. Не използвайте деформирани или напукани дискове.
2. Не използвайте дискове от високоскоростна стомана.
3. Не използвайте дискове, които не съответстват на характеристиките в тези инструкции.
4. Не спирайте диска чрез страничен натиск.
5. Поддържайте режещия инструмент винаги остър.
6. Уверете се, че долният предпазител се движи гладко и свободно.
7. Никога не използвайте циркуляра с долен предпазител, фиксиран в отворена позиция.
8. Уверете се, че възвратният механизъм на защитната система функционира правилно.

9. В никакъв случай не включвайте циркуляра, ако дискът е обърнат нагоре или настрани.
10. Уверете се, че в заготовката няма чужди тела като например пирони.
11. За модел C6SS обхватът на диска трябва да е между 165 мм и 160 мм.
За модел C7SS обхватът на диска трябва да е между 190 мм и 185 мм.
12. Преди да предприемете дейности по настройка, ремонт или поддръжка, изтеглете щепсела от контакта.

ТЕХНИЧЕСКИ ХАРАКТЕРИСТИКИ

Модел		C6SS	C7SS
Волтаж		230 V ~	
Дълбочина на рязане	90°	57 мм	68 мм
	45°	38 мм	46 мм
Мощност		1050 W	
Скорост без натоварване		5500 мин ⁻¹	
Тегло (без кабела)		3.2 кг	3.4 кг

СТАНДАРТНИ ПРИНАДЛЕЖНОСТИ

- (1) Диск (закрепен за инструмента)..... 1
(Диаметър 165 ммC6SS)
(Диаметър 190 мм C7SS)
- (2) Шестостенен ключ. 1

Стандартните принадлежности могат да бъдат променяни без предупреждение.

ДОПЪЛНИТЕЛНИ ПРИНАДЛЕЖНОСТИ (продават се отделно)

- (1) Прахоуловител комплект (D)
Свържете смукателната тръба за събиране на стърготини с прахосмукачката (виж **фиг. 9**).
- (2) Подложна шайба (A)
.. за 20 мм (диам. на отвора на диска)
.. за 30 мм (диам. на отвора на диска)
- (3) Паралелен ограничител (с крилен винт)

Допълнителните принадлежности могат да бъдат променяни без предупреждение.

ПРИЛОЖЕНИЕ

Рязане на различни видове дърво.

ПРЕДИ УПОТРЕБА

1. Електрозахранване

Уверете се, че електроизточникът, който ще използвате, отговаря на изискванията в табелката върху машината.

2. Пусков ключ

Уверете се, че пусковият ключ е в позиция OFF. Ако пхнете щепсела в контакта, когато ключът е в позиция ON, уредът ще се включи мигновено, а това може да причини сериозен инцидент.

3. Удължител

Ако работното място е далеч от електроизточника, използвайте удължител с достатъчна дебелина и капацитет. Удължителят трябва да е колкото е възможно по-къс.

4. Подгответе дървен работен плот (фиг. 1)

Тъй като дискът ще стигне до долната повърхност на заготовката, когато я режете, я поставете на работен плот. Ако за работен плот се използва квадратен блок, изберете равна повърхност, за да го стабилизирате добре. Нестабилният плот крие опасност по време на работа.

ВНИМАНИЕ

За да се избегне евентуален инцидент, парчето от заготовката, оставащо след рязането, трябва да бъде добре закрепено или придържано в позиция.

5. Как да съхраняваме шестостенния ключ (фиг. 8)

Ключът, използван за монтиране и демонтиране на диска може да се съхранява в дръжката.

НАСТРОЙКИ НА ИНСТРУМЕНТА ПРЕДИ

УПОТРЕБА

1. Регулиране на дълбочината на рязане

Дълбочината на рязане се регулира чрез преместване на основата след разхлабване на лоста (А) (фиг. 2).

ВНИМАНИЕ

Ако лостът (А) остане разхлабен, се създава рискована ситуация. Винаги го затягайте добре.

2. Регулиране ъгъла на наклона

Разхлабвайки крилния болт на скалата можете да наклоните диска до максимум 45° спрямо основата (фиг. 3).

Ъгълът на наклона също се регулира чрез разхлабване на крилния болт (фиг. 3).

ВНИМАНИЕ

Много и опасно крилният болт да е хлабав. Винаги го затягайте добре.

3. Регулиране на паралелния ограничител (допълнителна принадлежност)

Режещата позиция може да бъде регулирана чрез преместване на ограничителя в ляво или дясно след разхлабване на крилния му болт. Ограничителят може да бъде закрепен или в лявата, или в дясната страна.

ПРОЦЕДУРА НА РЯЗАНЕ

1. Поставете циркуляра (основата) върху дървото и изравнете линията на рязане с диска на предната скала. (фиг. 4).
2. Включете ключа на ON преди диска да влезе в контакт с дървото. За ON натиснете ключа, а за OFF го освободете.

ВНИМАНИЕ

Преди започване на работа проверете материала, който ще режете. Ако има опасност от вреден/токсичен прах, свържете здраво с изхода за прах торба за прах или подходяща прахоулавяща система.

Освен това при възможност сложете и маска за прах.

Преди да започнете да режете се уверете, че дискът е достигнал максималната си скорост.

- Ако дискът спре или издава странен звук, незабавно натиснете OFF на пусковия ключ.
- Внимавайте електрическият кабел да не е в близост до въртящия се режещ диск.
- Използването на циркуляра с насочен нагоре или настрани диск е много опасно. Избягвайте подобно необичайно приложение.
- Винаги носете защитни очила по време на рязане.
- Когато приключите работа, извадете щепсела от контакта.

МОНТИРАНЕ И ДЕМОНТИРАНЕ НА ДИСКА

ВНИМАНИЕ

За да избегнете сериозни инциденти, ключът трябва да

е в позиция OFF и уредът изключен от мрежата.

1. Демонтиране на диска

- (1) Настройте на максимална дълбочина на рязане и поставете циркуляра както е показано на фиг. 5.
- (2) Натиснете лоста, застопорете вала и отстранете шестостенния болт с гаечния ключ.
- (3) Дръжте здраво лоста на долния предпазител, така че долният предпазител напълно да се прибере в капака на диска и свалете диска.

2. Монтиране на диска

- (1) Отстранете напълно стърготините, натрупали се по вала, болта и подложните шайби.

- (2) Както е показано на фиг. 6, страната на подложна шайба (А) с издаден център със същия диаметър

както вътрешния диаметър на диска и вдлъбнатата страна на подложна шайба (В) трябва да бъдат поставени от двете страни на диска

* Има подложна шайба (А) за два вида дискове: с

диаметър на отвора 20 мм и 30 мм. (При покупка на циркуляр получавате един вид подложна шайба (А).)

Ако диаметърът на отвора на вашия диск не отговаря на този на подложна шайба (А), свържете се с магазина, от който сте купили циркуляра.

- (3) За да гарантиране правилна посока на въртене

на диска, стрелката върху него трябва да съвпада със стрелката върху капака му.

- (4) С пръсти затегнете максимално шестостенния болт, задържащ диска. След това натиснете лостчето, заключете вала и окончателно затегнете шестостенния болт.

ВНИМАНИЕ

След като сте монтирали диска се уверете, че заключващият лост е здраво фиксиран в указаната позиция.

ПОДДРЪЖКА И КОНТРОЛ

1. Контрол на диска

Тъй като тъпият диск намалява ефективността и води до проблеми с мотора, наточете или подменете диска щом забележите износване. .

2. Контрол на монтажните винтове

Редовно проверявайте всички винтове, за да се уверите, че са добре затегнати. Ако някой от винтовете е разхлабен, незабавно го затегнете. Не го ли направите, това може да има сериозни последици.

3. Поддръжка на мотора

Намотката на мотора е „сърцето“ на всеки електроинструмент. Внимавайте да не се повреди и/или овлажни от масла или вода.

4. Контрол на въгленовите четки

За ваша безопасност и предотвратяване на електрошок проверката на въгленовите четки и подмяната им може да се извършват САМО в оторизан сервис на Хитачи.

5. Подмяна на мрежовия кабел

Ако се налага подмяна на кабела, това трябва да стане от производителя на този инструмент, за да се избегнат всякакви рискове.

6. Позициониране на основата и диска така, че да се получи прав ъгъл.

Ъгълът между основата и диска е фиксиран на 90°, но ако по някаква причина се промени, го възстановете по следния начин:

- (1) Завъртете основата нагоре (фиг. 7) и разхлабете крилния винт (фиг. 3).
- (2) Поставете правоъгълен линеал между основата и диска и развийайки с отверка стопорния винт, променете позицията на основата така, че да се получи желаният прав ъгъл.

7. Списък на сервизните части

ВНИМАНИЕ

Ремонтът, промените и инспектирането на електроинструментите на Хитачи трябва да се извършват от оторизирани сервиз на Хитачи.

Този списък с части ще е от помощ, ако се представи на оторизирания сервиз заедно с инструмента.

При работа със и поддръжка на електроинструменти трябва да се спазват правилата за безопасност и стандартите на всяка отделна страна.

ИЗМЕНЕНИЯ

Електроинструментите на Хитачи постоянно биват усъвършенствани и изменени, за да отговорят на последните технологични новости. Ето защо някои части може да бъдат променени без предупреждение.

ГАРАНЦИЯ

Гарантираме за електроинструментите на Хитачи в съответствие с установените от закона/страната специфични наредби. Тази гаранция не покрива дефекти или повреди дължащи се на неправилна употреба или на естественото износване. При рекламата изпратете електроинструмента – неразглобен – заедно с ГАРАНЦИОННАТА КАРТА в края на тези инструкции на оторизирания сервизен център на Хитачи.

ЗАБЕЛЕЖКА

Поради продължаващата изследователска програма на Хитачи спецификациите в тези инструкции е възможно да бъдат променени без предварително уведомление.

Информация за шума и вибрациите
Измерените стойности са определени в съответствие с EN 60745 и декларирани в съответствие с ISO 4871.

C6SS

Ниво на звуковата мощност по крива A: 106 dB(A)
Ниво на звуковото налягане по крива A: 95 dB(A)
Несигурност KpA: 3 dB(A)

C7SS

Ниво на звуковата мощност по крива A: 106 dB(A)
Ниво на звуковото налягане по крива A: 95 dB(A)
Несигурност KpA: 3 dB(A)

Носете средства за защита на слуха.

Обща стойност на вибрациите (триаксиална векторна сума) в съответствие с EN60745.

Рязане на еднослоен шперплат:

C6SS

Стойност на вибрациите ah = 2.4 m/s²
Несигурност K = 1.5 m/s²

C7SS

Стойност на вибрациите ah = 5.9 m/s²
Несигурност K = 1.5 m/s²

Декларираната сумарна стойност на вибрациите е измерена в съответствие със стандартния метод на тестване и може да се използва за сравняване на инструменти.

Може да се използва и за предварителна оценка на въздействието.

ПРЕДУПРЕЖДЕНИЕ

- Вибрациите по време на работа може да се различават от декларираната сумарна стойност поради различия в начина на използване на електроинструмента.
- Определете мерките за безопасност, за да защитите оператора, базирайки се на оценка на въздействието в реална работна среда (вземайки предвид всички етапи от работния цикъл - като времето, когато инструментът е изключен и когато работи на празен ход).



C6SS

Арт. No.	Име на частта	Брой
41	Винт самонарезен D4 x 16	2
42	Винт самонарезен D5 x 55	2
43	Блокиращ лост	1
44	Сачмен лагер 6000VVCM	1
45	Гумен пръстен	1
46	Подложка	1
47	Винт M6 x 20	1
48	Кабел свързващ	1
49	Прекъсвач	1
50	Капак на ръкохватка	1
51	Перчат болт (А)	1
52	Подложна шайба M6	1
53	Щифт D8 x 50	1
54	Кондензатор противомутителен	2
55	Конектор 50092	2
56	Плитисъач	1
57	Винт M6 x 8	1
58	Винт M6 x 14	1
59	Лост (А)	1
60	Гайка дистанционна	1
61	Подложна шайба	1
62	Плот	1
501	Ключ шестограм 5MM	1

Арт. No.	Име на частта	Брой
1	Метал	1
2	Шпиндел със зъбно колело	1
3	Лагерен държач	1
4	Винт с плоска глава M6 x 12	2
5	Долен предпазител	1
6	Връщаща пружина	1
7	Сачмен лагер 6002VVCM	1
8	Капак на лагера	1
9	Винт с плоска глава M3 x 12	3
10	Подложна шайба (А)	1
11	Диск циркулярен HM за дърво	1
13	Подложна шайба (В)	1
14	Болт с шестстена глава с борд M5 x 45	1
15	Винт метричен с борд M5 x 45	3
16	Винт самонарезен D4 x 20	3
17	Етикет	1
18	Плитисъач	1
19	Подложна шайба	1
20	Сачмен лагер 608VVCS2	1
21	Подложна шайба (А)	1
22	Дифузор	1
23	Копла	1
24	Винт метричен с борд M5 x 16	3
25	Странична ръкохватка	1
26	Редукторна кутия	1
27	Етикет на Хитачи	1
28	Болт M6 x 20	1
29	Винт M5 x 8	2
30	Корпус	1
31	Кабел	1
32	Четкодържател	2
33	Четка	2
34	Капачка на четкодържателя	2
35	Конектор	1
36	Предпазител на кабела	1
37	Кабелна обувка	1
38	Статор	1
39	Контактен кабел	2
40	Държач на кабела	1

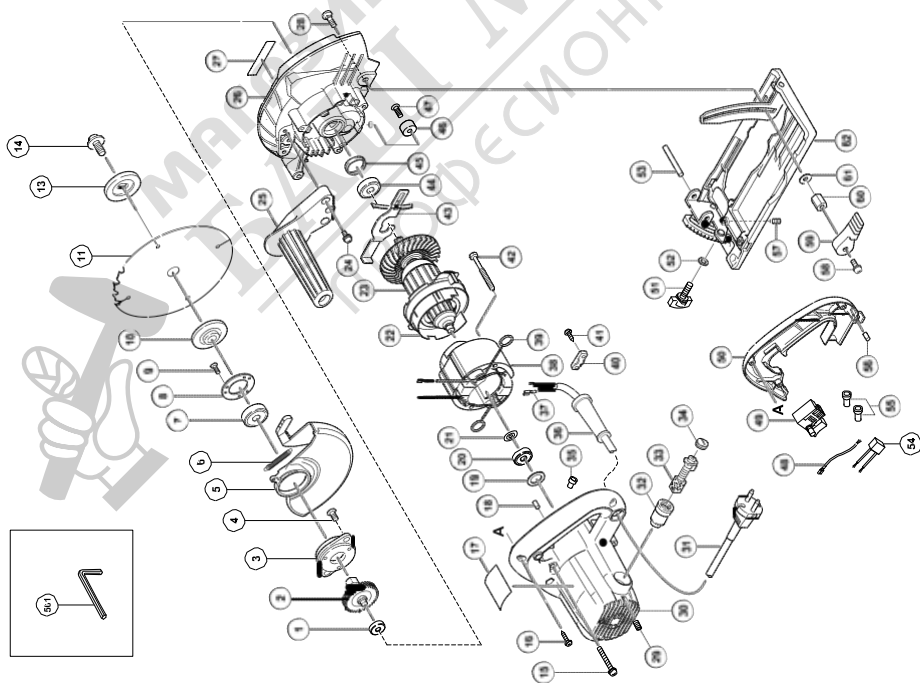

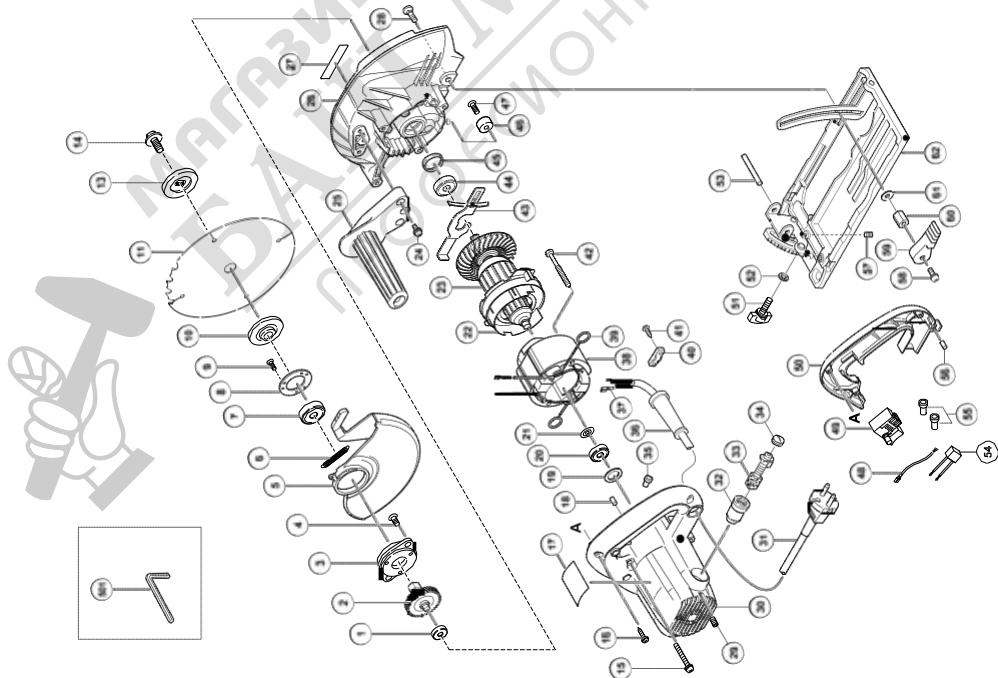

Item No.	Part Name	Квао
1	Метал	1
2	Шлидел със зъбно колело	1
3	Лагерен държач	1
4	Винт с плоска глава М5 x 12	2
5	Долен предпазител	1
6	Врещаша пружина	1
7	Сачмен лагер 60J2VVCM	1
8	Капак на лагер	1
9	Винт М3 x 12	3
10	Подложна шайба (А)	1
11	Диск циркуларен НМ за дърво	1
13	Подложна шайба (В)	1
14	Болт с шестстена глава с борд	1
15	Винт метричен с борд М5 x 45	3
16	Винт самонарезен Д4 x 20	3
17	Етикет	1
18	Притисен	1
19	Подложна шайба	1
20	Сачмен лагер 60VVC2	1
21	Подложна шайба (А)	1
22	Дифузор	1
23	Котва	1
24	Винт метричен с борд М5 x 16	3
25	Странична ръкохватка	1
26	Редукторна кутия	1
27	Етикет на Хитачи	1
28	Болт М6 x 20	1
29	Винт М5 x 8	2
30	Корпус	1
31	Кабел	1
32	Четкодържател	2
33	Четка	2
34	Капачка на четкодържателя	2
35	Конектор	1
36	Предпазител на кабела	1
37	Кабелна обувка	1
38	Статор	1
39	Контактен кабел	2
40	Държен на кабела	1
41	Винт самонарезен Д4 x 16	2

Item No.	Part Name	Q'TY
42	Винт самонарезен D5 x 55	2
43	Блокращ лост	1
44	Сачмен лагер 60J0VVCM	1
45	Гумен пръстен	1
46	Подложка	1
47	Винт М6 x 20	1
48	Свързващ кабел	1
49	Прекъсвач	1
50	Капак на ръкохватката	1
51	Перчат болт (А)	1
52	Подложна шайба М6	1
53	Щифт D6 x 50	1
54	Противосмутителен кондензатор	1
55	Конектор 50092	2
56	Притисен	1
57	Винт М6 x 8	1
58	Винт с борд М6 x 14	1
59	Лост (А)	1
60	Дистанционна гайка	1
61	Подложна шайба	1
62	Плот	1
501	Гаечен ключ 5MM	1

ГАРАНЦИОННА КАРТА

1. Модел No.
 2. Сериен No.
 3. Дата на покупката
 4. Име и адрес на клиента
 5. Име и адрес на продавача
- (Печат с името и адреса на продавача)

HITACHI

①	
②	
③	
④	
⑤	



Hitachi Koki



МАГАЗИН
БАШ МАЙСТОРА[®]
ПРОФЕСИОНАЛНИ РЕШЕНИЯ



Hitachi Power Tools Österreich GmbH

Str. 7, Objekt 58/A6, Industriezentrum NÖ –Süd 2355
Wiener Neudorf, Austria
Tel: +43 2236 64673/5
Fax: +43 2236 63373

Hitachi Power Tools Hungary Kft.

1106 Bogancsvirag U.5-7, Budapest, Hungary
Tel: +36 1 2643433
Fax: +36 1 2643429
URL: <http://www.hitachi-powertools.hu>

Hitachi Power Tools Polska Sp.z o.o.

ul. Kleszczowa27
02-485 Warszawa, Poland
Tel: +48 22 863 33 78
Fax: +48 22 863 33 82
URL: <http://www.hitachi-elektronarzedzia.pl>

Hitachi Power Tools Czech s.r.o.

Videnska 102,619 00 Brno, Czech
Tel: +420 547 426 598
Fax: +420 547 426 599
URL: <http://www.hitachi-powertools.cz>

Hitachi Power Tools Netherlands B.V. Moscow Branch

Kashirskoye Shosse Dom 65, 4F
115583 Moscow, Russia
Tel: +7 495 727 4460 or 4462
Fax: +7 495 727 4461
URL: <http://www.hitachi-pt.ru>

Hitachi Power Tools Romania

Str Sf. Gheorghe nr 20-Ferma, Pantelimon, Jud. Lifov
Tel: +031 805 25 77
Fax: +031 805 27 19

English



МАСТОР
БАШ МАЙСТОРА
ПРОФЕСИОНАЛНИ РЕШЕНИЯ

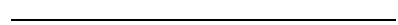

Български

Декларация за съответствие с правилата на ЕС

Отговорно декларираме, че този продукт съответства на стандартите или стандартизираните документи EN60745, EN55014 и EN61000, както и на Европейските директиви 2004/108/ЕС и 2006/42/ЕС.

Отговорникът за Европейските стандарти в Hitachi Koki Europe Ltd. е упълномощен да изготви файла с технически данни.

Тази декларация се прилага към продукти със знак CE

Представителен офис в Европа:

Hitachi Power Tools Europe GmbH

Siemensring 34, 47877 Willich 1, F. R. Germany

Технически архив:

Hitachi Koki Europe Ltd.

Clonshaug Business & Technology Park, Dublin 17, Ireland

Главен офис в Япония:

Hitachi Koki Co., Ltd.

Shinagawa Intercity Tower A, 15-1, Konan 2-chome,
Minato-ku, Tokyo, Japan

CE

31. 5. 2010



K. Kato
Board Director

 **Hitachi Koki Co., Ltd.**

005

Code No. C99180092 F

Отпечатано в Китай



МАГАЗИН
БАШ МАЙСТОРА
ПРОФЕСИОНАЛНА РЕЗЕРВНА