

STIHL®

STIHL FS 56

Ръководство за употреба



Съдържание

Относно това ръководство за употреба	2	Обслужване и поддръжка на главата за косене	33
Указания за безопасност и техника на работа	2	Указания за обслужване и поддръжка	35
Допустими комбинации от режещ инструмент, предпазител, дръжка и ремък за носене	13	Минимизиране на износването и избягване повреди	37
Монтаж на дръжката за две ръце	14	Основни части на моторния уред	38
Монтаж на кръговата обхващаща ръкохватка	16	Технически данни	39
Монтаж на носещата скоба (халка за носене на уреда)	17	Указания за ремонт	40
Монтаж на защитните приспособления	18	Отстраняване (на отпадъци)	41
Монтаж на режещия инструмент	18	“EG” – декларация за конформитет	41
Гориво	21		
Зареждане на гориво	23		
Поставяне на ремъка (колана) за носене	23		
Балансирайте моторната косачка	24		
Пускане на двигателя в действие / изключване на двигателя	25		
Транспортиране на уреда	28		
Указания за работа	28		
Почистване на въздушния филтър	29		
Регулиране на карбуратора	30		
Запална свещ	30		
Характеристики (поведение) на хода на двигателя	31		
Съхранение на моторния уред	32		
Заточване на метални режещи инструменти	32		

Уважаеми клиенти,

Благодарим Ви много, че сте избрали едно от висококачествените произведения на фирмата STIHL.

Това изделие е произведено по най-модерни методи на производство и с прилагане на многообхватни мерки за осигуряване на високо качество. Ние се стараем да направим всичко необходимо, за да бъдете доволни от Вашия моторен уред и да работите с него без проблеми.

Ако имате някакви въпроси относно Вашия уред, молим да се обърнете към Вашия търговски посредник или директно към пласментното ни дружество.

Ваш



Dr. Nikolas Stihl



Това ръководство за работа и употреба е със защитени авторски права. Всички права остават запазени, особено правото за правене на копия /размножаване, за превеждане и за преработка посредством електронни системи.

Относно това ръководство за употреба

Картинни символи

Всички картинни символи, които са поставени на уреда, са обяснени в това ръководство за употреба.

В зависимост от съответния уред и неговото оборудване, на уреда могат да бъдат поставени следните картинни символи.



Резервоар за гориво; горивна смес от бензин и моторно масло

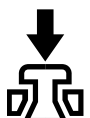

Задействане на декомпресионния вентил



Ръчна помпа за гориво

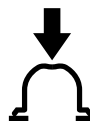

Задействане на ръчната помпа за гориво

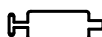

Туба със смазка (грес)



Направляване на всмуквания въздух: режим на работа през лятото



Направляване на всмуквания въздух: режим на работа през зимата



Отопление на дръжката

Картинни символи

Всички картинни символи, които са поставени на уреда, са обяснени в това ръководство за употреба.

Означение на разделите /главите от текста



ПРЕДУПРЕЖДЕНИЕ

Предупреждение за опасност от злополуки и наранявания на физически лица, както и от сериозни имуществени щети.



УКАЗАНИЕ

Предупреждение за повреда на уреда или отделни негови части.

Техническо усъвършенстване

Фирмата STIHL работи непрекъснато по усъвършенстването на всички машини и уреди от продукцията си; затова си запазваме правото да променяме обхвата на доставка по отношение на формата, техниката и оборудването без предварително да съобщаваме за това.

Въз основа на текстовата и илюстрационна информация в това ръководство за употреба не могат да се правят рекламации.

Указания за безопасност и техника на работа



При работа с този моторен уред са необходими специални мерки за безопасност, тъй като се работи с много високи обороти на режещия инструмент.



Преди първото пускане в експлоатация на уреда прочетете внимателно цялото ръководство за работа с него и го съхранявайте на сигурно място за по-нататъшна употреба. Несъблюдаването на ръководството за работа може да се окаже опасно за живота.

Спазвайте местните (за страната) предписания за предпазване от злополука, например тези на професионалните дружества, на социалните каси, на ведомствата за трудова защита и др.

Който работи за пръв път с моторния уред: трябва да му бъде обяснено от доставчика или от друг специалист как се борави безопасно с уреда – или да вземе участие в специализирано обучение.

Не се разрешава на непълнолетни да ползват моторния уред – изключение правят младежи над 16 години, които се обучават под наблюдение.

Дръжте надалеч деца, животни и наблюдатели.

Ако моторният уред не се използва, да се съхранява така, че да не представлява опасност за никого. Пазете моторния уред от достъп на неспособни за работа с него.

Потребителят носи отговорност за всякакви злополуки или опасности, които могат да възникнат спрямо други лица или имуществото им.

Предоставяйте или давайте назаем моторния уред само на лица, които са запознати подробно с този тип и модел и с използването му – и винаги предоставяйте и неговото ръководство за употреба.

Времето за употреба на звукоотделящи моторни уреди може да бъде ограничено от съответните национални, а също така и местните и локални предписания и наредби.

Който работи с моторния уред, трябва да бъде отпочинал, здрав и в добро физическо състояние.

Лицата, които поради здравословни причини не бива да се напрягат и натоварват, трябва да се осведомят при лекаря си дали работата с моторен уред е възможна за тях.

Само за хора, носещи пейсмейкъри за сърцето: Запалителната система на този уред създава съвсем слабо електромагнитно поле. Не може да бъде напълно изключено евентуално повлияване на отделни типове пейсмейкъри за сърце от това електромагнитно поле. За избягване на рискове по отношение на здравето, STIHL препоръчва да се

направи консултация с лекуващия лекар и с производителя на пейсмейкъра.

Забранена е работата с моторния уред след употребата на алкохол, на медикаменти, намаляващи способността на реагиране или на наркотици.

Моторният уред – в зависимост от принадлежащите към него режещи инструменти – да се използва само за косене на трева или за рязане на диворастящи растения, храсти, гъсталаци, храсталак, малки дървета или подобни.

Използването на моторния уред за други цели не е позволено – **опасност от злополука!**

Използвайте само такива режещи инструменти или принадлежности, които са изрично одобрени от STIHL за монтаж на този моторен уред или технически идентични части. Ако имате въпроси относно тази тема, се обърнете към специализирания търговец. Използвайте само висококачествени инструменти или принадлежности. В противен случай може да възникне опасност от злополуки или повреди/щети на моторния уред.

STIHL препоръчва използването на оригинални инструменти и принадлежности на STIHL. Те са оптимално съгласувани по своите качества със съответното изделие и с изискванията на потребителя.

Не предприемайте никакви промени по уреда – това може да навреди на сигурността на работата. Фирмата STIHL не поема отговорност

за щети, нанесени на физически лица или материални щети на имущество, възникнали в резултат от използването на неразрешени уреди за монтиране/пристрояване.

Предпазителят на моторния уред не може да защити потребителя от всички предмети (камъни, стъкло, жици и др.), които се изхвърлят със сила (катапултират) от режещия инструмент. Тези предмети могат да рекушират в нещо и да дарят ботещия с уреда.

За почистване на уреда да не се използват машини за почистване под високо налягане. Мощната водна струя може да повреди частите на уреда.

Облекло и екипировка

Носете отговарящи на предписанията облекло и екипировка.



Облеклото да е подходящо и целесъобразно и да не ограничава движенията. Плътно прилягащо облекло – работен комбинезон, а не работна куртка.

Не носете дрехи, които могат да се закачат или заплетат в клони, шума или въртящи се части на уреда. Не носете и никакви шалове, вратовръзки и никакви украшения. Дългите коси трябва да са прибрани (с кърпа за глава, шапка, каска и др.).



Носете защитни ботуши с предпазващи от хлъзгане подметки с грайфери и с усилена със стомана предна част.

Само при използване на режещи глави алтернативно се допуска носене на здрави обувки с устойчиви срещу хлъзгане подметки с грайфери.

ПРЕДУПРЕЖДЕНИЕ



За да намалите опасността от нараняване на очите, носете плтно прилепващи предпазни очила, съгласно норматив EN 166. Внимавайте за правилното поставяне на предпазните очила.

Носете защитна маска за лице и внимавайте за правилното ѝ поставяне. Предпазната маска за лице не е достатъчна защита за очите.

Носете "лични" средства за защита от шум – като например антифони.

Носете предпазна каска при прорезждане на гора, във високи храсталаци и когато съществува опасност от падащи предмети.



Носете устойчиви работни обувки от износостойчив материал (напр. кожа).

STIHL предлага обширна програма за оборудване с лични предпазни средства.

Транспортиране на моторния уред

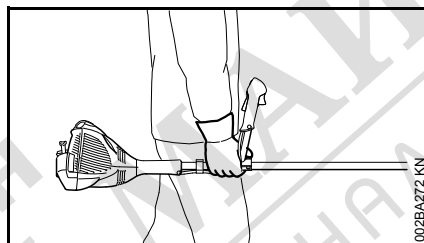
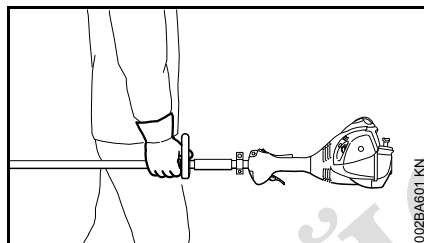

Винаги изключвайте двигателя.

Носете моторния уред закачен на ремъка за носене или балансиран – за стеблото.

Обезопасете металния режещ инструмент с предпазител за транспортиране срещу допир, също и при транспортиране на къси разстояния – виж също "Монтаж на предпазителя за транспортиране".



Не докосвайте горещите части на машината и предавателния механизъм – **опасност от изгаряне!**

При транспортиране с моторни превозни средства: подсигурете моторния уред да не се преобърне, да не се повреди и да не се разлее гориво.

Зареждане с гориво



Бензинът е изключително лесно запалим – спазвайте разстояние от открит огън – не разливайте гориво – пушенето е забранено.

Преди зареждане с гориво изключвайте двигателя.

Не зареждайте, докато двигателят още не е изстинал – горивото може да прелее – **опасност от пожар!**

Отваряйте внимателно капачката на резервоара за гориво, за да може налягането вътре постепенно да намалее и да не изпръска гориво при отварянето.

Зареждайте само на добре проветриви места. Ако се разлее гориво при зареждане, веднага почистете моторния уред – внимавайте да не попадне гориво по дрехите Ви – ако това се случи, се преоблечете веднага.



След зареждане с гориво затегнете колото може по-здравио капачката на резервоара.

По този начин се намалява рискът, капачката да се разхлаби от вибрациите на двигателя и да се разлее гориво.

Внимавайте да няма неуплътнени места – не включвайте двигателя, ако от резервоара е изтекло гориво – **опасност за живота поради изгаряне!**

Преди стартиране на моторния уред

Проверете дали моторният уред е в изправност – съблюдавайте съответните глави в ръководството за употреба:

- Проверете горивната система за плътност, особено видимите части като например капачката на резервоара, връзките на маркуците, горивна помпа (само при моторни уреди с горивна помпа). При наличие на неуплътнени места или повреда не пускайте двигателя в действие – **опасност от пожар!** Преди въвеждане в експлоатация на уреда го дайте при специализирания търговец за привеждане в изправност
- Комбинацията от режещ инструмент, предпазител, дръжка и ремък/колан за носене на уреда трябва да е допустима и всички части трябва да са монтирани безупречно
- Спирачният бутон / комбинираният превключвателен плъзгач (шибър) трябва да може лесно да се задейства
- Лостът на стартовата клапа, блокировката на лоста за газта и лостът за включване на газта трябва да се движат свободно – лостът за газта трябва да се връща сам в положение на

празен ход. От позициите **I** и **II** на лоста на стартовата клапа, същият трябва да се връща сам обратно в работно положение **I** при едновременно натискане на блокировката на лоста за газта и на лоста за газта

- Проверете стабилността на щекера на проводника за запалване – при хлабав щекер могат да се получат искри, които да подпалят изтичащата смес от гориво и въздух – **опасност от пожар!**
- Режещо приспособление или инструмент за пристрояване: правилен монтаж, стабилна позиция и безупречно състояние на изправност
- Проверете предпазните устройства (например предпазителя на режещия инструмент, подвижния диск) за повреди или съответно за износване. Повредените части да се сменят с нови. Не работете с моторния уред, ако предпазителът е повреден или са износени подвижните дискове (ако надписът и стрелките вече не се виждат)
- Не предприемайте каквито и да било промени по устройствата за обслужване и безопасност

- Дръжките да са винаги чисти и сухи, по тях да няма масло и смола – важно за безопасно боравене с моторния уред
- Нагласете ремъка за носене на уреда и дръжката (дръжките) според ръста на тялото на работещия с него. За тази цел съблюдавайте раздел "Поставяне на ремъка за носене" и "Балансиране на уреда".

Разрешава се работа само с уреди, които са в пълна изправност – **опасност от злополука!**

Само в случай на нужда при употреба на ремъци/колани за носене: упражнявайте се да сваляте бързо уреда. Когато се упражнявате, не хвърляйте уреда на земята, за да не го повредите.

Стартиране на двигателя

Най-малко на 3 метра от мястото на зареждане с гориво – не в затворени помещения.

Само на равна основа, внимавайте за стабилна и сигурна позиция на тялото Ви, дръжте здраво моторния уред – режещият инструмент не бива да докосва земята или каквито и да било предмети, защото при стартирането той може да започне също да се върти.

С моторния уред може да работи само един човек – забранено е присъствието на други лица в радиус от 15 m – също и при стартирането – поради отхвърчащи предмети, изхвърлени с ускорение от машината – **опасност от нараняване!**



Избягвайте контакт с режещия инструмент – **опасност от нараняване!**



Не включвайте двигателя "направо от ръката" – пускайте уреда в действие така, както е описано в ръководството за работа с него. След отпускане на лоста за газта режещият инструмент продължава да се движи още известно време – **ефект на инерцията!**

Направете проверка на празния ход на двигателя: на празен ход – при отпуснат лост за газта – режещият инструмент не трябва да се движи.

Всякакви лесно запалими материали (като например дървени стърготини, кори от дървета, суха трева, гориво) да се държат надалеч от горещите газове от ауспуха и от нагорещената повърхност на звукозаглушителя – **опасност от пожар!**

Държане и управление на уреда

Моторният уред да се държи винаги здраво и с две ръце за дръжките.

При работа е необходимо да имате винаги стабилна и сигурна опора.

При модели-изпълнения с дръжка за две ръце

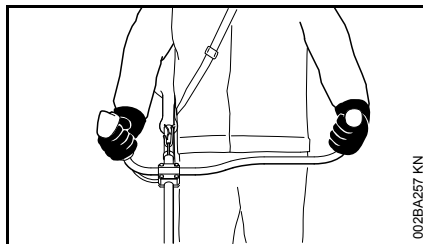

Дясната ръка на дръжката за управление, а лявата ръка на ръкохватката на тръбната дръжка.

При изпълнения с кръгова обхващаща ръкохватка

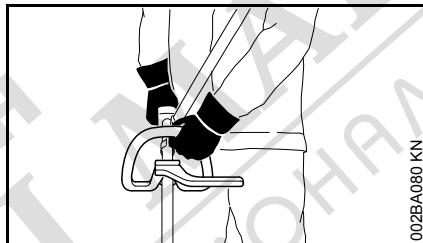

Лявата ръка да се постави на кръговата обхващаща ръкохватка, а дясната – на дръжката за управление – това важи и за левичарите.

По време на работа

При работа е необходимо да имате винаги стабилна и сигурна опора.

При заплашваща опасност или в случай на авария веднага изключете двигателя – натиснете спирачния бутон / комбинирания превключвателен плъзгач (шибър) в посока 0.

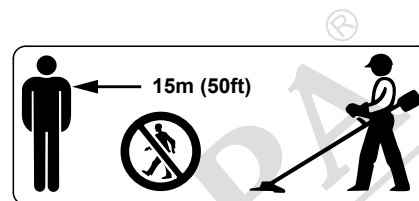

В широк радиус около мястото на приложение/работа може да възникне опасност от злополука поради отхвърчащи предмети, изхвърлени с ускорение от машината, затова е забранено присъствието на други лица в радиус от 15 м. Това разстояние трябва да се спазва и спрямо предмети (превозни средства, стъкла на прозорци) – **опасност от повреждане на вещи и имущество!** Също и на разстояние над 15 м опасността не може да бъде напълно изключена.

Внимавайте при празен ход двигателят да работи безупречно – режещият инструмент да не се върти повече след отпускане на лоста за газта.

Контролирайте редовно оборотите на празен ход или коригирайте. Ако режещият инструмент продължава да се върти, моторният уред да се даде на поправка при специализиран търговец. Фирмата STIHL препоръчва специализирания дистрибутор на STIHL.

Внимание при поледица, влага, сняг, на стръмни склонове, по неравни терени и пр. – **опасност от подхлъзване!**

Внимавайте за препятствия: пънове, корени – **опасност от спъване!**

Работете само стойки на земята, никога от нестабилни местоположения, никога на стълба или на работна платформа.

При поставени антифони за защита на слуха се изисква повишено внимание и предпазливост – тъй като способността за възприемане на предупредителни звукове (като например викове, звукови сигнали и др.) е значително намалена.

Правете редовно паузи за почивка по време на работа, за да предотвратите преумора и изтощение, в противен случай – **опасност от злополука!**

Работете винаги спокойно и внимателно – само при добри условия на видимост и осветление. Работете разумно, не излагайте на опасност други лица.



Моторният уред отделя отровни отработени газове, когато двигателят е в движение. Тези газове могат да бъдат без мирис и цвят и да съдържат неизгорели въглеводороди и бензол. Никога не работете с моторния уред в затворени или лошо проветрявани помещения – дори ако уредът Ви е с катализатор.

При работа в изкопи, ями или при стеснени условия гледайте винаги да има достатъчен въздухообмен – **опасност за живота чрез отравяне!**

При поява на гадене, главоболие, смущения в зрението (като например прогресивно намаляващо поле на

зрение), смущения в слуха, световъртеж, намаляване на способността за концентриране: незабавно преустановете работа – тези симптоми могат, освен по други причини, да са причинени и от твърде висока концентрация на отработени газове – **опасност от злополука!**

Работете с моторния уред като се стараете да не вдигате много шум и да не се отделят много отработени газове – не оставяйте двигателя да работи без нужда, давайте газ само при работа.

Пушенето е забранено при работа с моторния уред, както и в непосредствена близост до него – **опасност от пожар!** От горивния агрегат могат да се отделят лесно запалими бензинови изпарения.

Отделените по време на работа с уреда прах, изпарения и дим, могат да бъдат опасни за здравето. При значително запрашаване или образуване на дим, да се носи дихателна маска.

В случай, че моторният уред е бил изложен на нецелесъобразно натоварване (като например въздействие на сила при удар или падане), то преди да го използвате по-нататък, трябва непременно да проверите състоянието на изправността му за работа – виж също и раздел "Преди да започнете работа".

Особено важно е да проверявате уплътняването на горивната система и функционалната изправност на предпазните устройства. В никакъв случай не работете с неизправни по отношение на безопасността моторни

уреди. В случай на съмнение потърсете помощта на специализирания търговец.

Не работете в положение  – "гопъл старт" на лоста на стартовата клапа – в това положение не могат да се контролират оборотите на двигателя.



Не работете никога без защита, подходяща за съответния уред и за съответния режещ инструмент – **опасност от нараняване** поради изхвърлени със скорост предмети!



Проверете терена за работа: твърди предмети – като камъни, метални части и други подобни, могат да отхвърчат от ускорението на машината – също и на по-далече от 15 m – **опасност от нараняване!** – и могат да повредят както режещия инструмент, така и други предмети в близост – като например паркирани автомобили, стъкла на прозорци (нанасяне щети на имущество).

Работете с повишено внимание, на гъсто обрасли терени със силно намалена видимост.

При косене във високи гъсталаци, под храсти и под жив плет: работната височина на режещия инструмент трябва да бъде най-малко 15 cm – не излагайте на опасност намиращите се там животни.

Преди да напуснете уреда – изключете двигателя.

Проверявайте режещия инструмент редовно и на кратки интервали, а при явно доловими промени – веднага:

- Изключете двигателя, дръжте здраво уреда, оставете режещия инструмент да спре да се върти
- Проверете състоянието и стабилността на позицията, внимавайте за пукнатини
- Проверете състоянието на заточване
- Повредените или изтъпени режещи инструменти трябва незабавно да се сменят, дори и ако имат минимални пукнатини с дебелина на косъм

Почиствайте редовно от трева и тръни фиксатора на режещия инструмент – отстранявайте задръстванията в областта на режещия инструмент или на предпазителя му.

За смяна на режещия инструмент изключвайте двигателя – **опасност от нараняване!**



По време на работа предавателният механизъм се нагорещява. Не докосвайте предавателния механизъм – **опасност от изгаряне!**

Употреба на глави за косене

Допълнете предпазителя на режещия инструмент посредством посочените в ръководството му за употреба части за пристрояване/монтиране.

Използвайте само предпазители с нож, монтиран съгласно предписанията, за да може нишката за косене да се ограничи на допустимата дължина.

За допълнителна настройка на режещата нишка при ръчно регулируеми глави за косене обезателно изключвайте двигателя – **опасност от нараняване!**

При неправилна работа с прекалено дълги нишки за косене се намаляват работните обороти на двигателя. Поради постоянното приплъзване на съединителя, това води до прегряване и до повреждане на важни функционални части (например на съединителя, на пластмасовите части от корпуса на машината) – **опасност от нараняване** – например чрез въртящия се на празен ход режещ инструмент!

Използване на метални режещи инструменти

STIHL препоръчва да се използват оригинални метални режещи инструменти на фирмата STIHL. Те са оптимално съгласувани по своите качества със съответния уред и с изискванията на потребителя.

Металните режещи инструменти се въртят много бързо. При това въртене възникват сили, които

въздействат както на самия  инструмент, така и на подложения на рязане материал.

Металните режещи инструменти трябва да се заточват редовно и съгласно предписанията.

Неравномерно заточените метални режещи инструменти предизвикват дисбаланс, който може да претовари уреда екстремно – **опасност от счупване!**

Затъпените или неправилно заточени остриета могат да доведат до увеличено натоварване на металния режещ инструмент – **опасност от нараняване** поради напукани или счупени части!

След всеки контакт на допиране с твърди предмети (като например камъни, парчета от скали, метални части) металните режещи инструменти трябва да се проверяват (например за образуване пукнатини и деформации). "Мустаците" и всякакви други видими натрупвания на материал трябва да се отстраняват, тъй като при по-нататъшната употреба на уреда те могат по всяко време да се отделят и да отхвъркнат – **опасност от нараняване!**

Когато въртящ се метален нож попадне на камък или друг твърд предмет, могат да се отделят искри, в следствие на което при определени обстоятелства могат да се запалят лесно запалими материали. Също и сухите треви и храсти са лесно запалими, особено при горещо, сухо време. Ако има опасност от пожар, не използвайте метални ножове в близост до лесно запалими

материали, сухи треви или храсти. Задължително попитайте горската служба, дали има опасност от пожар.

Повредените или напукани режещи инструменти не бива повече да се използват, нито да се поправят – например чрез заваряване или изправяне – получава се промяна на формата (дисбаланс).

Отцепили се частици или отчупени парчета от режещите инструменти могат да изхвърчат с голяма скорост и да доведат до **най-тежки наранявания** на работещия с уреда или на трети лица!

За редуциране на опасностите, посочени по-горе, които възникват при работа с металните режещи инструменти, не бива в никакъв случай да се използва метален режещ инструмент с прекалено голям диаметър. Също така той не бива и да е прекалено тежък. Той трябва да бъде изработен от материали с достатъчно добро качество и да притежава подходяща "геометрия" (форма, дебелина).

Ако се използва метален режещ инструмент, който не е произведен от STIHL, то той не бива да бъде по-тежък, нито по-дебел, да не е оформен по друг начин и диаметърът му да не е по-голям от този на най-големия разрешен за този моторен уред метален режещ инструмент на STIHL – **опасност от нараняване!**

Вибрации

Продължителната работа с уреда може да доведе до причинени от вибрациите смущения в кръвообращението на ръцете ("болест на белите пръсти").

Не може да се установи универсално валидно времетраене на работа с уреда, защото то зависи от най-различни влияещи му фактори.

Продължителността на използване може да се удължи посредством:

- Защита на ръцете (топли ръкавици)
- прекъсване за почивка

Продължителността на използване може да се скъси поради:

- специфична индивидуална склонност към лошо кръвообращение (признак: често пръстите са студени, изтръпване)
- ниски външни температури
- силата на хващане (здравото държане на уреда пречи на кръвообращението)

При редовна и продължителна работа с уреда и при повтаряща се поява на съответните симптоми (например изтръпване на пръстите) се препоръчва лекарски преглед.

Обслужване и ремонт

Моторният уред трябва редовно да се поддържа. Да се извършват само тези дейности по поддръжката и ремонта на моторния уред, които са описани в настоящето ръководство за

употреба на уреда. Всички други дейности трябва да се възлагат на оторизиран търговец-специалист.

Фирмата STIHL препоръчва работите по поддръжката и ремонта на уреда да се възлагат за извършване само на оторизиран търговец-специалист на STIHL. За специализираните търговци на STIHL редовно се провеждат квалификационни курсове за обучение и им се предоставят на разположение най-новите технически информации по тези уреди.

Да се използват само висококачествени резервни части. В противен случай съществува опасност от злоупотреби за работещите с машината или повреди на моторния уред. Ако имате въпроси относно тази тема, се обърнете към оторизиран търговец-специалист.

Фирмата STIHL препоръчва да се използват само оригинални резервни части на STIHL. Те са оптимално съгласувани по своите качества със съответния моторен уред и с изискванията на потребителя.

За ремонта, поддръжката и почистването винаги **се спира двигателят и се изваждат щекерите на запалните свещи – опасност от нараняване** поради неволно включване на двигателя! – Изключение: при регулиране на карбуратора и работата на празен ход.

При изваден щекер на запалната свещ или при отвинтена запална свещ двигателят да не се пуска в действие с устройството за

стартирание – **опасност от пожар** поради образуване на искри извън цилиндъра!

Поддръжката и съхранението на моторния уред не бива да се извършват в близост до открит огън – съществува **опасност от пожар** поради възпламеняване на горивото!

Редовно проверявайте уплътняването на капачката на резервоара за гориво.

Използвайте само напълно изправни запални свещи, разрешени от STIHL – виж раздел "Технически данни".

Проверявайте проводника на запалването (изправна изолация, стабилно свързване).

Проверете дали звукозаглушителят е в пълна изправност.

Не работете с дефектен шумозаглушител или без шумозаглушител – **опасност от пожар!** – **увреждане на слуха!**

Не докосвайте горещия шумозаглушител – **опасност от изгаряне!**

Символи върху защитните приспособления

Стрелката, намираща се върху предпазителя на режещите инструменти, показва посоката на въртене на режещите инструменти.

Някои от следващите символи се намират върху външната страна на предпазителя и показват допустимата комбинация от режещи инструмент и предпазител.



Предпазителят да се използва само заедно с глави за косене – да не се използват метални режещи инструменти.



Не използвайте предпазителя заедно с ножове за гъсталак и с дискови режещи листове.



Не използвайте предпазителя заедно с глави за косене.



Използвайте предпазителя само заедно с режещи листове за трева.

Ремък за носене

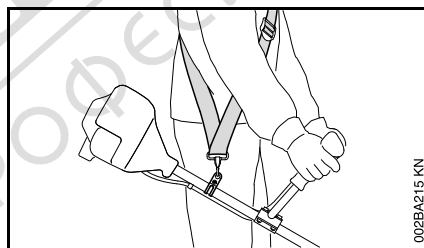

- Използвайте ремък за носене на уреда
- Закачете моторната косачка с включен двигател за ремъка за носене

Режещите листове за трева трябва да се използват заедно с един ремък за носене (ремък за носене на едно рамо)!

Глава за косене с нишка за косене

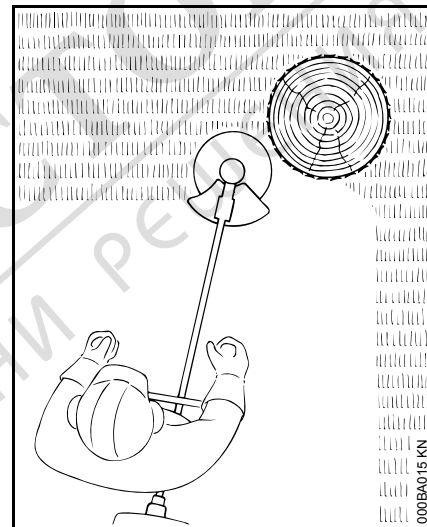

За "меко рязане" – за изчистено окосяване на насечени краища около дървета и колове на огради – минимално нараняване на кората на дървото.

В обхвата на доставка на главата за косене се намира листовка-приложение с инструкции за ползване. Зареждайте главата за косене с нишка за косене само както е описано в листовката-приложение с инструкции за ползване.

! ПРЕДУПРЕЖДЕНИЕ

Не заменяйте нишката за косене с метална жица (тел) или с метално въже – **опасност от нараняване!**

Глава за косене с пластмасови ножове –STIHL PolyCut

За косене на неравни краища на ливади /поляни (без стълбове, огради, дървета и други подобни препятствия).

Съблюдавайте маркировките, показващи износването!

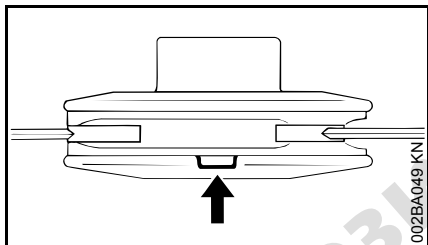

Ако на главата за косене "PolyCut" една от маркировките, показващи износването, е пробила надолу (виж стрелката): главата за косене не бива повече да се използва и трябва да се смени с нова! **Опасност от нараняване** поради изхвърлени от машината предмети!

Непременно трябва да спазвате указанията за техническа поддръжка на главата за косене "PolyCut"!

Вместо с пластмасови ножове главата за косене "PolyCut" може да бъде заменена с главата за косене "PolyCut"се зарежда също и с нишка за косене.

В обхвата на доставка на главата за косене се намират листовки-приложения с инструкции за ползване. Зареждайте главата за косене с пластмасови ножове или с нишка за косене само както е описано в листовките-приложения с инструкции за ползване.

! ПРЕДУПРЕЖДЕНИЕ

Не използвайте метална жица (тел) или метално въже вместо нишката за косене – **опасност от нараняване!**

Опасност от обратен удар при използване на метални режещи инструменти

! ПРЕДУПРЕЖДЕНИЕ



При използване на метални режещи инструменти съществува опасност от обратен удар, ако инструментът се удари в твърдо препятствие (дънер на дърво, клон, пън, камък и други подобни). При това уредът отскача назад с ускорение – в посока, противна на посоката на въртене на режещия инструмент.

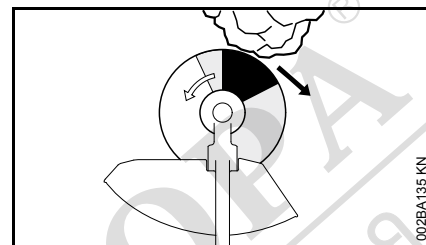

Повишена опасност от обратен удар съществува, когато инструментът се удари в препятствие в черния обсег / сектор.

Режещ лист за трева

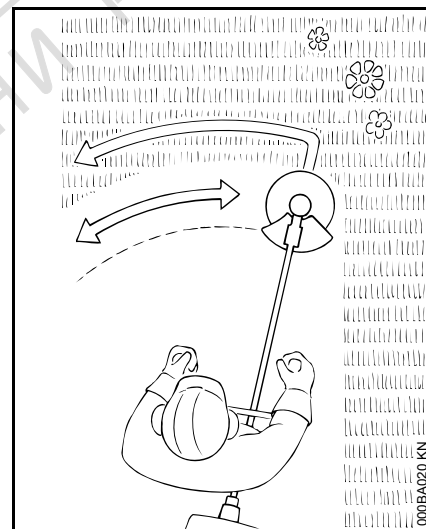

Само за трева и плевели – уредът трябва да се води като коса.

! ПРЕДУПРЕЖДЕНИЕ

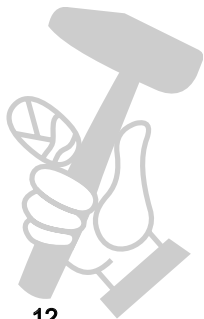

Неправилната употреба можа да причини повреда на режещия лист за трева – **опасност от нараняване** поради отхвърчащи предмети, изхвърлени с ускорение от машината!

При забележимо износване / изтъпяване, заточвайте режещия лист за трева съгласно предписанията.

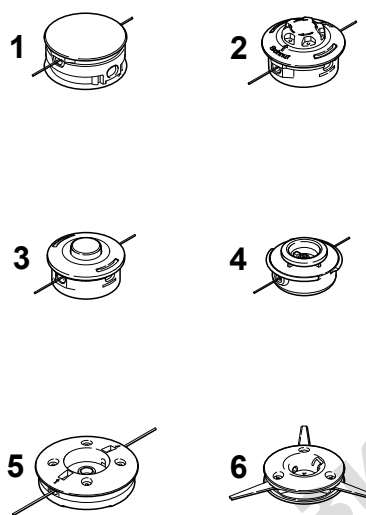
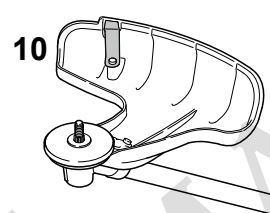

МАГАЗИН
БАШ МАЙСТОРА[®]
ПРОФЕСИОНАЛНИ РЕШЕНИЯ

Допустими комбинации от режещ инструмент, предпазител, дръжка и ремък за носене

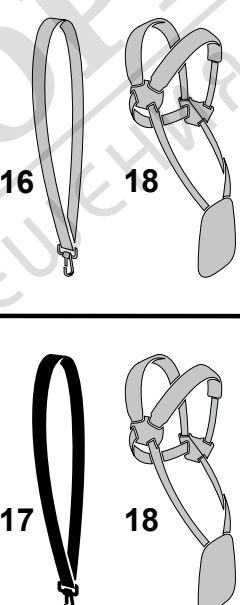
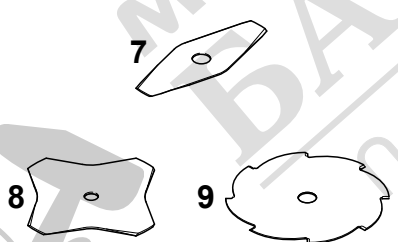
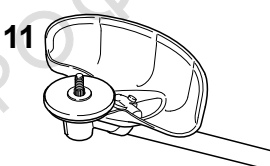
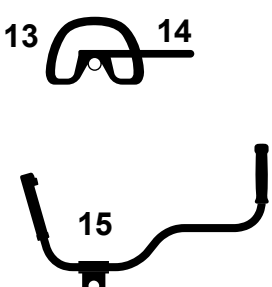
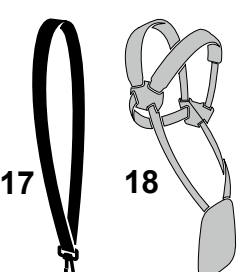
Режещ инструмент	Предпазител	Дръжка	Ремък за носене
 <p>1, 2, 3, 4, 5, 6</p>	 <p>10</p>	 <p>12, 13, 14, 15</p>	 <p>16, 17, 18</p>
 <p>7, 8, 9</p>	 <p>11</p>	 <p>13, 14, 15</p>	 <p>17, 18</p>

0000-G-XX-0379-A0

Допустими комбинации

В зависимост от режещия инструмент – изберете правилната комбинация от таблицата!

! ПРЕДУПРЕЖДЕНИЕ

Поради причини на безопасността е разрешено да се комбинират само тези изпълнения на режещи инструменти, предпазители, дръжки и ремъци за носене, които се намират на един и същи ред в таблицата. Всякакви други комбинации са забранени – **опасност от злополука!**

Режещи инструменти

Глави за косене

- 1 STIHL SuperCut 20-2
- 2 STIHL AutoCut C 25-2
- 3 STIHL AutoCut 25-2
- 4 STIHL TrimCut 31-2
- 5 STIHL DuroCut 20-2
- 6 STIHL PolyCut 20-3

Метални режещи инструменти

- 7 Режещ лист за трева 230-2 (Ø 230 мм)
- 8 Режещ лист за трева 230-4 (Ø 230 мм)
- 9 Режещ лист за трева 230-8 (Ø 230 мм)

! ПРЕДУПРЕЖДЕНИЕ

Режещи листове за трева от материали, различни от метал, не се допускат.

Предпазители

- 10 Предпазител с нож за глави за косене
- 11 Предпазител за метални режещи инструменти

Дръжки/ръкохватки

- 12 Кръгова обхващаща ръкохватка
- 13 Кръгова обхващаща (С-образна) ръкохватка със
- 14 скоба (ограничител на стъпката)
- 15 Дръжка за управление с две ръце

Ремъци/колани за носене на машината

- 16 Може да се използва ремък за носене на едно рамо
- 17 Трябва да се използва ремък за носене на едно рамо
- 18 Може да се използва ремък за носене на две рамена

Монтаж на дръжката за две ръце

Монтаж на тръбната дръжка

Монтирайте предварително тръбната дръжка на разстояние от около 10 см (4 цола) пред корпуса на двигателя към стебловидното тяло.

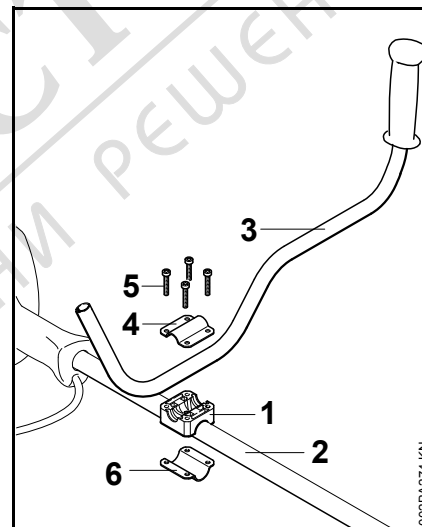

- Положете опората на дръжката (1) на стебловидното тяло (2)
- Поставете тръбната дръжка (3) в опората на дръжката
- Поставете затегателната скоба (4) върху опората на дръжката, вкарайте винтовете (5) през отворите на детайлите и ги навийте до упор в затегателната скоба (6) – затегнете леко винтовете

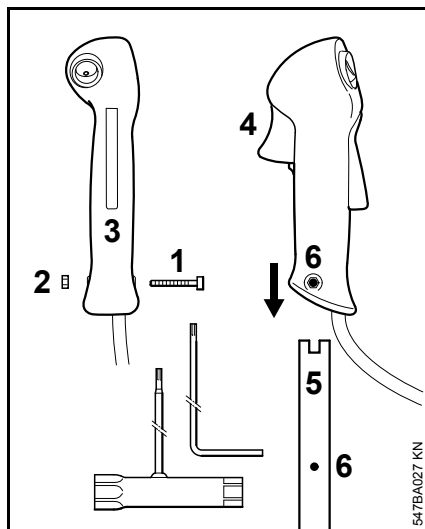
Монтаж на дръжката за управление

- Отвъртете винта (1) – гайката (2) остава в дръжката за управление (3)
- Сложете дръжката за управление заедно с лоста за газта (4) сочейки в посока на предавката на края на тръбната дръжка (5), докато пробивите (6) се съосят
- Навийте и затегнете винта (1)

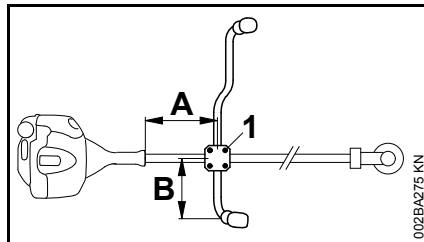
Изправете и фиксирайте тръбната дръжка

- Ориентируйте тръбната дръжка на разстояние (A) – от около 20 см (8 цола) и на разстояние (B) – от около 15 см (6 цола)
- Затегнете винтовете (1) на кръст

Закрепване на теленото въже (жилото) за ръчна газ**УКАЗАНИЕ**

Не огъвайте /усуквайте и не навивайте на малък радиус теленото въже (жилото) за ръчна газ – лостът за газта трябва да бъде лесно подвижен!

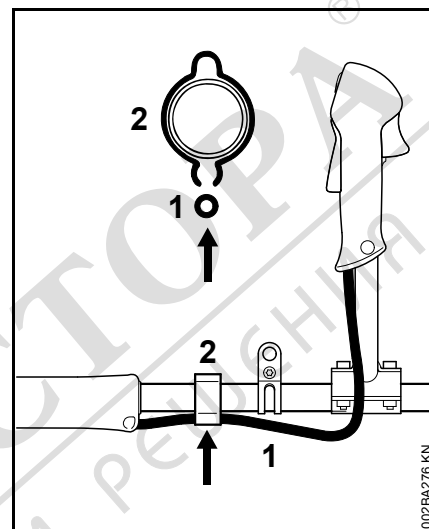

- Вкарайте с натиск теленото въже (жилото) за ръчна газ (1) – в носещия елемент (държателя) на теленото въже за ръчна газ (2)

Монтаж на кръговата обхващаща ръкохватка

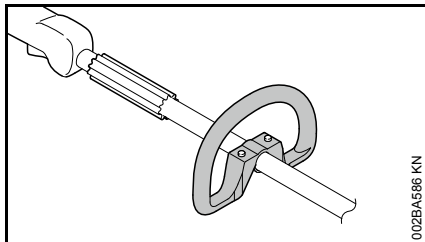

002BA586 KN

В състояние за доставка на новия уред, към него е вече монтирана кръговата обхващаща ръкохватка.

Да се използва скоба

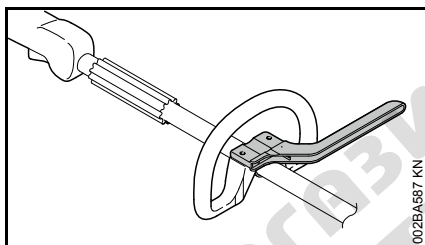

002BA587 KN

В състоянието за доставка на новия уред към него е вече монтирана кръговата обхващаща (С-образна) ръкохватка.

Скобата е включена в обхвата на доставка на моторния уред или се поръчва като специална принадлежност.

Закрепване /фиксиране на скобата

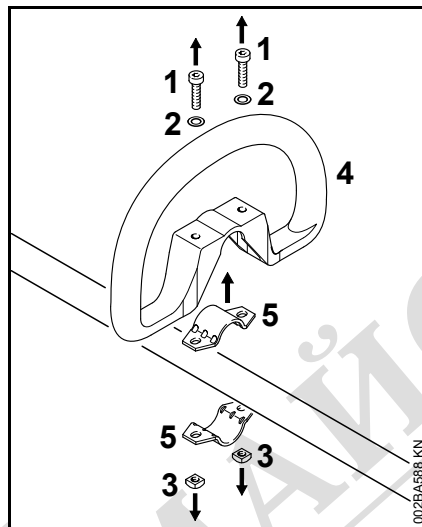

002BA588 KN

- Отвъртете винтовете (1) и ги свалете заедно с шайбите (2) и гайките (3)
- Свалете кръговата обхващаща (С-образна) ръкохватка (4) и фиксиращите скоби (5)

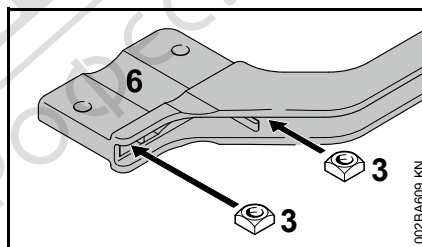

002BA609 KN

- Вкарайте четириъгълните гайки (5) в скобата (6) – съосете отворите

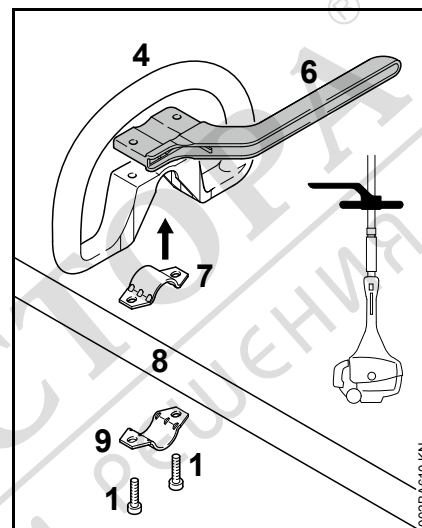

002BA610 KN

- Положете фиксиращата скоба (7) в кръговата обхващаща ръкохватка (1) и заедно ги поставете на стбловидното тяло (8)
- Поставете скобата (8)
- Поставете скобата (6) – внимавайте за положението ѝ!
- Отворите трябва да съвпадат
- Вкарайте винтовете (1) в отворите – и ги завинтете до упор в скобата
- По-нататък – виж раздел "Изправяне и закрепване на кръговата обхващаща ръкохватка"

Скобата да остане постоянно монтирана.

Изправяне (ориентиране) и закрепване на кръговата обхващаща ръкохватка

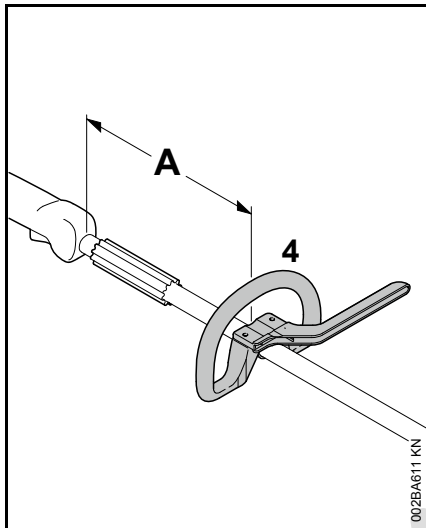

Чрез промяна на разстоянието (A) кръговата ръкохватка може да се постави в позиция, която да е най-благоприятна за обслужващия машината и за конкретните условия на работа.

Препоръка: Разстоянието (A) – около 15 см (5,9 цола)

- Плъзнете кръговата ръкохватка в желаната позиция
- Центрирайте кръговата ръкохватка (4)
- Затегнете болтовете толкова здраво, че кръговата ръкохватка да не се върти около стъблото – ако не е монтирана скоба: при необходимост законтретете гайката

Монтаж на носещата скоба (халка за носене на уреда)

Модел от пластмаса

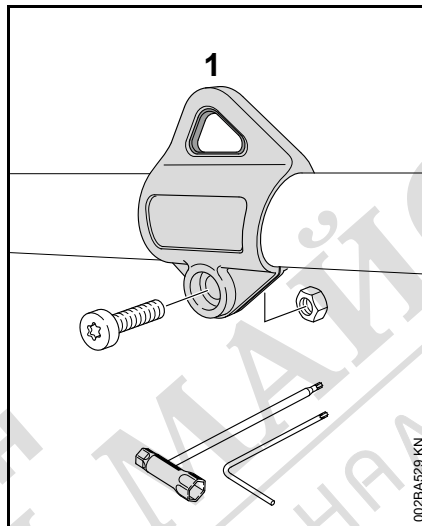

За разположението на носещата скоба (халка) – виж "Основни конструктивни части на моторния уред"

- Поставете носещата скоба (халка) (1) на стебловидното тяло и я натиснете към стебловидното тяло
- Поставете гайката М5 в шестостенното гнездо на носещата скоба (халка)
- Завийте винт М5х14
- Изправете скобата (халката) за носене на уреда
- Затегнете здраво винта

Модел от метал

Скобата (халката) за носене на уреда се намира в обхвата на доставката на уреда или се предлага като специална принадлежност.

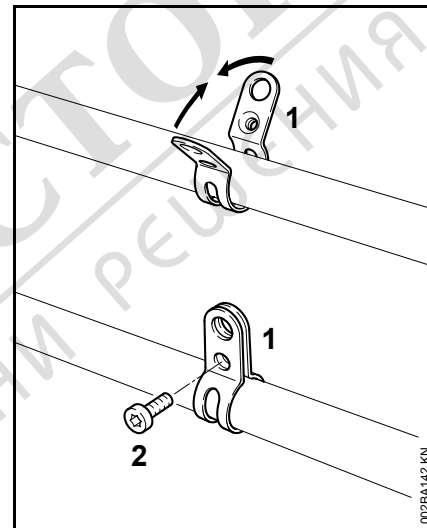

За разположението на носещата скоба (халка) – виж "Основни конструктивни части на моторния уред"

- Поставете фиксиращата скоба (1) **с резбата отляво** върху стебловидното тяло (на страната откъм работещия с машината)
- Хванете заедно езичетата на фиксиращата муфта (пластина) и ги задръжте така
- Навийте винта (2) М6х14
- Изправете скобата (халката) за носене на уреда
- Затегнете здраво винта

Монтаж на защитните приспособления

Използвайте правилен /подходящ предпазител

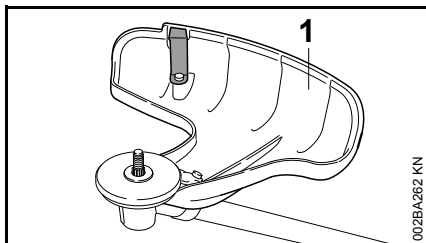

! ПРЕДУПРЕЖДЕНИЕ

Предпазителят (1) е разрешен за ползване само при глави за косене, затова преди монтиране на главата за косене трябва да се монтира също така и предпазителят (1).

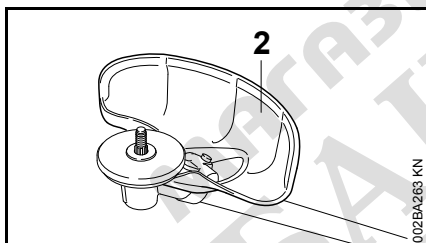

! ПРЕДУПРЕЖДЕНИЕ

Предпазителят (2) е разрешен за ползване само при режещи листове за трева, затова преди монтиране на режещия лист за трева трябва да се монтира също така и предпазителят (2).

Монтаж на предпазителя

Предпазителите (1) и (2) се закрепват по еднакъв начин към предавката (редуктора).

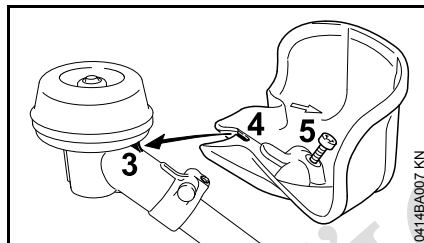

- Поставете предпазителя върху предавката, като вкарате издатъка (3) на предавателната кутия в отвора (4) на предпазителя
- Навийте винта (5) и го затегнете здраво

Монтаж на режещия инструмент

Поставяне на моторния апарат на земята

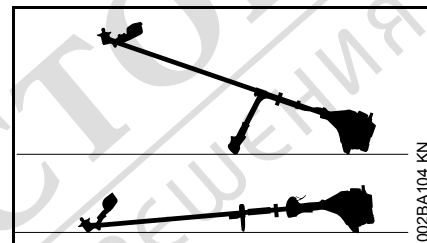

- Изключете двигателя
- Поставете моторния апарат в легнало положение, така че приемното гнездо за режещия инструмент да сочи нагоре

Монтиране на притискателния диск

Притискателният диск е включен в обхвата за доставка на апарата.

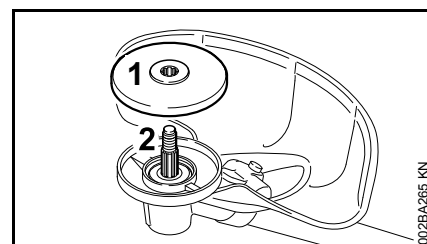

- Наденете притискателния диск (1) върху вала (2)



УКАЗАНИЕ

За закрепване на режещите инструменти е необходим притискателният диск на предавката.

Части за закрепване на режещите инструменти

В зависимост от режещия инструмент, който се доставя заедно с обзавеждането на нов апарат може да има разлики в обхвата на доставка на закрепващите части за режещия инструмент.

Обхват на доставка без закрепващи части

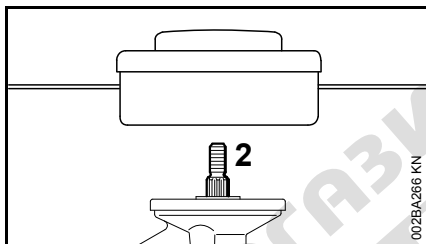

Могат да се монтират само глави за косене, които се закрепват непосредствено върху вала (2).

Обхват на доставка със закрепващи части

Могат да се монтират глави за косене и режещи листове за трева.

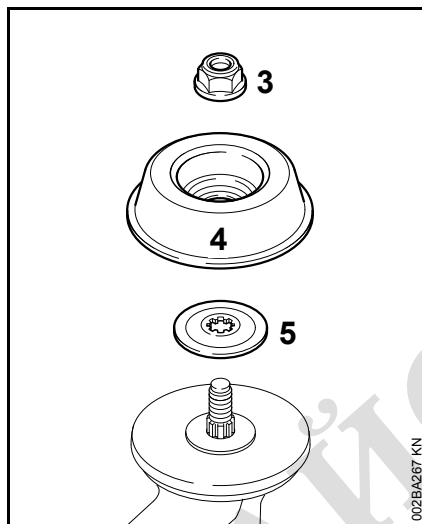

За закрепване на някои глави за косене и на режещите листове за трева допълнително са необходими: гайка (3), подвижен (въртящ се) диск (4) и притискателна шайба (5).

Тези части се намират в състава на комплекта от части, който се доставя заедно с апарата и се предлагат като специални принадлежности.

Блокиране на вала

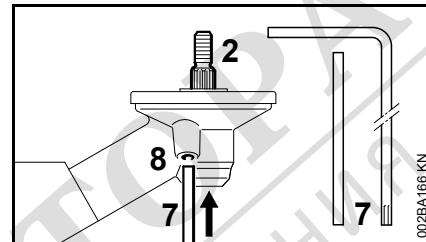

За монтиране и демантиране на режещите инструменти валът (2) трябва да се блокира с контактния шип (7) или с ъгловата отвертка (7). Частите са включени в обхвата на доставка и се предлагат като специални принадлежности .

- Вкарайте контактния шип (7) или ъгловата отвертка (7) в пробива (8) на предавката – до упор – натиснете ги леко
- Завъртете вала, гайката или режещия инструмент, докато контактният шип зацепи и валът се блокира

Монтаж на режещия инструмент



ПРЕДУПРЕЖДЕНИЕ

Използвайте предпазител, подходящ за съответния режещ инструмент – виж раздел "Монтаж на защитните приспособления".

Монтаж на глава за косене със съединение на резба

Съхранявайте добре листовката-приложение с инструкции за ползване на главата за косене.

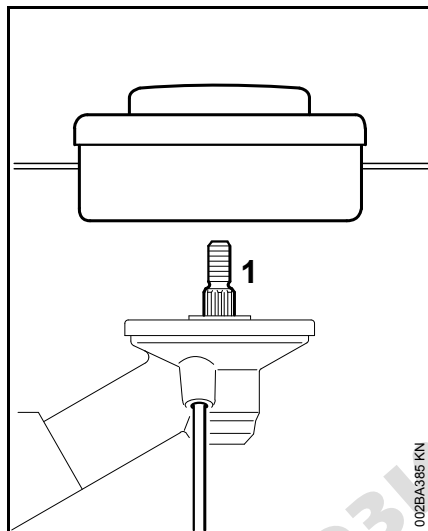

- Завъртете главата за косене в посока обратна на часовниковата стрелка до упор върху вала (1)
- Блокирайте вала
- Затегнете главата за косене

УКАЗАНИЕ

Свалете отново инструмента за блокиране на вала.

Демонтиране на главата за косене

- Блокирайте вала
- Завъртете главата за косене в посока на часовниковата стрелка

Монтаж на метални режещи инструменти

Съхранявайте добре приложената листовка и опаковката на металния режещ инструмент.

ПРЕДУПРЕЖДЕНИЕ

Сложете си предпазни ръкавици – опасност от нараняване от острите режещи ръбове.

Винаги монтирайте само един метален режещ инструмент!

Сложете правилно режещия инструмент

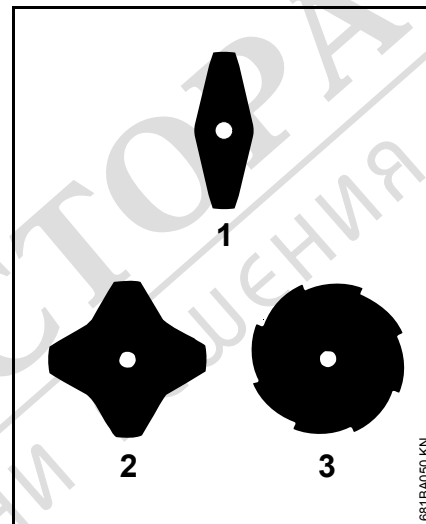

При режещите листове за трева (1) и (2) режещите ръбове (кантове) могат да сочат във всякаква посока – обръщайте редовно тези режещи инструменти, за да избегнете едностранното им износване.

При режещия лист за трева (3) режещите кантове (ръбове) трябва да сочат в посока на часовниковата стрелка.

ПРЕДУПРЕЖДЕНИЕ

Съблюдавайте стрелката на вътрешната страна на предпазителя, сочеща в посоката на въртене.

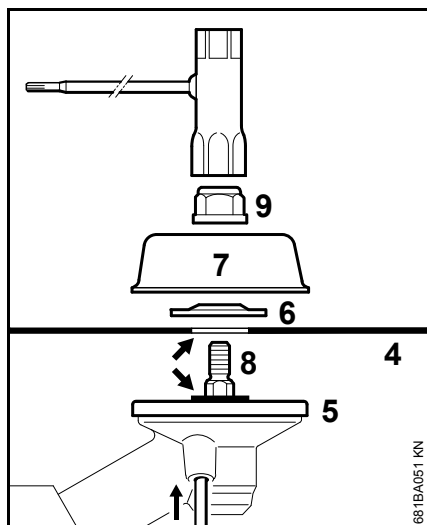

- Поставете ножа (4) върху притискателния диск (5)

! ПРЕДУПРЕЖДЕНИЕ

Свързващата част (стрелката) трябва да влезе в отвора на ножа.

Фиксиране /закрепване на режещия инструмент

- Сложете притискателната шайба (6) – с изпъкналата част нагоре
- Поставете работния диск (7)
- Блокирайте вала (8)
- Завинтете гайката (9) върху вала в посока обратна на часовниковата стрелка и я затегнете.

! ПРЕДУПРЕЖДЕНИЕ

Ако гайката се е разхлабила с времето, я сменете с нова.

! УКАЗАНИЕ

Свалете отново инструмента за блокиране на вала.

Демонтаж на металните режещи инструменти

! ПРЕДУПРЕЖДЕНИЕ

Сложете си предпазни ръкавици – опасност от нараняване от острите режещи ръбове.

- Блокиране на вала
- Отвъртете гайката в посока на часовниковата стрелка
- Свалете от предавката режещия инструмент и частите му за фиксиране (закрепване) – при това **не** сваляйте притискателния диск (5)

Гориво

Двигателят работи с горивна смес от бензин и моторно масло.

! ПРЕДУПРЕЖДЕНИЕ

При работа да се избягва директен контакт на горивото с кожата и вдишването на бензинови изпарения.

STIHL MotoMix

STIHL препоръчва употреба на STIHL MotoMix. Тази готова горивна смес е без съдържание на бензол, безоловна, отличава се с високо октаново число и винаги осигурява оптимално съотношение на смесване.

За да се гарантира възможно най-дълъг живот на двигателя, смесвайте STIHL MotoMix с моторно масло за двутактови двигатели марка STIHL HP Ultra.

MotoMix не се предлага на всички пазари.

Смесване на горивото

! УКАЗАНИЕ

Неподходящи работни субстанции или различно от предписаното съотношение на смесване могат да доведат до сериозни повреди на задвижващия механизъм. Използването на бензин или масло с качество под необходимото може да доведе до повреда на двигателя,

уплътнителните пръстени, проводниците и резервоара за гориво.

Бензин

Използвайте само **добра марка бензин** – с минимално октаново число 9090 ROZ– безоловен или със съдържание на олово.

Машините с катализатор за отработените газове трябва да работят само с безоловен бензин.



УКАЗАНИЕ

При работа след неколkokратни зареждания с бензин със съдържание на олово действието на катализатора може да бъде значително намалено.

При двигатели с ръчно регулируеми карбуратори бензин с алкохолно съдържание над 10% може да причини повреди в хода на двигателя и затова не бива да се използва за задвижване на тези двигатели.

Двигателите със система "M-Tronic" ("М-Троник") достигат пълна мощност с бензин с алкохолно съдържание до 25% (E25).

Моторно масло

Използвайте само качествено моторно масло за двутактови двигатели – най-добре двутактовото моторно масло **STIHL HP, HP Super или HP Ultra, тези масла са оптимално съгласувани с двигателите на STIHL. Най-висока мощност и най-дълъг живот на двигателя се осигуряват от моторното масло HP Ultra.**

Тези моторни масла не се намират за продажба на всички пазари.

При машините с катализатор за отработените газове трябва при приготвянето на горивната смес да се използва само **двутактовото моторно масло на STIHL 1:50**

Съотношение при смесване

при моторно масло за двутактови двигатели марка STIHL 1:50; 1:50 = 1 част масло + 50 части бензин

Примери

Количество бензин литри	Двутактово масло STIHL 1:50 литри (ml)
1	0,02 (20)
5	0,10 (100)
10	0,20 (200)
15	0,30 (300)
20	0,40 (400)
25	0,50 (500)

- в туба, одобрена за гориво, първо се налива моторно масло, след това бензин и после се размесват добре

Съхраняване на горивната смес

Складирайте само в одобрени за гориво туби на сухо, хладно и безопасно място, пазете от светлина и слънце.

Горивната смес старее – затова смесвайте само количеството, необходимо за няколко седмици. Не съхранявайте горивната смес повече от 30 дни. Под въздействието на

светлина, слънчеви лъчи, ниски или високи температури горивната смес може да се развали по-бързо.

STIHL MotoMix може да се съхранява безпроблемно до 2 години.

- Преди зареждане разклащайте силно бидоните с горивна смес

⚠ ПРЕДУПРЕЖДЕНИЕ

В бидона може да се образува налягане – отваряйте го внимателно.

- От време на време почиствайте основно резервоара за гориво и бидоните за приготвяне и съхраняване на горивната смес

Изхвърляйте остатъците от гориво и използваната за почистване течност съгласно предписанията и без да замърсявате околната среда!

Зареждане на гориво

Подготовка на уреда

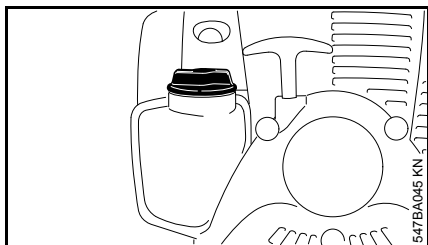

- Преди зареждане почиствайте капачката на резервоара и около нея, за да не попаднат замърсители в резервоара
- Поставете уреда така, че капачката да сочи нагоре

Да се отвори капачката на резервоара за гориво



- Завъртете капачката на резервоара в посока обратна на часовниковата стрелка дотолкова, че да може да се извади от отвора в резервоара за гориво
- Свалете капачката на резервоара

Зареждане на гориво

При зареждане внимавайте да не разливате гориво и не пълнете резервоара съвсем догоре.

STIHL препоръчва системата на STIHL за зареждане с гориво (специални принадлежности).

- Зареждане на гориво

Да се затвори капачката на резервоара за гориво

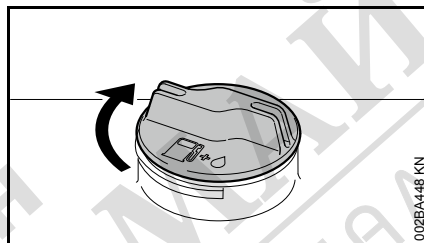

- Поставете капачката на мястото ѝ
- Завъртете капачката в посока на часовниковата стрелка до упор и я затегнете с ръка колкото се може по-здраво.

Поставяне на ремъка (колана) за носене

Видът и изпълнението на ремъка /колана за носене зависят от пазара.

Приложение на ремъка /колана за носене – виж "Допустими комбинации от режещ инструмент, предпазител, дръжка и ремък за носене".

Ремък (колан) за носене на апарата на едно рамо

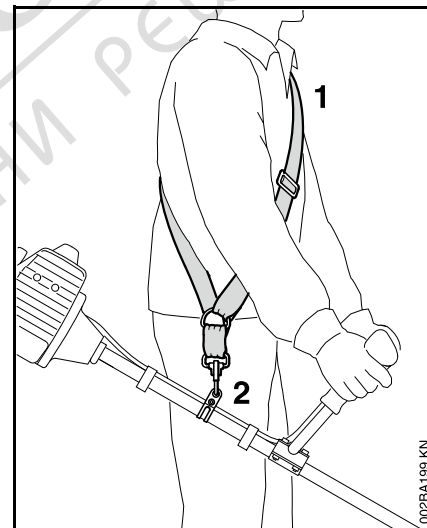

- Поставете ремъка (колана) за носене на апарата на едно рамо (1)
- Нагласете дължината на колана така, че куката с пружина (карабинка) (2) да се намира на около една педя разстояние под дясното Ви бедро
- Балансирайте моторната косачка

Ремък (колан) за носене на две рамена

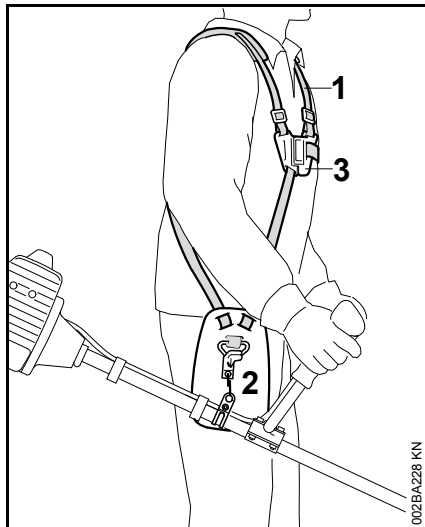

- Поставете ремъка (колана) (1) за носене на две рамена и закопчайте закопчалката (3)
- Нагласете дължината на колана – при окачен моторен уред куката с пружина (карабинка) (2) трябва да се намира на една педя разстояние под дясното Ви бедро
- Балансирайте уреда – виж раздел "Балансиране на уреда"

Балансирайте моторната косачка

Видът и изпълнението на ремъка за носене и куката с пружина (карабинка) зависят от пазара.

При уреди с кръгова обхваща ръкохватка носещата скоба (халката) е монтирана в дръжката за управление, виж "Основни конструктивни части на моторния уред". Уредите с кръгова обхваща ръкохватка не трябва да се балансира.

Окачване на моторната косачка на ремъка за носене

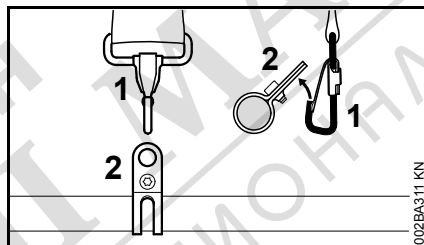

- Закачете куката с пружина (карабинка) (1) на носещата скоба (халка) (2) на стъбловидното тяло

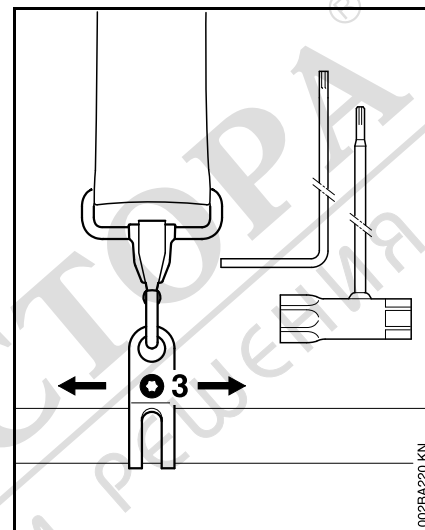

- Разхлабете винта (3)

Положение на висене с люлеене като махало

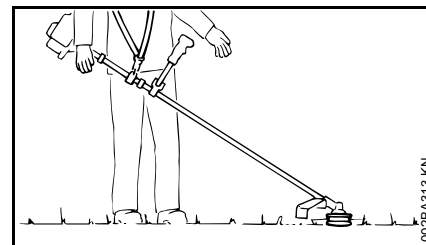

- Главите за косене и режетещите листове за трева трябва да се опират (лежат) леко на земята

За да постигнете на положението на висене с люлеене като махало, извършете следните стъпки:

- Преместете носещата скоба (халка) – навийте леко винта – оставете уреда да увисне – проверете положението на висене с люлеене като махало

Ако е достигнато правилното положение на висене с люлеене като махало:

- Затегнете винта на носещата скоба

Откачване на моторната косачка от ремъка за носене

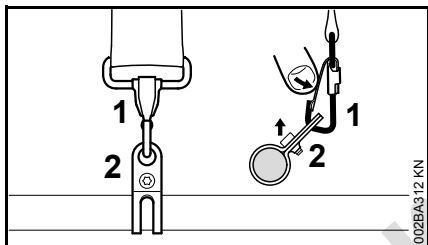

- Натиснете езичето на куката с пружина (карабинка) (1) надолу и извадете носещата скоба (2) от куката

Пускане на двигателя в действие / изключване на двигателя

Елементи за управление

Изпълнение с дръжка за работа с две ръце

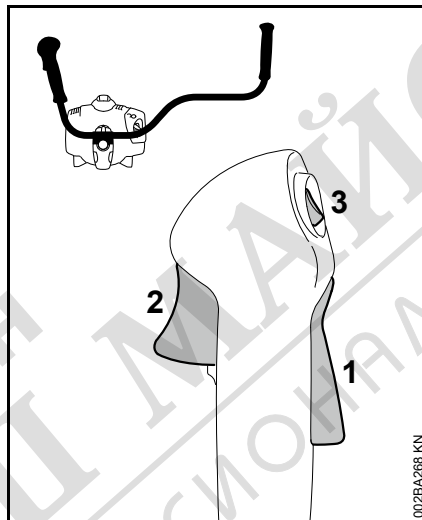

- 1 Блокировка на лоста за газта
- 2 Лост за газта
- 3 Спирачен бутон – с позиции за работа и 0 = Стоп.

Изпълнение с кръгова обхващаща ръкохватка

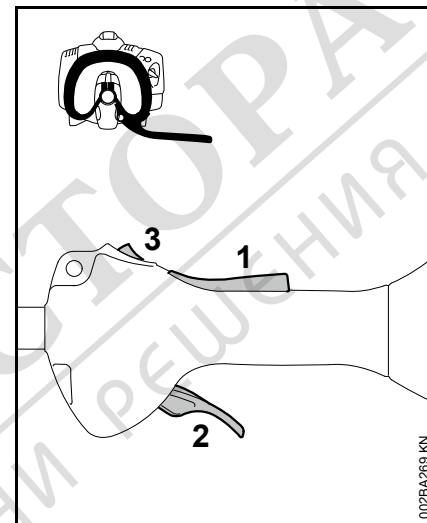

- 1 Блокировка на лоста за газта
- 2 Лост за газта
- 3 Спирачен бутон – с позиции за работа и 0 = Стоп.

Действие на спирачния бутон и на запалването

Незадействаният спирачен бутон се намира на положение за **работа**: запалването е включено – двигателят е готов за стартиране и може да бъде запален. Когато спирачният бутон се натисне на положение **0**, запалването се изключва. След спиране на двигателя запалването се включва автоматично отново.

Стартиране на двигателя

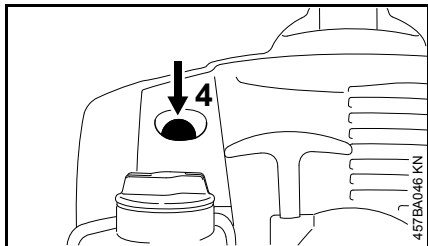

- Натиснете мехчето (4) на помпата за гориво най-малко 5 пъти – дори и ако мехчето е пълно с гориво

Студен двигател (студен старт)

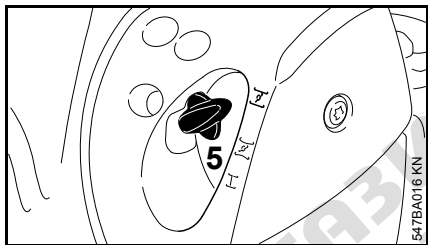

- Натиснете навътре лоста на стартовата клапа (5) и го завъртете на позиция **I**

Топъл двигател (топъл старт)

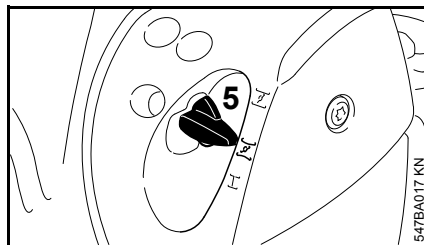

- Натиснете навътре лоста на стартовата клапа (5) и го завъртете на позиция **II**

Това положение се използва също и ако двигателят вече е бил пуснат в движение, но е още студен.

Стартиране на двигателя

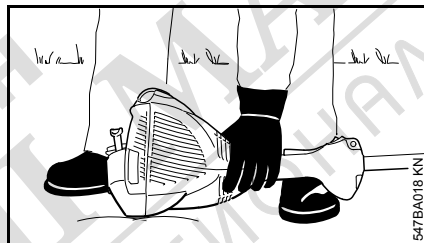

- Поставете уреда в стабилно положение на земята: опората на двигателя и предпазителя на режещия инструмент образуват опорната основа
- ако има: отстранете предпазителя за транспортиране на режещия инструмент

Режещият инструмент не бива да докосва земята или каквито и да било предмети – **Опасност от злополука!**

- заемайте стабилна стойка – възможности: изправени, наведени или на колене
- притиснете уреда с лявата ръка **здраво** към земята – при това не докосвайте лоста за газта, блокировката на лоста за газта, нито изключващия бутон



УКАЗАНИЕ

Не стъпвайте с крак и не заставяйте на колене върху стеловидното тяло!

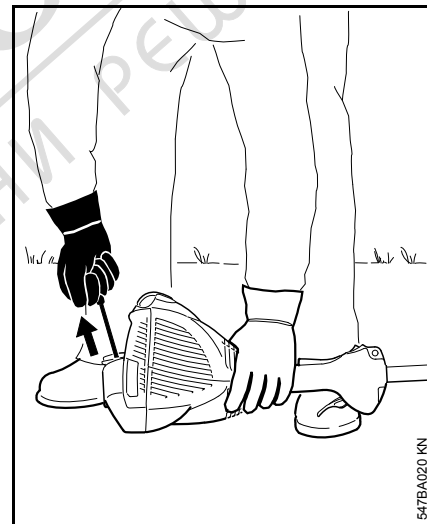

- С дясната ръка хванете дръжката за стартиране

Модел без устройство "ЕргоСтарт" (ErgoStart)

- Дърпайте бавно дръжката за стартиране до първия забележим упор и след това я издърпайте бързо и силно

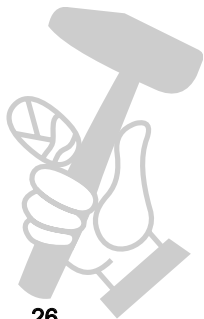

Модел с устройство "ЕргоСтарт" (ErgoStart)

- Издърпайте дръжката за стартиране равномерно



УКАЗАНИЕ

Не издърпвайте стартерното въже докрай навън – **опасност от скъсване!**

- Не пускайте стартерната дръжка да се връща сама – за да може стартерното въже да се навие правилно, вкарайте го с дръжката на мястото му в обратна посока на издърпването
- продължавайте да стартирате, докато двигателят започне да работи

Щом двигателят започне да работи

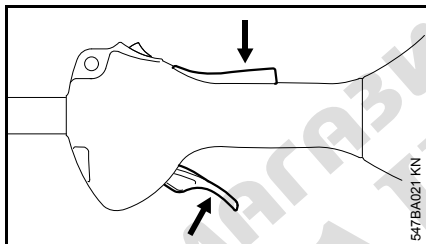

- Натиснете блокиращия лост и дайте газ – лостът на стартовата клапа отскача в работна позиция I – след студено стартиране двигателят трябва да се загрее с променливо натоварване



ПРЕДУПРЕЖДЕНИЕ

При правилна настройка на карбуратора режещият инструмент не бива да се върти на празен ход!

Машината е готова за работа.

Изключете двигателя

- Натиснете спирачния бутон в посока към позиция 0 – двигателят спира – отпуснете спирачния бутон – спирачният бутон се връща сам назад

Допълнителни указания за стартиране

При ускоряване или на положение за студено стартиране $\frac{I}{II}$ двигателят изключва

- Поставете лоста на стартовата клапа на позиция $\frac{II}{III}$ – продължавайте да стартирате, докато двигателят заработи

Двигателят не стартира в позиция за топъл старт $\frac{III}{IV}$

- Поставете лоста на стартовата клапа на позиция $\frac{I}{II}$ – продължавайте да стартирате, докато двигателят заработи

Двигателят не иска да запали

- Проверете дали всички настройки на елементите за управление на уреда са правилни
- Проверете дали в резервоара има гориво, ако е необходимо го напълнете
- Проверете дали щекерът на запалителната свещ е вкаран в стабилно положение
- Повторете процеса на стартиране

Двигателят е задавен

- Поставете лоста на стартовата клапа на позиция I – продължавайте да стартирате, докато двигателят заработи

Изразходвали сте горивото от резервоара докрай

- след като заредите с гориво, натиснете мехчето на ръчната помпа за гориво най-малко 5 пъти – дори и ако мехчето е пълно с гориво
- Регулирайте лоста на стартовата клапа в зависимост от температурата на двигателя
- Стартирайте наново двигателя

Транспортиране на уреда

Използвайте предпазител за транспортиране

Вида на предпазителя за транспортиране зависи от вида на металния режещ инструмент в обхвата на доставката на моторния уред. Предпазителите за транспорт се предлагат и като специални аксесоари.

Дискове за рязане на трева 230 mm

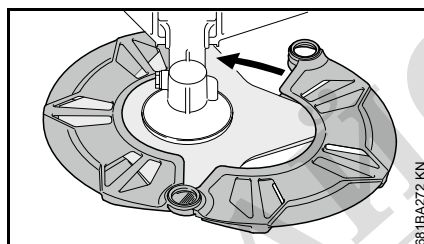
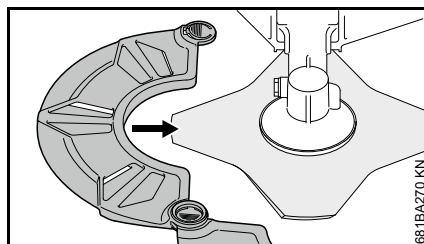
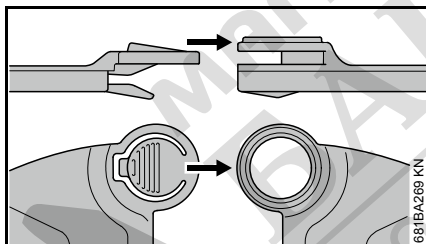
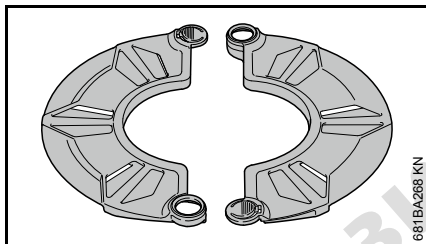

Указания за работа

Работа при първото включване на машината

До третото зареждане на резервоара фабрично новата машина не трябва да работи ненатоварена на високи обороти, за да не се явяват допълнителни натоварвания по време на разработването. По време на разработването всички движещи се части трябва да се наместват – затова в двигателния механизъм има повишено съпротивление на триене. Двигателят достига максималната си мощност след около 5 до 15 зареждания на резервоара.

По време на работа

След по-продължителна работа с максимално натоварване оставете двигателя да поработи за кратко време на празен ход, докато по-голямата част от топлината се отведе навън от охлаждащия въздушен поток, за да се предотврати екстремно топлинно натоварване на компонентите на задвижващия механизъм (устройство за запалване, карбуратор).

След приключване на работа

При кратко прекъсване на работа с уреда: оставете двигателя да експлоатация на уреда, го съхранявайте с празен резервоар за

гориво на сухо място, и не в близост с източници на огън. При продължително прекъсване на работа с уреда – виж раздел "Съхраняване на машината"

Почистване на въздушния филтър

При забележимо намалена мощност на двигателя

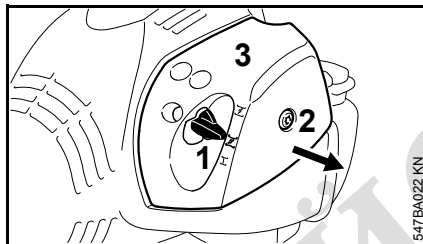

- Поставете лоста на стартовата клапа на позиция "I"
- Завъртете винта (2) в капака на филтъра (3) в посока обратна на часовниковата стрелка, докато капакът се разхлаби
- Изтеглете капака на филтъра (3) отгоре на лоста на стартовата клапа и го свалете
- Почистете пространството около филтъра от едрите замърсявания

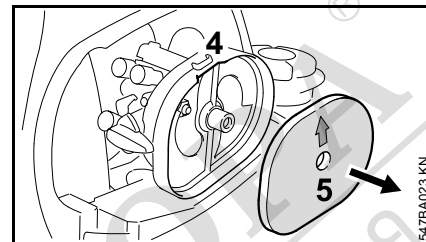

- Бръкнете в отвора (4) на филтърната кутия и извадете филцовия филтър (5)
- Сменете филцовия филтър – като спомагателно действие можете да го изтупате или продухате – не го мийте



УКАЗАНИЕ

Сменете повредените части с нови!

- Поставете филцовия филтър (5) с геометрично напасване на формата в кутията на филтъра – стрелката сочи към отвора
- Поставете лоста на стартовата клапа на позиция "I"
- Поставете капака на филтъра (3) – при това внимавайте да не се изкриви винтът – завийте винта



Регулиране на карбуратора

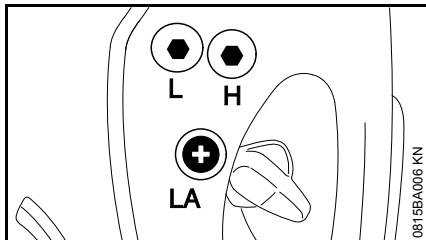

Карбураторът е регулиран фабрично така, че при всички работни състояния на двигателя се подава оптималната смес от гориво и въздух.

Настройка на празния ход

Двигателят спира при работа на празен ход

- Пуснете двигателя да загрее за около 3 минути
- Завъртете винта за ограничаване на оборотите на празен ход (LA) бавно в посока на часовниковата стрелка, докато двигателят заработи равномерно – режещият инструмент не бива да се върти

Режещият инструмент се върти на празен ход

- Завъртете винта за ограничаване на оборотите на празен ход (LA) в посока обратна на часовниковата стрелка, докато режещият инструмент престане да се върти, след това завъртете винта по-нататък в същата посока на 1/2 до 3/4 оборот

ПРЕДУПРЕЖДЕНИЕ

Ако режещият инструмент въпреки извършените настройки не спира да се движи на празен ход, тогава занесете моторния уред за ремонт при търговец-специалист.

Запална свещ

- При недостатъчна мощност на двигателя, лошо стартиране или смущения при празни обороти, проверете първо запалната свещ.
- след около 100 експлоатационни часа сменете запалната свещ – при силно обгорели електроди – и по-рано – използвайте само разрешени от STIHL, изчистени от смущения запални свещи – виж раздел "Технически данни"

Демонтиране на запалната свещ

- Изключете двигателя

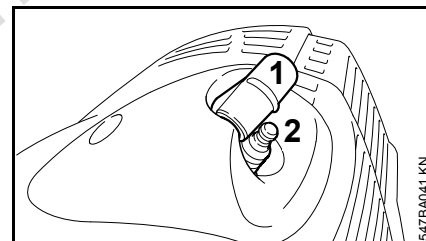

- Извадете щекера на запалната свещ (1)
- Развийте запалителната свещ (2)

Проверка на запалната свещ

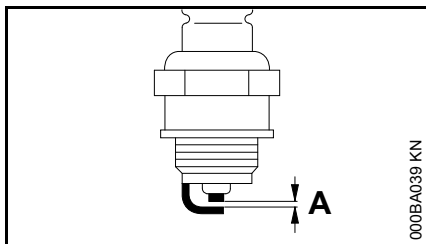

- ако запалната свещ е замърсена, я почистете
- Проверете разстоянието между електродите (A) и ако е необходимо го регулирайте – за стойността за това разстояние – виж раздел "Технически данни"
- Отстранете причините за замърсяване на запалната свещ

Възможни причини за това са:

- прекалено много моторно масло в горивото
- замърсен въздушен филтър
- неблагоприятни условия за работа

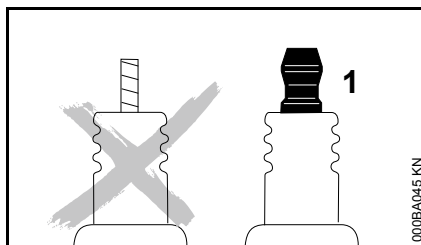

! ПРЕДУПРЕЖДЕНИЕ

При запална свещ с отделна съединителна гайка (1) гайката задължително трябва да се навие на резбата и **здро̀во** да се затегне – **опасност от пожар** поради образуване на искри!

Монтаж на запалната свещ

- Завинтете запалната свещ
- Натиснете щекера на запалната свещ върху запалната свещ

Характеристики (поведение) на хода на двигателя

Ако въпреки че въздушният филтър е почистен и карбураторът е регулиран правилно, характеристиките (поведението) на хода на двигателя са незадоволителни, причината за това може да бъде в звукозаглушителя.

Звукозаглушителят да се даде за проверка дали има замърсяване (нагар) при търговец-специалист!

Фирмата STIHL препоръчва работите по поддръжката и ремонта на уреда да се възлагат за извършване само на оторизиран търговец-специалист на STIHL.



Съхранение на моторния уред

При спиране на работа за повече от 3 месеца

- На добре проветримо място изпразнете и почистете резервоара за гориво
- изхвърляйте горивото съгласно предписанията и без да замърсявате околната среда
- Пуснете машината да работи до пълно изпразване на карбуратора – в противен случай мембраните в карбуратора могат да залепнат!
- Свалете режещия инструмент, почистете го и го проверете. Намажете металния режещ инструмент със защитно масло.
- Почистете основно уреда, особено ребрата на цилиндъра и въздушния филтър!
- Съхранявайте машината на сухо и сигурно място. Пазете я да не се използва от неупълномощени за работа с нея (например от деца)

Заточване на метални режещи инструменти

- Заточвайте режещите инструменти при незначително захаяване с помощта на плоска пила за заточване – "Специални принадлежности" – при силно изтъпяване и получаване на нащърбявания – използвайте машина за заточване или възложите заточването на търговец-специалист – фирмата STIHL препоръчва търговеца-специалист на STIHL
- Заточвайте често, но като отнемате по малко: за обикновено дозаточване най-често са достатъчни две-три движения на пилата.

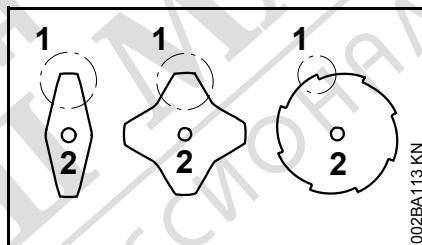

- Заточвайте крилата на ножа (1) равномерно – не променяйте контура на основния режещ лист (2)

Допълнителни указания относно заточването се намират върху опаковката на режещия инструмент. Поради това съхранявайте опаковката.

Балансиране

- Дозаточете около 5 пъти, след това проверете дисбаланса с помощта на уреда за балансиране на STIHL – "Специални принадлежности" и балансирайте косачката или възложите балансирането на търговец-специалист – фирмата STIHL препоръчва търговеца-специалист на STIHL

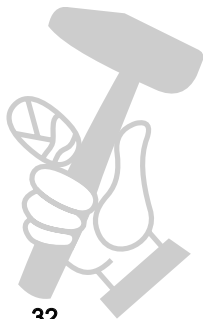

Обслужване и поддръжка на главата за косене

Поставяне на моторния апарат на земята

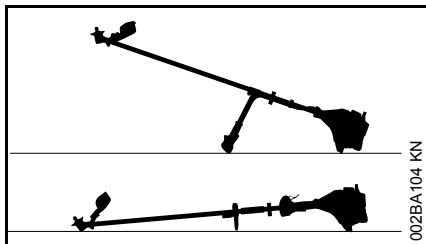

- Изключете двигателя
- Поставете моторния апарат в легнало положение, така че приемното гнездо за режещия инструмент да сочи нагоре

Смяна на нишката за косене

Преди смяната на нишката за косене, обезателно проверете дали главата за косене не е износена.

! ПРЕДУПРЕЖДЕНИЕ

Ако се виждат силни следи от износване, трябва цялата комплектна глава за косене да се смени с нова.

Режещите нишки по-нататък ще бъдат наричани кратко "нишки".

В обхвата на доставка на главата за косене има илюстрирано упътване, което показва как се подновяват нишките. Поради това съхранявайте добре упътването за главата за косене.

- При необходимост демонтирайте главата за косене

Регулиране/донастройване на нишката за косене

STIHL SuperCut

Дължината на нишката се регулира автоматично, когато нишката за косене е дълга най-малко **6 см (2 1/2 цола)** – с помощта на ножа на предпазителя свръхдългите нишки за косене се скъсяват на оптималната дължина.

STIHL AutoCut

- Дръжте апарата с включен /работещ двигател над затревена площ – при това главата за косене трябва да се върти
- Допрете главата за косене за кратко към земята – нишката за косене се регулира и с помощта на ножа при предпазителя се скъсява на оптималната дължина

С всяко допирание за кратко към земята главата за косене регулира /донастройва нишката. Затова по време на работа наблюдавайте производителността на рязане на главата за косене. Ако главата за косене се допира твърде често за кратко към земята, неизползваните парчета от нишката се отрязват от ножа.

Регулирането/донастройването на нишката се извършва само тогава, когато и двата края на нишката са дълги все още най-малко **2,5 см (1 цол)**.

STIHL TrimCut

! ПРЕДУПРЕЖДЕНИЕ

За допълнителна настройка с ръчно регулиране на нишката обезателно изключвайте двигателя – иначе съществува **опасност от нараняване!**

- Изтеглете нагоре кутията на макарата – завъртете я в посока обратна на часовниковата стрелка – на около 1/6 оборот – до упор – и я пуснете да се върне обратно с пружиниране
- Изтеглете краищата на нишката навън

Ако е необходимо, повторете Процеса, докато и двата края на нишката достигнат ножа при предпазителя.

Едно завъртане от стъпало до стъпало освобождава около **4 см (1 1/2 цола)** от нишката.

Смяна на нишката за косене

STIHL PolyCut

В главата за косене PolyCut може на мястото на режещите ножове да се закачи една отрязана /скъсена нишка.

STIHL DuroCut, STIHL PolyCut

! ПРЕДУПРЕЖДЕНИЕ

За ръчно оборудване /зареждане на главата за косене обезателно изключвайте двигателя – **иначе съществува опасност от нараняване!**

- Зареждайте главата за косене с отрязани (скъсени) нишки както е описано в доставеното с нея ръководство

Смяна на ножовете

STIHL PolyCut

Преди смяната на ножовете задължително проверете главата за косене за износване.

ПРЕДУПРЕЖДЕНИЕ

Ако се виждат силни следи от износване, трябва цялата комплектна глава за косене да се смени с нова.

Режещите ножове по-нататък кратко ще бъдат наричани "ножове".

В обхвата на доставката на главата за косене има илюстрирано упътване, което показва смяната на ножовете. Поради това съхранявайте добре упътването за главата за косене.

ПРЕДУПРЕЖДЕНИЕ

За ръчно оборудване /зареждане на главата за косене обезателно изключвайте двигателя – иначе съществува **опасност от нараняване!**

- Демонтиране на главата за косене
- Сменете ножовете, както е показано в илюстрираното упътване
- Монтирайте отново главата за косене

Указания за обслужване и поддръжка

Следните данни се отнасят за нормални работни условия. При усложнени условия (силно запрашаване и т. н.) и при по-дълго ежедневно работно време, дадените по-долу интервали трябва съответно да се съкратят.		Преди започване на работа	след завършване на работа или всеки ден	След всяко зареждане на резервоара с гориво	Всяка седмица	Всеки месец	Всяка година	При смущения	При повреда	При необходимост
Цялата машина	Оглед (състояние, уплътняване)	X		X						
	Почистване		X							
	Сменете повредените части с нови	X						X		
Дръжка за управление	Проверка на функционирането	X		X						
Въздушен филтър	Оглед					X		X		
	Почистване							X		X
	Смяна								X	
Ръчна горивна помпа (ако има такава)	Проверка	X								
	Ремонт при специализиран търговец ¹⁾								X	
Смукателна глава в резервоара за гориво	Проверка							X		
	Смяна						X		X	X
Резервоар за гориво	Почистване							X		X
Карбуратор	Проверка на празния ход, режещият инструмент не бива да се движи	X		X						
	Настройка на празния ход									X
Запалителна свещ	Регулиране на разстоянието между електродите							X		
	Смяна след всеки 100 работни часа									
Отвор за всмукване на въздух за охлаждане	Оглед		X							
	Почистване									X
Достъпни болтове и гайки (без винтовете за регулиране)	Дозатягане									X

Следните данни се отнасят за нормални работни условия. При усложнени условия (силно запрашаване и т. н.) и при по-дълго ежедневно работно време, дадените по-долу интервали трябва съответно да се съкратят.		Преди започване на работа	след завършване на работа или всеки ден	След всяко зареждане на резервоара с гориво	Всяка седмица	Всеки месец	Всяка година	При смущения	При повреда	При необходимост
Режещ инструмент	Оглед	X		X						
	Смяна							X		
	Проверка на затягането (стабилността)	X		X						
Метален режещ инструмент	Заточване	X							X	
Лепенка с указания за безопасност	Смяна							X		

1) Фирмата STIHL препоръчва специализирания търговец на STIHL

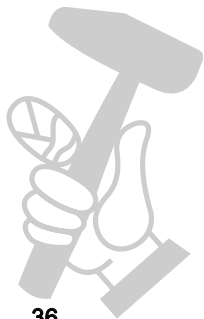

Минимизиране на износването и избягване повреди

При спазване на предписанията в това ръководство за употреба на машината се избягва прекаленото износване и повреди на моторния уред.

Използването, поддръжката и съхранението на моторния уред трябва да се провеждат така внимателно, както е описано в това ръководство за употреба.

Потребителят на моторния уред е сам отговорен за всички повреди, които са възникнали поради неспазване на указанията за безопасност, за експлоатация и за поддръжка на машината. Това важи особено за:

- неразрешени от STIHL промени по изделието
- употребата на инструменти и принадлежности, неразрешени или неподходящи за този уред, или ако те са с ниско качество
- неотговарящо на предназначението използване на уреда
- Използване на моторния уред при спортни или състезателни мероприятия
- Повреди, които са възникнали вследствие на по-нататъшното ползване на моторния уред с дефектни части

Работи по поддръжката на уреда

Всички работи по машината, посочени в раздел "Указания за обслужване и поддръжка", трябва да се извършват редовно. В случай, че тези работи по обслужването и поддръжката на уреда не могат да се извършат от самия потребител, това трябва да се възложи за изпълнение на оторизиран търговец-специалист.

Фирмата STIHL препоръчва работите по поддръжката и ремонта на уреда да се възлагат за извършване само на оторизиран търговец-специалист на STIHL. За специализираните търговци на STIHL редовно се провеждат квалификационни курсове за обучение и им се предоставят на разположение най-новите технически информации по тези уреди.

Ако тези работи по поддръжката бъдат пропуснати или извършени некачествено, по машината могат да се явят повреди, за които е отговорен самият потребител. Към тях се отнасят предимно:

- Повреди на задвижващия механизъм, причинени вследствие на ненавременна или недостатъчно извършена поддръжка (например въздушен филтър, филтър за гориво), неправилно регулиране на

карбуратора или недостатъчно почистване на устройството за подаване на въздух за охлаждане (процепи за всмукване на въздух, ребра на цилиндъра)

- Корозионни повреди и други последстващи щети вследствие на неправилно съхраняване на уреда
- Повреди по моторния уред, възникнали вследствие употребата на резервни части с ниско качество

Части, подлежащи на износване

Някои части на моторния уред подлежат на нормално износване дори и при използване съгласно предназначението му и трябва според вида и продължителността на употребата им да се сменят навреме. Към тях се отнасят предимно:

- Режещи инструменти (всички видове)
- Части за закрепване /фиксиране на режещите инструменти (подвижни дискове, гайки и т. н.)
- Предпазители за режещи инструменти
- Съединител
- Филтри (за въздух, за гориво)
- Устройство за стартиране
- Запална свещ

Основни части на моторния уред

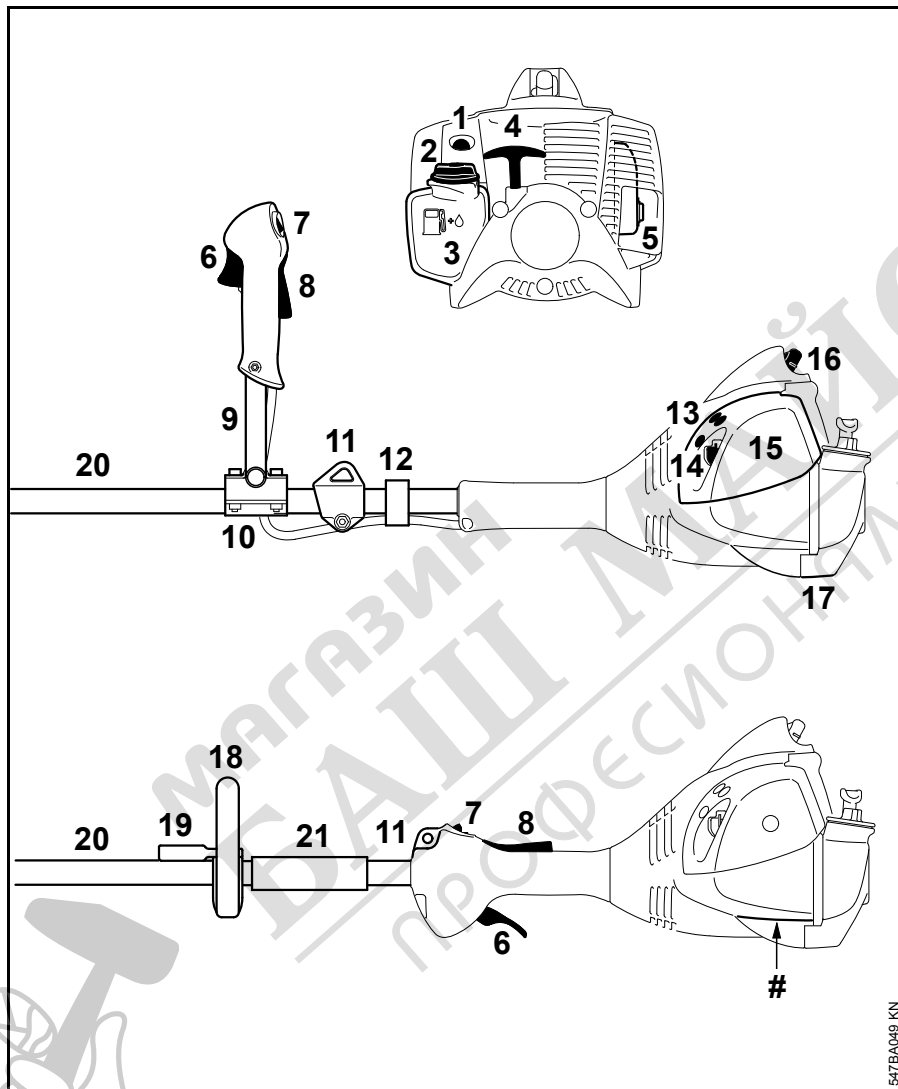

- 1 Ръчна помпа за гориво
- 2 Капачка на резервоара
- 3 Резервоар
- 4 Дръжка за стартиране
- 5 Звукозаглушител
- 6 Лост за газта
- 7 Спирачен бутон
- 8 Блокировка на лоста за газта
- 9 Тръбна ръкохватка за две ръце
- 10 Опора на дръжката
- 11 Халка за носене на уреда (носеща скоба)
- 12 Носещи елементи (държатели) на теленото въже за ръчна газ
- 13 Винтове за регулиране на карбуратора
- 14 Лост на стартовата клапа
- 15 Капак на въздушния филтър
- 16 Щекер на запалителната свещ
- 17 Опора на машината
- 18 Кръгова обхващаща ръкохватка
- 19 Скоба (ограничител на стъпката, налице за доставка в зависимост от държавата на пласмент)
- 20 Стебловидно тяло
- 21 Втулка
- # Машинен номер

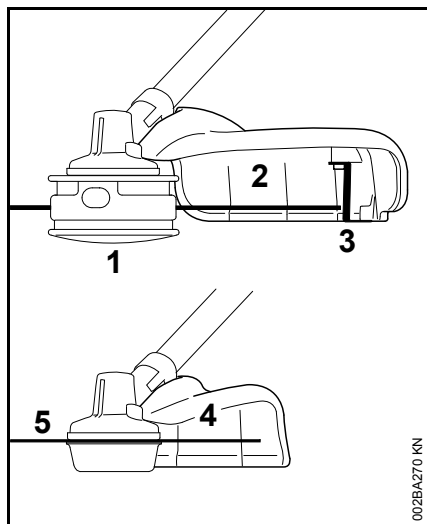

- 1 Глава за косене
- 2 Предпазител само за глави за косене
- 3 Режещ нож
- 4 Предпазител само за режещи листове за трева
- 5 Режещ лист за трева

Технически данни

Задвижващ механизъм

Едноцилиндров двутактов двигател

Работен ходов обем: 27,2 см³

Отвор на цилиндъра: 34 мм

Ход на буталото: 30 мм

Мощност по норматив ISO 8893: 0,75 киловата /kW (1 к. с. /PS) при 8500 об./мин. (1/min)

Обороти на празен ход: 2800 об./мин. (1/min)

Обхват на регулиране с електронно ограничаване /понижаване на оборотите (номинална стойност): 10000 об./мин. (1/min)

Максимални обороти на изходния /задвижвания вал (закрепване на режещия инструмент): 8600 об./мин. (1/min)

Запалителна система

Електронно управляемо електромагнитно запалване

Запалителна свещ (изчистена от смущения): NGK CMR 6 H

Разстояние между електродите: 0,5 мм

Система за гориво

Нечувствителен към разполагането мембранен карбуратор, с вградена помпа за гориво

Вместимост на резервоара за гориво: 340 см³ (0,34 литра)

Тегло

Незареден с гориво, без режещ инструмент и предпазител

FS 56: 5,1 кг

FS 56 R: 4,7 кг

FS 56 C с устройство ErgoStart: 5,2 кг

FS 56 RC с устройство ErgoStart: 4,8 кг

Акустични и вибрационни стойности

За определяне на акустичните и на вибрационните стойности се вземат под внимание поравно оборотите на празен ход и номиналните максимални обороти.

За по-нататъшна информация относно изпълнението на Директивата за работодатели "Вибрация 2002/44/EG" – виж интернет страница: www.stihl.com/vib

Ниво на акустичното налягане L_{req} по норматив ISO 22868

FS 56, FS 56 C

с глава за косене:	93 dB(A)
с метален режещ инструмент:	94 dB(A)

FS 56 R, FS 56 RC

с глава за косене:	93 dB(A)
с метален режещ инструмент:	94 dB(A)

Максимално ниво на звука (ниво на звуковата мощност) L_w по норматив ISO 22868

FS 56, FS 56 C, FS 56 R, FS 56 RC

с глава за косене:	107 dB(A)
с метален режещ инструмент:	107 dB(A)

Вибрационна стойност $a_{hv,eq}$ по норматив ISO 22867

FS 56, FS 56 C

	Ръкох- ватка отляво	Ръкох- ватка отдясно
с глава за косене:	4,7 м/сек ²	3,8 м/с ²
с метален режещ инструмент:	5,5 м/с ²	5,5 м/с ²

FS 56 R

	Ръкох- ватка отляво	Ръкох- ватка отдясно
с глава за косене:	6,5 м/сек ²	7,5 м/с ²

с метален режещ инструмент:	6,6 м/сек ²	6,6 м/сек ²
-----------------------------	------------------------	------------------------

FS 56 RC

	Ръкох- ватка отляво	Ръкох- ватка отдясно
с глава за косене:	6,5 м/сек ²	7,5 м/с ²

с метален режещ инструмент:	6,6 м/сек ²	6,6 м/сек ²
-----------------------------	------------------------	------------------------

За нивото на акустичното налягане и за максималното ниво на звука (ниво на звуковата мощност) факторът "K"- възлиза съгласно RL 2006/42/EG = 2,5 dB(A); за стойността на вибрациите факторът "K"- (K-стойност) възлиза съгласно RL 2006/42/EG = 2,0 м/с².

REACH

Съкращението "REACH" обозначава регламента на EG (Европ. общност) за регистриране, анализ и допустимост на химическите препарати.

За информации относно изпълнението на регламента "REACH" (EG /Европ. общност) номер 1907/2006 виж интернет страница www.stihl.com/reach

Указания за ремонт

Потребителите на този уред имат право да извършват само тези дейности по поддръжката и обслужването на уреда, които са описани в настоящото ръководство за употреба. Всякакви други ремонти трябва да се извършват само от оторизирани специализирани търговци.

Фирмата STIHL препоръчва работите по поддръжката и ремонта на уреда да се възлагат за извършване само на оторизиран търговец-специалист на STIHL. За специализираните търговци на STIHL редовно се провеждат квалификационни курсове за обучение и им се предоставят на разположение най-новите технически информации по тези уреди.

При ремонт използвайте само такива резервни части, които са изрично одобрени от STIHL за монтаж на този уред – или технически идентични части. Да се използват само висококачествени резервни части. В противен случай съществува опасност от злополуки за работещите с машината или повреди на моторния уред.

Фирмата STIHL препоръчва да се използват само оригинални резервни части на STIHL.

Оригиналните резервни части на STIHL се познават по номера за резервни части на STIHL, по надписа **STIHL** и понякога по знака за резервни части на фирмата  (на малки части може да е поставен само последният знак).



Отстраняване (на отпадъци)

При отстраняване / изхвърляне на уреда да се спазват предписанията, специфични за съответната държава на пласмент.

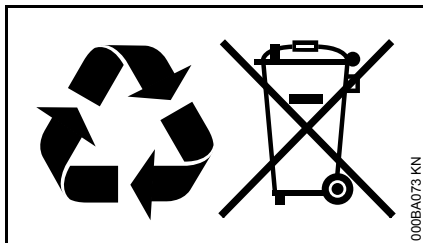

Изделията на STIHL да не се изхвърлят при битовите отпадъци. Изделието на STIHL, акумулаторът (батерията) му, принадлежностите му и опаковката му да се предадат за вторична употреба, незамърсяваща околната среда.

Актуална информация, отнасяща се до отстраняването на употребявани изделия, може да се получи от търговеца-специалист на STIHL.

“EG” – декларация за конформитет

ANDREAS STIHL AG & Co. KG
Badstr. 115
D-71336 Waiblingen

потвърждава, че

Вид машина:	Моторна косачка
Фабрична марка:	STIHL
Тип:	FS 56 FS 56 C FS 56 C-E FS 56 R FS 56 RC FS 56 RC-E

Серийна идентификация: 4144

Работен ходов обем: 27,2 см³

отговаря на предписанията по прилагане в действие на директивите 2006/42/ЕО, 2004/108/ЕО и 2000/14/ЕО и е разработена и произведена съгласно валидните към датата на производство версии на следните нормативи:

EN ISO 11806-1, EN 55012,
EN 61000-6-1

За определяне (изчисляване) на измереното и на гарантираното максимално ниво на шума се процедира съгласно директивата 2000/14/ЕО, приложение V, с прилагане на стандарт ISO 10884.

Измерено максимално ниво на звука (ниво на звуковата мощност)

107 dB(A)

Гарантирано максимално ниво на звука (ниво на звуковата мощност)

109 dB(A)

Съхранение на техническата документация:

ANDREAS STIHL AG & Co. KG
Produktzulassung

Годината на производство и машинният номер са посочени върху уреда.

Waiblingen, 15.08.2014

ANDREAS STIHL AG & Co. KG
в качеството на заместник

A handwritten signature in black ink that reads "Thomas Elsner".

Thomas Elsner

Ръководител управление на групи продукти

The CE mark, consisting of the letters 'C' and 'E' in a stylized, bold font.

МАГАЗИН
БАШ МАЙСТОРА®
ПРОФЕСИОНАЛНИ РЕШЕНИЯ

0458-547-5421-D

bulgarisch

BG

www.stihl.com



0458-547-5421-D