



Ⓞ GB Operators Manual

Ⓞ BG Оператор Ръчен

4

7

EASY SCREED 200

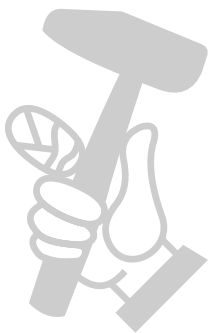
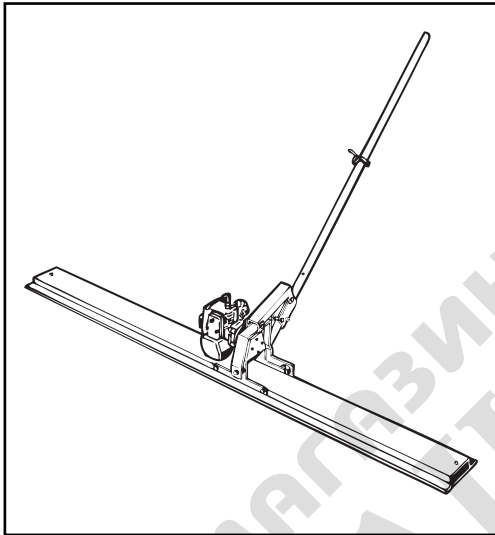

МАГАЗИН МАЙСТОРА
ПРОФЕСИОНАЛНИ РЕШЕНИЯ

**СЕРТИФИКАТ СООТВЕТСТВИЯ / EÜ VASTAVUSDEKLARATSIOON /
ATBILSTĪBAS DEKLARĀCIJA / ES ATĪKTIĒS DEKLARĀCIJA /
ΔΕΚΛΑΡΑЦΙΑ ЗА СПАЗВАНЕ НА ИЗИСКВАНИЯ /
ΕΕ ΔΗΛΩΣΗ ΚΑΤΑΛΛΗΛΟΤΗΤΑΣ**

(RUS) Мы, нижеподписавшиеся, от имени Белле Груп Шиин (Великобритания), Sheen, Nr. Buxton, Derbyshire SK17 0EU, Великобритания, заявляем, что в случае, если описанная в данном сертификате продукция была приобретена у уполномоченного представителя Белле Груп в ЕС, то она соответствует следующим директивам ЕС: 98/37/ЕЕС (данная директива является продолжением первоначальной директивы по машиностроению 89/392/ЕЕС), директиве электромагнитной совместимости 89/336/ЕЕС (дополненной 92/31/ЕЕС и 93/68/ЕЕС), директиве в области низкого напряжения 73/23/ЕЕС, по применимым параметрам стандарту EN 292 «Безопасность машин и связанные с этим гармонизированные стандарты». Уровень шума соответствует требованиям директивы 2000/14/ЕС Приложение VI, для машин, указанных в статье 12 уполномоченный орган: AV Technology Limited, AVTECH house, Birdhall Lane, Cheadle Heath, Stockport, Cheshire, SK3 0XU, GB.

(EST) Meie, Belle Group Sheen UK, Nr. Buxton, Derbyshire, SK17 0EU, GB, sertifitseerime käesolevaga, et kui selles sertifikaadis kirjeldatud toode on ostetud Belle Group volitatud esindajalt EMÜs, vastab see järgnevale EMÜ direktiividele: 98/37/EÜ (See direktiiv konsolideerib algse masinate direktiivi 89/392/EMÜ), elektromagnetilise ühilduvuse direktiiv 89/336/EMÜ (nagu muudetud 92/31/EMÜ ja 93/68/EMÜ poolt), Madalpinge direktiiv 73/23/EMÜ, EN 292 masinate ohutuse ja seotud harmoneeritud standardid, kus see on asjakohane, Müratase on vastavuses direktiiviga 2000/14/EC Lisa VI masinatele kehtiva punktiga 12, teataja AV Technology Limited, AVTECH House, Birdhall Lane, Cheadle Heath, Stockport, Cheshire, SK3 0XU, GB.

(LV) Mēs, Belle Group Sheen UK, Nr. Buxton, Derbyshire, SK17 0EU, ar šo apliecinām, ka šajā sertifikātā aprakstītais produkts ir iegādāts no autorizēta Belle Group piegādātāja Eiropas EEK un tas atbilst šādām EEK direktīvām: 98/37/EC (ši direktīva ir sākotnējās mašintehnikas direktīvas 89/392/EC konsolidācija), Elektromagnētiskās savienojamības direktīvai 89/336/EEC (ar grozījumiem 92/31/EEC un 93/68 EEC), Zema sprieguma direktīvai 73/23/EEC, EN 292 mašintehnikas drošības un saistītie harmonizācijas standarti, kad piemērojami. Trokšņu emisija atbilst direktīvas 2000/14/EK VI pielikumam, attiecībā uz 12. pantā minētajām mašīnām informējošā institūcija ir AV Technology Limited, AVTECH house, Birdhall Lane, Cheadle Heath, Stockport, Cheshire, SK3 0XU, LIELBRITĀNIJA.

(LT) Mes, Belle Group Sheen UK, Sheen, Nr. Buxton, Derbyshire, SK17 0EU, GB, patvirtiname, kad jei šiam sertifikate nurodytas gaminyms yra įsigytas iš įgalioto Belle Group prekybos atstovo Europos Ekonominėje Bendrijoje, jis atitinka šias EEB direktyvas: 98/37/EEB (ši direktyva yra konsoliduotas pradinės Mašinų direktyvos 89/392/EEB variantas), Elektromagnetinio suderinamumo direktyvą 89/336/EEB (bei jos pataisas 92/31/EEB ir 93/68 EEB), Žemosios įtampos įrangos direktyvą 73/23/EEB, EN 292 Mašinų saugos ir su ja susijusius suderintuosius standartus, jei jie taikytini. Skleidžiamas triukšmas atitinka Direktyvos 2000/14/EB VI priedo nuostatas įrangai, nurodytai 12 straipsnyje, paskirtoji įstaiga yra AV Technology Limited, AVTECH house, Birdhall Lane, Cheadle Heath, Stockport, Cheshire, SK3 0XU, GB.

(BG) Компанията Belle Group Sheen UK, с адрес Sheen, Nr. Buxton, Derbyshire, SK17 0EU, Великобритания, с настоящето потвърждава, че ако описаният в това удостоверение продукт е закупен от оторизиран дилър на Belle Group в рамките на ЕИО, той отговаря на изискванията на следните Директиви на ЕИО (ЕЕС): 98/37/ЕС (тази Директива консолидира първоначалната Директива за машини 89/392/ЕЕС), Директива за електромагнитна съвместимост 89/336/ЕЕС (с измененията, въведени от 92/31/ЕЕС и 93/68/ЕЕС). Директивата за ниско напрежение 73/23/ЕЕС, EN 292 Безопасност на машините и свързаните хармонизирани стандарти, където са валидни. Шумовата емисия се подчинява на директива 2000/14/ЕС, Допълнение VI за машини под член 12 оповестеното тяло е AV Technology Limited, AVTECH House, Birdhall Lane, Cheadle Heath, Stockport, Cheshire, SK3 0XU, Великобритания.

(GR) Εμείς, η Belle Group, Sheen UK, Sheen, Nr. Buxton, Derbyshire, SK17 0EU, Μεγάλη Βρετανία, με το παρόν δηλώνουμε ότι εάν το προϊόν που περιγράφεται στη δήλωση αυτή έχει αγοραστεί μέσω ενός εξουσιοδοτημένου αντιπροσώπου της Belle Group, σε χώρα μέλος της ΕΕ, τότε συμμορφώνεται με τις ακόλουθες οδηγίες του Ευρωπαϊκού Συμβουλίου: 98/37/ΕΕ (Αυτή η οδηγία είναι μία σύμπτυξη της αρχικής οδηγίας περί μηχανημάτων 89/392/ΕΕС), την Οδηγία Ηλεκτρομαγνητικής Συμβατότητας 89/336/ΕΕС (όπως τροποποιήθηκε από την 92/31/ΕΕС & 93/68 ΕΕ). Την οδηγία χαμηλής τάσης 73/23/ΕΕ, EN 292, Ασφάλεια μηχανημάτων και παρεμφερή εναρμονισμένα πρότυπα, όπου εφαρμόζεται. Οι εκπομπές θορύβου συμμορφώνονται με την Οδηγία 2000/14/ΕС Παράρτημα VI, για μηχανήματα που υπάγονται στο άρθρο 12 το σώμα που πρέπει να ενημερωθεί είναι: AV Technology Limited, AVTECH house, Birdhall Lane, Cheadle Heath, Stockport, Cheshire, SK3 0XU, GB.

ТИП ПРОДУКЦИИ.....	TOOTE TÕÜP	PRODUKTA TIPS	GAMINIO TIPAS
МОДЕЛЬ.....	MUDEL	MODELIS	MODELIS
СЕРИЙНЫЙ НОМЕР.....	SEERIANUMBER	SĒRIJAS NR.	SERIJOS NR.
ДАТА ВЫПУСКА.....	VALMISTAMISE KUUPÄEV	IZGATAVOŠANAS DATUMS	PAGAMINIMO DATA
УРОВЕНЬ ШУМА ЗАМЕР..... ПРОИЗВЕДЕН (ГАРАНТИРОВАН)	HELITUGEVUSE TASE	IZMĒRĪTAIS SKAŅAS JAUDAS	GARSO STIPRUMO LYGIS
	MÕÕDETUD (GARANTEERITUD):	LĪMENIS (GARANTĒTAIS):	IŠMATUOTAS (GARANTUOTAS):

ВИД НА ПРОДУКТА	Τύπος προϊόντος.....	
МОДЕЛ	Μοντέλο.....	
СЕРИЕН НОМЕР	Αριθμός σειράς.....	
ДАТА НА ПРОИЗВОДСТВО	ΜΕΤΡΗΜΕΝΗ.....	
НИВО НА СИЛАТА НА ЗВУКА ... ИЗМЕРЕНО (ГАРАНТИРАНО):	ΣΤΑΘΜΗ ΘΟΡΥΒΟΥ ΚΑΤΑ ΤΗΝ..... ΗΜΕΡΟΜΗΝΙΑ ΚΑΤΑΣΚΕΥΗΣ (ΕΓΓΥΗΜΕΝΗ)	



Подпись:
Alla kirjutanud:
Paraksts:
Pasirašė:
Подпис:
Υπογραφή:

Ray Neilson

исполнительный директор - от имени БЕЛЛЕ ГРУП ШИИН (ВЕЛИКОБРИТАНИЯ)
Tegevdirektor - BELLE GROUP (SHEEN) UK poolt,
Vadošais direktors - pārstāvot BELLE GROUP (SHEEN) UK,
Generalinis direktorius - BELLE GROUP (SHEEN) UK vardu
Рей Нилсън - Управляващ директор от името на BELLE GROUP (SHEEN) UK
Διευθύνων Σύμβουλος – εκ μέρους της BELLE GROUP (SHEEN) Μεγάλη Βρετανία

Как да използваме това ръководство



Това е ръководство за безопасна експлоатация и сервиз на изравнителната летва 'Easy Screed 200'. Ръководството е предназначено за търговците и операторите на 'Easy Screed 200'.

Знаци за внимание

Текст, на който трябва да се обърне специално внимание е отбелязан със съответен знак:



ВНИМАНИЕ

Продуктът е изложен на риск. Има вероятност машината или вие да бъде/те/ повредени/ наранени/, ако не се спазва стриктно ръководството



ВНИМАНИЕ

Животът на оператора на машината е изложен на риск.

ПРЕДУПРЕЖДЕНИЕ



ВНИМАНИЕ

Преди да започнете експлоатация и обслужване на тази машина ТРЯБВА ДА ПРОЧЕТЕТЕ и РАЗУЧИТЕ това ръководство.

НАУЧЕТЕ да използвате правилно контролните уреди на машината и правилата за безопасно техническо обслужване. (Забележка: Научете се първо да изключвате машината, преди да я включите, в случай че възникне някакъв проблем.)

ВИНАГИ носете или използвайте подходяща екипировка и средства за лична защита и безопасност.

ВЪПРОСИ за безопасната експлоатация или техническо обслужване на този уред, можете да отправяте към своя ИНЖЕНЕР ПО ТЕХНИКАТА НА БЕЗОПАСНОСТ ИЛИ КЪМ BELLE GROUP (UK): +44 (0) 1298 84606.

Съдържание





Как да използваме това ръководство	7
Предупреждение	7
Технически данни.....	7
Машинна платка	8
Обща безопасност	8
Специални правила за безопасност	8
Експлоатация	9
Гаранция	9
Декларация за съответствие.....	3

Belle Group си запазва правото да прави промени в спецификациите на машината без предварително известяване или поемане на задължения.

Технически данни



Модел	Easy Screed 200
	HONDA (22 кубически сантиметра) 4-тактов
Мощност (kW/британска конска сила)	0.74/1
Скорост (обороти в минута)	6000
Вибрация (kN)	1.2
Тегло (kg)	17
Звукова мощност (Lw(A))	101
Звуково налягане (dB(A))	87
Ниво вибрации (G)	1.3

 BELLE GROUP www.BelleGroup.com			
TYPE	<input type="text"/>	No. SERIE	<input type="text"/>
○	<input type="text"/>	ANNEE DE FABRICATION	<input type="text"/>
MASSE UTILE	<input type="text"/> Kg	PUISSANCE	<input type="text"/> kW
MAXI OUTIL	<input type="text"/> mm	PLAGE DE TENSION	<input type="text"/> V
ALESAGE	<input type="text"/> mm	FREQUENCE	<input type="text"/> Hz
T/MN - RPM	<input type="text"/>	INT. UTIL.	<input type="text"/> A

1. Вид
2. Тегло (kg)
3. Максимален диаметър на инструмента (mm)
4. Диаметър на отвора (mm)
5. Скорост на въртене (обороти в минута)
6. Сериен номер
7. Година на производство
8. Мощност (kW)
9. Напрежение (V)
10. Честота (Hz)
11. Ток (A)

Обща безопасност

За ваша собствена защита и за безопасността на тези около вас, моля прочете и се уверете, че разбирате напълно информацията по-долу. Операторът на машината трябва да е сигурен, че може да работи с машината по безопасен начин. Ако не сте сигурни за безопасната и правилна експлоатация на 'Easy Screed 200, обърнете се към вашия инженер по техниката на безопасност или към Belle Group.

**ВНИМАНИЕ**

Неправилното техническо обслужване може да бъде опасно. Прочетете и разучете този раздел преди да извършите техническо обслужване, сервиз или поправка на машината.

- Този уред е тежък и не може да бъде повдигнат от един човек. ПОМОЛЕТЕ ЗА ПОМОЩ или използвайте товароподемно оборудване.
- Заградете работната площадка, за да не преминават хора и неоторизиран персонал.
- Носете лична защитна екипировка при употреба на тази машина (виж Безопасни и здравословни условия на труд).
- Научете се първо да изключвате машината, преди да я включите, в случай че възникне някакъв проблем.
- Винаги ИЗКЛЮЧВАЙТЕ мотора преди да местите машината или да извършите сервиз.
- По време на работа мотора се нагрява, не го пипайте преди да се охлади. Никога не оставяйте мотора да работи без надзор.
- Не махайте поставените защитни елементи, те са за вашата безопасност. Винаги проверявайте състоянието и сигурността на защитните елементи и дали някои от тях не липсват или не са повредени. НЕ ПОЛЗВАЙТЕ машината, докато не замените и поправите защитните елементи.
- НЕ РАБОТЕТЕ с тази машина, ако сте болни, изморени или под влияние на алкохол или наркотици.

Безопасност на горивото

**ВНИМАНИЕ**

Горивото е лесно запалимо. Може да предизвика наранявания или имуществени щети. Изгасете мотора, отстранете всички открити пламъци и не пушете докато пълните резервоара. Винаги забърсвайте разлялото се гориво.

- Преди да презаредите, изключете мотора и го оставете да изстине.
- При презареждане НЕ ПУШЕТЕ и не пазете зоната от открит пламък.
- Разлятото гориво трябва незабавно да се обезопаси с пясък. Ако разлеете гориво по дрехите си, трябва да ги смените.
- Съхранявайте горивото в подходящ за целта контейнер далеч от открит пламък и запалителни източници.

Безопасни и здравословни условия на труд

Вибрация

Частична вибрация от работещата машина може да се пренесе чрез дръжката до ръцете на оператора. Циркулярът на Belle Group е специално конструирана да намали вибрациите, които достигат до ръцете. Нивата на вибрация и препоръчителното време на експлоатация на машината са посочени в спецификациите и техническите данни. НЕ НАДВИШАВАЙТЕ максимално допустимото време за експлоатация на машината.

Лични защитни средства

При работа с машината носете лични защитни средства: защитни очила, ръкавици, тапи за уши, защитна маска и обувки със стоманено покритие на пръстите. Носете подходящо за работата ви облекло. Вържете дългата коса назад и свалете бижутата, които могат да се закачат за подвижните части на машината.

Изгорели газове

Не работете с циркуляра в закрити помещения или тесни пространства, уверете се, че работното място е добре вентилирано.

**ВНИМАНИЕ**

Животът на оператора на машината е изложен на риск.



ВНИМАНИЕ

Преди да започнете експлоатация и обслужване на тази машина ТРЯБВА ДА ПРОЧЕТЕТЕ и РАЗУЧИТЕ това ръководство.

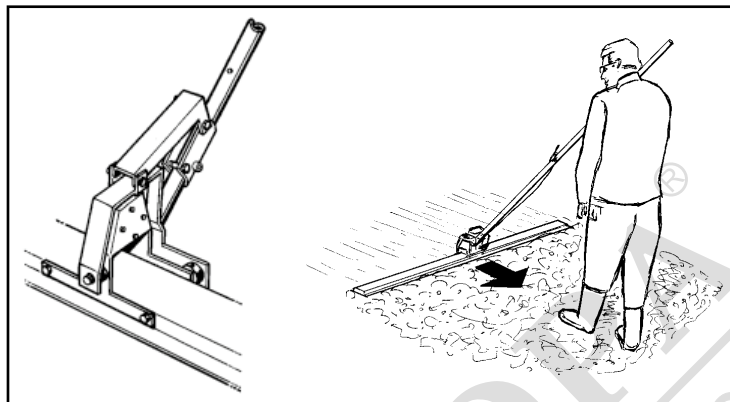
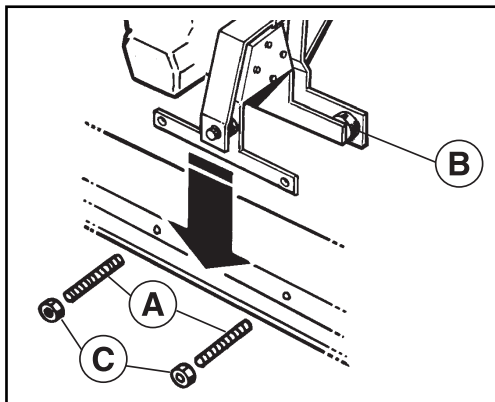

Поставяне на летвата

1. Поставете летвата на земята
2. Позиционирайте моторния блок над летвата.
3. Вкарайте болтовете **A** през летвата, завийте ги в гумено-металните амортизатори **B** и монтирайте с помощта на гайките **C**.

Експлоатация

1. Подравнете по обичайния начин, изсипете бетона и поставете летвата в началото на първата ивица.
2. Поставете вала в моторния блок.
3. Преди да започнете работа напръскайте летвата с дизелово гориво или кофражно масло, за да не залепва по бетона.
4. Стартирайте машината.
5. Регулирайте вибрацията според плътността на бетона.
6. Поставете дръжката на рамото си и я въртете, за да наклоните летвата напред или назад.
7. Издърпайте бавно към себе си.
8. Повторете, ако е необходимо.
9. При изравняване на следващата ивица препокрийте предишната с около 15 см.

Гаранция

Belle Group дава едногодишна (12-месечна) гаранция за изравнителната летва 'Easy Screed 200' от датата на първоначалната покупка от първия купувач. Гаранцията на Belle Group покрива дефекти в конструкцията, материалите и изработката.

Гаранцията на Belle Group не покрива:

1. Повреди, дължащи се на експлоатация при нарушение правилата на работа, неправилна употреба, изпускане или други подобни повреди, причинени от или дължащи се на неспазване на инструкциите за монтаж, експлоатация или техническа поддръжка.
2. Промени, допълнения или поправки, извършени от лица, които не са от Belle Group или от техни оторизирани представители.
3. Разходите за транспорт или изпращане на машината до и от Belle Group или техни оторизирани представители за поправка или разглеждане на направена рекламация.
4. Материали и/или разходи за труд за подновяване, поправка или замяна на части, дължащи се на нормално износване на машината.

Гаранцията не покрива следните части:

- Ремъчната предавка
- Въздушния филтър на двигателя
- Запалителната свещ на двигателя

Belle Group и/или техните оторизирани представители, директори, служители или застрахователи не носят отговорност за щети, загуби или разходи, възникнали в резултат или във връзка с или поради или невъзможността за използване на машината за каквато и да е цел.

Рекламации

Рекламации се подават първо до Belle Group по телефона, чрез факс, e-mail или писмо.

Адрес за рекламации:

Belle Group Warranty Department,
Unit 5, Bode Business Park,
Ball Haye Green,
Leek, Staffordshire,
ST13 6BW
England



No.1 for Light Construction Equipment

www.BelleGroup.com

Belle Group Head Office
Sheen, nr. Buxton
Derbyshire. SK17 OEU GB.
Tel: +44 (0)1298 84000
Fax: +44 (0)1298 84722
email: sales@belle-group.co.uk

Belle Group France
70, av du Général de Gaulle
94022 Creteil, Cedex.
FRANCE
Tel: +33 (0) 1 49 81 68 32
Fax: +33 (0) 1 43 39 94 40
Ventes : 0800 902 461
SAV : 0800 905 336
SAV Fax : 0800 909 895

Belle Equipos SL
Calle Doctor Calero Cial 19,
Local 22, 28220 Majadahonda
Madrid, Spain
Tel: +34 (0) 91 636 2043
Fax: +34 (0) 91 634 1535
email: belleequipos@belleequipos.com

Belle Group Deutschland
Husumer Straße 45 a,
D-33729,
Bielefeld
Deutschland
Tel : +49(0) 5217 707505
Fax : +49 (0) 5217 707506
Sales: 0800 1808069
Spares: 0800 1816673

Belle Poland sp. z.o.o.
96-200 Rawa Mazowiecka
Ul. Mszczonowska 36,
Polska
Tel: +48 (0) 46 8144091
Fax: +48 (0) 46 8144700

Belle Group Portugal
Rua Laura Alves, 225, 2° F
2775-116 Parede
Portugal
Tel: +35 1 (21) 453 59 91
Fax: +35 1 (21) 453 59 91

Belle Group Netherlands
Tel: 0800 249861

Belle Group Belgium
Tel: 0800 80295

Belle Group Austria
Tel: 0800 291544

Belle Group Russia
64 Nevsky pr.
St, Petersburg
Russia
Tel : +7(812)314-81-34
Moscow : +7(495)589-64-32

Belle Group South East Asia
21, Jalan Ara AD 7/3B,
Pandar Sri Damansara
S2200 Kuala Lumpur, Malaysia
Tel: +60 (0) 3 62721678
+60 (0) 3 6272 9308
Fax: +60 (0) 3 6272 9528

Belle Group (GB), Shanghai Office
Room 213, Zhonghuang Building,
1007 Zhongshan Nan Er Road,
Xuhui, Shanghai 200030 China
Tel: 00 - 86 - 21 - 5461 5228
Mobile: 00 - 86 - 133 8172 2653
Fax: 00 - 86 - 21 - 5461 5369
email: morgan.liu@bellegroup.com.cn

Belle Group Inc
3959 Electric Rd
Roanoke
Suite 360
VA 24018. USA.
Tel: +1.540.345.5090
Fax: +1.540.345.5091
Toll free 866 540 5090
e-mail: sales@bellegroup.net



Belle Group World Parts Centre
Unit 5, Bode Business Park
Ball Haye Green,
Leek,
Staffordshire,
ST13 8BW
Tel: 44+ 1538 380000
Fax: 44+ 1538 380038

www.BelleGroup.com

No.1 for Light Construction Equipment



COMPACTING...

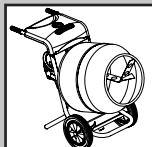

MIXING...

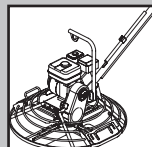

CONCRETING...

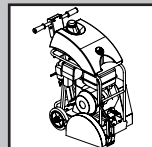

CUTTING...

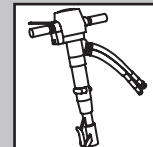

BREAKING...

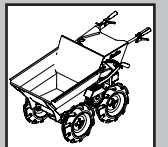

MOVING