

Машина отрезна

МОДЕЛ 4101RH

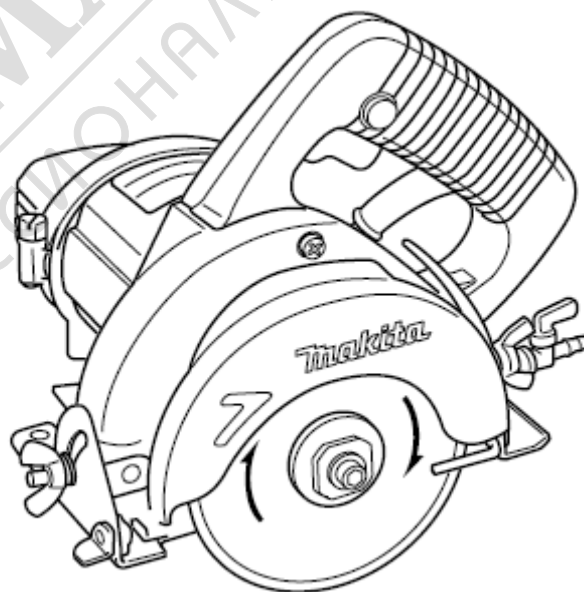

003504

РЪКОВОДСТВО ЗА ЕКСПЛОАТАЦИЯ

 **ВНИМАНИЕ:**

За ваша лична безопасност ПРОЧЕТЕТЕ и СИ ИЗЯСНЕТЕ преди употреба.
СЪХРАНЕТЕ РЪКОВОДСТВОТО ЗА ЕКСПЛОАТАЦИЯ ЗА БЪДЕЩИ СПРАВКИ.

ТЕХНИЧЕСКИ ХАРАКТЕРИСТИКИ

Модел		4101RH
Диаметър на диска		110 мм
Макс. дълбочина на рязане	под ъгъл от 90°	34 мм
	под ъгъл от 45°	21 мм
Обороти на празен ход (мин-1)		12,000
Обща дължина		236 мм
Нето тегло		3.0 кг
Клас на безопасност		Клас I

- Във връзка с развитието и техническия прогрес си запазваме правото за технически изменения без предварително предупреждение.
- Указание: Техническите данни за отделните държави могат да се различават.

Символи

END104-1

За машината са използвани следните символи. Преди употребата ѝ непременно се запознайте с тяхното значение.

-  Прочетете ръководството за експлоатация.
-  Инструментът следва да бъде използван на хоризонтални повърхности.
-  Не работете с инструмента, обърнат надолу.
-  Инструментът следва да бъде използван със защита дефектнотокава.
-  Не използвайте абразивни режещи дискове.
-  След употреба почиствайте наслоения прах върху основната плоча.
-  Не използвайте циркулярен диск.

Предназначение на машината

Инструментът е предназначен за мокро рязане на тухла, бетон и камък.

Включване към мрежата

Електроинструментът трябва да се включва само към мрежа с напрежение, отговарящо на указаното върху табелката му. Той работи само при монофазно променливо напрежение. В съответствие с европейските стандарти инструментът има двойна изолация и може да работи и при включване в контакт без заземяване.

⚠ ПРЕДУПРЕЖДЕНИЕ:

При използване на електрически инструменти, с оглед предотвратяване на нараняване, токов удар и предизвикването на пожари, трябва да се спазват основни мерки за безопасност. Прочетете всички тези инструкции преди употреба на електроинструмента и ги съхранете.

За безопасна работа:

- 1. Поддържайте работното си място подредено**
Безпорядъкът на работното място е предпоставка за трудови злополуки.
- 2. Съобразявайте се с условията на работното място.**
Не излагайте инструментите си на дъжд. Не ги използвайте на влажни или мокри места. Работното място трябва да бъде добре осветено. Не използвайте електроинструментите в близост до лесно запалими течности и газове.
- 3. Предпазвайте се от токов удар.**
Избягвайте съприкосновения на тялото със заземителни елементи и детайли, например тръби, радиатори, хладилници и др.
- 4. Не допускате деца в опасна близост с електроинструментите.**
Не допускате други лица да се докосват до електроинструмента ви или до захранващия му кабел. Дръжте ги на разстояние от зоната на работа.
- 5. Съхранявайте вашите инструменти на сигурно място.**
Неизползваните в момента инструменти трябва да се съхраняват в сухи, заключени помещения, където не могат да бъдат достигнати от деца.
- 6. Не претоварвайте електроинструментите си.**
Ще работите по-качествено и сигурно в указания от производителя обхват.
- 7. Използвайте правилния консуматив.**
Не използвайте по-малки накрайници и инструменти за тежки работи. Не използвайте електроинструмента за неспецифични дейности, за които не е предназначен, например не използвайте ръчен циркуляр за събаряне на дървета или рязане на клони.
- 8. Носете подходящо работно облекло.**
Не носете широки дрехи или украшения. Те могат да бъдат захванати от движещите се части на машината. При работа на открито се препоръчва носенето на гумени ръкавици и обувки със стабилен грайфер. Покривайте сигурно и подходящо дългата коса.
- 9. Носете предпазни очила и антифони.**
Използвайте дихателна маска при дейности предизвикващи отделяне на прах и частици.
- 10. Включете установка за засмукване на прах.**
Ако инструментите са предвидени за включване към прахозасмукваща и събираща установка, погрижете се те да бъдат присъединени и коректно използвани.
- 11. Не повреждайте захранващия кабел.**
Не носете електроинструмента за кабела. Не изключвайте щепсела от захранващата мрежа, като дърпате кабела. Пазете кабела от омасляване, допир с нагорещени предмети или остри ръбове.
- 12. Застопорявайте обработваното изделие.**
Използвайте менгеме или друго застопоряващо устройство за закрепване на изделието. По този начин то ще бъде закрепено по-здраво, отколкото, ако го държите с ръка, а вие ще можете да обслужвате машината и с двете си ръце.
- 13. Не работете извън обхвата, в който сте в стабилно положение.**
Избягвайте неестествени положения на тялото. Постоянно поддържайте стабилно положение и пазете равновесие във всеки момент.
- 14. Отнасяйте се грижливо към вашите инструменти.**
Поддържайте работните инструменти остри и чисти, за да работите качествено и безопасно. Следвайте предписанията за техническо обслужване и указанията за смяна на инструмента. Периодично проверявайте щепсела и захранващия кабел и предоставяйте смяната му при нужда от оторизиран специалист. Проверявайте редовно ползваните удължители и подменяйте повредените. Пазете дръжките на инструмента сухи, предпазвайте ги от омасляване.
- 15. Изключвайте щепсела от захранващата мрежа.**
Изключвайте щепсела от захранващата мрежа, когато по-продължително време не използвате машината, при техническо обслужване или смяна на работния инструмент, например трионче, свредло и др.
- 16. Изваждайте от машината спомагателните инструменти.**
Винаги преди включване проверявайте дали сте отстранили регулиращите и затягащите ключове.
- 17. Предпазвайте се от включване на машината по невнимание.**
Не носете включени в захранващата мрежа инструменти с пръст поставен върху пусковия ключ. Уверете се, че при включване на щепсела в мрежата пусковият ключ е в положение "изключено".
- 18. Удължители при работа на открито.**
При работа на открито използвайте само предназначени за целта и съответно обозначени удължители.

19. Бъдете винаги внимателни.

Наблюдавайте работата си. Постъпвайте разумно. Не работете с машината, когато сте разконцентрирани.

20. Проверявайте машината си за повреди.

Преди употреба проверете грижливо дали предпазните съоръжения на машината и другите части могат да работят изрядно съгласно предписанията на производителя. Проверете дали движещите се части функционират правилно, дали не са заклинени или са се повредили. Всички детайли трябва да са монтирани правилно и да отговарят на функционалното си предназначение, за да осигурят безупречната и безопасна работа на машината. Повредените предпазни съоръжения и части трябва да бъдат ремонтирани или сменени от специалист в оторизиран от производителя сервиз, ако в ръководството за експлоатация не е указано друго. Повредените пускови ключове трябва да бъдат заменени в оторизиран сервиз. Не използвайте

електроинструменти, при които пусковият ключ не може да бъде включен или изключен.

21. Внимание.

За вашата безопасност, използвайте само приспособления и допълнителни принадлежности, които са указани в ръководството за експлоатация или се препоръчват и предлагат от производителя. Употребата на различни от препоръчаните в ръководството за експлоатация или в каталога на производителя работни инструменти и допълнителни принадлежности увеличава вероятността да претърпите злополука.

22. Ремонтни дейности само от квалифициран техник.

Този инструмент отговаря на съответните разпоредби по безопасност на труда. Допуска се извършването на ремонтни дейности само от квалифицирани специалисти, в противен случай с работещия могат да възникнат трудови злополуки.

ДОПЪЛНИТЕЛНИ ПРАВИЛА ЗА БЕЗОПАСНА РАБОТА

ENB052-2

1. Инструментът е снабден с устройството защита дефетнотокова. Не включвайте инструмента към електрическата мрежа без дефетнотоковата защита (превключвател на утечен ток). В случай на повреда на кабела, той следва да бъде сменен от оторизиран от производителя сервизен център.
2. С оглед на осигуряване на допълнителна защита от токов удар се препоръчва **НОСЕНЕТО НА ГУМЕНИ РЪКАВИЦИ И ГУМЕНИ БОТУШИ** по време на работа.
3. Преди да започнете работа, проверявайте диска за пукнатини или повреда. Незабавно сменете диска, ако е напукан или повреден.
4. Използвайте само предписани за машината фланци.
5. Внимавайте да не повредите шпиндела, фланеца (особено присъединителната повърхнина) или осигурителната гайка. Една повреда на тези части може да доведе до счупване на диска.
6. При използване на водоподаването внимавайте вода да не попадне в мотора.

7. Дръжте здраво инструмента.
8. Дръжте ръцете си далеч от въртящите се части.
9. Преди да включите електроинструмента, се уверете, че режещият диск не докосва обработвания детайл.
10. Преди да започнете рязането, изчакайте дискът да достигне пълни обороти.
11. Незабавно прекратете работа, ако забележите функционална неизправност.
12. Никога не се опитвайте да режете с инструмента, обърнат наопаки в стяга. Това е изключително опасно и може да доведе до сериозни инциденти.
13. Винаги преди да оставите машината след приключване на работа изчакайте окончателното спиране на диска.
14. Не се опитвайте да спирате диска посредством допълнителен натиск върху циркуляра.

СЪХРАНЕНЕТЕ ТЕЗИ ПРАВИЛА

ОПИСАНИЕ НА ФУНКЦИИТЕ

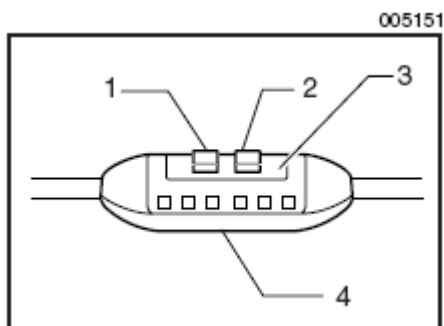

1. ТЕСТ бутон
2. Пусков бутон (за стартиране и рестартиране)
3. Контролна лампа
4. Защита дефектнотокова

⚠ ВНИМАНИЕ:

- Винаги се уверявайте преди всяка настройка или функционално изпитание на машината, че тя е изключена и че е прекъснато захранването ѝ от мрежата.

Защита дефектнотокова

Включете инструмента в електрическата мрежа и тествайте дефектнотоковата защита преди използване на инструмента. Натиснете пусковия бутон и се уверете, че контролната лампа свети. Натиснете ТЕСТ бутон и се уверете, че контролната лампа угасва. Натиснете пусковия бутон отново, за да започнете работа с инструмента.

⚠ ПРЕДУПРЕЖДЕНИЕ:

- Не започвайте работа с машината, ако контролната лампа не угасне при натискане на ТЕСТ бутон.

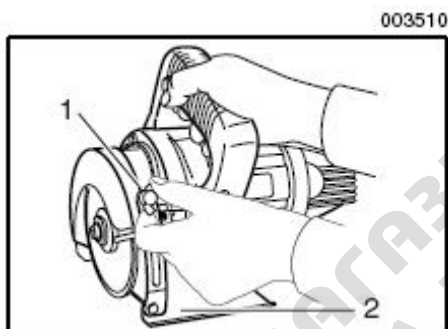

1. Крилчат болт
2. Основна плоча

Регулиране на дълбочината на рязане

Разхлабете крилчатия винт върху водача за дълбочина и предвижете основната плоча нагоре или надолу. При достигане на желаната дълбочина на рязане закрепете основната плоча, като затегнете крилчатия болт.

⚠ ВНИМАНИЕ:

- След регулирането на дълбочината на рязане винаги затягайте здраво крилчатия болт.

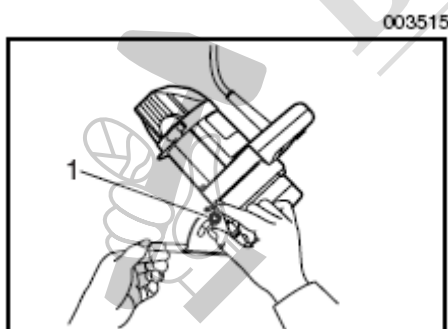

1. Крилчатата гайка

Настройване на ъгъла на наклона

Разхлабете крилчатата гайка на пластината със скала за ъгъла на наклона в предната част на основната плоча. Фиксирайте желания ъгъл (0° - 45°) посредством съответстващото наклоняване, след което здраво затегнете крилчатата гайка.

003516

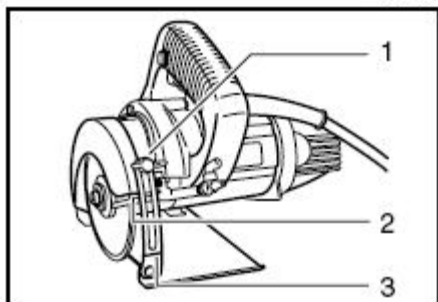

1. Крилат болт
2. Край на корпуса на диска
3. Червена линия

Разхлабете крилатия болт на водача за дълбочина и предвижете основната плоча така, че край на корпуса на диска да е над червената линия на водача за дълбочина. След това завинтете здраво крилатия болт, за да затегнете основната плоча.

ЗАБЕЛЕЖКА:

- Ако край на корпуса на диска е под червената линия на водача за дълбочина, външният фланец може да удари обработваното изделие, когато извършвате рязане под наклон.

003520

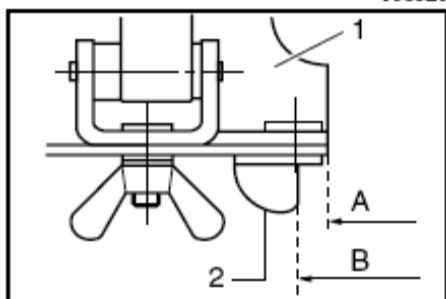

Позициониране

За прави разрези подравнете позиция „А“ на предната част на основната плоча с вашата линия на рязане. За разрези под ъгъл от 45° подравнете позиция „В“ с нея.

005152

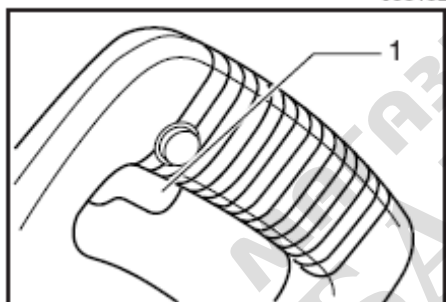

1. Пусков ключ

Включване на машината

⚠ ВНИМАНИЕ:

- Преди включване на машината в мрежата винаги проверявайте дали пусковият ключ функционира правилно и при отпускане се връща в положение изключено /“OFF”/.

За включване на машината само натиснете пусковия ключ.

За изключване на машината отпуснете пусковия ключ.

МОНТАЖ

⚠ ВНИМАНИЕ:

- Уверявайте се винаги, че машината е изключена и че захранването от мрежата е прекъснато, преди извършването на каквато и да е работа по машината.

003528

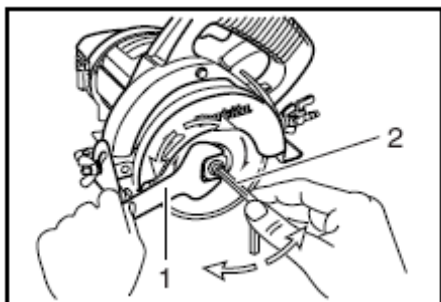

1. Гаечен ключ 22
2. Гайка на патронника
3. Шестограден ключ

Монтаж или демонтаж на диамантен диск

Захванете външния фланец с гаечния ключ и разхлабете шестоградния болт за фиксиране на диска, като го завъртите по посока на часовниковата стрелка с помощта на шестоградния ключ. След това отстранете шестоградния болт за фиксиране на диска, външния фланец и диамантения диск.

003529

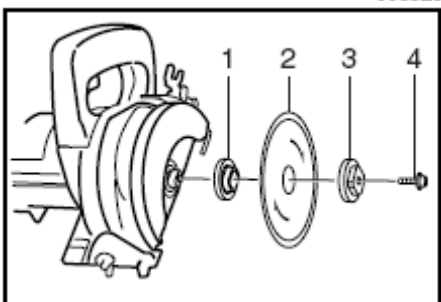

1. Вътрешен фланец
2. Диамантен диск
3. Външен фланец
4. Шестограден болт за фиксиране на диска

Монтирайте диамантения диск, външния фланец и шестоградния болт за фиксиране на диска на шпиндела. Хванете външния фланец с гаечния ключ и затегнете шестоградния болт за фиксиране на диска, като го завъртите в посока обратна на часовниковата стрелка с помощта на шестоградния ключ. **УВЕРЕТЕ СЕ, ЧЕ ШЕСТОГРАДНИЯТ БОЛТ ЗА ФИКСИРАНЕ НА ДИСКА Е ЗДРАВО ЗАТЕГНАТ.**

⚠ ВНИМАНИЕ:

- При монтаж или демонтаж на диск използвайте единствено гаечен ключ Макита.

003536

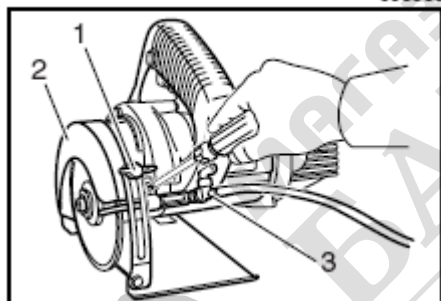

1. Крилчат болт
2. Корпус на диска
3. Тръба за водоподаване

Монтиране на тръба за водоподаване

Първо изключете щепсела на машината от мрежата. Разхлабете крилчатия болт на водача за дълбочина и предвижете основната плоча надолу. Монтирайте тръбата за водоподаване на корпуса на диска посредством винта.

Свържете винилната мека връзка към тръбата за водоподаване и присъединете адаптора на винилната мека връзка към ГК връзка. Регулирайте количеството на водоподаването с помощта на крана.

003543

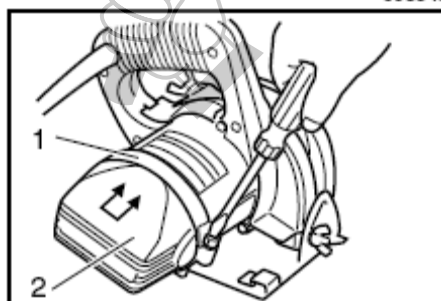

1. Скоба
2. Капак (А)

Монтаж на капак (А)

Монтирайте капака (А) на инструмента така, че страната му с маркировка „Нагоре ↑” да бъде отгоре.

ЕКСПЛОАТАЦИЯ

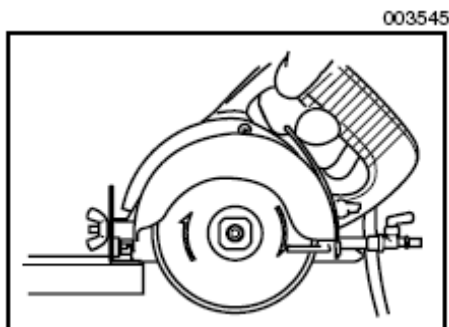

Регулирайте количеството на водоподаването. Дръжте машината здраво. Поставете основната плоча върху обработваното изделие, което предстои да режете, без дискът да го докосва. След това включете машината и изчакайте, докато дискът достигне пълни обороти. Сега само предвижвайте машината напред над повърхността на обработваното изделие, като я държите хоризонтално и напредвате равномерно до приключване на рязането. Следвайте права линия на рязане и равномерна скорост на предвижване.

⚠ ВНИМАНИЕ:

- ТОЗИ ИНСТРУМЕНТ СЛЕДВА ДА БЪДЕ ИЗПОЛЗВАН САМО НА ХОРИЗОНТАЛНИ ПОВЪРХНОСТИ.
- Следва да предвижвате машината напред по права линия и внимателно. Форсирането и прилагането на излишен натиск или позволяването дискът да се огъва, заклинява или усуква в разреза може да доведе до прегряване на мотора и опасен обратен удар на машината.
- Тъй като прекалено продължителното рязане може да предизвика претоварване на мотора, дълбочината на рязане не трябва да надвишава 20 мм на ряз. Ако желаете да отрежете на дълбочина над 20 мм, направете няколко ряза с прогресивно нарастващи настройки на дълбочината.

ТЕХНИЧЕСКО ОБСЛУЖВАНЕ

⚠ ВНИМАНИЕ:

- Преди извършване на проби или дейности, свързани с техническото обслужване на машината, внимавайте винаги за това, машината да е изключена и захранването от мрежата да е прекъснато.

Заточване на диамантения диск

Когато режещата дейност на диамантения диск започне да намалява, заточете диамантения диск, като използвате стар бракуван едрозърнест диск за шмиргел или бетоново блокче за заточване на режещ диамантен диск. За да направите това, укрепете здраво диска за шмиргел или бетоновото блокче и направете прорез в него.

След употреба

Почистете праха от вътрешността на машината, като я оставите да поработи на празни обороти за момент. Изчеткайте наслоения прах върху основната плоча. Наслоеният прах в мотора или върху основната плоча могат да предизвикат неизправности.

Почистване на капците

Когато наслоеният прах върху капака (А) изглежда прекомерен, развинтете скобата и отстранете капака (А). Измийте наслоения прах от вътрешната страна на капака (А) и го подсушете. След това монтирайте капака (А) на инструмента така, че страната му с маркировка „Нагоре ↑” да бъде отгоре. Натиснете капака (А) към мотора докрай и го фиксирайте чрез затягането на скобата.

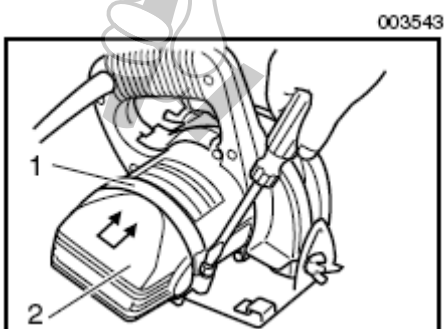

1. Скоба
2. Капак (А)

003549

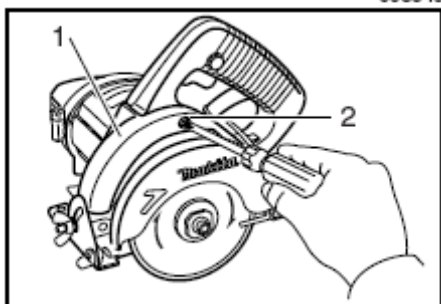

1. Капак (B)
2. Винт

Едновременно със смяната на диска почиствайте и капака (B). Развинтете винта, който държи капака (B) и отстранете капака (B). Измийте наслоения прах от вътрешната страна на капака (B) и го подсушете. След това монтирайте капака (B) на инструмента, като затегнете винта. Събирането на прах във вътрешността на капаците може да предизвика неизправност.

⚠ ВНИМАНИЕ:

- Използвайте машината с монтирани капази (A) и (B).

001145

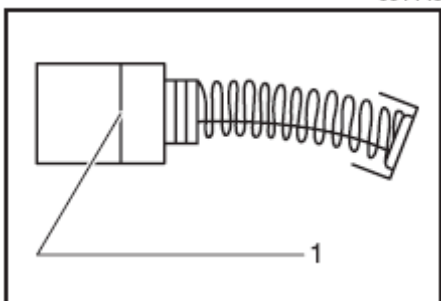

1. Граница на износване

Смяна на четките

Четките трябва редовно да се свалят и проверяват. Ако са се изразходвали до границата на износване, трябва да бъдат сменени. Четките трябва да се поддържат чисти, за да могат да се плъзгат безпрепятствено в четкодържача. Двете четки трябва да се сменят едновременно. Използвайте само идентични оригинални четки.

Първо отстранете капака (A).

003550

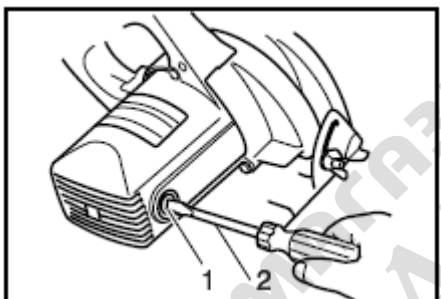

1. Капачка на четкодържача
2. Отвертка

Свалете с отвертка капачето на четкодържача. Извадете изразходваните четки, поставете нови и завинтете капака на държача на четките.

За да се гарантира СИГУРНОСТТА и НАДЕЖНОСТТА на този инструмент, е препоръчително ремонтът, техническото обслужване и настройките му да се извършват от сервизни центрове Makita.

АКСЕСОАРИ

⚠ ВНИМАНИЕ:

- Тези аксесоари или приставки са препоръчани за употреба за вашата машина Makita, спесифицирана в настоящото ръководство. Използването на други аксесоари или приставки може да предизвика наранявания. Използвайте аксесоарите или приставките само според указаното предназначение.

Ако имате нужда от помощ във връзка с допълнителна информация относно тези аксесоари, обърнете се към местния сервизен център Makita.

- Диамантени дискове
- Шестогранен ключ 5
- Гаечен ключ 22
- Водеща линия (успореден водач)
- Комплект болтове



МАГАЗИН
БАШ МАЙСТОРА[®]
ПРОФЕСИОНАЛНИ РЕШЕНИЯ

СЕ – ДЕКЛАРАЦИЯ ЗА СЪОТВЕТСТВИЕ
ENH001-1

С цялата си отговорност декларираме, че това изделие е серийно производство и съответства на изискванията на следните директиви:

98/37/ЕС до 28.12.2009 и

2006/42/ЕС след 29.12 2009

както и на следните стандарти и нормативни документи:

EN60745

30.1.2009



Томоясу Като
Директор

Отговорен производител:

Makita Corporation

3-11-8, Sumiyoshi-cho, Anjo, Aichi, ЯПОНИЯ

Техническата документация се съхранява от нашия оторизиран представител за Европа:

Makita International Europe Ltd.

Michigan Drive, Tongwell, Milton Keynes,
Bucks, MK15 8JD, АНГЛИЯ

GEB033-1



МАГАЗИН МАЙСТОРА®
БАШ МАЙСТОРА®
ПРОФЕСИОНАЛНИ РЕШЕНИЯ