

## Пневматичен гайковерт 1" - 1591

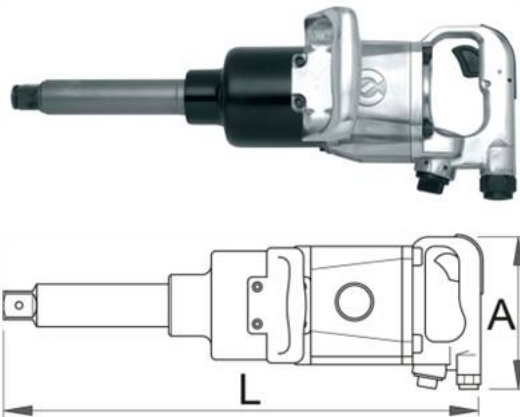

### Описание

- Обороты на празен ход: 4000 об/мин
- Мах момент - 2439 Nm
- Мах въздушно налягане: 6.2 Bar
- Консумация на въздух 340 l/min
- Накрайник за въздух - 1/2"
- Мах размер на болта M36

### Предимства:

- контролиран въртящ момент
- бързо завъртане
- широка гама на приложение

### Употреба

- автомобилна индустрия
- авиоиндустрия
- селскостопанска техника
- тежка индустрия
- едра строителна техника
- корабостроене
- индивидуален монтаж

### Важно!

- Винаги използвайте усилен Unior IMPACT вложки

### Технически параметри

Barcode	Size	A	L	Weight	Volume	Power	Speed	Stroke
615325	1"	180	495	2439	13600	1F	1	-

### Информация за опаковането

Barcode	Опаковка за търговия на дребно				Транспортна опаковка				
	A	A	Б	Ц	Weight	Volume	A1	Б1	Ц1
615325	180	250	650	145	13670	1	-	-	-

