



# Husqvarna®



LC 247, LC 247S, LC 253S, LC 347V,  
LC 347VE, LC 353V, LC 353VE



EN	Operator's manual	7-23
BG	Ръководство за експлоатация	24-42
CS	Návod k použití	43-59
DA	Brugsanvisning	60-76
DE	Bedienungsanweisung	77-94
EL	Οδηγίες χρήσης	95-113
ES	Manual de usuario	114-131
ET	Kasutusjuhend	132-147
FI	Käyttöohje	148-164
FR	Manuel d'utilisation	165-183
HR	Priručnik za korištenje	184-200
HU	Használati utasítás	201-218
IT	Manuale dell'operatore	219-236
JA	取扱説明書	237-253
LT	Operatoriaus vadovas	254-270
LV	Lietošanas pamācība	271-287
NL	Gebruiksaanwijzing	288-305
NO	Bruksanvisning	306-321
PL	Instrukcja obsługi	322-340
PT	Manual do utilizador	341-358
PT-BR	Manual do operador	359-376
RO	Instrucțiuni de utilizare	377-394
RU	Руководство по эксплуатации	395-413
SK	Návod na obsluhu	414-431
SL	Navodila za uporabo	432-448
SR	Priručnik za rukovaoca	449-465
SV	Bruksanvisning	466-481
TR	Kullanım kılavuzu	482-497
UK	Посібник користувача	498-516
ZH	操作手冊	517-531

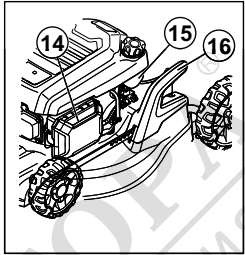
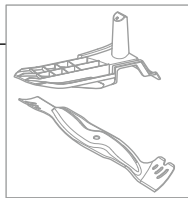
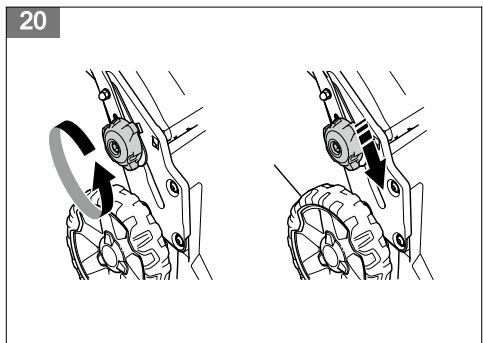
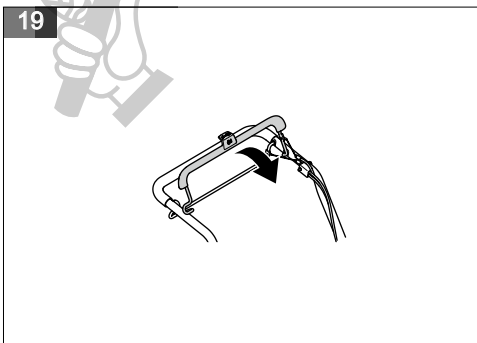
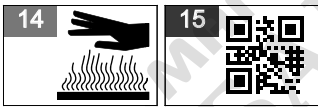
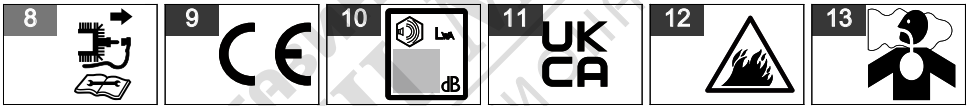
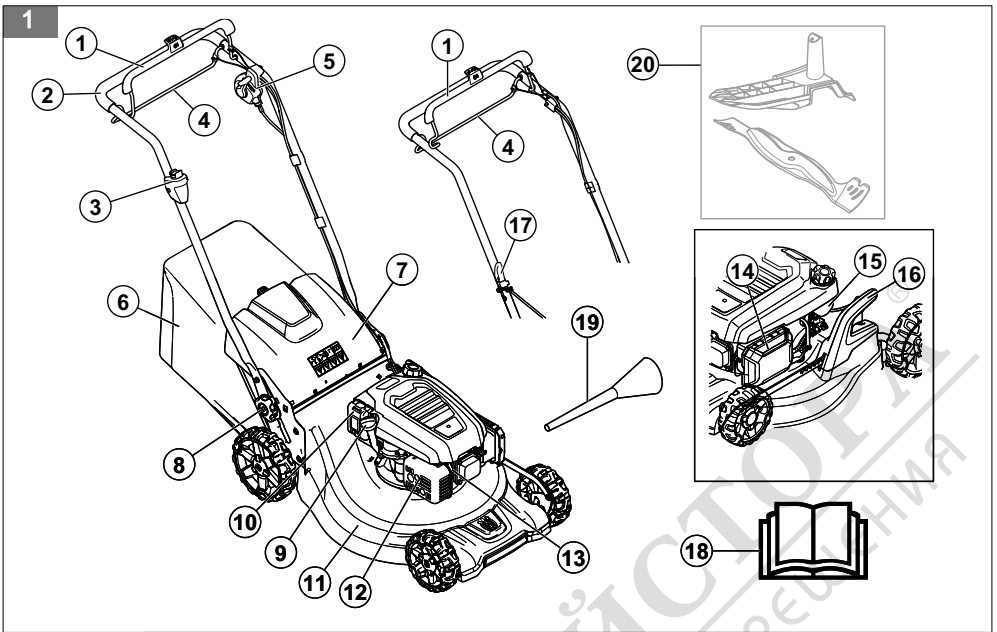

21

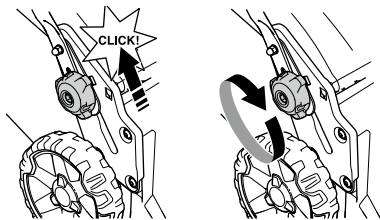

22

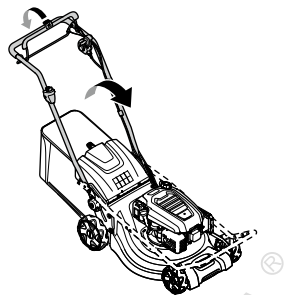

23

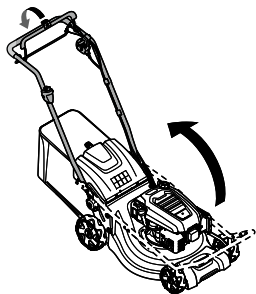

24

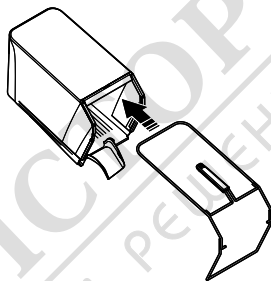

25

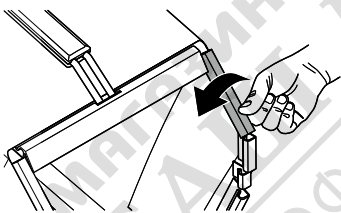

26

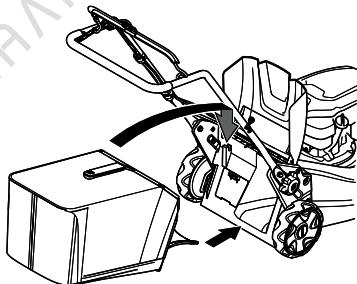

27

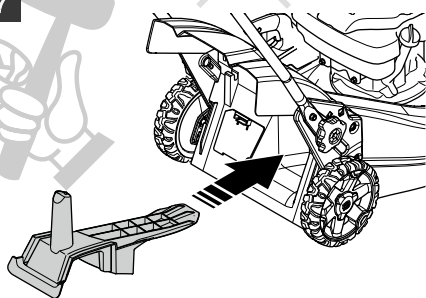

28

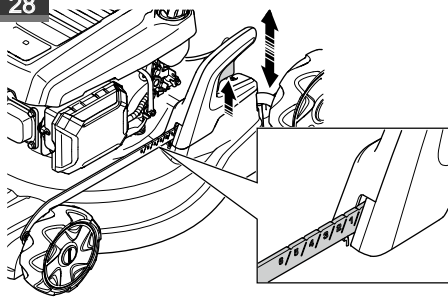

29

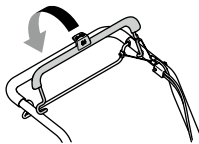

30

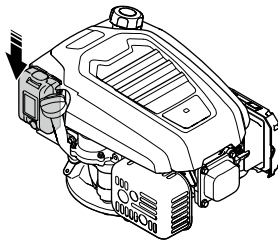

31

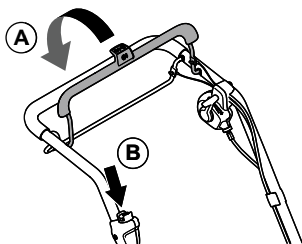

32

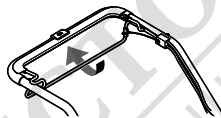

33

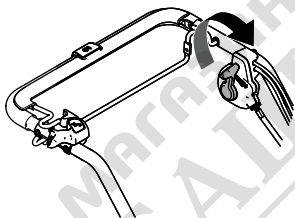

34

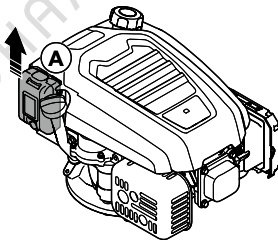

35

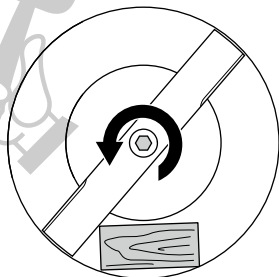

36

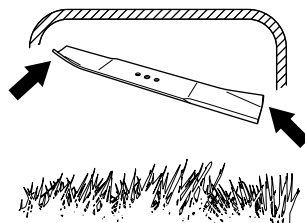

37

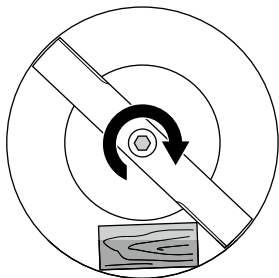

38

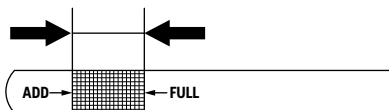

39

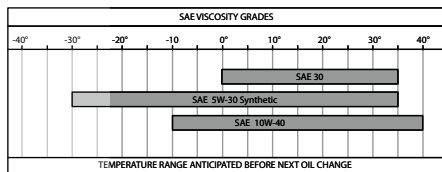

40

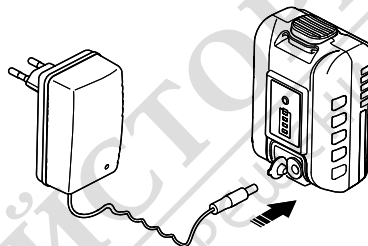

41

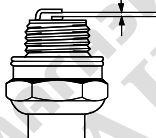

42

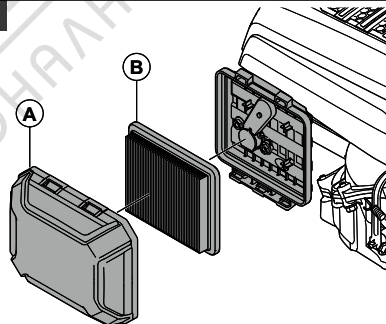

43

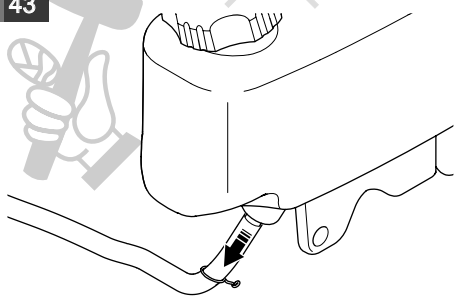

44

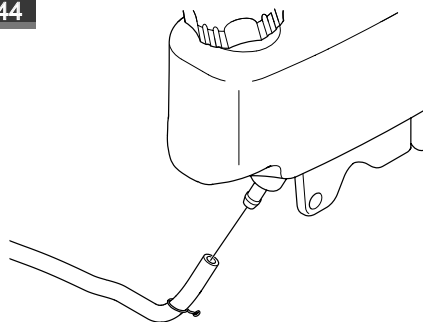

45

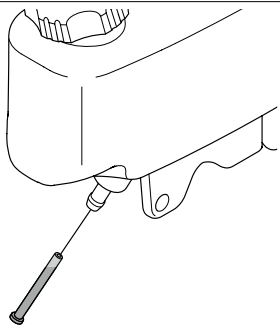

46

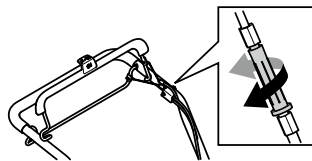

МАГАЗИН  
**БАШ МАЙСТОРА**<sup>®</sup>  
ПРОФЕСІОНАЛНИ РЕШЕННЯ

# Съдържание

Въведение.....	24	Търсене и отстраняване на неизправностите по двигателя.....	36
Безопасност.....	25	Транспортиране, съхранение и изхвърляне.....	37
Монтаж.....	28	Технически характеристики.....	38
Операция.....	29	Декларация за съответствие.....	42
Поддръжка.....	31		

## Въведение

### Описание на продукта

Продуктът е пешеходна ротациона косачка. Тревата се събира в кош за трева. Свалете коша за трева, за да се получи задно разтоварване на тревата. Поставете комплект за мулчиране (допълнителна принадлежност), за да нарежете тревата в тора.

### Общ преглед на продукта

(Фиг. 1)

1. Ръчка за спиращата на двигателя
2. Горна дръжка
3. Бутон на електрическия стартер (LC 347VE, LC 353VE)
4. Дръжка за задвижване (LC 247S, LC 253S, LC 347V, LC 347VE, LC 353V, LC 353VE)
5. Управление на оборотите
6. Кош за трева
7. Заден капак
8. Регулиране на височината на ръкохватката
9. Капачка за масло и мерителна пръчка
10. Акумулаторна батерия, предпазно устройство (LC 347VE, LC 353VE)
11. Капак на режещите части
12. Ауспук
13. Запалителна свещ
14. Въздушен филтър
15. Капачка на резервоара за гориво
16. Регулатори на височината на рязане
17. Ръкохватка на въжето на стартера (LC 247, LC 247S, LC 253S, LC 347V, LC 353V)
18. Ръководство за оператора
19. Фуния за масло (LC 247, LC 247S)
20. Комплект за мулчиране (принадлежност)

### Символи върху продукта

(Фиг. 2) **ПРЕДУПРЕЖДЕНИЕ!** Внимавайте и използвайте продукта правилно. Този продукт може да причини сериозно нараняване или смърт на оператора и други хора.

### Предназначение

Използвайте продукта за косене на трева. Не използвайте продукта за други задачи.

(Фиг. 3) Прочетете внимателно ръководството за оператора и се уверете, че разбирате инструкциите, преди да използвате машината.

(Фиг. 4) Пазете се от отскачащи предмети и рикшети.

(Фиг. 5) Дръжте хората и животните на безопасно разстояние от работната площ.

(Фиг. 6) Предупреждение: Дръжте ръцете и краката си далеч от въртящия се нож.

(Фиг. 7) Предупреждение: Дръжте ръцете и краката си далеч от въртящи се части.

(Фиг. 8) Спрете двигателя и отстранете запалителния кабел преди ремонти или техническо обслужване.

(Фиг. 9) Този продукт отговаря на изискванията на приложимите директиви на ЕО.

(Фиг. 10) Етикет за шумовите емисии за околната среда съгласно директивите и регламентите на ЕС и Обединеното кралство и законодателството на Нов Южен Уелс "Регламент 2017 относно защитата от дейности, оказващи влияние на околната среда (контрол на шума)". Гарантираното ниво на звуковата мощност на продукта е посочено в *Технически характеристики* на страница 38 и на етикета.

(Фиг. 11)

Този продукт съответства на приложимите регламенти на Обединеното кралство.

(Фиг. 12) Риск от пожар.

(Фиг. 13) Не вдишвайте отработени газове. Отработените газове от двигателя съдържат въглероден окис – много опасен отровен газ без миризма. Не стартирайте двигателя на закрито или в затворени пространства.

(Фиг. 14) Гореща повърхност.

(Фиг. 16) Преди да стартирате продукта, напълнете двигателя с масло.

(Фиг. 17) Процедура за стартиране на LC 247, LC 247S, LC 253S, LC 347V, LC 353V: Натиснете надолу ръкохватката на спирачката на двигателя и дръпнете ръкохватката на стартерното въже.

(Фиг. 18) Процедура за стартиране на LC 347VE, LC 353VE: Натиснете надолу ръкохватката на спирачката на двигателя и натиснете бутона за стартиране.

(Фиг. 15) Код с възможност за сканиране.

**Забележка:** Останалите символи/стикери на продукта се отнасят до изисквания по отношение на сертификати за други търговски площи.

## Емисии Euro V



**ПРЕДУПРЕЖДЕНИЕ:** Намесата в двигателя прави невалидно ЕС одобрението на тип на този продукт.

## Повреда на продукта

Ние не носим отговорност за повреди по нашия продукт, ако:

- продуктът е неправилно ремонтиран.
- продуктът е ремонтиран с части, които не са от производителя или не са одобрени от производителя.
- продуктът има принадлежност, която не е от производителя или не е одобрена от производителя.
- продуктът не е ремонтиран в одобрен сервизен център или от одобрен орган.

## Безопасност

### Дефиниции за безопасност

Предупреждения, знаци за внимание и бележки се използват за указване на особено важни части на инструкцията.



**ПРЕДУПРЕЖДЕНИЕ:** Използва се, ако има опасност от нараняване или смърт за оператора или за околните, ако не се спазват инструкциите в ръководството.



**ВНИМАНИЕ:** Използва се, ако има опасност от повреждане на машината, други материали или съседната зона, ако не се спазват инструкциите в ръководството.

**Забележка:** Използва се за предоставяне на повече информация, която е необходима в дадена ситуация.

### Общи инструкции за безопасност



**ПРЕДУПРЕЖДЕНИЕ:** Прочетете следващите предупредителни инструкции, преди да използвате продукта.

- Този продукт е опасен, ако се използва неправилно или ако не сте внимателни. Неспазването на инструкциите за безопасност може да доведе до нараняване или смърт.
- Този продукт създава електромагнитно поле по време на работа. При някои условия това поле може да предизвика смущения в активни или пасивни медицински импланти. За да намалите риска от тежко или смъртоносно нараняване, ние препоръчваме лицата с медицински импланти да говорят с лекаря си и производителя на медицинския имплант, преди да започнат да работят с този продукт.
- Винаги бъдете внимателни и подхождайте разумно. Ако не сте сигурни как да работите с продукта при специална ситуация, спрете и се

- обърнете към Вашия дилър на Husqvarna, преди да продължите.
- Имайте предвид, че операторът носи отговорност за злополуки, включващи други лица или тяхното имущество.
- Поддържайте продукта чист. Уверете се, че разчитате ясно знаците и стикерите.
- Не позволявайте на лице да работи с продукта, освен ако не се уверите, че е прочело и разбрало съдържанието на ръководството за оператора.
- Не позволявайте на дете да работи с продукта.
- Дръжте децата далеч от работната зона. През цялото време трябва да присъства отговорен възрастен.
- Не позволявайте на лице, което не е запознато с инструкциите, да работи с продукта.
- Винаги наблюдавайте лице с намален физически или умствен капацитет, което използва продукта. През цялото време трябва да присъства отговорен възрастен.
- Не използвайте продукта, ако сте уморени, болни или под въздействието на алкохол, наркотици или лекарства. Това състояние оказва отрицателно въздействие върху Вашето зрение, бдителност, координация и преценка.
- Не използвайте продукт, който е повреден или не работи правилно.
- Не променяйте този продукт и не го използвайте, ако има вероятност той да е бил променен от други лица.
- Не променяйте регулировката за управление на оборотите на двигателя.

- Внимавайте за препятствия като корени, камъни, клони, ями и канавки. Дългата трева може да крие препятствия.
- Косенето на трева на склон може да бъде опасно. Не работете с продукта, когато наклонът на повърхността е повече от 15°.
- Използвайте продукта напречно на склона. Не се движете нагоре и надолу.
- Внимавайте, когато преминавате покрай закриватъгли и предмети, които скриват зрителното Ви поле.

## Безопасност при работа



**ПРЕДУПРЕЖДЕНИЕ:** Прочетете следващите предупредителни указания, преди да използвате машината.

- Използвайте този продукт само за косене на морави. Не се допуска използването му за други цели.
- Използвайте лични предпазни средства. Вижте *Лични предпазни средства на страница 27*.
- Уверете се, че знаете как бързо да спрете двигателя при аварийна ситуация.
- Никога не стартирайте двигателя в затворено пространство или близо до запалими материали. Отработените газове от двигателя са горещи и могат да съдържат искри, които да предизвикат пожар.
- Не работете с продукта, докато ножът и всички капаци не се монтират правилно. Неправилно монтираният нож може да се разхлаби и да причини телесна повреда.
- Уверете се, че ножът няма да се удря в обекти, като например камъни и корени. Това може да доведе до повреда на ножа и до огъване на двусекционния вал на двигателя. Огънатата ос предизвиква силни вибрации и има много голяма опасност ножът да се разхлаби.
- Ако ножът се удари в някакъв обект или се получат вибрации, спрете веднага продукта. Изключете запалителния кабел от запалителната свещ. Проверете продукта за повреда. Ремонтирайте повредите или потърсете оторизиран сервис за това.
- Никога не прикрепяйте ръчката на спирачката на двигателя за постоянно върху дръжката, когато двигателят е стартиран.
- Поставете продукта върху стабилна, равна повърхност и го стартирайте. Уверете се, че ножът не се допира в земята или в други предмети.
- Винаги стойте зад продукта, когато го използвате.
- Всички колела трябва да бъдат на земята и да дръжите дръжката с 2 ръце, когато работите с продукта. Дръжте ръцете и краката си далеч от въртящите се остриета.

## Безопасност на работната област



**ПРЕДУПРЕЖДЕНИЕ:** Прочетете следващите предупредителни указания, преди да използвате машината.

- Отстранете препятствия като клони, пръчки и камъни от работната зона, преди да използвате продукта.
- Обектите, които се удряят в режещото оборудване, могат да бъдат изхвърлени и да причинят нараняване на лицата и щети на предметите. Дръжте страничните наблюдатели и животните на безопасно разстояние от продукта.
- Никога не използвайте продукта в лошо време – например при мъгла, дъжд, силни ветрове, много силен студ и риск от мъгливи. Използването на продукта в лошо време или върху влажни или мокри терени е изморително. Лошото време може да създаде опасни условия, като например хлъзгави повърхности.
- Внимавайте за лица, предмети и ситуации, които могат да са причина за намаляване на безопасната работа на продукта.

- Не наклоняйте продукта при стартиран двигател.
- Бъдете внимателни, когато дърпате продукта назад.
- Никога не повдигайте продукта при стартиран двигател. Ако се налага да вдигнете продукта, първо спрете двигателя и изключете запалителния кабел от запалителната свещ.
- Не се движете назад при работа с продукта.
- Спрете двигателя, когато преминавате през области без трева, например пътеки от чакъл, камък или асфалт.
- Не тичайте с продукта, когато двигателят работи. Винаги ходете, когато работите с продукта.
- Спрете двигателя, преди да промените височината на рязане. Никога не регулирайте при стартиран двигател.
- Никога не оставяйте продукта без надзор, когато двигателят работи. Спрете двигателя и се уверете, че режещото оборудване не се върти.

## Инструкции за безопасност за работа

### Лични предпазни средства



**ПРЕДУПРЕЖДЕНИЕ:** Прочетете следващите предупредителни указания, преди да използвате машината.

- Личните предпазни средства не изключват изцяло риска от нараняване, но намаляват степента на нараняването при злополука. Нека вашият дилър Ви помогне да изберете подходящото оборудване.
- Използвайте антифони, ако нивото на шума е високо от 85 dB.
- Носете ботуши или обувки, устойчиви на хлъзгане. Не носете отворени обувки и не ходете боси.
- Използвайте дълги панталони от здрав плат.
- Когато е необходимо, носете защитни ръкавици, например, когато закрепвате, проверявате или почиствате режещото оборудване.

### Устройства за безопасност на продукта



**ПРЕДУПРЕЖДЕНИЕ:** Прочетете следващите предупредителни инструкции, преди да използвате продукта.

- Не използвайте продукт с устройства за безопасност, които са повредени или не работят правилно.
- Извършвайте редовно проверка на устройствата за безопасност. Ако устройствата за безопасност са повредени или не работят правилно, се обърнете към Вашия сервизен дилър на Husqvarna.

- Не правете модификации по устройствата за безопасност.

### За проверка на капака срещу порязване

Капакът срещу порязване намалява вибрациите в продукта и опасността от нараняване, причинени от острието.

- Проверете капака срещу порязване, за да се уверите, че няма повреди, като например пукнатини.

### Акумулаторна батерия (LC 347VE, LC 353VE)



#### ПРЕДУПРЕЖДЕНИЕ:

Повредената акумулаторна батерия намалява безопасността на продукта. Винаги използвайте акумулаторна батерия, одобрена от производителя.

Акумулаторната батерия захранва електрическия стартер и е устройство за безопасност, което предотвратява случайно стартиране. Когато не работите с продукта и когато го оставяте без наблюдение, отстранете акумулаторната батерия.

### За проверка на ръчката на спирачката на двигателя

Ръчката за спирачката на двигателя спира двигателя. Когато ръчката за спирачката на двигателя бъде пусната, двигателят спира.

- Запалете двигателя и след това освободете ръчката на спирачката на двигателя. Ако двигателят не спре след 3 секунди, позволете на одобрен Husqvarna сервиз да регулира спирачката на двигателя. (Фиг. 19)

### Ауспух

Ауспухът е предназначен за максимално намаляване на нивата на шума и за отвеждане на отработените газове настрани от оператора.

Не използвайте продукта, ако ауспухът липсва или е повреден. Повреденият ауспух повишава нивото на шума и риска от пожар.



**ПРЕДУПРЕЖДЕНИЕ:** Ауспухът се нагрява много по време на и след употреба и също при обороти на празен ход на двигателя. Бъдете внимателни близо до запалими материали и/или газове, за да предотвратите възникването на пожар.

### За проверка на ауспуха

- Проверявайте ауспуха редовно, за да се осигури, че е закрепен правилно и не е повреден.

## Безопасност при работа с гориво



**ПРЕДУПРЕЖДЕНИЕ:** Прочетете следващите предупредителни инструкции, преди да използвате продукта.

- Не стартирайте продукта, ако върху него има гориво или моторно масло. Отстранете нежеланото гориво/масло и оставете продукта да изсъхне.
- Ако разлеете гориво по дрехите си, ги сменете незабавно.
- Внимавайте да не попадне гориво върху тялото Ви, това може да причини нараняване. Ако гориво попадне върху тялото Ви, използвайте сапун и вода, за да го отстраните.
- Не стартирайте продукта, ако от двигателя има теч. Проверявайте редовно двигателя за течове.
- Внимавайте с горивото. Горивото е запалимо, изпаренията са взривоопасни и могат да причинят наранявания или смърт.
- Не вдъшвайте горивните изпарения, това може да причини нараняване. Уверете се, че има достатъчен въздушен поток.
- Не пушете близо до горивото или двигателя.
- Не поставяйте топли предмети близо до горивото или двигателя.
- Не добавяйте гориво, когато двигателят работи.
- Уверете се, че двигателят е изстинал преди зареждане с гориво.
- Преди зареждане с гориво отворете бавно капачката на резервоара за гориво и освободете внимателно налягането.
- Не добавяйте гориво към двигателя на площ на закрито. Недостатъчният въздушен поток може да причини нараняване или смърт поради задушаване или въглероден окис.
- Затегнете капачката на резервоара за гориво докрай. Ако капачката на резервоара за гориво не е затегната, има риск от пожар.
- Преди стартиране преместете продукта най-малко на 3 m/10 ft от мястото, където сте напълнили резервоара.
- Не пълнете резервоара за гориво докрай. Топлината причинява увеличаване на обема на

горивото. Оставете място в горната част на резервоара за гориво.

- Никога не съхранявайте продукта с гориво в резервоара за гориво вътре в сградата, където има източници на запалване, като например нагреватели за гореща вода, радиатори или сушилници за дрехи. Преди съхранение в каквото и да било затворено място оставете двигателя да се охлади.

## Инструкции за безопасност при техническо обслужване



**ПРЕДУПРЕЖДЕНИЕ:** Прочетете следващите предупредителни указания, преди да използвате машината.

- Отработените газове от двигателя съдържат въглероден окис – много опасен, отровен газ без миризма. Не стартирайте двигателя на закрито или в затворени пространства.
- Преди техническо обслужване на продукта спрете двигателя и изключете запалителния кабел от запалителната свещ. При LC 347VE, LC 353VE отстранете и акумулатора.
- Носете защитни ръкавици, когато ще изпълнявате дейности, свързани с техническото обслужване на режещото оборудване. Ножът е много остър и можете лесно да се порежете.
- Аксесоари и промени на продукта, които не са одобрени от производителя, могат да доведат до сериозно нараняване или смърт. Не правете промени по продукта. Винаги използвайте само аксесоари, които са одобрени от производителя.
- Ако техническото обслужване не се изпълнява правилно и редовно, рискът от нараняване и повреда на продукта се увеличава.
- Изпълнявайте техническото обслужване само както е посочено в това ръководство на собственика. Всички останали сервизни дейности трябва да се извършват от одобрен Husqvarna сервиз.
- Позволете одобрен Husqvarna сервиз редовно да обслужва продукта.
- Заменете повредени, износени или счупени части.

## Монтаж

### Въведение



**ПРЕДУПРЕЖДЕНИЕ:** Преди да сглобите машината, прочетете главата за безопасност. При LC 347VE, LC 353VE отстранете и акумулатора.

### За регулиране на ръкохватката

1. Разхлабете долните копчета.
2. Преместете фиксаторите към долния край на каналите от лявата и дясната страна на продукта. (Фиг. 20)
3. Задайте височината на дръжката в едно от 2 възможни положения.

4. Преместете фиксаторите по посока на дръжката, докато спрат и се чуе щракване. (Фиг. 21)
5. Затегнете напълно фиксаторите.

## За задаване на продукта в положение за транспортиране

1. Разхлабете долните копчета.
2. Преместете фиксаторите към долния край на канала от лявата и дясната страна на продукта. (Фиг. 20)
3. Сгънете ръкохватката напред. (Фиг. 22)

## Задаване на продукта в положение за работа

1. Сгънете дръжката в изправено положение. (Фиг. 23)
2. Преместете фиксаторите по посока на дръжката, докато спрат и се чуе щракване. (Фиг. 21)
3. Затегнете напълно фиксаторите.

## За сглобяване на коша за трева

1. Прикрепете рамката на коша за трева към торбата за събиране на трева, като твърдата част на торбата трябва да е отдолу. Дръжте ръкохватката на рамката от горната страна на торбата за трева. (Фиг. 24)
2. Прикрепете долната секция на рамката на коша за трева в канала от долната страна на коша за трева.

3. Прикрепете торбата за трева към рамката на коша за трева с фиксаторите. (Фиг. 25)
4. Вдигнете задния капак.
5. Прикрепете коша за трева към горния ръб на шасито.
6. Поставете долната част на коша за трева в канала за разтоварване на тревата. (Фиг. 26)

## За монтиране на приставката за мулчиране (аксесоар)

1. Повдигнете задния капак и извадете коша за трева.
2. Поставете приставката за мулчиране в канала за разтоварване на тревата. (Фиг. 27)
3. Заменете ножа с ножа за мулчиране, доставен в комплекта за мулчиране. Направете справка с *Технически характеристики на страница 38.*

## За да режете трева без монтирани кош за трева или приставка за мулчиране

- Повдигнете задния капак и извадете коша за трева.
- Ако има монтирани приставка за мулчиране и острие за мулчиране, извадете ги.
- Затворете задния капак преди работа с продукта.

Когато работите с продукта, изрязаната трева се извежда под задния капак.

---

## Операция

---

### Въведение



**ПРЕДУПРЕЖДЕНИЕ:** Преди работа с продукта трябва да прочетете и разберете главата за безопасност.

### Husqvarna Connect

Husqvarna Connect е безплатно приложение за Вашето мобилно устройство. Приложението Husqvarna Connect осигурява разширени функции за Вашия продукт на Husqvarna:

- Разширена продуктова информация.
- Информация и помощ за частите на продукта и сервисното обслужване.

### За да започнете да използвате Husqvarna Connect

1. Изтеглете приложението Husqvarna Connect на Вашето мобилно устройство.
2. Регистрирайте се в приложението Husqvarna Connect.

3. Следвайте стъпките с инструкции в приложението Husqvarna Connect, за да свържете и регистрирате продукта.

**Забележка:** Приложението Husqvarna Connect не е налично за изтегляне на всички пазари. Свържете се с дистрибутор по обслужването за повече информация.

### Преди да започнете работа с продукта

1. Прочетете внимателно ръководството за оператора и се уверете, че разбирате инструкциите.
2. Проверете режещото оборудване, за да се уверите, че то е правилно монтирано и регулирано. Вижте *За проверка на режещото оборудване на страница 32.*
3. Извършете проверка на нивото на маслото и долейте моторно масло, ако е необходимо. Вижте *За извършване на проверка на нивото на маслото на страница 33.*

4. Напълнете резервоара за гориво. Вижте *За наливане на гориво на страница 30*.

## За наливане на гориво

Ако има наличен, използвайте нискоемисионен/алкалитен бензин. Ако няма наличен нискоемисионен/алкалитен бензин, използвайте висококачествен безоловен бензин или оловен бензин с октаново число, не по-малко от 90.



**ВНИМАНИЕ:** Не използвайте бензин с октаново число, по-малко от 90 RON (87 AKI). Това може да повреди продукта.

1. Отворете бавно капачката на резервоара за гориво, за да освободите налягането.
2. Заредете бавно резервоара от туба с гориво. Ако разлеете гориво, поийте го с кърпа и оставете горивото, което остане, да изсъхне.
3. Почистете областта около капачката на резервоара за гориво.
4. Затегнете капачката на резервоара за гориво докрай. Ако капачката на резервоара за гориво не е затегната, има риск от пожар.
5. Преди да включите двигателя, преместете продукта най-малко на 3 m (10 ft) от мястото, където сте заредили резервоара.

## За регулиране на височината на рязане

Височината на рязане може да бъде регулирана в 6 нива.

1. Преместете назад лоста за височина на рязане, за да намалите височината на рязане.
2. Преместете напред лоста за височина на рязане, за да увеличите височината на рязане. (Фиг. 28)



**ВНИМАНИЕ:** Не настройвайте твърде ниска височина на рязане. Ножовете могат да се ударят в земята, ако повърхността на моравата не е равна.

## За стартиране на продукта

- Уверете се, че запалителният кабел е свързан към запалителната свещ.

### Ръчно стартиране (LC 247, LC 247S, LC 253S, LC 347V, LC 353V)

1. Останете зад продукта.
2. Задръжте ръчката на спирачката на двигателя до управлението. (Фиг. 29)
3. Дръжте дръжката на стартерното въже с дясната си ръка.

4. Бавно издърпайте стартерното въже, докато почувствате някакво съпротивление.
5. Издърпайте силно шнура, докато двигателят запали.



**ПРЕДУПРЕЖДЕНИЕ:** Не навивайте стартерното въже около ръчката си.

## Електрическо пускане (LC 347VE, LC 353VE)

1. Уверете се, че батерията е заредена. Вижте *За използване на акумулаторната батерия за първи път на страница 33*.
2. Свържете акумулатора към двигателя. Батерията се заключва в позиция, когато чуете щракване. (Фиг. 30)
3. Стойте зад продукта и дръжте дръжката на спирачката на двигателя (A) към ръкохватката за управление. (Фиг. 31)
4. Натиснете и задръжте натиснат бутона за електрическо стартиране (B) за 3 – 5 секунди. Двигателят стартира.

**Забележка:** Ако двигателят не стартира, изчакайте 1 минута и се опитайте да стартирате продукта отново.

## За използването на задвижването на колелата

- За модели с дръжка за задвижване дръпнете същата по посока на горната дръжка. (Фиг. 32)
- За модели с управление на скоростта преместете лоста за управление на скоростта напред за увеличаване на скоростта и назад за намаляване на същата. (Фиг. 33)
- Преди да дръпнете продукта назад, изключете задвижването и бутнете продукта напред приблизително 10 cm.
- Освободете дръжката за задвижване, за да изключите задвижването, например, когато приближите препятствие.

## Спиране на продукта

- За да спрете двигателя, освободете ръчката за спирачката на двигателя.

## За сваляне на акумулаторната батерия (LC 347VE & LC 353VE)

За да предотвратите случайно стартиране на двигателя, свалете акумулаторната батерия, когато продуктът не се използва.

- Натиснете бутона за фиксиране (A) и извадете акумулаторната батерия право навън. (Фиг. 34)

## За получаване на добър резултат

- Винаги използвайте остър нож. Косенето със затъпен нож е неравномерно и окосената повърхност пожълтява. При работа с остър нож също така се използва по-малко енергия отколкото при работа със затъпен нож.
- Не отрязвайте повече от 1/3 от дължината на тревата. Първо, косете със зададена висока височина на рязане. Вижте какъв е резултатът и намалете височината на рязане до подходящо ниво. Ако тревата е много висока, карайте бавно и – ако е необходимо – окосете два пъти.

- Режете всеки път в различни посоки, за да избегнете образуването на линии в моравата.
- Поддържайте капака за рязане чист. Натрупването на трева и замърсявания по вътрешната страна на капака за рязане могат да намалят резултата от рязането. Вижте *За почистване на вътрешната повърхност на капака на режещите части на страница 32.*

## Поддръжка

### Въведение



**ПРЕДУПРЕЖДЕНИЕ:** Преди да извършите техническо обслужване, трябва да прочетете и разберете главата за безопасност.

За всички работи по обслужването и поправката на продукта е необходимо специално обучение. Осигуряваме предлагане на професионални ремонти и обслужване. Ако Вашият дилър не предлага сервизно обслужване, се свържете с него, за да Ви даде информация за най-близкия сервиз.

За по-подробна информация направете справка с [www.husqvarna.com](http://www.husqvarna.com).

### График за техническо обслужване



**ВНИМАНИЕ:** Уверете се, че въздушният филтър е насочен нагоре,

Техническо обслужване	Ежедневно	Всеки месец	Всеки сезон
Обща проверка	X		
Проверка на нивото на маслото	X		
Смяна на маслото (първи път след 5 ч употреба, след това на всеки 50 ч употреба) <sup>13</sup>			X
Почистване на продукта	X		
Преглед на режещото оборудване	X		
Проверка на капака на режещите части *	X		
Проверете ръчката на спирачката на двигателя *	X		
Проверете ауспуха *		X	

а не към земята, когато наклоняте продукта. Опасност от повреда на двигателя.



**ВНИМАНИЕ:** За моделите с електрическо стартиране изваждайте акумулаторната батерия, преди да извършвате техническо обслужване, ремонти или почистване на продукта.

Интервалите за техническо обслужване са изчислени в зависимост от ежедневната употреба на продукта. Интервалите се променят, ако продуктът не се използва ежедневно.

За техническо обслужване, маркирано със \*, вижте инструкциите в *Поддръжка на страница 31.*

<sup>13</sup> Ако продуктът работи при тежко натоварване или високи околни температури, сменяйте моторното масло на всеки 25 часа.

Техническо обслужване	Ежедневно	Всеки месец	Всеки сезон
Проверете запалителната свещ. Почистете или сменете запалителната свещ, ако е необходимо			X
Проверете въздушния филтър	X		
Почистване въздушния филтър <sup>14</sup>		X	
Смяна на въздушния филтър			X
Проверка на горивната система			X
Почистете охладителните ребра на цилиндъра		X	
Проверете и регулирайте кабела на съединителя. (LC 247S, LC 253S, LC 347V, LC 347VE, LC 353V, LC 353VE)			X

## За извършване на обща проверка

- Уверете се, че всички гайки и винтове на продукта са затегнати правилно.

## За външно почистване на машината

- За отстраняване на листа, трева и прах използвайте четка.
- Уверете се, че смукателният въздухпровод в горната част на двигателя не е блокиран.
- Не мийте продукта с устройство за миене под високо налягане.
- Ако използвате вода за почистване на продукта, не насочвайте струята вода директно върху двигателя.

## За почистване на вътрешната повърхност на капака на режещите части

- Изпразнете резервоара за гориво.
- Поставете продукта да легне настрани с ауслуха надолу.



**ВНИМАНИЕ:** Ако продуктът се постави с въздушния филтър надолу, двигателят може да се повреди.

- Промийте вътрешната повърхност на капака на режещите части с вода.

## За проверка на режещото оборудване



**ПРЕДУПРЕЖДЕНИЕ:** За предотвратяване на случайно стартиране извадете запалителния кабел от запалителната свещ.



**ПРЕДУПРЕЖДЕНИЕ:** Носете защитни ръкавици, когато ще изпълнявате дейности, свързани с техническото обслужване на режещото оборудване. Ножът е много остър и можете лесно да се порежете.

- Проверете режещото оборудване за повреди или пукнатини. Винаги заменяйте повреденото режещо оборудване.
- Погледнете ножа, за да разберете дали не е повреден или затъпен.

**Забележка:** Необходимо е да балансирате ножа след заточване. Ножът се заточва, сменя и балансира от сервизен център. Ако ударите препятствие и вследствие на това продуктът спре, сменете повредения нож. Оставете специалистите в сервиза да преценят дали ножът ще трябва да се заточи, или да се смени.

## За смяна на ножа

- Фиксирайте ножа с дървено блокче. (Фиг. 35)
- Отстранете болта на ножа и пружинната шайба.
- Отстранете ножа.
- Проверете опората на ножа и болта на ножа, за да видите дали има повреди.
- Проверете дали валът на двигателя не е огънат.
- Когато закрепвате новия нож, насочете извитите краища на ножа по посока към капака на режещите части. (Фиг. 36)
- Уверете се, че ножът е подравнен с центъра на вала на двигателя.
- Фиксирайте ножа с дървено блокче. Закрепете пружинната шайба и затегнете болта и шайбата с въртящ момент 70 Nm. (Фиг. 37)

<sup>14</sup> Почиствайте по-често в запрашена среда или когато във въздуха се носят частици. Сменете въздушния филтър, ако е много замърсен.

9. Раздвижете ножа на ръка и се уверете, че той се върти свободно.



### ПРЕДУПРЕЖДЕНИЕ:

Използвайте ръкавици с висока здравина. Ножът е много остър и можете лесно да се порежете.

10. Стартирайте продукта, за да извършите тест на ножа. Ако ножът не е закрепен правилно, продуктът вибрира или резултатът от косенето е незадоволителен.

## За извършване на проверка на нивото на маслото



**ВНИМАНИЕ:** Твърде ниското ниво на маслото може да доведе до повреда на двигателя. Извършете проверка на нивото на маслото, преди да стартирате продукта.

1. Поставете продукта на равна повърхност.
2. Отстранете капачката на резервоара за масло и закрепената мерителна пръчка.
3. Почистете маслото от мерителната пръчка.
4. Натиснете мерителната пръчка изцяло в резервоара за масло.
  - a) Не закрепвайте капачката на резервоара за масло върху LC 247, LC 247S.
  - b) Закрепете капачката на резервоара за масло върху LC 253S, LC 347V, LC 347VE, LC 353V, LC 353VE.
5. Отстранете капачката на резервоара за масло и мерителната пръчка.
6. Проверете какво е нивото на маслото върху закрепената мерителна пръчка.
7. Ако нивото на маслото е ниско, заредете моторно масло и отново извършете проверка на нивото му. (Фиг. 38)

**Забележка:** Използвайте фуния, за да предотвратите разливане.

8. Монтирайте капачката на резервоара за масло, когато нивото на маслото е правилно.

## За смяна на моторното масло



### ПРЕДУПРЕЖДЕНИЕ:

Моторното масло е много горещо непосредствено след спирането на двигателя. Оставете двигателя да изстине, преди да източите моторното масло. Ако разлеее моторно масло върху кожата си, почистете със сапун и вода.

(Фиг. 39)

1. Работете с продукта, докато резервоарът за гориво се изпразни.
2. Отстранете запалителния кабел от запалителната свещ.
3. Отстранете капачката на резервоара за масло и закрепената мерителна пръчка.
4. Поставете съд под продукта, в който да се събере моторното масло.
5. Наклонете продукта или източете моторното масло от резервоара за масло с помощта на маслена помпа (принадлежност).
6. Заредете с ново моторно масло от препоръчания тип в *Технически характеристики на страница 38*.
7. Извършете проверка на нивото на моторното масло. Направете справка с *За извършване на проверка на нивото на маслото на страница 33*.
8. Монтирайте капачката на резервоара за масло, когато нивото на маслото е правилно.

## Акумулаторна батерия (LC 347VE, LC 353VE)



### ПРЕДУПРЕЖДЕНИЕ:

Повредената акумулаторна батерия намалява безопасността на продукта. Винаги използвайте акумулаторна батерия, одобрена от производителя.

Акумулаторната батерия захранва електрическия стартер и е устройство за безопасност, което предотварява случайно стартиране. Когато не работите с продукта и когато го оставяте без наблюдение, отстранете акумулаторната батерия.

## За използване на акумулаторната батерия за първи път



**ВНИМАНИЕ:** Не допускате пълно разреждане на акумулаторната батерия. Пълното разреждане на акумулаторната батерия може да причини повреда на батерията.

Преди първоначалното използване на акумулаторната батерия трябва да я заредите.

1. Свържете зарядното устройство за акумулаторни батерии към акумулаторната батерия, направете справка с *За зареждане на акумулаторната батерия на страница 34*.
2. Изчакайте, докато светне най-малко 1 зелен светодиод.
3. Закрепете акумулаторната батерия към двигателя, направете справка с *Електрическо пускане (LC 347VE, LC 353VE) на страница 30*.

## За зареждане на акумулаторната батерия

Ако на акумулаторната батерия светят само 1 или 0 светлинни индикатора, е необходимо да я заредите. Изцяло разредената акумулаторна батерия се зарежда напълно за 2 часа. Зареждането за по-кратки периоди от време не поврежда акумулаторната батерия.

1. Свържете зарядното устройство за акумулаторни батерии към акумулаторната батерия. (Фиг. 40)
2. Свържете зарядното устройство за акумулаторни батерии към захранващ контакт, 100 – 240 V, 50 – 60 Hz.
3. Първо отстранете щепсела на зарядното устройство от захранващия контакт, след което отстранете зарядното устройство от акумулаторната батерия.

## Състояние на заряд на акумулатора

Светодиоден дисплей на акумулатора	Състояние
Светодиод 1 мига в червено.	1% – 9%
Светодиод 1 свети постоянно в червено.	10% – 32%
Светодиод 1 свети в зелено, а светодиод 2 свети в червено.	33% – 54%
Светодиодите 1 и 2 светят в зелено, а светодиод 3 свети в червено.	55% – 77%
Светодиодите 1, 2 и 3 светят в зелено, а светодиод 4 свети в червено.	78% – 100%

Светлинен индикатор на зарядното устройство на акумулатора	Състояние
Постоянна червена светлина	Акумулаторът се зарежда.
Постоянна зелена светлина	Акумулаторната батерия е напълно заредена.

## За извършване на проверка на запалителната свещ



**ВНИМАНИЕ:** Използвайте винаги запалителните свещи от препоръчания вид. Използването на запалителна свещ от неправилен тип може да причини повреда на продукта.

- Извършете проверка на запалителната свещ, ако двигателят е с понижена мощност, стартира трудно или работи неправомерно при обороти на празен ход.
- За да намалите риска от попадане на нежелани материали върху електродите на запалителната свещ, следвайте тези инструкции:
  - a) Проверете дали оборотите на празен ход са правилно регулирани.
  - b) Уверете се, че горивната смес е правилна.
  - c) Уверете се, че въздушният филтър е чист.
- Ако запалителната свещ е замърсена, я почистете и проверете дали разстоянието между електродите е правилно, направете справка с *Технически характеристики на страница 38*. (Фиг. 41)
- Сменете запалителната свещ, ако е необходимо.

## Въздушен филтър

Замърсен въздушен филтър може да причини повреда или неправилна работа на двигателя. Извършвайте техническо обслужване на въздушния филтър по-често в запрашена среда. Направете справка с *График за техническо обслужване на страница 31* за информация относно това кога да смените въздушния филтър.

**Забележка:** Винаги заменяйте повреден въздушен филтър.

## За сваляне и монтиране на въздушния филтър (LC 253S, LC 347V, LC 347VE, LC 353V, LC 353VE)



### ПРЕДУПРЕЖДЕНИЕ:

Използвайте защитни ръкавици.

1. Натиснете щипките на капака на въздушния филтър.
2. Внимателно свалете капака на въздушния филтър (A) от двигателя.
3. Свалете въздушния филтър (B). (Фиг. 42)
4. Проверете въздушния филтър за повреди. Подменете повреден въздушен филтър.
5. Почистете и проверете въздушния филтър. Направете справка с *За почистване на въздушния филтър на страница 34*.
6. Извършете монтаж в обратната последователност.

## За почистване на въздушния филтър

Замърсен въздушен филтър може да причини повреда или неправилна работа на двигателя. Извършвайте техническо обслужване на устройството за пречистване на въздуха по-често в запрашена среда.

Направете справка с *График за техническо обслужване на страница 31* за информация относно това кога да смените въздушния филтър.

1. Отстранете капака на въздушния филтър и отстранете филтъра.
2. Почистете филтъра, като го чукнете в плоска повърхност. Не използвайте разтворител на нефтена основа, керосин или въздух под налягане, за да почистите филтъра.

---

**Забележка:** Въздушните филтри, които са използвани дълго време, не могат да бъдат почистени напълно. Сменяйте въздушния филтър редовно. Повредените въздушни филтри трябва винаги да се сменят.

---

3. Когато монтирате въздушния филтър, се уверете, че напълно пасва към държача на филтъра.

## За проверка на горивната система

- Проверете капачката на резервоара за гориво и уплътнението на капачката на резервоара за гориво, за да се уверите, че не са повредени.
- Проверете маркуча за горивото, за да се уверите, че не тече. Ако маркучът за горивото е повреден, той трябва да се смени от сервиз.

## За източване на резервоара за гориво

1. Поставете съд под резервоара за гориво.
2. Отстранете капачката на резервоара за гориво.
3. Натиснете скобите на маркуча върху маркуча за гориво към карбуратора.
4. Отстранете маркуча за гориво от карбуратора.
5. Поставете маркуча на резервоара за гориво в съда и отстранете скобите на маркуча.
6. Наклонете продукта и изчете горивото в съда.

## За смяна на горивния филтър



**ПРЕДУПРЕЖДЕНИЕ:**  
Използвайте защитни ръкавици.

---

1. Изчете резервоара за гориво.
2. Преместете скобата на маркуча далеч от резервоара за гориво. (Фиг. 43)
3. Отстранете маркуча за гориво от резервоара за гориво. Възможно е да изтече малко количество гориво. (Фиг. 44)
4. Отстранете горивния филтър от резервоара за гориво. (Фиг. 45)

5. Монтирайте нов горивен филтър в резервоара за гориво.
6. Закрепете маркуча за гориво към резервоара за гориво.
7. Поставете скобата на маркуча на място към резервоара за гориво.

## За да регулирате кабела на съединителя (LC 247S, LC 253S)

Ако задвижването започва да се забавя, необходимо е да регулирате жилото на съединителя.

1. За да увеличите скоростта на задвижването, завъртете винта за регулиране обратно на часовниковата стрелка.

---

**Забележка:** Ако задвижването е включено, когато не дърпате дръжката за задвижване, необходимо е да удължите жилото на съединителя.

---

2. За да удължите жилото и да намалите скоростта на задвижване, завъртете регулиращия винт по часовниковата стрелка. (Фиг. 46)

Ако Ви се струва, че задвижването е бавно и след настройката, задвижващият ремък трябва да се смени в одобрен сервиз.

## За регулиране на жилото на съединителя за регулируемите обороти (LC 347V, LC 347VE, LC 353V, LC 353VE)

Ако двигателят работи, а най-ниските обороти не могат да се задействат, е необходимо да регулирате управлението на оборотите.

1. За да увеличите скоростта на задвижването, завъртете винта за регулиране обратно на часовниковата стрелка.

---

**Забележка:** Ако задвижването е включено, когато не работите с управлението на оборотите, е необходимо да удължите жилото.

---

2. За да удължите жилото и да намалите скоростта на задвижване, завъртете регулиращия винт по часовниковата стрелка. (Фиг. 46)

Ако Ви се струва, че задвижването е бавно и след настройката, задвижващият ремък трябва да се смени в одобрен сервиз.

## Търсене и отстраняване на неизправностите по двигателя

Проблем	Възможна причина	Решение
Двигателят не стартира.	Запалителният кабел не е свързан правилно.	Свържете запалителния кабел към запалителната свещ.
	Резервоарът за гориво е празен.	Напълнете резервоара за гориво с правилния тип гориво. ☺
	Горивото е старо.	Източете резервоара за гориво и карбуратора. Презаредете с нов бензин.
	Има замърсяване в карбуратора или в горивопровода.	Почистете карбуратора и/или горивопровода.
	Запалителната свещ е повредена.	Регулирайте разстоянието между електродите, почистете или сменете запалителната свещ.
	Има гориво по запалителната свещ.	Почистете запалителната свещ.
Двигателят не спира.	Спирателният механизъм не работи правилно.	Разкачете запалителния кабел от запалителната свещ. Оставете ремонта на продукта на одобрен сервиз.
Двигателят не работи плавно равномерно.	Запалителният кабел не е свързан правилно.	Свържете запалителния кабел към запалителната свещ.
	В горивопровода има замърсяване или срокът на годност на горивото е изтекъл.	Почистете горивопровода. Напълнете резервоара за гориво с ново гориво от правилния тип.
	В капачката на резервоара за гориво има запушване.	Почистете капачката на резервоара за гориво.
	Има вода или замърсяване в горивната система.	Източете резервоара за гориво. Напълнете резервоара за гориво с ново гориво от правилния тип.
	Въздушният филтър е замърсен.	Почистете въздушния филтър.
	Карбураторът трябва да бъде регулиран.	Оставете регулирането на карбуратора на сервизен дилър.
Двигателят става прекалено горещ.	Нивото на моторното масло е прекалено ниско.	Долейте моторно масло.
	Въздушният поток не е достатъчен.	Почистете въздушния филтър и корпуса на въздушния филтър.
	Карбураторът трябва да бъде регулиран.	Оставете регулирането на карбуратора на сервизен дилър.
Има неуспешно запалване в двигателя, когато работи при високи обороти.	Разстоянието между електродите в запалителната свещ е прекалено малко.	Регулирайте разстоянието между електродите.

Проблем	Възможна причина	Решение
Чуват се необичайни звуци от двигателя при нормално натоварване.	Неправилен тип бензин.	Източете резервоара за гориво и карбуратора. Презаредете с нов бензин. Направете справка с <i>За проверка на горивната система на страница 35</i> . Ако проблемът продължи, се обърнете към Вашия местен сервизен дилър.
Двигателят не работи правилно равномерно при обороти на празен ход.	Запалителната свещ е замърсена, повредена или разстоянието между електродите е прекалено голямо.	Регулирайте разстоянието между електродите или сменете запалителната свещ.
	Карбураторът трябва да бъде регулиран.	Регулирайте карбуратора.
	Въздушният филтър е замърсен.	Почистете въздушния филтър.

## Транспортиране, съхранение и изхвърляне

### Транспорт и съхранение

- При съхранението и транспортирането на продукта и горивото се уверете, че няма течове или изпращения. Искри или открит огън, например от електрически уреди или котли може да възникне пожар.
- Винаги използвайте одобрени контейнери за съхранение и транспортиране на гориво.
- Изпразнете резервоара за гориво, преди да приберете продукта за съхранение за дълъг период от време. Изхвърлете горивото на подходящо за целта място
- Прикрепете продукта по безопасен начин по време на транспортирането, за да се предотвратят повреди и злополуки.
- Съхранявайте продукта под ключ, за да предотвратите достъпа до него на деца или лица, които не са упълномощени да го използват.
- Съхранявайте продукта на сухо и незамръзващо място.

### Транспортиране и съхранение на акумулаторната батерия и зарядното устройство

- Не сваляйте акумулаторната батерия, докато продуктът не спре да се движи и не се охлади. За да сваляте акумулаторната батерия, натиснете и задръжте натиснат бутона върху горната част на акумулаторната батерия и я извадете от нейното гнездо.
- Ако времето на съхранение е повече от 30 дни, тогава заредете акумулаторната батерия, докато светнат повече от 3 зелени светлини.
- Зареждайте акумулаторната батерия на всеки 3 месеца, за да предотвратите повреждането ѝ.

- Акумулаторната батерия и зарядното устройство за акумулаторни батерии трябва да се съхраняват при температура между 5°C и 40°C. По-високи температури или източниците на висока температура, като огън, могат да повредят акумулаторната батерия.
- Не разглобявайте акумулаторната батерия.
- Не потапяйте акумулаторната батерия изцяло във вода. Дръжте акумулаторната батерия на хладно и сухо място с добра вентилация.
- Ако се появи миризма от акумулаторната батерия, същата е гореща или топлината е предизвикала деформация на акумулаторната батерия по време на работа, съхранение или зареждане, извадете я и не я използвайте.
- Погрижете се акумулаторната батерия или зарядното устройство за акумулаторни батерии да бъде закрепено при транспортиране, за да не се повреди.
- Уверете се, че зарядното устройство за акумулаторни батерии не става твърде горещо.

### Изхвърляне

- Съблюдавайте местните изисквания за рециклиране и приложимите разпоредби.
- Изхвърлете всички химикали, като например двигателно масло или антифриз, в сервизен център или на подходящо за целта място.
- Когато продуктът вече не се използва, изправете го на Husqvarna дилър или го изхвърлете на място за рециклиране.
- Изправете акумулатора в сервизен център или го изхвърлете на място за депониране на използвани акумулатори.

## Технически характеристики

	LC 247	LC 247S	LC 253S
<b>Двигател</b>			
Марка	Husqvarna	Husqvarna	Husqvarna
Модел	HS 139A	HS 139A	HS 166A ☺
Тип на двигателя	Едноцилиндров, 4-тактов, с принудително въздушно охлаждане, OHV	Едноцилиндров, 4-тактов, с принудително въздушно охлаждане, OHV	Едноцилиндров, 4-тактов, с принудително въздушно охлаждане, OHV
Работен обем, cm <sup>3</sup>	139	139	166
Обороти на двигателя – номинално, об/мин	2900/min	2900/min	2900/min
Номинална изходна мощност на двигателя, kW <sup>15</sup>	2,2	2,2	2,75
<b>Запалителна система</b>			
Запалителна свещ	Husqvarna HQT-7	Husqvarna HQT-7	Husqvarna HQT-7
Разстояние между електродите, mm	0,7 – 0,8	0,7 – 0,8	0,7 – 0,8
<b>Горивна и смазочна система</b>			
Тип на смазването на двигателя	Разпръскване	Разпръскване	Разпръскване
Капацитет на резервоара за гориво, l	0,9	0,9	1
Вместимост на резервоара за масло, l	0,5	0,5	0,5
Моторно масло <sup>16</sup>	Husqvarna SAE 30, Husqvarna SAE 5W-30 синтетично, Husqvarna SAE 10W-40	Husqvarna SAE 30, Husqvarna SAE 5W-30 синтетично, Husqvarna SAE 10W-40	Husqvarna SAE 30, Husqvarna SAE 5W-30 синтетично, Husqvarna SAE 10W-40
<b>Тегло</b>			
С празни резервоари, kg	27,5	29,5	31,5

<sup>15</sup> Номиналната мощност на двигателя е средната нетна мощност (при указаните об/мин) на стандартен двигател за модела двигател, измерен спрямо SAE стандарта J1349/ISO1585. Двигателите масово производство може да се отклоняват от тази стойност. Действителната изходна мощност за двигателя, инсталиран на крайния продукт, ще зависи от работната скорост, условията на околната среда и други стойности.

<sup>16</sup> Използвайте моторно масло с качество API SJ или по-високо. Ако се използва масло SAE-30 при температура, по-ниска от +5°C, съществува риск двигателят да не бъде смазан достатъчно. Това може да причини повреда на двигателя. Направете справка с *За смяна на моторното масло на страница 33* за правилното масло за ниски температури. Направете справка с таблицата с вискозитети в ръководството на двигателя (ако е включено) и изберете най-добрия вискозитет спрямо очакваната външна температура.

	LC 247	LC 247S	LC 253S
<b>Шумови емисии</b> <sup>17</sup>			
Ниво на звуковата мощност, измерено, измерена dB (A)	95	95	97
Ниво на звуковата мощност, гарантирано L <sub>WA</sub> dB (A)	96	96	98
<b>Нива на шума</b> <sup>18</sup>			
Ниво на звуковото налягане при ухото на оператора, dB (A)	84	84	87
<b>Нива на вибрациите</b> <sup>19</sup>			
Вибрации на горната ръкохватка, m/s <sup>2</sup>	2,7	2,7	3,9
<b>Режещо оборудване</b>			
Височина на рязане, mm	20 – 75	20 – 75	20 – 75
Ширина на рязане, mm	470	470	530
Режеща система	Събиране/BioClip®/изхвърляне отзад	Събиране/BioClip®/изхвърляне отзад	Събиране/BioClip®/изхвърляне отзад
Нож – стандартен	Колекция 5882755-10	Колекция 5882755-10	Колекция 5797972-10
Нож – принадлежност	Мулчиране 5882757-10	Мулчиране 5882757-10	Мулчиране 5889039-10
Капацитет на коша за трева, l	55	55	60
<b>Задвижване</b>			
Обороти за самостоятелно задвижване, km/h	-	4	4
<b>Система за стартиране</b>			
Електрически стартер	He	He	He
Акумулаторна батерия	-	-	-

	LC 347V	LC 347VE	LC 353V	LC 353VE
<b>Двигател</b>				
Марка	Husqvarna	Husqvarna	Husqvarna	Husqvarna
Модел	HS 166A	HS 166AE	HS 166A	HS 166AE

<sup>17</sup> Емисии на шума в околната среда, измерени като звукова мощност (L<sub>WA</sub>) в съответствие с директива на ЕО 2000/14/ЕО.

<sup>18</sup> Отчетените данни за нивото на звуковото налягане имат типична статистическа дисперсия (стандартно отклонение) от 1,2 dB (A).

<sup>19</sup> Отчетените данни за нивото на вибрациите имат типична статистическа дисперсия (стандартно отклонение) от 0,2 m/s<sup>2</sup>.

	LC 347V	LC 347VE	LC 353V	LC 353VE
Тип на двигателя	Едноцилиндров, 4-тактов, с принудително въздушно охлаждане, OHV	Едноцилиндров, 4-тактов, с принудително въздушно охлаждане, OHV	Едноцилиндров, 4-тактов, с принудително въздушно охлаждане, OHV	Едноцилиндров, 4-тактов, с принудително въздушно охлаждане, OHV
Работен обем, cm <sup>3</sup>	166	166	166	166
Обороти на двигателя – номинално, об/мин	2900/min	2900/min	2900/min	2900/min
Номинална изходна мощност на двигателя, kW <sup>20</sup>	2,75	2,75	2,75	2,75
<b>Запалителна система</b>				
Запалителна свещ	Husqvarna HQT-7	Husqvarna HQT-7	Husqvarna HQT-7	Husqvarna HQT-7
Разстояние между електродите, mm	0,7 – 0,8	0,7 – 0,8	0,7 – 0,8	0,7 – 0,8
<b>Горивна и смазочна система</b>				
Тип на смазването на двигателя	Разпръскване	Разпръскване	Разпръскване	Разпръскване
Капацитет на резервоара за гориво, l	1,0	0,9	1,0	0,9
Вместимост на резервоара за масло, l	0,5	0,5	0,5	0,5
Моторно масло <sup>21</sup>	Husqvarna SAE 30, Husqvarna SAE 5W-30 синтетично, Husqvarna SAE 10W-40	Husqvarna SAE 30, Husqvarna SAE 5W-30 синтетично, Husqvarna SAE 10W-40	Husqvarna SAE 30, Husqvarna SAE 5W-30 синтетично, Husqvarna SAE 10W-40	Husqvarna SAE 30, Husqvarna SAE 5W-30 синтетично, Husqvarna SAE 10W-40
<b>Тегло</b>				
С празни резервоари, kg	30,5	31,5	32,0	33,0
<b>Шумови емисии <sup>22</sup></b>				
Ниво на звуковата мощност, измерено, измерена dB (A)	95	95	97	97

<sup>20</sup> Номиналната мощност на двигателя е средната нетна мощност (при указаните об/мин) на стандартен двигател за модела двигател, измерен спрямо SAE стандарта J1349/ISO1585. Двигателите масово производство може да се отклоняват от тази стойност. Действителната изходна мощност за двигателя, инсталиран на крайния продукт, ще зависи от работната скорост, условията на околната среда и други стойности.

<sup>21</sup> Използвайте моторно масло с качество SF, SG, SH, SJ или с по-високо качество. Ако се използва масло SAE-30 при температура, по-ниска от +5°C, съществува риск двигателят да не бъде смазан достатъчно. Това може да причини повреда на двигателя. Направете справка с *За смяна на моторното масло на страница 33* за правилното масло за ниски температури. Вижте таблицата с вискозитети в ръководството на двигателя (ако е включено) и изберете най-добрия вискозитет спрямо очакваната външна температура.

<sup>22</sup> Емисии на шума в околната среда, измерени като звукова мощност (L<sub>WA</sub>) в съответствие с директива на ЕО 2000/14/ЕО.

	LC 347V	LC 347VE	LC 353V	LC 353VE
Ниво на звуковата мощност, гарантирано $L_{WA}$ dB (A)	96	96	98	98
<b>Нива на шума</b> <sup>23</sup>				
Ниво на звуковото налягане при ухото на оператора, dB (A)	86	86	87	87
<b>Нива на вибрациите</b> <sup>24</sup>				
Вибрации на горната ръкохватка, $m/s^2$	3,5	3,5	3,9	3,9
<b>Режещо оборудване</b>				
Височина на рязане, mm	20 – 75	20 – 75	20 – 75	20 – 75
Ширина на рязане, mm	470	470	530	530
Режеща система	Събиране/ BioClip®/изхвърляне отзад	Събиране/ BioClip®/изхвърляне отзад	Събиране/ BioClip®/изхвърляне отзад	Събиране/ BioClip®/изхвърляне отзад
Нож – стандартен	Колекция 5882755-10	Колекция 5882755-10	Колекция 5797972-10	Колекция 5797972-10
Нож – принадлежност	Мулчиране 5882757-10	Мулчиране 5882757-10	Мулчиране 5889039-10	Мулчиране 5889039-10
Капацитет на коша за трева, l	55	55	60	60
<b>Задвижване</b>				
Обороти за самостоятелно задвижване, km/h	2,8 – 5,0	2,8 – 5,0	2,8 – 5,0	2,8 – 5,0
<b>Система за стартиране</b>				
Електрически стартер	Не	Да	Не	Да
Акумулаторна батерия	-	Литиевойонна, 10,8 V, 21,6 Wh	-	Литиевойонна, 10,8 V, 21,6 Wh

<sup>23</sup> Отчетените данни за нивото на звуковото налягане имат типична статистическа дисперсия (стандартно отклонение) от 1,2 dB (A).

<sup>24</sup> Отчетените данни за нивото на вибрациите имат типична статистическа дисперсия (стандартно отклонение) от 0,2  $m/s^2$ .

## Декларация за съответствие

### Декларация за съответствие на ЕС

Ние, **Husqvarna AB**, SE-561 82 Huskvarna, Швеция,  
тел.: +46-36-146500, декларираме на своя собствена  
отговорност, че продуктът:

Описание	Косачка за трева
Марка	Husqvarna
Тип/модел	LC 247, LC 247S, LC 253S, LC 347V, LC 347VE, LC 353V, LC 353VE
Идентификация	Серийни номера от 2022 и нататък

отговаря напълно на следните директиви и  
регламенти на ЕС:

Регламент	Описание
2006/42/EO	"относно машините"
2014/30/EC	"относно електромагнитната съвместимост"
2000/14/EO	"относно шумовите емисии в околната среда"
2011/65/EC	"по отношение на ограничението за използване на определени опасни вещества в електрическо и електронно оборудване"

и че следните стандарти и/или  
технически характеристики са приложени:  
EN ISO 5395-1:2013+A1:2018, EN ISO  
5395-2:2013+A1:2016+A2:2017, EN ISO 12100:2010,  
EN ISO 14982:2009, EN IEC 63000:2018

Нотифициран орган: 0404, RISE SMP Svensk  
Maskinprovning AB, Box 4053, SE-904 03 Umeå,  
Sweden, сертифицира за съответствие с Директива  
на съвета 2000/14/EO, процедура за оценка на  
съответствието: приложение VI.

За информация относно шумови емисии направете  
справка с *Технически характеристики на страница  
38.*

Husqvarna, 2022-10-03



Claes Losdal, мениджър "Разработки и развитие/  
градински продукти", Husqvarna AB

Отговорен за техническата документация

