

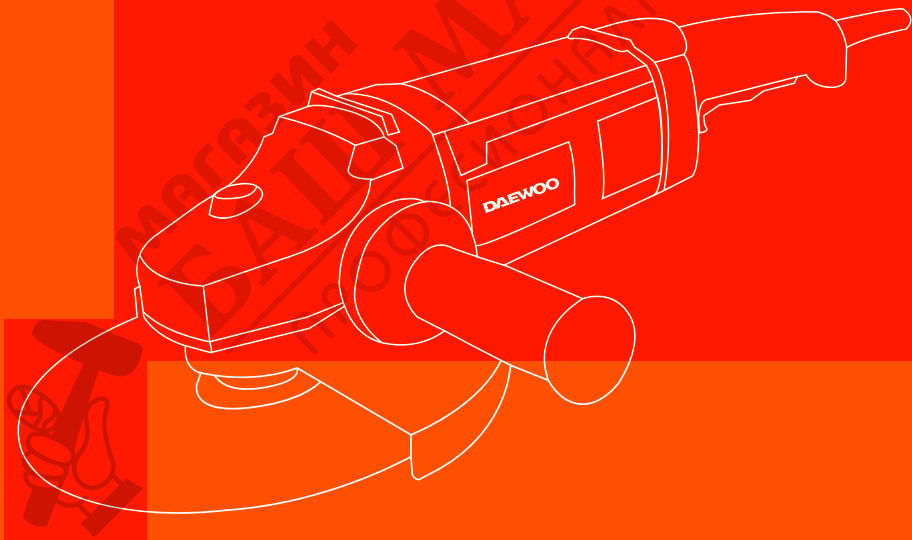

DAEWOO
POWER PRODUCTS

DAAG Series / DAAG Серия
ANGLE GRINDER / ЪГЛОШЛАЙФ



USER'S MANUAL

ОРИГИНАЛНА ИНСТРУКЦИЯ ЗА ЕКСПЛОАТАЦИЯ

Manufactured under license of Daewoo International Corporation, Korea
Произведено по лиценз на Daewoo International Corporation, Korea

INDEX

1. SAFETY INSTRUCTIONS	3
2. OPERATION RULES	3
3. SPECIFICATIONS	4
4. SERVICE CENTERS INFORMATION	16
5. EXPLODED VIEW AND SPARE PARTS LIST	17
6. CE DECLARATION OF CONFORMITY	23
7. WARRANTY	24



МАГАЗИН
БАШ МАЙСТОРА[®]
ПРОФЕСИОНАЛНИ РЕШЕНИЯ

1. SAFETY INSTRUCTIONS

Warning! When using electric tools, always follow the safety instructions to reduce risk of fire, electric shock and personal injury. Please read the instructions manual before using the tool.

1. Keep work area clean
2. Consider work area environment.
3. Do not use electric tools in wet places. Do not expose them to rain.
4. Avoid electric shock. Do not touch metal parts.
5. When not in use, tools should be stored in a dry and locked-up place.
6. Do not force the tool. It will do the job better and safer.
7. Use the right tool. Do not use small tools for heavy duty tasks.
8. Dress properly. Do not wear loose clothes or jewelry.
9. Use safety goggles to protect your eyes all the time.
10. Keep tools sharp and clean for better performance.
11. When not in use or before service, always disconnect the tools from the mains.
12. Stay alert. Watch what you are doing at all time. Use common sense.
13. Check for damaged parts and replace if necessary.
14. Check the voltage. Do not plug the tool to the mains until you have checked that the voltage showed on the data plate corresponds to the voltage available.
15. Have your tool repaired by any expert if it is damaged or you notice any failure.

Structure and usage

This angle grinder is hand-held class I electric power tool. These protective structures include basic insulation and earth protector. They are driven by single-phase series motor, and they are commonly used for removing burrs from surfaces, beveling and finishing weld seams, cutting thin wall tubes and small size metal material, etc.

Supplementary safety regulation

1. Before operating, make sure the housing has correctly been grounded, so it is with proper supply.
2. Always keep the wire away from the cutting parts of the tool in order to protect it.
3. During operation, do not hit the work piece with the grinding disc.
4. When moving the tool, please make sure that the power button is in the "Off" position.
5. Do not use a disc that is bigger than the rated size for the tool.

2. OPERATION RULES

the scheme is according to the model of your machine

Description:

1. Lock button
2. Case
3. Power cord
4. Disc
5. Disc protector
6. Side handle
7. Switch

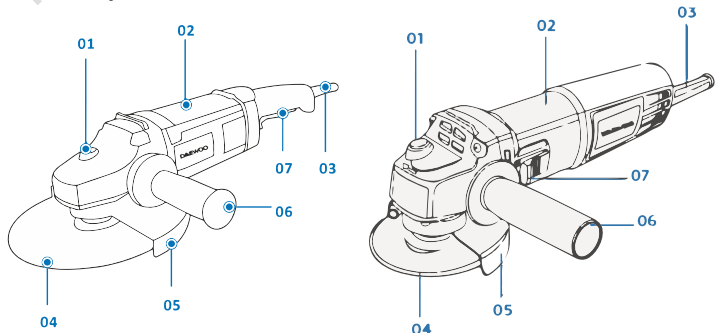

How to change disc

On the top of gear box there is a stop button, which can be used to lock the main shaft when changing disc. When starting change, first press the stop button, then with a special spanner to insert into two holes in the flange, and then turn the spanner, loosen the disc flange and take out the flange and disc in turn.

The process of installing the new disc is just in reverse. When installing, the disc must be placed close to locating surface, then place flange nut on and screw it tightly with special spanner. The stop button on the top of gearbox must be pressed all the time to lock the main shaft until the flange nut is fastened tightly, and then release your finger on the button to let it resume to be original position. Warning: it is forbidden to force the tool to stop with the stop button; otherwise, the tool will be damaged seriously.

You can also install or disassemble the disc with two spanner: with one spanner to be inserted to upper part of flange to lock the main shaft, and with the other spanner to disassemble the flange nut.

How to operate the tool

After the tool is switched on, you must first wait until the disc reaches the highest speed, then begin to make grinding operation. During the operation, do not turn "On" or "Off" the tool freely. Switching "On" or "Off" should be done after the tool is moved out of the work piece.

Maintenance

Carbon brushes of the tool must be checked regularly. When the carbon brushed are worn to 5-6 mm, they must be changed in pairs. After the brushed are changed, please first let the tool rotate idly for 15 minutes in order to make the brushed contact well with commutator. The air-vent of the tool should be cleaned regularly to avoid the motor too hot due to the air-vent blocked.

3. SPECIFICATIONS

Model	DAAG115-75	DAAG115-90	DAAG125-90	DAAG125-105	DAAG180-240	DAAG230-240
Voltage/ Frequency	230V/50 Hz	230V/50 Hz	230V/50 Hz	230V/50 Hz	230V/50 Hz	230V/50 Hz
Power	750W	900W	900W	1050W	2400W	2400W
No load speed	11000 rpm	11000 rpm	11000 rpm	8500 rpm	8000 rpm	6500 rpm
Disc Diameter	115 mm	115 mm	125 mm	125 mm	180 mm	230 mm
Sound pressure level EN60745	LpA 85.0 dB(A) KwA=3dB(A)	LpA 85.0 dB(A) KwA=3dB(A)	LpA 85.0 dB(A) KwA=3dB(A)	LpA 86.0 dB(A) KwA=3dB(A)	LpA 95.2 dB(A) KwA=3dB(A)	LpA 95.2dB(A) KwA=3dB(A)
Sound power level EN60745	LwA 96.0 dB(A) KwA=3dB	LwA 96.0 dB(A) KwA=3dB	LwA 96.0 dB(A) KwA=3dB	LwA 97.0 dB(A) KwA=3dB	LpA 103.5 dB(A) KwA=3dB(A)	LpA 103.5 dB(A) KwA=3dB(A)
Vibration level EN60745	$a_n=8.05 \text{ m/s}^2$ $K=1.5 \text{ m/s}^2$	$a_n=8.05 \text{ m/s}^2$ $K=1.5 \text{ m/s}^2$	$a_n=8.05 \text{ m/s}^2$ $K=1.5 \text{ m/s}^2$	$a_n=8.21 \text{ m/s}^2$ $K=1.5 \text{ m/s}^2$	$a_n= 6.05 \text{ m/s}^2$ 1.5 m/s^2	$a_n= 6.05 \text{ m/s}^2$ 1.5 m/s^2

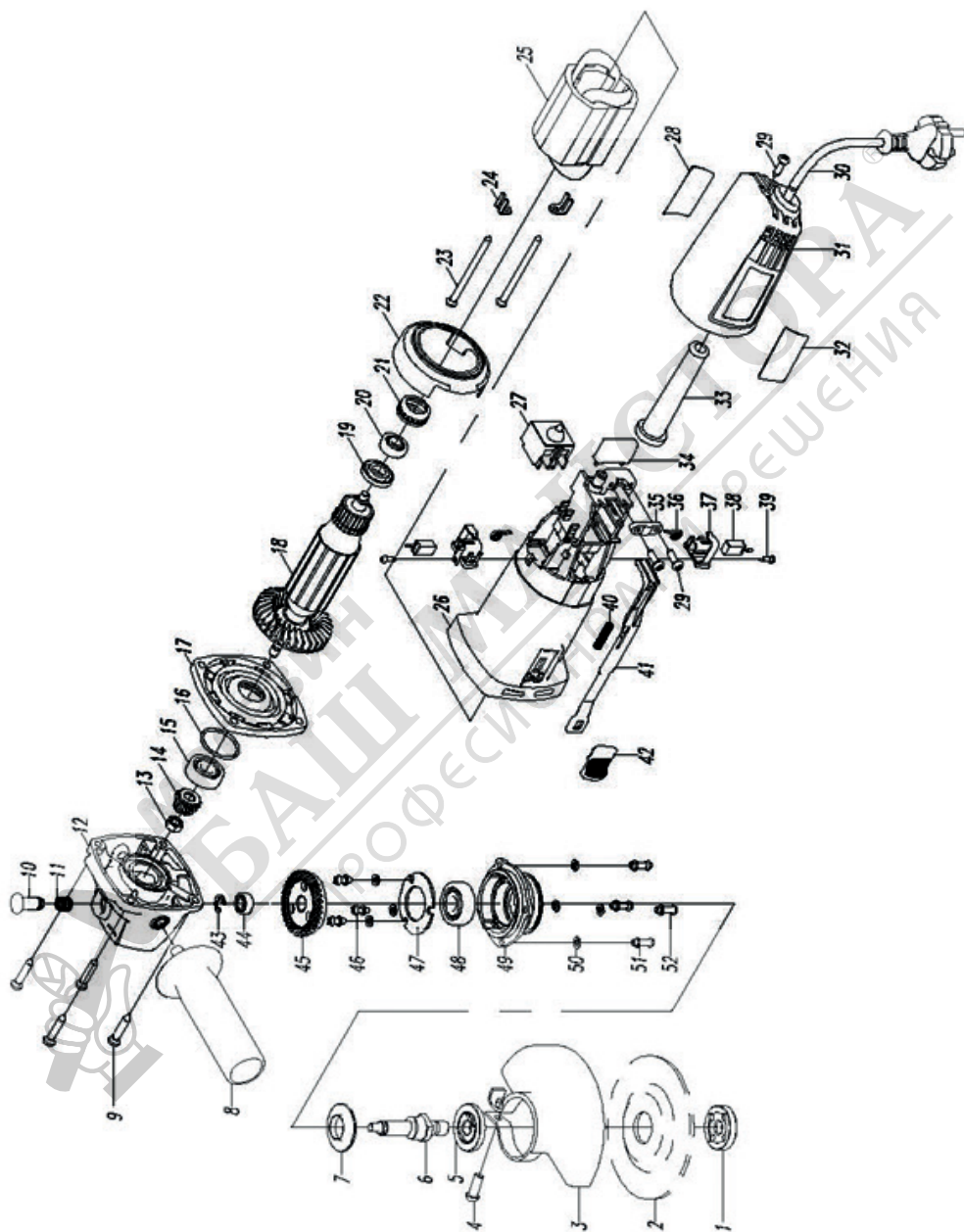

DAAG 115-70; DAAG115-90			
No.	Spare Parts	No.	Spare Parts
1	upper flange	27	switch
2	wheel	28	brand
3	wheel guard	29	screw ST4.2*16
4	screw M6*18	30	cord
5	lower flange	31	housing rear cover
6	Wheel shaft	32	brand
7	dustproof cover	33	cord protector
8	side handle	34	capacitor
9	screw ST4.8*25	35	cable clamp
10	lock pin	36	spring
11	lock pin spring	37	brush holder
12	gear box	38	carbon brush
13	lock nut M6	39	screw ST3*10
14	pinion	40	pull rod spring
15	ball bearing 6000	41	pull rod
16	O ring 26*2	42	buttom
17	middle cover	43	split washer 6
18	armature	44	ball beairg 696
19	dustproof circle	45	big gear
20	ball bearing 626	46	screw M4*10
21	607 bearing sleeve	47	bearing flange
22	wind fender	48	ball beairg 6200
23	screw ST4.2*65	49	front cover
24	stator flange	50	flat washer 4
25	stator	51	spring washer 4
26	housing	52	screw M4*14

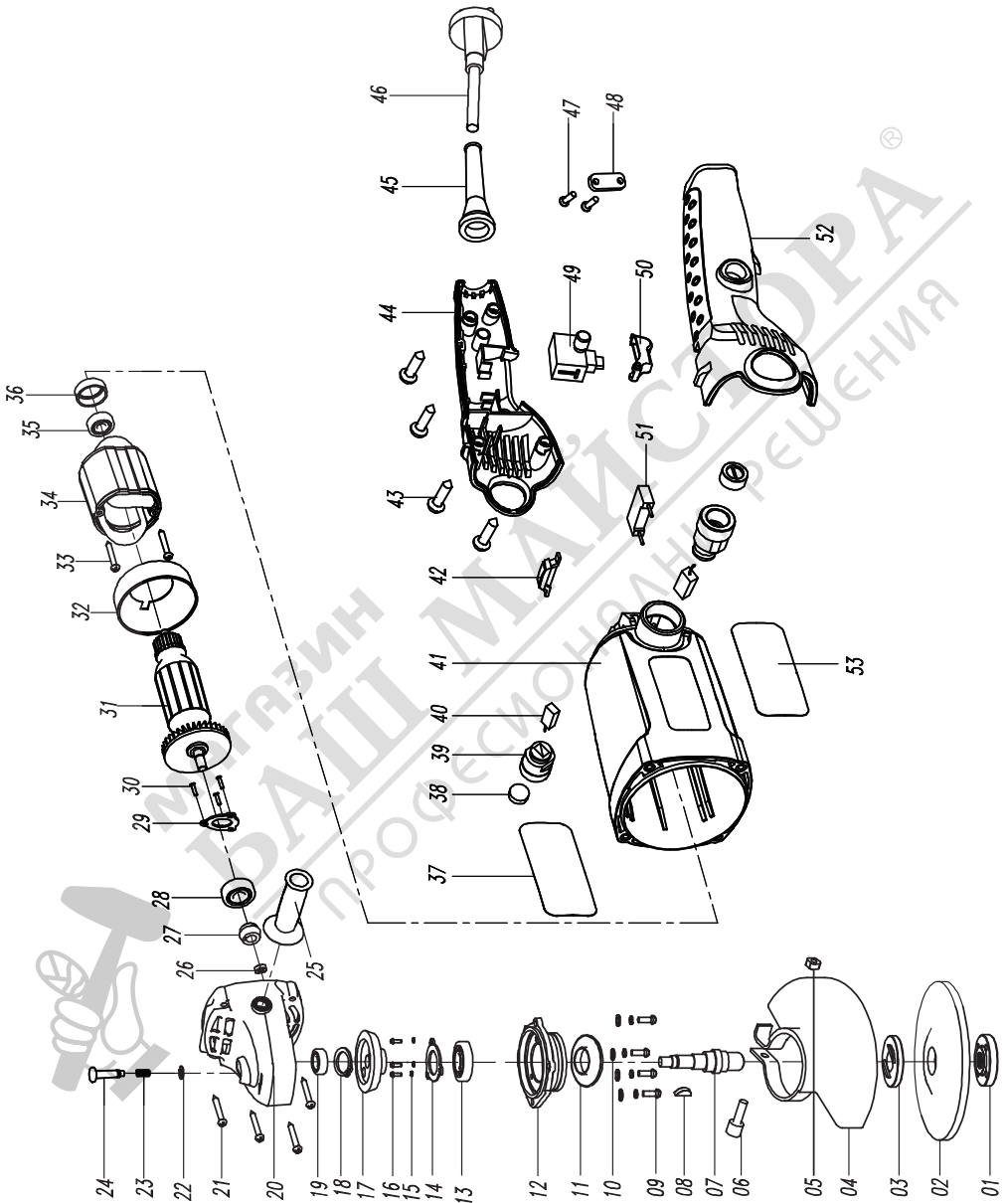

DAAG 125-90; DAAG125-105			
NO.	Part name	NO.	Part name
1	top flange	30	screw M5x12
2	wheel	31	armature
3	bottom flange	32	wind fever
4	wheel guard	33	screw ST4.2x65
5	nut M6	34	stator
6	screw M6x25	35	ball bearing 627
7	output shaft	36	bearing sleeve 608
8	key 3x3.7x10	37	brand
9	screw M4x14	38	brush cover
10	flat washer 4	39	brush holder
11	dustproof circle	40	carbon brush
12	front cover	41	housing
13	ball bearing 6201	42	Speed cap
14	push cover	43	screw ST4.2x16
15	spring washer 4	44	right handle
16	screw M4x10	45	cord guard
17	gear	46	cord
18	retaining ring 10	47	screw BT4.2x14
19	ball bearing 607	48	cable clamp
20	gear box	49	switch
21	screw ST4.2x25	50	switch trigger
22	circle 6	51	cappacitance
23	lock shaft spring	52	left handle
24	lock shaft	53	brand
25	side handle		
26	nut M6		
27	pinion		
28	bearing 6000		
29	push cover		

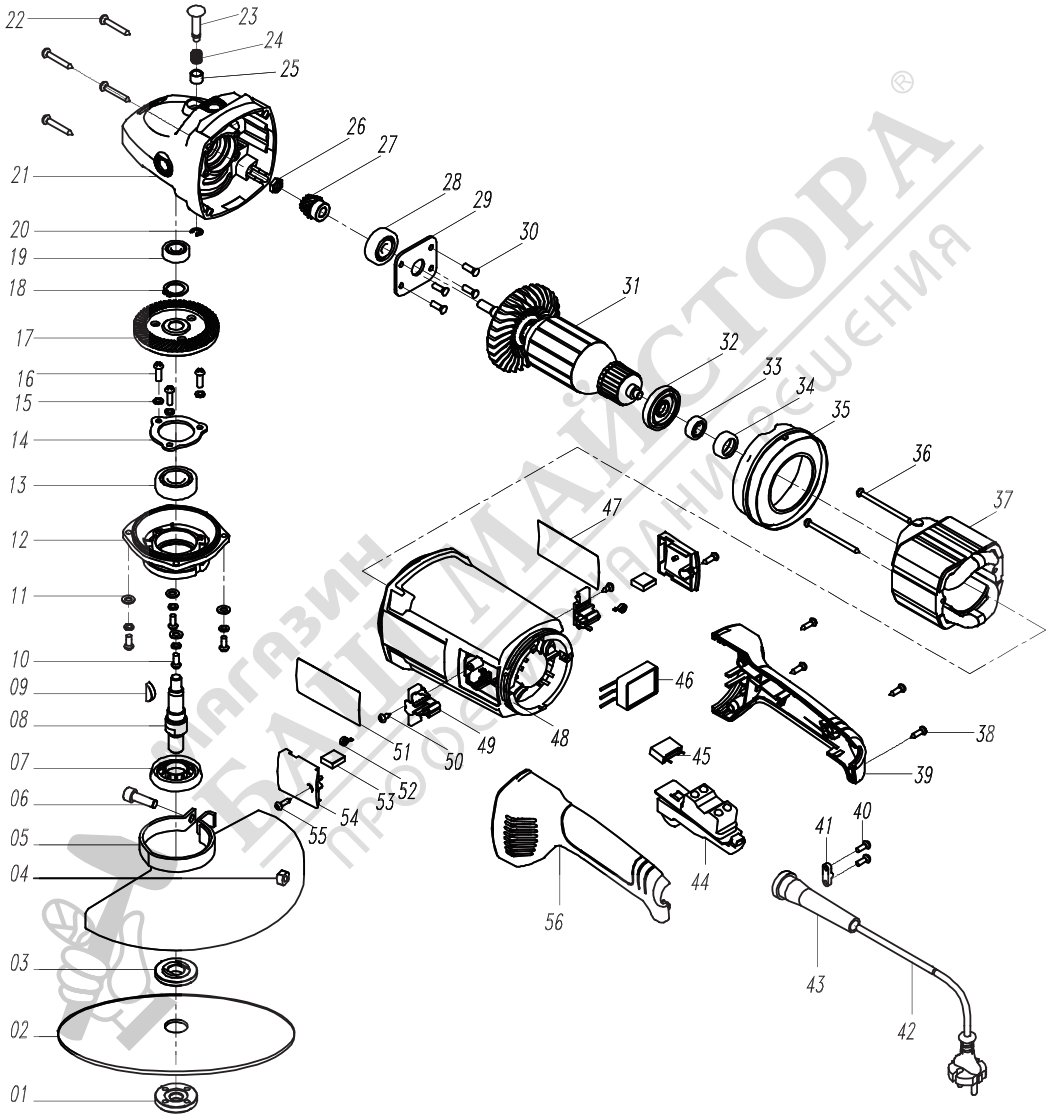

DAAG 230-240

NO.	Part name	NO.	Part name
1	top flange	29	push cover
2	wheel	30	screw M5x12
3	bottom flange	31	armature
4	nut M8	32	insulate
5	wheel guard	33	ball bearing 608
6	screw M8x35	34	bearing sleeve
7	dustproof circle	35	wind fever
8	wheel shaft	36	screw ST4.2x75
9	key 4x15x13	37	stator
10	screw M5x16	38	screw ST4.2x16
11	flat washer 5	39	right handle
12	front cover	40	screw BT4.2x14
13	ball bearing 6203	41	cable clamp
14	push cover	42	cord
15	spring washer 5	43	cord guard
16	screw M4x12	44	switch
17	gear	45	capacitance
18	retaining ring 14	46	soft start
19	ball bearing 6000	47	brand
20	circle 6	48	housing
21	gear box	49	brush holder
22	screw ST4.8x40	50	screw ST4.2x10
23	lock shaft	51	brand
24	lock shaft spring	52	spring
25	oil bearing	53	carbon brush
26	nut	54	brush cap
27	pinion	55	screw ST4.2x12
28	bearing 6300	56	left handle

СЪДЪРЖАНИЕ

1. ИНСТРУКЦИИ ЗА БЕЗОПАСНОСТ	12
2. ИНСТРУКЦИИ ЗА РАБОТА.....	14
3. СПЕЦИФИКАЦИИ	16
4. ИНФОРМАЦИЯ ЗА СЕРВИЗНИТЕ ЦЕНТРОВЕ В СТРАНАТА	16
5. СХЕМА И СПИСЪК НА РЕЗЕРВНИТЕ ЧАСТИ.....	17
6. ДЕКЛАРАЦИЯ ЗА СЪОТВЕТСТВИЕ	23
7. ГАРАНЦИОННА КАРТА.....	24



МАГАЗИН
БАШ МАЙСТОРА®
 ПРОФЕСИОНАЛНИ РЕШЕНИЯ

1. ИНСТРУКЦИИ ЗА БЕЗОПАСНОСТ

ВНИМАНИЕ! Когато използвате електроинструменти, основни мерки за безопасност, включително следващите, трябва да бъдат спазвани, за да се предотврати рискът от пожар, токов удар и персонални наранявания.

1. Пазете работната зона чиста. Претрупаните работни места и маси създават предпоставки за инциденти и наранявания.
2. Отчитайте условията за работа на околната среда. Не излагайте електроинструментите при дъжд. Не използвайте електроинструменти във влажна и мокра среда. Пазете работната зона добре подсушена. Не използвайте електроинструменти в среда, в която има условия за пожар или експлозия.
3. Защита срещу токов удар. Избягвайте контакт на тялото си със заземени повърхности /тръби, радиатори, хладилници и фризери/.
4. Пазете децата далеч. Не позволявайте на външни посетители да работят с електроинструмента или да имат контакт с кабела му. Всички лица, които не са свързани с работата, трябва да бъдат на безопасно разстояние от работната зона.
5. Съхранение на инструмента. Когато не използвате електроинструмента, той трябва да се съхранява на сухо, високо или заключено място, далеч от обсега на деца.
6. Не претоварвайте електроинструмента. Той ще работи по-добре и безопасно, ако не прилагате твърде много сила и го ползвате в обхвата на мощността му, указана на информационната табела.
7. Използвайте правилната машина. Не работете с малки по мощност машини или аксесоари, там където е необходим професионален електроинструмент. Не използвайте електроинструменти за цели, за които не са проектирани, например, не използвайте циркуляри за рязане на трупи или клони на дърветата.
8. Обличайте се подходящо. Не носете широки дрехи и бижута при работа. Те могат да бъдат захванати от движещите се части на машината. Гумени ръкавици и обувки с нехлъзгави подметки се препоръчват, когато работите навън. Носете защитна шапка, за прихващане на дълга коса.
9. Използвайте предпазни очила.
10. Прахоуловител. Ако машината ви се доставя с прахоуловител или други събиращи устройства, уверете се, че те са свързани правилно и се използват по предназначение.
11. Не нарушавайте целостта на захранващия кабел. Никога не пренасяйте машината, като я дърпате за захранващия кабел. Пазете кабела далече от топлина, масла и остри предмети.
12. Подсигурете работния детайл. Използвайте стяги или менгеме, за да закрепите работния детайл. По-безопасно е от това да ги държите в ръка. Това осигурява свобода и на двете ви ръце, за да можете да работите с машината.
13. Не се претоварвайте. Заемайте стабилна стойка и пазете баланс през цялото време.
14. Поддържайте електроинструмента. Поддържайте режещите части остри и почистени за по-добра и безопасна работа. Следвайте инструкциите за омасляване и подмяна на аксесоари, проверявайте периодично кабела и ако е повреден, подменете при квалифициран специалист. Поддържайте ръкохватките сухи, почистени и без следи от масло и греси.
15. Изключвайте машината. Когато не използвате машината, преди сервизиране и когато подмените аксесоари като дискове, крайници и ножове.
16. Премахвайте гаечните и други затягащи ключове. Изградете си навик преди включване на машината, да проверявате дали всички затягащи ключове са махнати от нея.

17. Избягвайте инцидентно включване. Не пренасяте електроинструмента включен, не дръжте пръстите си на пусковия бутон. Уверете се, че пусковият бутон е изключен, преди да включите машината в токоизточника.
18. Използвайте удължители, пригодени за работа навън. Когато използвате машината навън, използвайте удължители, пригодени за работа навън.
19. Бъдете нащрек. Внимавайте, когато работите и не работете с машината, ако сте уморени.
20. Проверявайте за повредени части. Преди всяка употреба, предпазителя и всички части, които могат да се проведат, трябва да се проверяват внимателно дали работят правилно. Проверявайте за настройването на движещите се части, дали се движат свободно, дали са монтирани правилно и всички други условия, които могат да се отразят на работата на машината. Ако предпазителят или друга част е повредена, трябва да се поправи или подмени в оторизиран сервизен център. Подменяйте при квалифицирани специалисти всички дефектни пускови ключове. Не използвайте машината, ако има повредени пускови ключове.
21. Внимание! Употребата на всякакви аксесоари и приспособления, различни от препоръчаните от производителя, могат да доведат до риск от персонални наранявания.
22. Поправяйте машината си при квалифицирани специалисти. Тази машина е в съответствие със стандартите за безопасност, изисквани към типа машини, към които принадлежи. Ремонти по нея трябва да се извършват само при квалифицирани специалисти с оригинални резервни части. В противен случай може да възникне опасност за потребителя.

Допълнителни инструкции за безопасност при работа с ъглошлайфи.

- Проверете дали скоростта, маркирана на диска е еднаква с тази, маркирана върху машината.
- Уверете се, че размерите на диска са съвместими с ъглошлайфа.
- Абразивните дискове трябва да се съхраняват в съответствие с инструкциите на производителя им.
- Проверявайте ъглошлайфа преди всяка употреба за издраскани, пукнати и повредени по друг начин елементи.
- Уверете се, че движещите се части и елементи са поставени и затегнати, в съответствие с изискванията и предписанията на производителя.
- Уверете се, че абразивните продукти са коректно поставени и затегнати преди употреба и включете машината на празен ход за 30 секунди в безопасна позиция. Незабавно изключете, ако има голяма вибрация или се появи друг дефект. Ако подобно състояние се появи, проверете машината, за да установите проблема.
- Ако машината се доставя с предпазител, никога не я ползвайте, ако предпазителят не е поставен.
- Никога не използвайте адаптери, за да нагласите диск, който не е подходящ за машината. Уверете се, че отворът на диска е съвместим с машината, така че да се закрепи към шпиндела без допълнителни модификации.
- Проверете дали детайлът, който ще обработвате е закрепен безопасно.
- Не използвайте режещи дискове за странично шлайфане.
- Уверете се, че искрите, произвеждани по време на работа, не представляват риск и няма възможност да достигнат трети лица или запалими субстанции.
- Уверете се, че вентилационните отвори ще се запазят чисти, когато работите в прашни условия. Ако е необходимо, почиствайте периодично праха. Преди да пристъпите към почистване, първо изключете машината от захранването /използвайте неметални предмети/ и избягвайте повреждането на вътрешните части.
- Винаги използвайте предпазни очила и антифони. Използвайте и други лични предпазни средства като маска,

ръкавици и шлем.

- Имайте предвид, че дискът ще продължи да се върти, след като изключите машината. Изчакайте я да спре напълно, преди да я оставите.

Схемата е според модела на Вашата машина

2. ИНСТРУКЦИИ ЗА РАБОТА

Описание на машината

Части:

1. Бутон за заключване на шпиндела
2. Корпус
3. Захранващ кабел
4. Диск
5. Предпазител на диска
6. Странична ръкохватка
7. Старт/стоп бутон

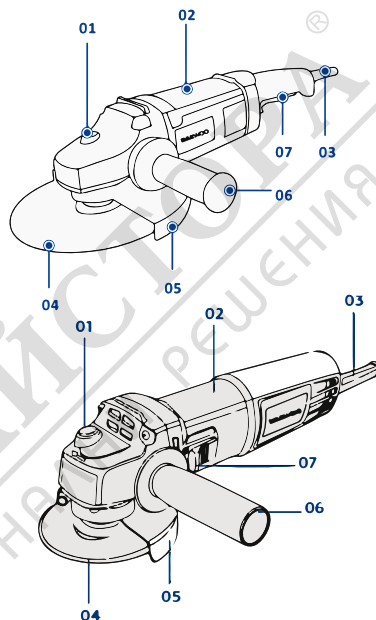

Монтиране и демонтиране на шлайфация или режещия диск

За да монтирате:

1. Натиснете заключващия бутон на шпиндела.
2. Освободете шайбата, като я въртите по посока, обратна на часовниковата стрелка посредством монтажния ключ или ако е възможно на ръка.
3. Свалете шайбата.
4. Поставете диска.

За да демонтирате:

1. Уверете се, че предпазителят е поставен стабилно на мястото му.
2. Поставете фланец шайбата на шпиндела. Уверете се, че е подравнен в двете гнезда.
3. Проверете скоростта, указана на диска. Не използвайте дискове с указана скорост по-ниска от тази, показана на информационната табела на машината.
4. Поставете диска на шпиндела върху фланец шайбата.
5. Натиснете заключващия бутон на шпиндела, за да предотвратите мърдането му.
6. Докато държите заключващия бутон натиснат, затегнете притягащата шайба като въртите по посока на

часовниковата стрелка с монтажния ключ.

Шлайфане

1. Захватът ви върху машината трябва да е стабилен и да имате контрол над нея през цялото време. Използвайте и двете си ръце, за да захванете машината. Стартиращия въртящ момент ще произведе внезапно придърпване.
2. След стартиране допрете диска до работния детайл. Забележка: не натискайте пусковия бутон за старт и стоп, докато машината е в контакт с обработвания детайл. Това ще съкрати животът на пусковия бутон и може да повреди обработваната повърхност.
3. Дръжте ъглошлайфа под ъгъл 15-30° за по-добро и бързо шлайфане.
4. Оказвайте лек, но стабилен натиск върху обработвания детайл за постигане на максимален резултат. Никога не прилагайте ненужна сила върху машината.
5. Шлайфащите дискове се използват за премахване на покрития на метали от равни или контурни повърхности. Не прилагайте прекомерна сила върху диска. Това ще претовари двигателя, ще забави шлайфането и може да предизвика счупване.
6. Когато използвате нов шлайфащ диск, не движете диска в посока напред върху работния детайл. Това може да предизвика получаването на ръбове и неравности по обработваната повърхност. Движете диска по посока на вас, докато шлайфате. След като ръбовете на шлайфащия диск се загладят от употребата му, можете да го движите и в двете посоки.

Забележка: продължителното използване на захабени дискове може да предизвика разпадане на диска и да доведе до сериозни наранявания.

Поддръжка:

Внимание!

Преди да почиститите или да предприемете каквито и да било действия по поддръжка, трябва да изключите машината от захранването. Всички операции по поддръжката трябва да се правят от оторизирани сервизни центрове. Ако е нарушена целостта на захранващия кабел, той трябва да се подмени с такъв, препоръчан и произведен от производителя в съответните сервизни центрове.

Карбонови четки

Четките и комутатора на машината трябва да се проверяват на няколко месеца. Добрият им контакт ще осигурява добро представяне на машината. Когато искрите около комутатора станат по-големи, трябва да смените карбоновите четки. И двете карбонови четки трябва да се подменят по едно и също време, когато са износени до 5 mm. Те трябва да отговарят на размерите, които са дадени на фигурата по-долу.

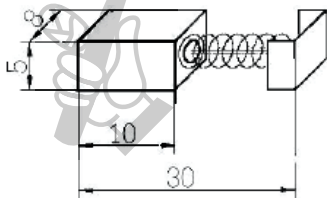

Почистване

Преди да почиститите или да предприемете каквито и да било действия по поддръжка, трябва да изключите машината от захранването. Почистването със състен въздух е, може би, най-ефикасния почистващ метод. Винаги носете предпазни очила, когато почиствате със състен въздух. Пазете чисти вентилационните отвори. Не използ-

вайте острите предмети, които да прокарате в отворите.

Защита на околната среда



Излязлото от употреба електрическо или електронно оборудване не трябва да се изхвърля с домашните отпадъци. Моля, занесете вашата машина за рециклиране или я върнете в представителството на търговеца, от който сте я закупили, за да бъде депонирана правилно. Проверете с местните власти начините за това.

3. СПЕЦИФИКАЦИИ

Модел / спецификации	DAAG115-75	DAAG115-90	DAAG125-90	DAAG125-105	DAAG180-240	DAAG230-240
Захранване	230V/50 Hz	230V/50 Hz	230V/50 Hz	230V/50 Hz	230V/50 Hz	230V/50 Hz
Мощност	750 W	900 W	900 W	1050 W	2400 W	2400 W
Обороти на празен ход	11000 rpm	11000 rpm	11000 rpm	8500 rpm	8000 rpm	6500 rpm
Диаметър на диска	115 mm	115 mm	125 mm	125 mm	180 mm	230 mm
Ниво на звуково налягане/ Sound pressure level EN60745	LpA 85.0 dB(A) KwA=3dB(A)	LpA 85.0 dB(A) KwA=3dB(A)	LpA 85.0 dB(A) KwA=3dB(A)	LpA 86.0 dB(A) KwA=3dB(A)	LpA 95.2 dB(A) KwA=3dB(A)	LpA 95.2 dB(A) KwA=3dB(A)
Ниво на мощност на звука/ Sound power level EN60745	LwA 96.0 dB(A) KwA=3 dB	LwA 96.0 dB(A) KwA=3 dB	LwA 96.0 dB(A) KwA=3 dB	LwA 97.0 dB(A) KwA=3 dB	LpA 103.5 dB(A) KwA=3 dB(A)	LpA 103.5 dB(A) KwA=3 dB(A)
Ниво на генерирани вибрации/ Vibration level EN60745	$a_n=8.05 \text{ m/s}^2$ $K=1.5 \text{ m/s}^2$	$a_n=8.05 \text{ m/s}^2$ $K=1.5 \text{ m/s}^2$	$a_n=8.05 \text{ m/s}^2$ $K=1.5 \text{ m/s}^2$	$a_n=8.21 \text{ m/s}^2$ $K=1.5 \text{ m/s}^2$	$a_n=6.05 \text{ m/s}^2$ 1.5 m/s^2	$a_n=6.05 \text{ m/s}^2$ 1.5 m/s^2

4. ИНФОРМАЦИЯ ЗА СЕРВИЗНИТЕ ЦЕНТРОВЕ В СТРАНАТА

Моля сканирайте QR кода, за да получите информация за сервизните центрове. След като отидете на страницата, от падащото меню изберете най-близкия до Вас сервиз. На картата ще може да видите неговото местоположение.



5. СХЕМА И СПИСК НА РЕЗЕРВНИТЕ ЧАСТИ

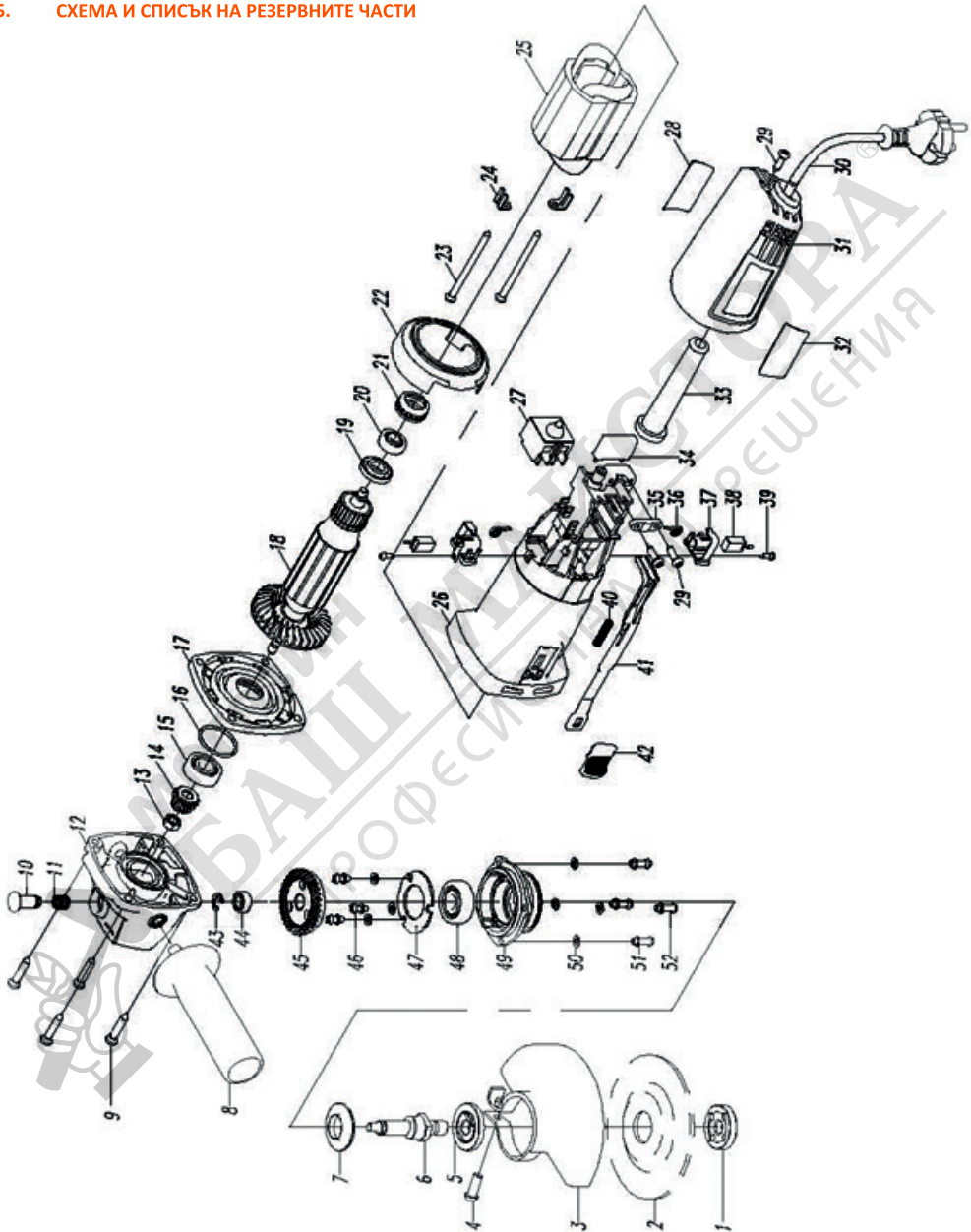

DAAG 115-70; DAAG115-90 – Списък на резервните части

№	Описание	№	Описание
1	Гайка за диск	28	Пусков ключ
2	Абразивен диск	29	Информационна табела
3	Предпазител	30	Винт ST4,2*16
4	Болт М6*18	31	Захранващ кабел
5	Шайба за диск	32	Заден капак на корпуса
6	Шпиндел	33	Информационна табела
7	Шпонка 3*3,7*10	34	Кабелна муфа
8	Прахозащитна шайба	35	Кондезатор
9	Ръкохватка	36	Щипка на кабела
10	Винт ST4,8*25	37	Пружина на четката
11	Блокиращ бутон	38	Четкодържател
12	Пружина	39	Карбонова четка
13	Редукторна глава	40	Винт ST3*10
14	Гайка М6	41	Пружина на пусковия лост
15	Зъбно колело-пиньон	42	Пусков лост
16	Лагер 6000	43	Пусков бутон
17	О-Пръстен 26*2	44	Зегер шайба Ф6
18	Междинен капак	45	Лагер 696
19	Ротор	46	Пружинна шайба Ф12
20	Предпазна шайба	47	Зъбно колело-корона
21	Лагер 626	48	Винт М4*10
22	Тампон на лагера	49	Фланец на лагера
23	Въздуховод	50	Лагер 6200
24	Винт ST4,2*65	51	Преден капак на редуктора
25	Фиксатор на статора	52	Плоска шайба Ф4
26	Статор	53	Пружинна шайба Ф4
27	Корпус	54	Винт М4*14

DAAG 125-90; DAAG125-105 – Списък на резервните части			
NO.	Описание	NO.	Описание
1	Гайка за диск	30	Винт М5х12
2	Абразивен диск	31	Ротор
3	Шайба за диск	32	Въздуховод
4	Предпазител	33	Винт ST4.2х65
5	Гайка М6	34	Статор
6	Болт М6х25	35	Лагер 627
7	Шпиндел	36	Тампон на лагера
8	Шпонка 3х3-7х10	37	Информационна табела
9	Винт М4х14	38	Капак на четката
10	Плоска шайба Ф4	39	Четкодържател
11	Прахозащитна шайба	40	Карбонова четка
12	Преден капак на редуктора	41	Корпус
13	Лагер 6201	42	Капачка
14	Фланец на лагера	43	Винт ST4.2х16
15	Пружинна шайба Ф4	44	Ръкохватка дясна част
16	Винт М4*10	45	Кабелна муфа
17	Зъбно колело-корона	46	Захранващ кабел
18	Пружинна шайба Ф10	47	Винт BT4.2х14
19	Лагер 607	48	Щипка на кабела
20	Редукторна глава	49	Пусков ключ
21	Винт ST4.2х25	50	Спусък
22	Зегер шайба Ф6	51	Кондензатор
23	Пружина	52	Ръкохватка лява част
24	Блокиращ бутон	53	Информационна табела
25	Странична ръкохватка		
26	Гайка М6		
27	Зъбно колело-пиньон		
28	Лагер 6000		
29	Фланец на лагера		

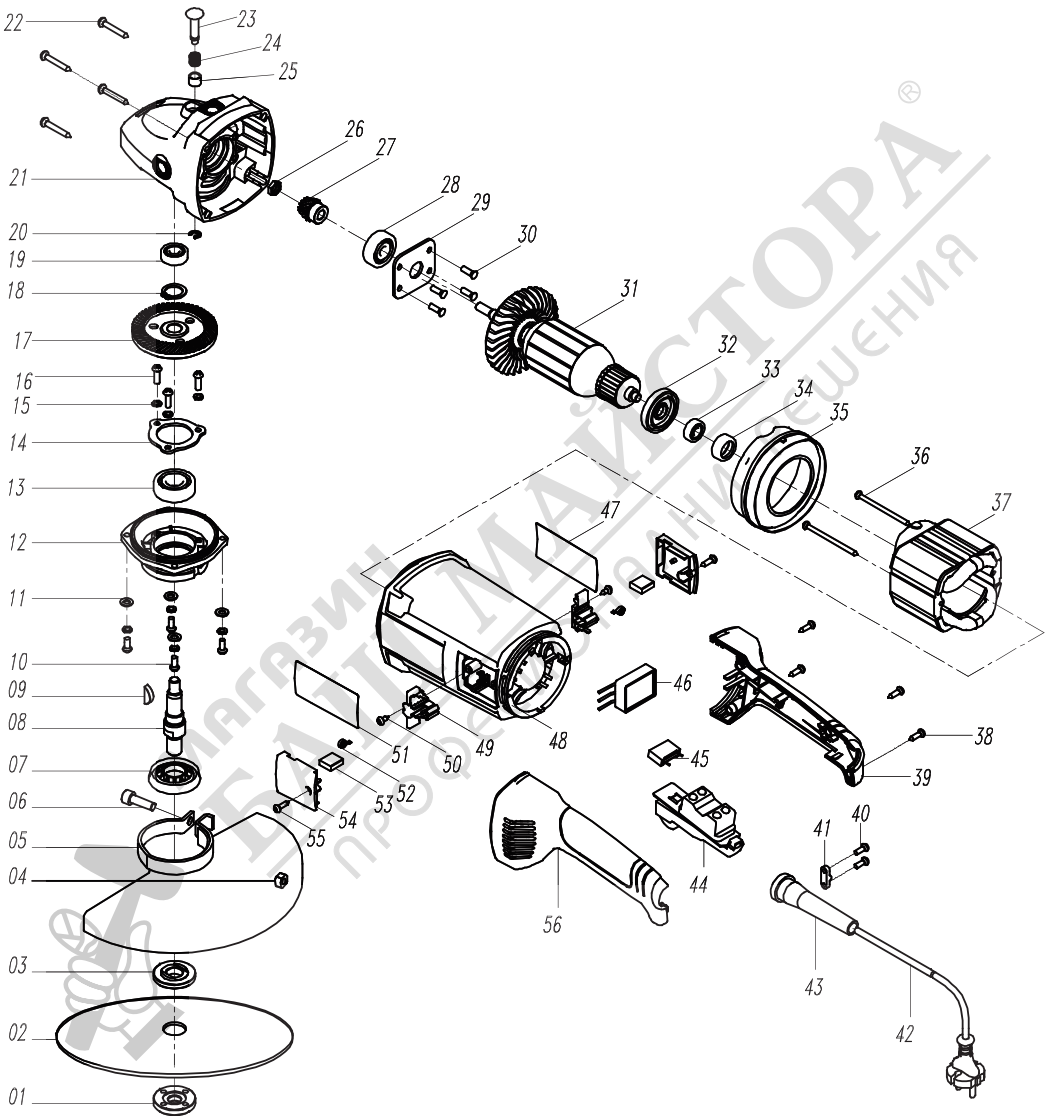

DAAG 230-240 – Списък на резервните части

NO.	Описание	NO.	Описание
1	Гайка за диск	29	Фланец на лагера
2	Абразивен диск	30	Винт М5х12
3	Шайба за диск	31	Ротор
4	Гайка М8	32	Предпазна шайба
5	Предпазител	33	Лагер 608
6	Болт М8х35	34	Тампон на лагера
7	Семеринг	35	Въздуховод
8	Шпиндел	36	Винт ST4.2х75
9	Шпонка 4х15х13	37	Статор
10	Винт М5х16	38	Винт ST4.2х16
11	Плоска шайба Ф5	39	Ръкохватка дясна част
12	Преден капак на редуктора	40	Винт BT4.2х14
13	Лагер 6203	41	Щипка на кабела
14	Фланец на лагера	42	Захранващ кабел
15	Пружинна шайба Ф5	43	Кабелна муфа
16	Винт М4*12	44	Пусков ключ
17	Зъбно колело-корона	45	Кондезатор
18	Пружинна шайба Ф14	46	Плавен старт модул
19	Лагер 6000	47	Информационна табела
20	Зегер шайба Ф6	48	Корпус
21	Редукторна глава	49	Четкодържател
22	Винт ST4.8х40	50	Винт ST4.2х10
23	Блокиращ бутон	51	Информационна табела
24	Пружина	52	Пружина на четката
25	Втулка	53	Карбонова четка
26	Гайка	54	Капак на четката
27	Зъбно колело-пиньон	55	Винт ST4.2х12
28	Лагер 6300	56	Ръкохватка лява част

6. ДЕКЛАРАЦИЯ ЗА СЪОТВЕТСТВИЕ



CE DECLARATION OF CONFORMITY/ ЕС ДЕКЛАРАЦИЯ ЗА СЪОТВЕТСТВИЕ

(EN) Angle grinder

MODELS: DAAG115-75 (11505B), DAAG115-90 (11505), DAAG125-90 (12505), DAAG125-105 (12504), DAAG230-240 (LWF-23003)

We GBR Corp. LTD, Room 1002, 10/F., David House., 8-20 Nanking Street, Jordan, Kowloon, Hong Kong, China, declare under our sole responsibility that this product is in conformity and accordance with the following standards and regulations. The undersigned is responsible for the compilation of technical documentation.

(BG) Ъглошлайф

МОДЕЛИ: DAAG115-75 (11505B), DAAG115-90 (11505), DAAG125-90 (12505), DAAG125-105 (12504), DAAG230-240 (LWF-23003)

Ние, GBR Corp. LTD, Room 1002, 10/F., David House., 8-20 Nanking Street, Jordan, Kowloon, Hong Kong, China, декларираме на собствена отговорност, че този продукт е в съответствие с изброените по-долу стандарти и разпоредби.

Долуподписаният е отговорен за съставянето на техническа документация.

Harmonized standards / Хармонизирани стандарти

- EN 62841-1:2015+AC:15+A11:2022
- EN IEC 62841-2-3:2021+ A11:2021
- EN IEC 55014-1:2021
- EN IEC 55014-2:2021
- EN IEC 61000-3-2:2019+A1:2021
- EN61000-3-3:2013+A1:2019+A2:2021

EU Directives / Директиви:

- EC Council Directive 2006/42/EC – Machinery/ Директива за машини
- EMC Directive 2014/30/EU – Електромагнитна съвместимост

Signature and stamp on undersigned responsible:

Date and place:



February, 2025
Hong Kong

GENERAL DISTRIBUTION

Гаранционна карта Моторни и електроинструменти Дженерал Дистрибушън АД

Купува (име и фамилия/наименование на фирма и ЕИК).....

Адрес: Тел:

Тип на машината:

Модел:

Сериен № на машината*: Арт.№:

Сериен № на батерията*: Арт.№:

Сериен № на зарядна станция*: Арт.№:

Фактура №:

Магазин /търговец/, от който е закупена стоката

Адрес:

Дата на покупката: Подпис и печат на търговеца:

СЕРВИЗЕН КАРТОН (попълва се от оторизиран от производителя сервиз)

Приеман протокол	Дата на приемане	Описание на дефекта / Извършен ремонт	Дата на предаване	Подпис

Купувачът има възможност да предави търговската гаранция, както и да предаде машина за ремонт на следните места:

- Търговските обекти на търговеца, от който е закупена стоката
- Оторизираният сервизен център в населеното място, в което се намира (ако има такъв)
- Оторизираните пунктовете за приемане на машини в страната

Централен гаранционен сервиз на Дженерал Дистрибушън АД:
София, бул. Цариградско шосе № 361, тел.: 0893 383 798

Пунктове за приемане на гаранционни машини в страната:

- Бургас: ул. Крайезерна №1,
- Варна: ул. Атанас Москов №3, тел.: 052/575400
- Пловдив: Източен околовръстен път / ул. Христо Ботев, Община Марица, тел: 032/946065
- Русе: бул. Трети март 42, тел: 082/870104
- Стара Загора: бул. Патриарх Евтимий 37, тел: 042/600699
- Велико Търново: 5000 местност Маринкини мостчета, тел: 062/690003
- Плевен: ул. Гренадирска 90, тел.: 064/600082

* Правото на гаранционен сервиз е единствено за машината с посочения в картата сериен номер.

ГАРАНЦИОННИ УСЛОВИЯ

Моторните, пневматичните и електроинструментите, предлагани от Дженерал Дистрибушън АД /Дружеството/, са инструменти и машини, предназначени за домашна и хоби употреба, конструирани и произведени съгласно действащите нормативни директиви и стандарти за съответствие на Европейския съюз, като са изпълнени изискванията за безопасност. Търговската гаранция за машините и пневматичните инструменти е 24 месеца от датата на покупката за лица, които имат качеството потребители по смисъла на § 6 т. б от Закона за предоставяне на цифрово съдържание и цифрови услуги и за продажба на стоки, а за всички останали купувачи търговската гаранция е валидна 12 /дванадесет/ месеца от датата на покупката. Търговската гаранция за батерии и зарядни станции за всички купувачи е 6 месеца от датата на покупката. Търговската гаранция може да бъде предявена на територията на Р.България, в посочените по-горе пунктове на Дженерал Дистрибушън АД или в търговските обекти на търговеца /магазина/, от който е закупена машината. За предявяване на рекламация купувачът е необходимо да представи: коректно попълнена документация за закупената машина; попълнена гаранция – задължителни атрибути по гаранционната карта са серийн номер на машината, подпис и печат на търговеца, продавал машината, подпис от страна на купувача, че е запознат с гаранционните условия и фискален касов бон или фактура, удостоверяваща датата на покупката.

За рекламация и ремонт се приемат само добре почистени машини.

Гаранцията покрива производствени дефекти в изработката или в материала и е валидна при условие, че машината е ползвана единствено според нейното предназначение, в точно съответствие с инструкциите на производителя за експлоатация и поддръжка. Купувачът е задължен да се информира за изискванията на производителя, посочени в инструкцията на последния, придружаваща стоката при покупката. В случай, че по каквато и да е причина не разполагате с инструкцията за експлоатация и поддръжка /дори и да сте я загубили/, свържете се с нас на посочените по-горе телефони и/или адреси, за да ви я предоставим повторно!

При основателна рекламация за гаранционна повреда Дженерал Дистрибушън АД ще извърши ремонт до един месец от предаване на машината за рекламация. По преценка на дружеството, при невъзможност за отстраняване на дефекта, продукта може да бъде заменен с нов. При изчерпана наличност, Дженерал Дистрибушън АД уведомява Купувача и при негово съгласие го заменя с подобен или възстановява заплатената сума. Търговската гаранция е валидна съобразно условията, описани в нея, като изпълнението на поетите от Дженерал Дистрибушън АД задължения по търговската гаранция не е свързано с разходи за потребителя. Електроинструментите трябва да се използват само по предназначение в съответствие с инструкцията за експлоатация и при съблюдаване на мерките за безопасност, описани в инструкцията. Всички машини изискват периодична проверка и подходяща поддръжка. Моля, информирайте се своевременно за предписанията на производителя в Инструкцията за експлоатация и поддръжка на машината!

ГАРАНЦИЯТА НЕ ПОКРИВА:

- Цялостните повреди на инструментите, причинени от природни бедствия, наводнения, земетресения, пожари и т.н.;
- Износване на цветното покритие на инструментите;
- Стопяеми електрически предпазители и крушки;
- Ръчен стартерен механизъм и ел. свещ;
- Части и консумативи, които подлежат на износване, причинено от ползването, в това число, но не само: грес и масло, четки, водачи, опорни ролки, задвижващи ремъци, гъвкав вал с жило и др.;
- Допълнителни аксесоари и консумативи в това число, но не само: ръкохватки, кутии, свредла, дискове за рязане, секачи, ножове, вериги, шкурки, ограничители, полир-шайби, патронници, макарата за корда и самата корда за косачки и др.;
- Механични повреди по корпуса на изделието или декоративните елементи по него, предпазители за очи, предпазители за речежи инструменти, гумирани плочи, закопчалки, линеали, захранващ кабел и щепсел.

ОТПАДАНЕ НА ГАРАНЦИЯ

Дженерал Дистрибушън АД има правото да откаже безплатен гаранционен сервиз в случай, че:

- Е правен опит за неоторизирана сервизна намеса в неупълномощена сервизна база;
- Идентификационния етикет на изделието е заличен или изцяло липсва такъв;
- Не е попълнен серийн номер на машината в гаранционната карта;
- Нещьответстващ серийн номер на машината с попълнения в гаранционната карта;
- Повредите са причинени в следствие на небрежно боравене с изделието;
- Повреда на ротор или статор, изразяваща се в слепване между тях, в следствие на стопяване на изоляциите, причинено от продължително претоварване;
- Повреди на ротор /потъмняла намотка/ - получава се при включване на консуматори, по-мощни от указаните в инструкцията;
- Повреда на ротор или статор, причинена от претоварване или нарушена вентилация, изразяваща се в равномерно потъмняване на колектора и намотките;
- Механични повреди, повреди от изпускане, или от злоумишлени действия на трети лица;
- При неспазване на изискванията на производителя относно правилното съотношение на масло и гориво;

** Правото на гаранционен сервиз е единствено за машината с посочения в картата серийн номер*

- Захранващият кабел на машината е удължаван или подменян от купувача;
- Липсват защитни дискове, опорни плотове или други компоненти, които са част от конструкцията на инструмента и са предназначени за осигуряването на безопасната му и/или правилна експлоатация;
- Износване на лагери, поради претоварване или продължителна работа;
- Повредата е причинена от претоварване или липса на вентилация и недостатъчно смазване на движещите се компоненти;
- Блокирало бутало в цилиндъра /залепени сегменти/, износени лагери и семеринги на колянвия вал, следствие на недостатъчно смазване или работа с блокирана спирачка;
- Запушена горивна система;
- Натрупан нагар, загуба на центровка, повредена ел. свещ – получава се при предозирване на маслото при двутактовите мотори, липса на масло за режещата верига или изхабена верига;
- Повредено центробежно колело и/или спирачка /променен цвят/ - дължи се на работа с блокирана спирачка;
- Машината не е ползвана по предназначение, в съответствие с инструкцията за експлоатация или при съблюдаване на мерките за безопасност, описани в инструкцията;
- Машината е използвана за каквито и да е комерсиални цели, различни от домашна употреба;
- Когато повредата е настъпила вследствие на попадане на външно тяло (течности, монети, прах в голямо количество, насекоми, гризачи и др.), под въздействието на агресивна външна среда, при експлоатация в помещение с отрицателни температури или не са полагани елементарни грижи за izdelieto;
- Когато дефекта е вследствие на стресения, удари, колебания в напрежението, механични или електрически претоварвания;
- Не са извършвани периодични проверки или подходяща поддръжка за машината, съобразно инструкцията за експлоатация;

Използването на хоби техника за професионални цели води до сериозно претоварване на машината и е основание за отказ от гаранционно обслужване.

Сервизите не носят отговорност за непотърсени в рамките на едномесечен срок машини!

Дефектиралите елементи ще бъдат взети за отчет от сервизния работник!

Независимо от търговската гаранция, продавачът носи отговорност за липса на съответствие на стоките, цифровото съдържание и цифровите услуги, съгласно закона. При несъответствие на стоките, потребителят - по смисъла на § 6 т.б от Закона за предоставяне на цифрово съдържание и цифрови услуги и продажба на стоки („ЗПЦСЦУПС“) - има правни средства за защита срещу продавача, които не са свързани с разходи за него, по силата на закона. Настоящата гаранция не засяга средствата за защита на потребителя, произтичащи от разпоредбите на чл.33-37 от ЗПЦСЦУПС:

Чл. 33. (1) Когато стоките не отговарят на индивидуалните изисквания за съответствие с договора, на обективните изисквания за съответствие и на изискванията за монтиране или инсталиране на стоките, потребителят има право:

1. да предяви рекламация, като поиска от продавача да приведе стоката в съответствие;
2. да получи пропорционално намаляване на цената;
3. да развали договора.

(2) В случаите по ал. 1, т. 1 потребителят може да избере между ремонт или замяна на стоката, освен ако това се окаже невъзможно или би довело до непропорционално големи разходи за продавача, като се вземат предвид всички обстоятелства към конкретния случай, включително:

1. стойността, която би имала стоката, ако нямаше липса на съответствие;
2. значимостта на несъответствието, и

3. възможността да бъде предоставено друго средство за защита на потребителя без значително неудобство за потребителя.

(3) Продавачът може да откаже да приведе стоката в съответствие, ако ремонтът и замяната са невъзможни или ако биха довели до непропорционално големи разходи за него, като се вземат предвид всички обстоятелства, включително тези по ал. 2, т. 1 и 2.

(4) Потребителят има право на пропорционално намаляване на цената или да развали договора за продажба в следните случаи:

1. продавачът не е извършил ремонт или замяна на стоката съгласно чл. 34, ал. 1 и 2 или, когато е приложимо, не е извършил ремонт или замяна съгласно чл. 34, ал. 3 и ал. 4 или продавачът е отказал да приведе стоката в съответствие съгласно ал. 3;
2. появи се несъответствие въпреки предприетите от продавача действия за привеждане на стоката в съответствие; при несъответствие на стоки с дълготрайна употреба и на стоки, съдържащи цифрови елементи, продавачът има право да направи втори опит за привеждане на стоката в съответствие в рамките на срока на гаранцията по чл. 31;
3. несъответствието е толкова сериозно, че оправдава незабавно намаляване на цената или разваляне на договора за продажба, или

4. продавачът е заявил или от обстоятелствата е ясно, че продавачът няма да приведе стоката в съответствие в разумен срок или без значително неудобство за потребителя.

(5) Потребителят няма право да развали договора, ако несъответствието е незначително. Тежестта на доказване за това дали несъответствието е незначително се носи от продавача.

(6) Потребителят има право да откаже плащането на оставаща част от цената или на част от цената, докато продавачът не изпълни своите задължения за привеждане на стоката в съответствие.

Чл. 34. (1) Ремонтът или замяната на стоките се извършва безплатно в рамките на разумен срок, считано от уведомяването на продавача от потребителя за несъответствието и без значително неудобство за потребителя, като се вземат предвид естеството на стоките и целта, за която са били необходими на потребителя.

(2) За стоки, различни от стоките, съдържащи цифрови елементи, ремонтът или замяната на стоките се извършва безплатно в рамките на един месец, считано от уведомяването на продавача от потребителя за несъответствието и без значително неудобство за потребителя, като се вземат предвид естеството на стоките и целта, за която са били необходими на потребителя.

(3) Когато несъответствието се отстранява чрез ремонт или замяна на стоките, потребителят предоставя стоките на разположение на продавача. При замяна на стоките продавачът взема заменените стоки обратно от потребителя за своя сметка.

(4) Когато извършването на ремонт изисква демонтирането на стоките, които са били инсталирани съобразно тяхното естество и цел, преди да се появи несъответствието, или когато тези стоки трябва да бъдат заменени, задължението на продавача да ремонтира или да замени стоките включва демонтирането на стоките, които не съответстват, и инсталирането на заместващите стоки или на ремонтираните стоки, или поемане на разходите за демонтиране и инсталиране на стоките.

(5) Потребителят не дължи заплащане за обичайната употреба на заменените стоки за времето преди тяхната замяна.

Чл. 35. Намаляването на цената е пропорционално на разликата между стойността на получените от потребителя стоки и стойността, която биха имали стоките, ако нямаше липса на съответствие.

Чл. 36. (1) Потребителят упражнява правото си да развали договора чрез заявление до продавача, с което го уведомява за решението си да развали договора за продажба.

(2) Когато несъответствието се отнася само за някои от стоките, доставени съгласно договора за продажба, и е налице основание за разваляне на договора съгласно чл. 33, потребителят има право да развали договора за продажба само по отношение на тези стоки, които не съответстват, както и по отношение на всички други стоки, които е придобил заедно със стоките, които не съответстват, ако не може разумно да се очаква, че потребителят ще се съгласи да запази само стоките, които съответстват.

(3) Когато потребителят развали договора за продажба изцяло или частично само по отношение на някои от доставените съгласно договора за продажба стоки, потребителят връща тези стоки на продавача без неоправдано забавяне и не по-късно от 14 дни, считано от датата, на която потребителят е уведомил продавача за решението си да развали договора за продажба. Крайният срок се смята за спазен, ако потребителят е върнал или изпратил стоките обратно на продавача преди изтичането на 14-дневния срок. Всички разходи за връщане на стоките, в т.ч. експедиране на стоките, са за сметка на продавача.

(4) Продавачът възстановява на потребителя заплатената цена за стоките след тяхното получаване или при представяне на доказателство от потребителя за тяхното изпращане на продавача. Продавачът е длъжен да възстанови получените суми, като използва същото платежно средство, използвано от потребителя при първоначалната трансакция, освен ако потребителят е изразил изрично си съгласие за използване на друго платежно средство и при условие че това не е свързано с разходи за потребителя.

Чл. 37. (1) Потребителят може да упражни правата си по този раздел, както следва:

1. за стоки, различни от стоки, съдържащи цифрови елементи, в срок до две години, считано от доставянето на стоката;

2. за стоки, съдържащи цифрови елементи, когато договорът за продажба предвижда еднократно предоставяне на цифрово съдържание или цифрова услуга, независимо от това дали несъответствието се дължи на физическите или цифровите елементи на стоката, в срок до две години, считано от доставянето на стоката и предоставянето на цифровото съдържание или цифровата услуга или в рамките на периода от време, посочен в чл. 31, ал. 1 и 2, без да се възпрепятства прилагането на чл. 28, ал. 3, т. 1;

3. за стоки, съдържащи цифрови елементи, когато договорът за продажба предвижда непрекъснато предоставяне на цифрово съдържание или цифрова услуга за определен период от време, независимо от това дали несъответствието се дължи на физическите или цифровите елементи на стоката, в срок до две години, считано от доставянето на стоката и от започването на непрекъснато предоставяне на цифровото съдържание или цифровата услуга;

4. за стоки, съдържащи цифрови елементи, когато договорът за продажба предвижда непрекъснато предоставяне на цифрово съдържание или цифрова услуга за период, по-дълъг от две години, и несъответствието се дължи на цифровите елементи на стоката, потребителят може да упражни правата си по този раздел в рамките на срока на действие на договора.

(2) Срокът по ал. 1 спира да тече през времето, необходимо за извършване на ремонт или замяна на стоката.

(3) Упражняването на правото на потребителя по ал. 1 не е обвързано с други срокове за предявяване на иск, различни от тези по ал. 1.

В съответствие с изискванията на Общия регламент за защита на личните данни 679/2016, Джeneral Дистрибушън АД обработва следните лични данни на своите клиенти: име и фамилия, адрес, електронна поща и телефонен номер, с цел управление на гаранционни случаи на пуснатите на пазара стоки. Нашата политика за защита на личните данни, съдържаща подробна информация за това как използваме и защитаваме вашите лични данни, както и правата ви в това отношение, е налична онлайн на <https://generaldistribution.bg/bg/zashchita-na-lichnite-danni>.

Джeneral Дистрибушън АД си запазва правото да променя условията на настоящата търговска гаранция с цел съобразяването ѝ с действащите законови разпоредби, в случай, че последните бъдат променени в периода от опакване на стоката с настоящата гаранция до продажбата ѝ. Актуалната търговска гаранция за закупената стока можете да откриете на електронен адрес - <https://generaldistribution.bg/bg/news-view/nova-gharantsionna-karta>.

* Правото на гаранционен сервиз е единствено за машината с посочения в картата сериен номер.



DAEWOO
POWER PRODUCTS



ВНОСИТЕЛ:
ДЖЕНЕРАЛ ДИСТРИБЮШЪН АД
1784 СОФИЯ, МЛАДОСТ 1, БУЛ. АНДРЕЙ ЛЯПЧЕВ 51
ТЕЛ.: +359 2 81 77 600, ФАКС: +359 2 81 77 601