



DAEWOO

POWER PRODUCTS

DAX-SERIES / DAX СЕРИИ

HIGH PRESSURE CLEANERS / ВОДОСТРУЙКИ

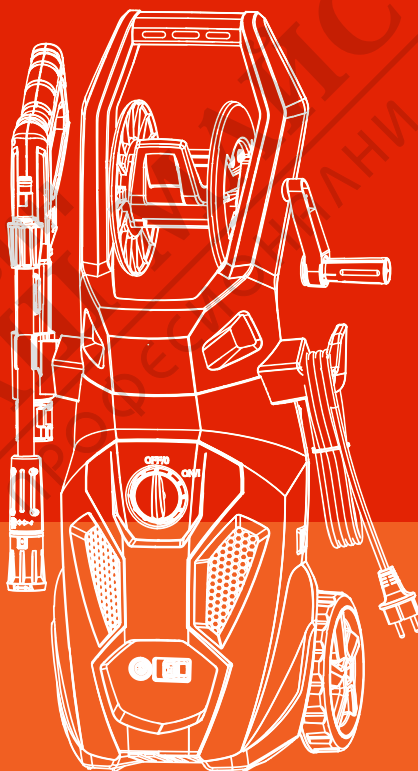

USER'S MANUAL

ОРИГИНАЛНА ИНСТРУКЦИЯ ЗА ЕКСПЛОАТАЦИЯ

Manufactured under license of Daewoo International Corporation, Korea
Произведено по лиценз на Daewoo International Corporation, Korea

INDEX

1.IMPORTANT SAFETY PRECAUTIONS TIPS.....	3
2.WARNINGS AND USAGE INSTRUCTIONS.....	6
3.ASSEMBLY INSTRUCTIONS.....	10
4.OPERATING INSTRUCTIONS.....	15
5.INFORMATION FOR USAGE.....	17
6.CLEAN-UP AND STORAGE.....	22
7.CLEANING TIPS.....	23
8.TROUBLE SHOOTING.....	25
9.TECHNICAL DATA.....	26
10.EXPLODED VIEW.....	52
WARRANTY.....	53

МАГАЗИН
БАШ МАЙСТОРА
ПРОФЕСИОНАЛНИ РЕШЕНИЯ



1. IMPORTANT SAFETY PRECAUTIONS TIPS

- Never** point the high-pressure nozzle at people or animals.
- Never** drink alcohol or use drugs while operating the pressure cleaner.
- Never** operate the pressure cleaner while standing in water.
- Never** touch the electrical plug with wet hands.
- Never** let electrical connections rest in water.
- Never** operate pressure cleaner without the water turned on.
- Never** use hot water with this pressure cleaner.

The device is intended for domestic use in doors and outdoors.



WARNING: When using this product, basic precautions should always be followed, including the following:

- If the supply cord is damaged, it must be replaced by the manufacturer, its service agent or similarly qualified persons in order to avoid a hazard.

The machines must not be used by children. Children should be supervised to ensure that they do not play with the appliance.

Not for commercial use

This machine can be used by persons with reduced physical, sensory or mental abilities or lack of experience and knowledge when they are supervised or safe

Use of the machine and understand the resulting dangers.

Use suitable personal protective equipment (PSA) for high-pressure cleaners in operation, E.g. safety shoes, protective gloves, protective visors, hearing protection, etc.

Operation of the appliance;

Caution: Danger of recoil forces and the suddenly occurring torque on the nozzle when the spray gun is opened;



WARNING: This machine has been developed for the use of the detergent supplied or recommended by the manufacturer. The use of other cleaning agents or chemicals can affect the safety of the machine.



WARNING: High pressure jets can be dangerous if used improperly. The beam must not be directed at persons, active electrical equipment or on the machine itself.

- Do not use the appliance with people within its range of action unless they are wearing protective clothing.
- Do not point the jet at yourself or others to clean clothing or footwear.
- Disconnect the power supply before carrying out maintenance by the user.
- High pressure cleaners must not be operated by children or unskilled persons.
- To ensure the machine safety, only original spare parts from the manufacturer or use spare parts approved by the manufacturer.
- Do not use the appliance if a power cable or important parts of the appliance are damaged, e.g. Safety devices, high pressure hoses, spray gun.
- If the extension cord is used, the plug and socket must be waterproof.



WARNING: Unsuitable extension cables can be dangerous, if an extension cable is used, it must be suitable for outdoor use, and the connection must be kept dry and off the ground. Use of a power cable reel which keeps the socket at least 60mm above the ground is strongly

recommended.

- Switch the appliance off and disconnect it from the power supply before assembly, cleaning, adjustments, maintenance, storage and transportation.
- The electric supply connection must be made by a qualified electrician and comply with IEC 60364-1. Either a residual current device that will cut off the power supply if the leakage current to earth exceeds 30 mA for 30 ms or a ground fault interrupt device must be installed.
- **WARNING:** Do not use the machine if a connecting cable or important parts of the machine are damaged, E.g. safety devices, high pressure hoses and spray gun.

The machines are not suitable for connection to portable water pipes.

Connect the machine to the water supply.

- Use the device on a flat surface.
- For safety reasons, please be sure to have a three-month check and maintenance. Before use, make sure that the filter and nozzle are not contaminated. After use, make sure there is no water in the pump or hose.
- **Overload protection:**

When the nozzle is stuffed or the high pressure hose is knotted, the overload protection function automatically and the machine is switched off. After solving the fault, turn the switch back on and turn the machine back on.

1. Read all instructions before using the product. Save all safety instructions.
2. Do not operate the pressure cleaner when fatigued or under the influence of alcohol or drugs.
3. **Risk of injury** – do not direct the high pressure water stream at any people or animals.
4. Do not allow children to operate the pressure cleaner at any time.
5. To reduce the risk of injury, close supervision is necessary when the pressure cleaner is used near children.
6. Know how to stop the unit and reduce pressure immediately. Be completely familiar with the controls.

7. Stay alert – always be aware of where you are directing the high pressure spray
8. Keep the area clear of all people.
9. Keep good footing and balance at all times – do not overreach or stand on an unstable support.
10. The work area should have adequate drainage to reduce the possibility of a fall due to slippery surfaces.
11. Follow the maintenance instructions specified in the manual.
12. To reduce the risk of electrocution, keep all connections dry and off the ground. Do not touch plug with wet hands.
13. Adequate information about the nozzle to be used, the danger of the kickback force and the sudden torque on the spray assembly when opening the trigger gun
14. It is recommended that the electric supply to this machine should include either a residual current device that will interrupt the supply if the leakage current to earth exceeds 30 mA for 30 ms or a device that will prove the earth circuit
15. **WARNING** Do not use the machine within range of persons unless they wear protective clothing
16. **WARNING** Risk of explosion – Do not spray flammable liquids
17. **WARNING** High pressure hoses, fittings and couplings are important for the safety of the machine. Use only hoses, fittings and couplings recommended by the manufacturer
18. Water that has flowed through a backflow preventer is considered non-potable.

2. WARNINGS AND USAGE INSTRUCTIONS

1. Intended for outdoor and household use only.
2. High-pressure hose can develop leaks from wear, abuse, kinking etc. Do not use a damaged hose.
3. Do not use the pressure cleaner in areas near combustible materials, combustible fumes, or dust.
4. Some chemicals or detergents may be harmful if inhaled or ingested causing severe injury. Use a respirator or mask whenever

there is a chance that vapors may be inhaled. Read all instructions included with the mask so you are certain the mask will provide the necessary protection against inhaling harmful vapors.

5. Before starting the pressure cleaner in cold weather, check all of the parts of the equipment and be sure that ice has not formed. Do not store the unit anywhere that the temperature will fall below 0°C (32°F).
6. **DO NOT MAKE ANY MODIFICATIONS TO ANY OF THE COMPONENTS!** Units with broken or missing parts, or without the protective housing or covers should **NEVER** be operated
7. Keep the high-pressure hose connected to the pressure cleaner and the spray gun while the system is pressurized. Disconnecting the hose while the unit is pressurized is dangerous, and may cause injury.
8. Always turn off the power disconnect when the machine is left unattended.
9. Keep water spray away from electrical wiring or fatal electric shock may result.
10. Must be connected to the water supply before use, then open gun trigger and open the cleaner switch.

EN

SYMBOLS



Indicates a potential personal injury hazard.



In accordance with European directives applicable to this product.



Double-insulated construction.



Do not expose to rain or use in damp locations.



Indicates a potential personal injury hazard.



Always wear safety goggles or safety glasses with side shields and, as necessary.



Use a respirator or mask whenever there is a chance that vapors may be inhaled.



To reduce the risk of injection or injury, never direct a water stream towards people or pets or place any body part in the stream. Leaking hoses and fittings are also capable of causing injection injury. Do not hold hoses or fittings.



To reduce the risk of injury from kickback, hold the spray lance securely with both hands when the machine is on.



Failure to use in dry conditions and to observe safe practices can result in electric shock.



Warning! Never point the gun to human, animals, the machine body, power supply or any electrical appliances.



Machine not intended to be connected to the potable water mains.

Recycle unwanted materials instead of disposing of them as waste. All tools, hoses and packaging should be sorted, taken to the local recycling center and disposed of in an environmentally safe way.



Waste electrical products should not be disposed of with household waste, please recycle where facilities exist. Check with your local authority or retailer for recycling advice.

SERVICING OF A DOUBLE-INSULATED APPLIANCE

In a double-insulated product, two systems of insulation are provided instead of grounding. No means of grounding is provided on a double-insulated product, nor should a means for grounding be added to the product. Servicing a double-insulated product requires extreme care and knowledge of the system, and should be done only by qualified service personnel. Replacement parts for a double-insulated product must be identical to the parts they replace. A double-insulated product is marked with the words “DOUBLE INSULATION” or “DOUBLE INSULATED”. Product may also be marked with symbol shown below.



USE OF EXTENSION CORDS

Use of an extension cord with this product is **NOT RECOMMENDED**. If you must use an extension cord, use only extension cords that are intended for outdoor use. These cords are identified by a marking “ACCEPTABLE FOR USE WITH OUTDOOR APPLIANCES, STORE INDOORS WHILE NOT IN USE.” Use only extension cords having an electrical rating not less than the rating of the product. Examine extension cord before use. **DO NOT USE DAMAGED EXTENSION CORDS!** Do not pull on cord to disconnect from receptacle, always disconnect by pulling on plug. Keep cord away from heat and sharp edges. Always disconnect the extension cord from the receptacle before disconnecting the product from the extension cord.

WARNING – To reduce the risk of electrocution, keep all connections dry and off the ground. Do not touch the plug with wet hands.

PROPER USE OF THE PRESSURE CLEANER

**THIS UNIT IS INTENDED FOR USE WITH COLD WATER ONLY!
DO NOT USE HOT WATER IN THIS PRESSURE CLEANER.**

1. Operate the pressure cleaner at no more than the fluid pressure ra-

ted for the pressure cleaner. Never run the pressure cleaner without a water supply. Running the unit without a water supply will cause irreparable damage to the unit.

2. Make sure that the water supply you use for the pressure cleaner is not dirty, sandy, and does not hold any corrosive chemical products. Using a dirty water supply will compromise the long life of the pressure cleaner.
3. CAUTION - The pressure cleaner can be used for a variety of applications including washing cars, boats, patios, decks, garages etc. where high pressure is necessary to remove dirt and debris. **High-pressure water flow can damage the work surface if not used properly!** See the section titled "Operating Instructions" for more details. Always test the spray in an open area first.
4. NEVER move the unit by pulling on the high pressure hose. Use the handle provided on the top of the unit.
5. Always hold the high pressure gun and wand with two hands. Keep one hand on the gun/trigger, while supporting the wand with the other hand (see diagram).
6. When dispensing detergent, the pressure cleaner applies detergent to the cleaning area at low pressure only. Once the detergent has been applied, spray the detergent off of the work area by using the adjustable nozzle.

3. ASSEMBLY INSTRUCTIONS

UNPACKING THE CARTON

After opening the carton, please remove all parts and check them against the following list of components that are included:

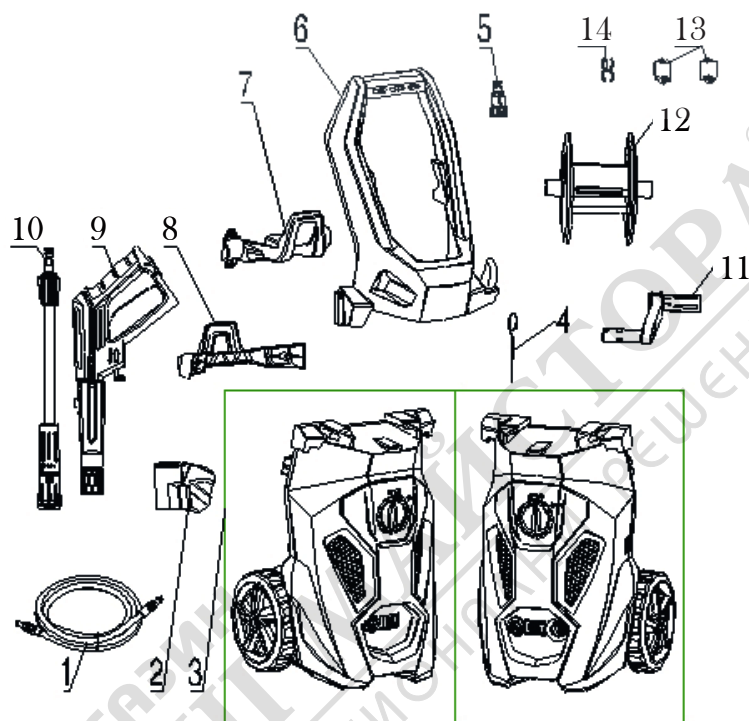

Model DAX160-2000W-HRL

- | | |
|--------------------------|------------------------|
| 1. High pressure hose | 8. Accessories holder |
| 2. Gun holder | 9. Gun |
| 3. Power washer unit | 10. Adjustable nozzle |
| 4. Cleaning pin | 11. Hose reel handle |
| 5. Water inlet connector | 12. Hose reel |
| 6. Handle | 13. Hose support |
| 7. Power cord hook | 14. Pressure hose clip |

Due to transportation and packaging, some of the accessories may be supplied disassembled. Please follow the assembly instructions.

The machine is always provided with handle to transport.

Step 1

Insert the adjustable spray nozzle into the gun. Push and turn the adjustable nozzle clockwise onto the gun until hand tight to lock it in place. When the pieces are joined properly, you cannot separate the two components by pulling straight out on the adjustable nozzle. All attachments must be inserted into the gun for proper use.

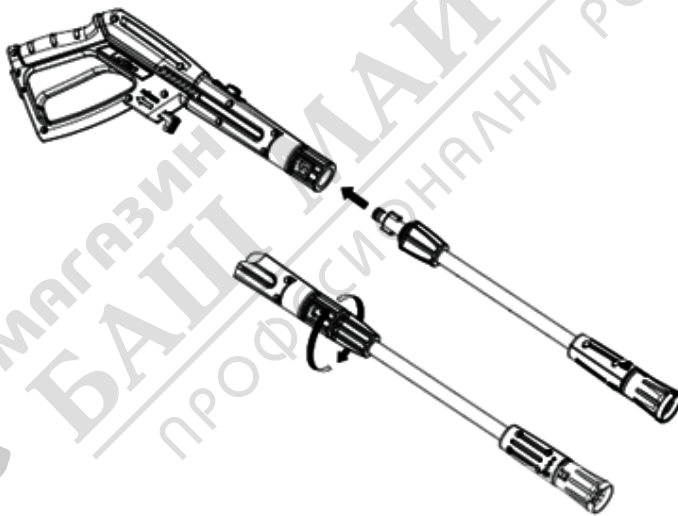

Step 2

For model A/B: Screw the accessories holder tight to the main body.

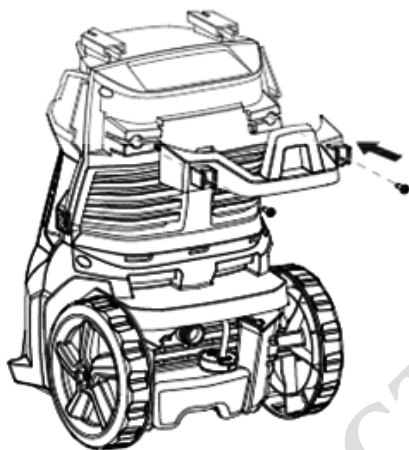

Step 3

For model A: Screw the high pressure hose hook tight to the handle, then screw the handle tight to the main body.

For model B: Install hose support to the hose reel, and then snap in place and screw handle and hose reel, then install hose reel handle to hose reel with a “click”.

Step 4

Install gun holder.

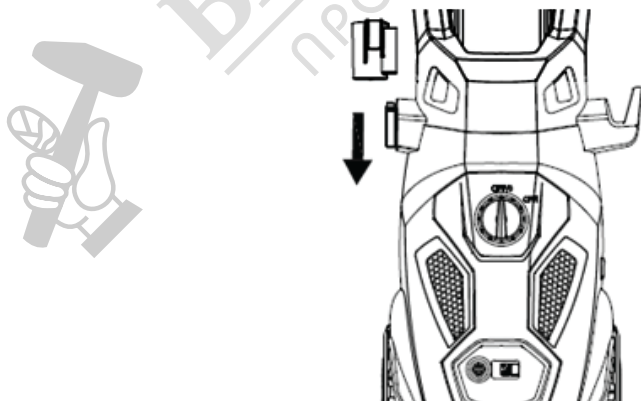

Step 5

Attach the high pressure hose to the pressure cleaner water outlet. Insert and quick-connect it tight to avoid leakage. When the pieces are joined properly, you cannot separate the two components by pulling straight out from the water outlet. Push the “Button” according to the direction of arrow, then you can pull out the high pressure hose. (For model A/B.)

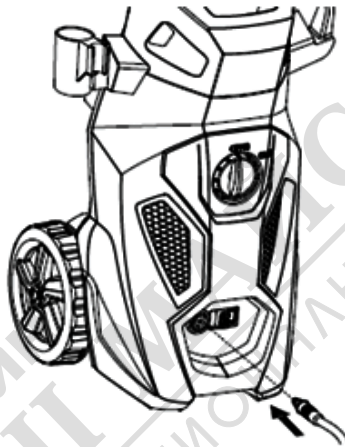

EN

Step 6

Attach the high pressure hose to the gun. Insert and quick-connect it tight to avoid leakage. When the pieces are joined properly, you cannot separate the two components by pulling straight out from the gun. Push the hose lock button, then you can pull out high pressure hose.

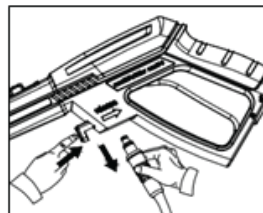
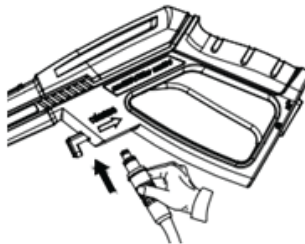

Push button to
remove the hose

Step 7

Attach the hose connector to pressure washer. Before attaching the connector to the male fitting, remove the plastic cap, which is inserted onto the male fitting on the pressure washer before shipping. This plastic cap can be discarded once removed. After both components have been installed, attach the garden hose with connector screw on the pressure washer. Connect the garden hose to the waterspout.

WARNING: Garden hose cannot be damaged and leak, Inner diameter less than 1/2 "inches, the length cannot be greater than 8m.

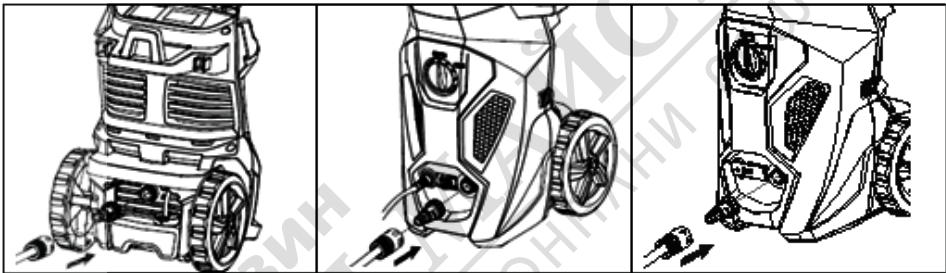

EN

4. OPERATING INSTRUCTIONS

WARNING: THIS UNIT IS INTENDED TO BE USED WITH COLD WATER ONLY! DO NOT USE HOT WATER IN THIS PRESSURE CLEANER!

WARNING: High pressure hose must not loop.



Warning-danger!

During operation the appliance must be positioned on a firm, stable surface.

STARTING UP

Warning: ALWAYS turn off the unit's motor BEFORE turning off the unit's water supply.

Serious damage could occur to the motor if the unit is run without water.

1. Turn on the water supply tap fully.
2. Unlock trigger (by pressing the safety button first and then actuate the trigger) for a few second; let the water flow out from the nozzle.
3. Check if water leaks from joints. If water leaks, please reconnect the water hose, the spray gun or the lance to make sure each accessory are connected perfectly.
4. Connect to power supply.
5. Set the power switch at the position "I".
6. Pull the trigger and start the washing machine.

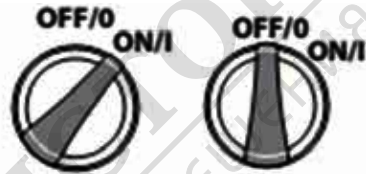

WARNING! Check that the supply voltage and frequency correspond to those specified on the appliance data plate. The appliance should only be connected to a mains power supply via a security breaker (Max. 30mA) to cut off the electricity supply in the instance of a short circuit.

STOPPING THE WASHER

Warning: **ALWAYS** turn off the unit's motor **BEFORE** turning off the unit's water supply.

Serious damage could occur to the motor if the unit is run without water.

1. Release the trigger, the motor will stop operation.
2. Set the switch at the position "O".
3. Disconnect the plug from the socket.

WARNING! Failure to follow the above instructions may cause damage to the machine.

CHANGING ACCESSORIES

1. Release the trigger.
2. Turn off the power switch (the position "O").

3. Disassemble the original adjustable Nozzle.
4. Mount the adjustable Nozzle and Detergent Bottle.

CAUTION: Never disconnect the high -pressure discharge hose from the machine while the system is still pressurized. To depressurize the unit, turn off the motor, turn off the water supply and squeeze the trigger 2-3 times.

5. INFORMATION FOR USAGE

1. Safety valve and/or pressure limiting valve



Warning-danger!

Do not tamper with or adjust the safety valve setting.

The safety valve is also a pressure limiting valve. When the gun trigger is released, the valve opens, the pressure switch is actuated, and the machine automatically shuts down.

If the gun nozzle is blocked, the machine pressure will increase, the safety valve will open, the pressure switch will operate, and the machine will automatically shut down. You can refer to the following point 7 to use a needle to clean the nozzle.

2. Automatic On/Off

The pressure cleaner is equipped with an automatic on/off switch. The pressure cleaner will only run when the power switch is in the ON position and the trigger on the gun is squeezed. When you release the trigger to stop spraying water through the gun, the motor on the pressure cleaner will automatically shut off. Simply squeeze the trigger again to resume using the cleaner. To stop using the pressure cleaner, release the trigger and switch the unit to the OFF position. The unit should be turned completely OFF while not in use or while unattended.

3. Bleeding the Gun

It is very important to bleed the gun before using the pressure cleaner. Refer to the “Assembly Instructions” to assemble the pressure cleaner.

To bleed the gun, simply connect the garden hose to the pressure cleaner and squeeze the trigger BEFORE turning the electrical supply on. This allows any air trapped inside the pressure cleaner and gun to be removed before using the unit. Continue holding trigger for approximately one minute to allow any excess air out of the unit. Water will flow through the gun at low pressure during this procedure. For more bleeding tips, see the section titled “Operating Instructions.”

4. Gun Safety Lock

This pressure cleaner is equipped with a gun trigger safety lock. When not using the pressure cleaner, use the safety lock to keep from accidentally engaging the high pressure spray.

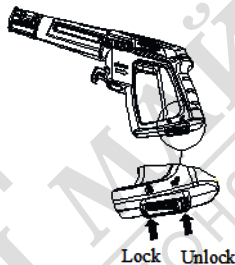

5. Adjustable Spray Nozzle

The adjustable nozzle will allow you to use any variety of spray patterns from a full fan spray (Diagram 1) to a direct stream spray (Diagram 2). When using the pressure washer to clean wood decks, siding, vehicles etc., always start using the fan spray and begin spraying from a minimum 36” away to avoid damaging the surface of the material you are cleaning. Always begin by spraying in a testing area free and clear of people and objects.

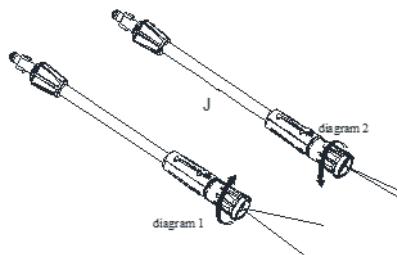

- Warning: High pressure jets can be dangerous if subject to misuse. The jet must not be directed at persons, live electrical equipment or the appliance itself.
- Do not direct the jet against yourself or others in order to clean clothes or foot-wear.

6. Rotate the Gun

The gun rotating will adjust your cleaning angle during a full fan spray pattern, to make every user find it is most comfortable and efficient cleaning position. Push the button to “unlock” side, the rotating function will be opened. And push the button to “unlock” side if you don’t need this function.



7. Hose Reel

For model B/C, there will be a hose reel fixed on the handle, you can collect the hose around this hose reel and fix it tightly with a specified clip provided by manufacturer while no use for longer time.

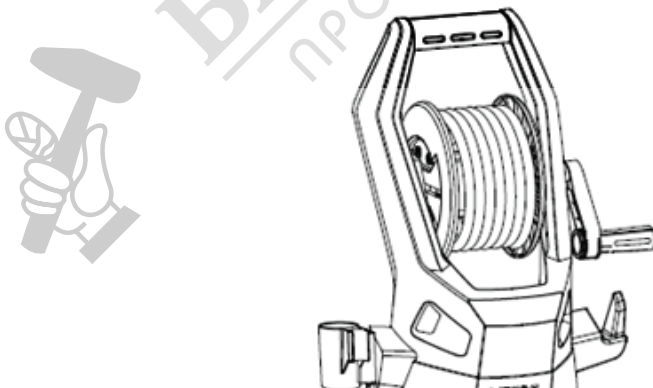

8. Water inlet filter

The water inlet filter must be inspected regularly, so as to avoid blockage and restriction in the water supply to the pump.

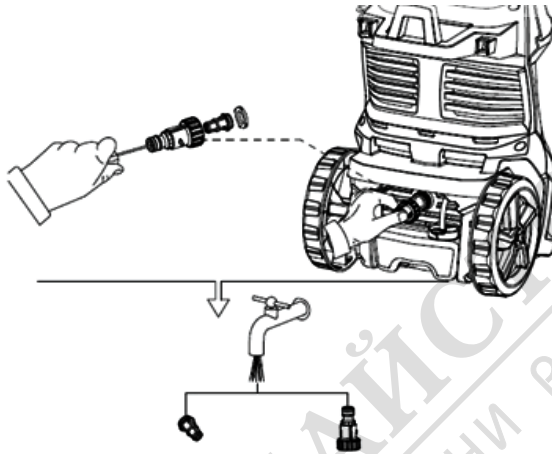

9. Unblock lance

When the nozzle is clogged, it will cause the pump to build pressure and may cause unit to surge, you can clean the nozzle inserting needle into the tip to rid of the deposits.

For the adjustable nozzle, you can lubricate the nozzle collar (high pressure to low pressure) by using non-water soluble grease regularly.

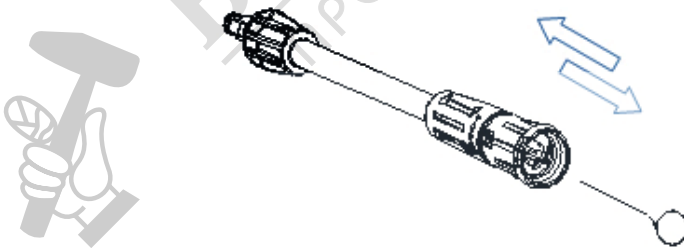

10. USING DETERGENTS

THE PRESSURE CLEANER WILL DISPENSE DETERGENT AT LOW PRESSURE. USE THE ADJUSTABLE SPRAY NOZZLE TO RINSE CLEAN.

BIODEGRADABLE DETERGENTS ARE SPECIFICALLY FORMULATED TO PROTECT THE ENVIRONMENT AND YOUR PRESSURE CLEANER. THESE DETERGENTS WILL NOT CLOG THE FILTER AND WILL PROTECT THE INTERNAL PARTS OF THE PRESSURE CLEANER FOR A LONGER LIFE.

The built-in detergent dispenser will allow you to apply many forms of liquid detergent onto the work surface. Detergent application happens at low-pressure only. Insert the adjustable nozzle onto the gun, and turn it to end of “☼”; so that the pressure washer is in low-pressure mode (see Figure A below). Remove the cap on the detergent reservoir and fill with liquid detergent only (see Figure B below). Do not put any water into the reservoir. The pressure washer will mix water and detergent automatically. When finished applying the detergent to the work surface, turn it to end of “☼” of the adjustable nozzle and spray off the detergent by using the high-pressure spray (see Figure A below). In high-pressure mode, the pressure washer will not dispense detergent.

FIGURE A

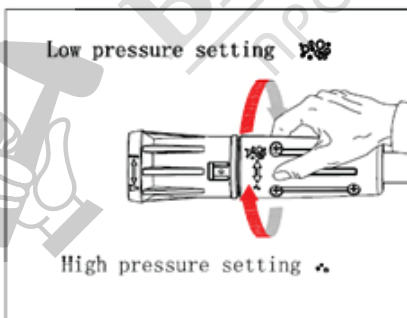
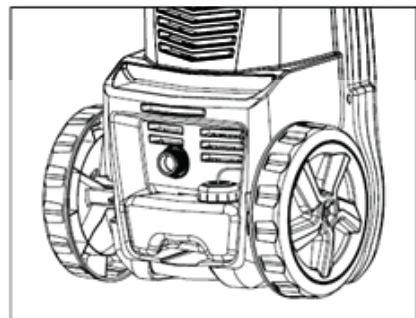

FIGURE B



WARNING: NEVER USE PRODUCTS WITH BLEACH OR CHLORINE OR ANY OTHER CORROSIVE MATERIALS, INCLUDING LIQUIDS

CONTAINING SOLVENTS (I.E. GAS, OILS ETC), TRI-SODIUM PHOSPHATE PRODUCTS, AMMONIA, OR ACID-BASED CLEANERS. THESE CHEMICALS WILL HARM THE UNIT AND CAUSE DAMAGE TO THE SURFACE BEING CLEANED. ALWAYS READ THE LABEL.

6. CLEAN-UP AND STORAGE

SHUTTING DOWN THE PRESSURE CLEANER

WHEN FINISHED USING THE PRESSURE CLEANER, FOLLOW THESE STEPS TO SHUT DOWN THE UNIT:

- Turn the pressure cleaner to the OFF position, Unplug the power cord from the wall outlet.
- Turn off the water supply.
- Before disconnecting high-pressure hose connection, point the gun in a safe direction and discharge the high-pressure water.
- Disconnect high-pressure hose from the pressure cleaner and gun.
- Disconnect garden hose from the pressure cleaner.
- Remove quick coupler fitting from garden hose and attach to the nipple portion of the fitting installed on the pressure cleaner for storage.
- Remove excess water from the pump by tipping the unit on both sides to drain any remaining water from inlet and outlet fittings.
- Remove Water Intake Filter and flush with water to remove dirt or debris. Return the filter once cleaned.
- Drain detergent reservoir and flush with running water.
- Wipe away any remaining water on all parts and fittings.
- Engage the gun safety lock.
- Store the pressure cleaner, parts, and accessories in an area with a temperature above 0°C (32°F).

WINTERIZING AND LONG-TERM STORAGE

FOLLOW ALL OF THE ABOVE SHUT-DOWN PROCEDURES, ADDING THE FOLLOWING STEPS....

- After disconnecting the water supply, and before disconnecting the high-pressure hose, turn the pressure cleaner on for 2-3 seconds, until

any remaining water in the pump exits.

TURN UNIT OFF IMMEDIATELY.

CONTINUED USE OF THE PRESSURE CLEANER WITHOUT WATER SUPPLY ATTACHED WILL CAUSE SEVERE DAMAGE TO THE UNIT!

- Always store the pressure cleaner, parts, and accessories in an area with a temperature above 0°C (32°F).

WARNING: FAILURE TO COMPLY WITH THESE STORAGE INSTRUCTIONS WILL RESULT IN DAMAGE TO THE PUMP ASSEMBLY.

MAINTENANCE

- This pressure cleaner is supplied with a closed lubrication system, so no addition of oil is needed.
- Check all hoses and accessories for damage prior to use.
- Check the inlet filter periodically for deposits. Clean this filter regularly for maximum performance.

7. CLEANING TIPS

WARNING: ALWAYS TEST THE SPRAY IN AN AREA FREE AND CLEAR OF PEOPLE AND OBJECTS BEFORE YOU SPRAY AT THE INTENDED CLEANING SURFACE.

WOOD AND VINYL DECKS

Rinse deck and surrounding area with fresh water. If using detergent, fill the detergent reservoir and apply to the area being cleaned at low pressure. For optimal results, reduce your work area to smaller sections and clean each section one at a time. Allow the detergent to rest on the surface for a few minutes and then rinse at high pressure. **DO NOT LET THE CLEANSER DRY.** Always clean from left to right and top to bottom for best results. Rinse at high pressure using the fan spray keeping the tip of the spray nozzle at least 6-9 inches from the cleaning surface. Maintain a further distance from the cleaning area when using a direct

spray. Caution: For softer woods, increase the distance from the cleaning area.

CEMENT PATIOS, STONE AND BRICK

Rinse cleaning and surrounding area with fresh water. If using detergent, fill the detergent reservoir and apply to the area being cleaned at low pressure. Rinse at high pressure using the fan spray in a sweeping motion keeping the tip of the spray nozzle at least 3-6 inches from the cleaning surface. Maintain a further distance from the cleaning area when using a direct spray.

CARS, BOATS AND MOTORCYCLES

Rinse cleaning and surrounding area with fresh water. If using detergent, fill the detergent reservoir and apply to the area being cleaned at low pressure. To achieve the best results, clean one side at a time. Allow the detergent to rest on the surface for a few minutes, but do not let the detergent dry. Rinse at high pressure using the fan spray in a sweeping motion keeping the tip of the spray nozzle at least 8 inches from the cleaning surface. Maintain a further distance from the cleaning area when using a direct spray. Wipe surface dry for a polished finish.

BARBECUE GRILLS, POWER EQUIPMENT AND GARDEN TOOLS

Rinse cleaning and surrounding area with fresh water. If using detergent, fill the detergent reservoir and apply to the area being cleaned at low pressure. Allow the detergent to rest on the surface for a few minutes, but do not let the detergent dry. Rinse at high pressure using the fan spray keeping the tip of the spray nozzle at least 1-3 inches from the cleaning surface. Maintain a further distance from the cleaning area when using a direct spray.

8. TROUBLE SHOOTING

WHEN THE SWITCH IS IN THE "I" POSITION THE MACHINE WILL NOT START

PROBABLE CAUSE

Electrical socket is faulty
Voltage is inadequate
Power cord is not plugged in

SOLUTION

Check plug, socket, fuses
Check whether the voltage is adequate
Plug in power cord

THE PUMP DOES NOT REACH ADEQUATE PRESSURE OR FLUCTUATES

PROBABLE CAUSE

Water inlet filter is clogged
Pump is drawing air
Suction valves are clogged/worn
Diameter of garden hose too small
Water supply is restricted
Insufficient water supply

SOLUTION

Remove and clean filter
Tighten connections/bleed system
Clean or replace valves
Replace with 3/4 inch garden hose
Check hose for kinks or leaks
Fully open water source

THE PRESSURE CLEANER HAS OR WILL NOT MAINTAIN PRESSURE

PROBABLE CAUSE

Excessive air in waterline and pump

SOLUTION

Turn unit and water supply off/
Bleed system/Hold trigger down

THE PRESSURE CLEANER MAKES EXCESSIVE NOISE

PROBABLE CAUSE

Intake is blocked
Valves are worn, dirty, or clogged
Filter is dirty

SOLUTION

Check the intake valves
Check, clean or replace valves
Check, clean, or replace filter

THE MOTOR STOPS RUNNING WHILE IN USE

PROBABLE CAUSE

Net voltage lower than suggested

SOLUTION

Check whether the voltage is adequate



9. TECHNICAL DATA

DAX160-2000W-HRL

Motor Type: Carbon Brush Motor

Power: 2000 W

Rated pressure: 110 bar

Max. pressure: 160 bar

Rated flow: 6.5 L/min

Max. flow: 7.5 L/min

DAX110-1400W-L

Motor Type: Carbon Brush Motor

Power: 1400 W

Rated pressure: 80 bar

Max. pressure: 110 bar

Rated flow: 5.5 L/min

Max. flow: 6.5 L/min

DAX130-1600W-HRL

Motor Type: Carbon Brush Motor

Power: 1600 W

Rated pressure: 90 bar

Max. pressure: 130 bar

Rated flow: 6.0 L/min

Max. flow: 7.0 L/min

СЪДЪРЖАНИЕ:

1. Важни предписания за безопасност	28
2. Предупреждения и инструкции за употреба	31
3. Инструкции за сглобяване	35
4. Инструкции за работа	40
5. Информация за употреба	41
6. Почистване и съхранение	45
7. Съвети за почистване	45
8. Евентуални проблеми и тяхното решение	46
9. Технически параметри	47
10. Информация за сервизните центрове в страната	47
11. Схема и списък на резервните части	48
12. Декларация за съответствие	52
13. Гаранционна карта	53

EN



1. ВАЖНИ ПРЕПОРЪКИ ЗА БЕЗОПАСНОСТ

Никога не насочвайте струйника към хора или животни.

Никога не употребявайте водоструйката, ако сте под влиянието на алкохол или наркотици.

Не използвайте водоструйката, докато стоите, потопени във водоизточник.

Никога не докосвайте щепсела с мокри ръце.

Никога не позволявайте електрическите връзки да влязат в контакт с вода.

Никога не работете с водоструйката без да е пусната водата.

Никога не използвайте топлата вода с водоструйката.

Машината е предназначена за домашна употреба във вътрешна и външна среда.



ВНИМАНИЕ! Когато използвате този продукт, трябва да вземете

основни предпазни мерки, включително следните:

- Ако захранващия кабел е повреден, трябва да бъде подменен от производител, сервизен агент или подобен квалифициран персонал, за да се избегне злополука.
- Машината не трябва да се използва от деца. Те трябва да бъдат надзиравани, за да сте сигурни, че няма да играят с нея.

За домашна употреба

Тази машина може да се използва от хора с намалени физическа, сетивна или ментална способности, само ако са под наблюдението на хора, отговорни за тях. Използвайте лични предпазни средства, когато работите с водоструйката, работни обувки, предпазни ръкавици, предпазни маски, защита на ушите и т.н.

Внимание: Опасност от откат или завъртане на пистолета поради силното налягане на водната струя. Това може да доведе до персонално нараняване или повреда на имущество намиращо се в близост.

ПРЕДУПРЕЖДЕНИЕ: Тази машина е разработена за използване на перилен препарат, доставен или препоръчан от производителя. Използването на други почистващи препарати или химикали може да повлияе на безопасността на машината.

ПРЕДУПРЕЖДЕНИЕ: Струите под високо налягане могат да бъдат опасни, ако се използват неправилно. Струята не трябва да се насочва към хора, активно електрическо оборудване или към самата машина.

- Не използвайте уреда с хора в обсега на действие, освен ако не носят защитно облекло.
- Не насочвайте струята към себе си или към други, за да почистите дрехи или обувки.
- Изключете захранването преди извършване на поддръжка от потребителя.
- Уредите за почистване под високо налягане не трябва да се използват от деца или неквалифицирани лица.
- За да гарантирате безопасността на машината, използвайте само оригинални резервни части от производителя или използвайте резервни части, одобрени от производителя.
- Не използвайте уреда, ако захранващ кабел или важни части на уреда са повредени, напр. предпазни устройства, маркучи за високо налягане, пистолет.
- Ако се използва удължител, щепселът и контактът трябва да са водоустойчиви.

ПРЕДУПРЕЖДЕНИЕ: Неподходящите удължители могат да бъдат опасни. Ако се използва удължител, той трябва да е подходящ за употреба на открито и кабелът трябва да се поддържа сух и далеч от земята. Използването на макара за захранващ кабел, която държи контакта на поне 60 mm над земята, е силно препоръчително.

- Спрете уреда и го изключете от захранването преди сглобяване, почистване, настройки, поддръжка, съхранение и транспортиране.
- Свързването на електрическото захранване трябва да се извърши от квалифициран електротехник и да отговаря на IEC 60364-1. Или

устройство за остатъчен ток, което ще прекъсне захранването, ако токът на утечка към земята надвиши 30 mA за 30 ms, или устройство за прекъсване при повреда на земята трябва да се инсталира.

ПРЕДУПРЕЖДЕНИЕ: Не използвайте машината, ако захранващия кабел или други важни части са повредени, напр. предпазни устройства, маркучи за високо налягане и пистолет за пръскане. Машините не са подходящи за свързване към преносими водопроводи.

Свържете машината към водопровода.

- Използвайте устройството върху равна повърхност.
- От съображения за безопасност, моля, не забравяйте да правите проверка и поддръжка на всеки три месеца. Преди употреба се уверете, че филтърът и дюзата не са замърсени. След употреба се уверете, че няма вода в помпата или маркуча.

Защита от претоварване:

Когато дюзата е запушена или маркучът за високо налягане е заплетен, защитата от претоварване функционира автоматично и машината се изключва. След като отстраните повредата, включете отново превключвателя и включете отново машината.

1. Прочетете всички инструкции преди да използвате продукта. Запазете всички инструкции за безопасност.

2. Не работете с водоструйката, когато сте уморени или под въздействието на алкохол или наркотици.

3. Риск от нараняване – не насочвайте водната струя под високо налягане към хора или животни.

4. Не позволявайте на деца да работят с водоструйката по всяко време.

5. За да се намали рискът от нараняване, е необходимо внимателно наблюдение, когато уредът за почистване под налягане се използва в близост до деца.

6. Уверете се, че знаете как да спрете уреда и незабавно да намалите налягането. Бъдете напълно запознати с механизмите за контрол.

7. Бъдете нащрек – винаги внимавайте накъде насочвате струята под високо налягане.

8. Пазете района чист от всички хора. Съблюдавайте в зоната на работа да няма странични хора

9. Поддържайте добра опора и равновесие през цялото време – не се протягайте и не стойте на нестабилна опора.

10. Работната зона трябва да има адекватен дренаж, за да се намали възможността от падане поради хлъзгави повърхности.

11. Следвайте инструкциите за поддръжка, посочени в ръководството.

12. За да намалите риска от токов удар, дръжте всички връзки сухи и далеч от земята. Не докосвайте щепсела с мокри ръце.

13. Адекватна информацията относно дюзата, която ще се използва, опасността от силата на отката и внезапния въртящ момент върху разпръскващия механизъм при отваряне на спусъка на пистолета

14. Препоръчително е машината да се включва към електрозахранване с инсталирана дефектна токова защита, която ще прекъсне захранването, ако токът на утечка към земя надвиши 30mA за 30ms.

15. **ПРЕДУПРЕЖДЕНИЕ!** Не използвайте машината в обсега на хора, освен ако не носят защитно облекло.

16. **ПРЕДУПРЕЖДЕНИЕ!** Риск от експлозия – Не пръскайте запалими течности.

17. **ПРЕДУПРЕЖДЕНИЕ!** Маркучите за високо налягане, фитингите и съединителите са важни за безопасността на машината. Използвайте само маркучи, фитинги и съединители, препоръчани от производителя

18. Водата, преминала през водоструйката се счита за негодна за пиене.

2. ПРЕДУПРЕЖДЕНИЯ И ИНСТРУКЦИИ ЗА УПОТРЕБА

1. Предназначен само за външна и домашна употреба.

2. Маркучът за високо налягане може да предизвика течове поради износване, неправилна употреба, прегъване и т.н. Не използвайте повреден маркуч.

3. Не използвайте уреда за почистване под налягане в близост до запалими материали, изпарения или прах.

4. Някои химикали или детергенти могат да бъдат вредни при вдишване или поглъщане, причинявайки тежки наранявания. Винаги

използвайте респиратор или маска, когато има вероятност да се вдишат пари. Прочетете всички инструкции, включени към маската, за да сте сигурни, че маската ще осигури необходимата защита срещу вдишване на вредни изпарения.

5. Преди да стартирате уреда за почистване под налягане в студено време, проверете всички части на оборудването и се уверете, че не се образува лед. Не съхранявайте устройството никъде, където температурата може да падне под 0°C (32°F).

6. НЕ ПРАВЕТЕ НИКАКВИ МОДИФИКАЦИИ ПО НИКОЙ ОТ КОМПОНЕНТИТЕ! Устройства със счупени или липсващи части или без защитен корпус или капаци НИКОГА не трябва да се използват

7. Дръжте маркуча за високо налягане свързан към уреда за почистване под налягане и пистолета за пръскане, докато системата е под налягане. Откачването на маркуча, докато уредът е под налягане, е опасно и може да причини нараняване.

8. Винаги изключвайте захранването, когато машината е оставена без надзор.

9. Дръжте водната струя далеч от електрическата инсталация или може да се стигне до фатален токов удар.

10. Трябва да се свърже към захранването с вода преди употреба, след това отворете спусъка на пистолета и отворете превключвателя на почистващия препарат.

СИМВОЛИ



Обозначава риска от потенциално нараняване.



В съответствие с европейските директиви и приложими стандарти за този тип продукти.



Двойно изолиран.



Не излагайте на дъжд и не използвайте във влажна среда.



Моля прочетете инструкцията преди употреба.



Винаги носете предпазни очила и предпазни шлемове, ако е необходимо.



Носете респираторна маска, когато има вероятност да вдишате изпарения.



За да редуцирате риска от нараняване, никога не насочвайте водната струя към хора или животни, както и към която и да е част от собственото ви тяло. Течащи маркучи и разхлабени връзки също са предпоставка за нараняване. Не дръжте машината за маркучите или сглобките.



За да редуцирате риска от откат, дръжте струйника с две ръце и здрав захват, докато машината е включена.



Употребата на машината при мокро време и влажна среда може да доведе до токов удар.



Внимание! Не насочвайте пистолета към хора, животни и тялото на машината, към електрическо захранване или каквито и да е електрически приложения.

Машината не е проектирана да работи с водопроводи с питейна вода.



Рециклирайте остатъчните материали, вместо да ги изхвърляте при домакинските отпадъци. Всички инструменти, маркучи и пакетаж, трябва да бъдат съхранявани и занесени в местната рециклираща компания и депонирани по начин, безопасен за околната среда.



Излезлите от употреба електрически уреди и инструменти не трябва да се изхвърлят с домакинските отпадъци, рециклирайте, когато е възможно. Проверете с местните власти или продавачите за съвет за рециклиране.

СЕРВИЗ НА УРЕД С ДВОЙНА ИЗОЛАЦИЯ

В продукт с двойна изолация са осигурени две системи на изолация вместо заземяване. Не е осигурено средство за заземяване на продукт с двойна изолация, нито трябва да се добавя такова към продукта. Обслужването на продукт с двойна изолация изисква изключително внимание и познаване на системата и трябва да се извършва само от квалифициран сервизен персонал. Резервните части за продукт с двойна изолация трябва да бъдат идентични с частите, които заменят. Продукт с двойна изолация се маркира с думите „ДВОЙНА ИЗОЛАЦИЯ“ или „ДВОЙНО ИЗОЛИРАН“. Продуктът може също да бъде маркиран със символа, показан по-долу.



ИЗПОЛЗВАНЕ НА УДЪЛЖИТЕЛИ

Използването на удължители с този продукт **НЕ СЕ ПРЕПОРЪЧВА**. Ако трябва да използвате удължител, използвайте само такива, които са предназначени за употреба на открито. Тези кабели се идентифицират с маркировка „ПРИЕМЛИВО ЗА ИЗПОЛЗВАНЕ С УРЕДИ НА ОТКРИТО, СЪХРАНЯВАЙТЕ НА ЗАКРИТО, КОГАТО НЕ СЕ ИЗПОЛЗВА.“ Използвайте само удължителни кабели с електрическа мощност не по-ниска от тази на продукта. Проверете удължителя преди употреба. **НЕ ИЗПОЛЗВАЙТЕ ПОВРЕДЕНИ УДЪЛЖИТЕЛИ!** Не дърпайте кабела, за да го изключите от контакта, винаги изключвайте, като дърпате щепсела. Пазете кабела от топлина и остри ръбове. Винаги изключвайте удължителя от контакта, преди да изключите машината от него.

ВНИМАНИЕ! За да редуцирате риска от късо съединение, пазете всички електрически свързки сухи и далече от земята. Не докосвайте

щепсела с мокри ръце.

ПРАВИЛНА УПОТРЕБА НА ВОДОСТРУЙКАТА

ТОЗИ ПРОДУКТ Е ПРОЕКТИРАН ДА РАБОТИ САМО СЪС СТУДЕНА ВОДА! НЕ ИЗПОЛЗВАЙТЕ ТОПЛА ВОДА В ТАЗИ ВОДОСТРУЙКА.

1. Работете с водоструйката при не по-голямо налягане на течността от това, обозначено на машината. Никога не пускайте водоструйката без водоснабдяване. Пускането на уреда без водоснабдяване ще причини непоправими щети на уреда.

2. Уверете се, че водоснабдяването, което използвате за водоструйката, не е мръсно, пясъчно и не съдържа никакви корозивни химически продукти. Използването на замърсено водоснабдяване ще компрометира дългия живот на водоструйката.

3. **ВНИМАНИЕ** - Водоструйката може да се използва за различни приложения, включително измиване на автомобили, лодки, вътрешни дворове, палуби, гаражи и т.н., където е необходимо високо налягане за отстраняване на мръсотия и отломки. Водният поток под високо налягане може да повреди работната повърхност, ако не се използва правилно! Вижте раздела, озаглавен "Инструкции за експлоатация" за повече подробности. Винаги тествайте струята първо на открито място.

4. **НИКОГА** не премествайте уреда, като дърпате маркуча за високо налягане. Използвайте дръжката, предоставена в горната част на устройството.

5. Винаги дръжте пистолета и струйника за високо налягане с две ръце. Дръжте едната си ръка на пистолета / спусъка, докато поддържайте струйника с другата ръка.

6. Когато се дозира препарат, водоструйката прилага препарат върху почистващата зона само при ниско налягане. След като препаратът е нанесен, измийте го от работната зона, като използвате регулируемата дюза.

3. ИНСТРУКЦИИ ЗА СГЛОБЯВАНЕ

Разопаковане на кашона

След като отворите кашона, моля извадете всички части и проверете дали са според листа на компонентите по-долу:

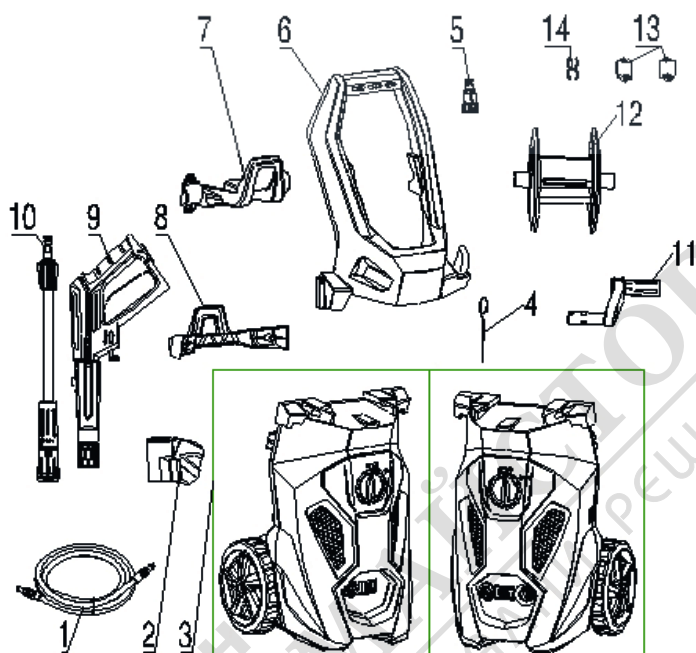

Модел DAX160-2000W-HRL

1. Маркуч за високо налягане
2. Държач на пистолета
3. Водоструйка
4. Почистващ щифт
5. Бърза връзка за вход за водата
6. Дръжка
7. Кука за захранващ кабел
8. Държач за аксесоари
9. Пистолет
10. Регулируема дюза
11. Дръжка на макарата за маркуча
12. Макара
13. Държачи на макарата
14. Кламер за маркуча



ЗАБЕЛЕЖКА: Моля, имайте пред вид, че аксесоарите са в зависимост от модела, който сте закупили.

Във връзка с транспортирането и пакетажа някои аксесоари могат да пристигнат разглобени. Следвайте инструкциите за сглобяване. Тази машина винаги се доставя с дръжка за транспортиране.

Стъпка 1

Поставете регулируемата дюза в пистолета. Натиснете и завъртете по посока на часовниковата стрелка върху пистолета, докато вече е достатъчно затегнато, за да се заключи на място. Когато компонентите са съединени правилно, не можете да ги разделите с дърпане направо от регулируемата дюза. За да е правилна употребата на водоструйката всички приложения трябва да са монтирани правилно.

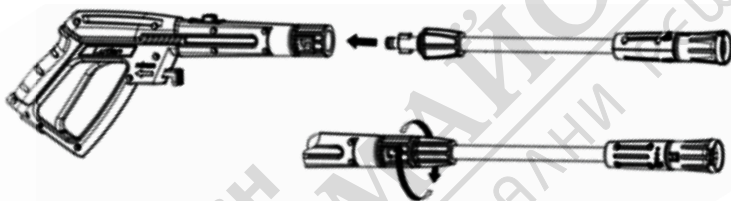

Стъпка 2

Затегнете държача за аксесоари стабилно към основното тяло на водоструйката.

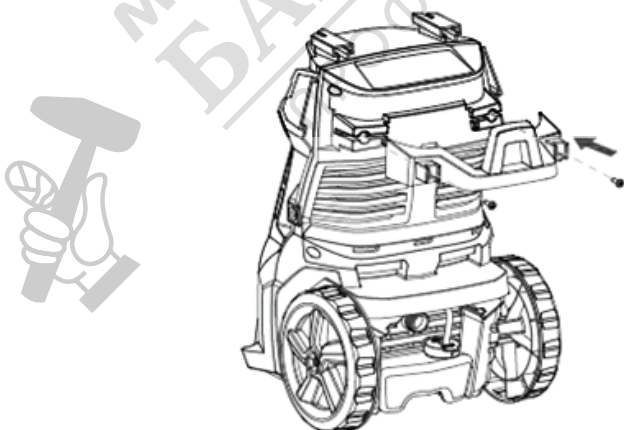

Стъпка 3

Завинтете здраво куката за маркуча за високо налягане здраво към дръжката, след което притегнете здраво дръжката към основното тяло.

За модел DAX130-1600W-HRL

Монтирайте опората за маркуч към макарата за маркуч и след това щракнете.

Стъпка 4

Монтирайте пистолета

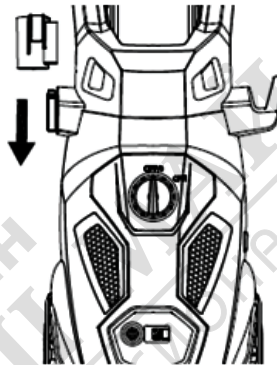

Стъпка 5

Прикрепете маркуча за високо налягане към изхода за вода на водоструйката. Поставете и бързо го свържете здраво, за да избегнете изтичане. Когато частите са свързани правилно, не можете да разделите двата компонента чрез издърпване на право от изхода за вода. За поставянето и свалянето на маркуча се ориентирате по стрелката на бързата връзка.

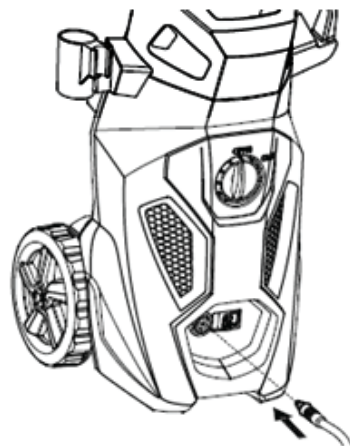

Стъпка 6

Прикрепете маркуча за високо налягане към пистолета. Поставете и го свържете бързо плътно, за да избегнете изтичане. Когато частите са съединени правилно, не можете да разделите двата компонента чрез издърпване направо от пистолета. За поставянето и свалянето на маркуча се ориентирате по стрелката на бързата връзка.

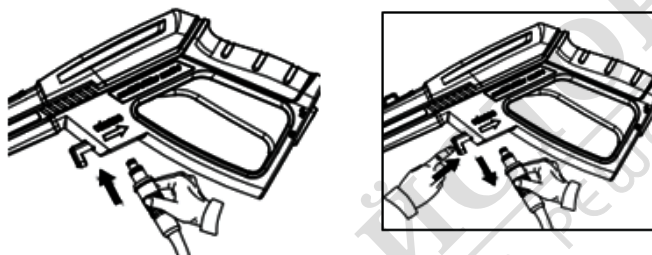

Натиснете бутона, за да извадите маркуча.

Стъпка 7

Прикрепете бързата връзка към водоструйката. Преди да прикачите „женската“ резба, махнете пластмасовата капачка, която е поставена в „мъжката“ резба на водоструйката преди да бъде опакована за пътуване. Можете да изхвърлите капачката след свалянето ѝ. Когато и двата компонента са прикачени, поставете градинския маркуч със свързващата гайка във водоструйката. Свържете водоструйката към водоизточника.

ВНИМАНИЕ! Градинският маркуч не трябва да е повреден или да тече, вътрешен диаметър по-малък от 1/2 инча и дължина не по-голяма от 8m.

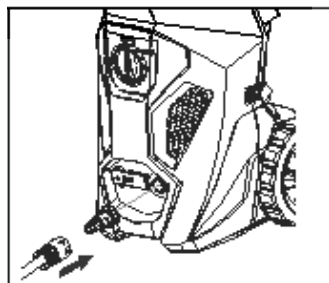
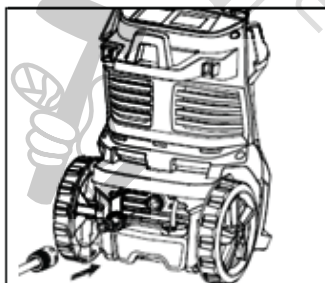

ЗАБЕЛЕЖКА: Изхода за маркуча е отпред или отзад според модела на водоструйката.

4. ИНСТРУКЦИИ ЗА РАБОТА



ПРЕДУПРЕЖДЕНИЕ: ВОДОСТРУЙКАТА Е ПРЕДНАЗНАЧЕНА ЗА ИЗПОЛЗВАНЕ СЪС СТУДЕНА ВОДА! НЕ ИЗПОЛЗВАЙТЕ ГОРЕЩА ВОДА С ВОДОСТРУЙКАТА! ПРЕДУПРЕЖДЕНИЕ:

Маркучът за високо налягане не трябва да се усуква.

ПРЕДУПРЕЖДЕНИЕ - ОПАСНОСТ! По време на работа уредът трябва да бъде разположен на твърда, стабилна повърхност.

СТАРТИРАНЕ

Предупреждение: **ВИНАГИ** изключвайте двигателя на уреда, **ПРЕДИ** да изключите подаването на вода към водоструйката. Може да възникне сериозна повреда на двигателя, ако уредът работи без вода.

1. Отворете напълно крана за подаване на вода.
2. Освободете спуська (като натиснете предпазния бутон първо и след това спуська) за няколко секунди; оставете водата да потече от дюзата.
3. Проверете за течове от връзките. Ако има такива, моля свържете отново маркуча, пистолета и струйника, за да се уверите, че всички аксесоари са прикачени перфектно.
4. Свържете със захранването.
5. Поставете старт/стоп ключа на позиция I.
6. Натиснете струйника и пуснете водоструйката.

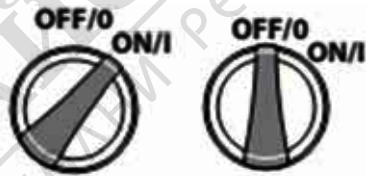

ВНИМАНИЕ! Проверете дали захранването и честотата кореспондират с тези, обозначени върху табелата на машината. Машината трябва да се свърже към електрозахранване чрез прекъсвач max 30mA, за да спре токоподаването в случай на късо съединение.

СПИРАНЕ НА ВОДОСТРУЙКАТА

Внимание! Винаги изключвайте машината преди да спрете водата. Може сериозно да повредите двигателя, ако машината работи без вода.

1. Освободете спуська, двигателят ще спре да работи.
2. Поставете старт/стоп ключа на позиция 0.
3. Изключете от електрозахранването.

Внимание! Неспазването на инструкциите по-горе може да доведе до повреда на машината.

Смяна на аксесоарите

1. Освободете спуська.
2. Поставете старт/стоп ключа на позиция 0.
3. Разглобете регулируемата дюза.
4. Монтирайте регулируемата дюза и бутилката за препарат.

Внимание! Никога не изключвайте маркуча за високо налягане от машината, докато тя е все още под налягане. За да освободите налягането от машината, изключете двигателя, спрете подаването на вода и натиснете спуська 2-3 пъти.

5. ИНФОРМАЦИЯ ЗА УПОТРЕБА



ВНИМАНИЕ! ОПАСНОСТ

1. Предпазен клапан и/или клапан за ограничаване на налягането

Предупреждение - опасност!

Не променяйте и не регулирайте настройката на предпазния клапан. Предпазният клапан също е клапан за ограничаване на налягането. Когато спусъкът на пистолета бъде отпуснат, клапанът се отваря, превключвателят за налягане се задейства и машината автоматично се изключва. Ако дюзата на пистолета е блокирана, налягането на машината ще се увеличи, предпазният клапан ще се отвори, превключвателят за налягане ще заработи и машината автоматично ще се изключи. Дюзата се почиства с поставената в комплекта игла.

2. Автоматично включване/изключване

Водоструйката е оборудвана с автоматичен превключвател за включване/изключване. Тя ще работи само, когато превключвателят на захранването е в позиция ON и спусъкът на пистолета е натиснат. Когато отпуснете спусъка, за да спрете пръскането на вода през пистолета, двигателят на водоструйката ще се изключи автоматично. Просто натиснете отново спусъка, за да продължите да използвате почистващия препарат. За да спрете водоструйката, отпуснете спусъка и превключете уреда в положение ИЗКЛ. Уредът трябва да бъде напълно ИЗКЛЮЧЕН, докато не се използва или е без надзор.

3. Обезвъздушаване на пистолета

Много е важно да обезвъздушите пистолета, преди да използвате водоструйката. Погледнете точката „Инструкции за сглобяване“, за да асемблирате машината. За да обезвъздушите пистолета, просто свържете маркуча към водоструйката и натиснете спусъка няколко пъти, преди да включите електроподаването. Това позволява на останалия в системата и пистолета въздух да излезе, преди да започнете да използвате машината. Продължете да натискате спусъка за около минута и позволете на целия остатъчен въздух да излезе от системата. Водата ще тече през пистолета под ниско налягане по време на тази процедура.

4. Предпазител за заключване на пистолета

Водоструйката е снабдена с предпазно заключване на пистолета. Когато не я използвате, заключете пистолета. Това ще предотврати инцидентен старт.

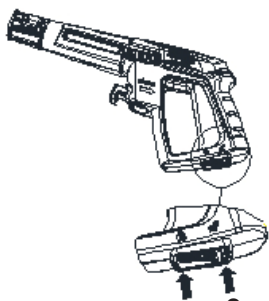

Заклучено Отключено

5. Регулируема разпръскваща дюза

Регулируемата дюза ще ви позволи да използвате видове струя на пръскане: от пръскане с разсейване (Диаграма 1) до пръскане с директна струя (Диаграма 2). Когато използвате водоструйката за почистване на дървени палуби, тераси, превозни средства и т.н., винаги започвайте от пръскане с разсейване и започвайте да пръскате от минимум около 90cm разстояние, за да избегнете повреда на повърхността на материала, който почиствате. Винаги започвайте с пръскане в зона за тестване, свободна от хора и предмети.

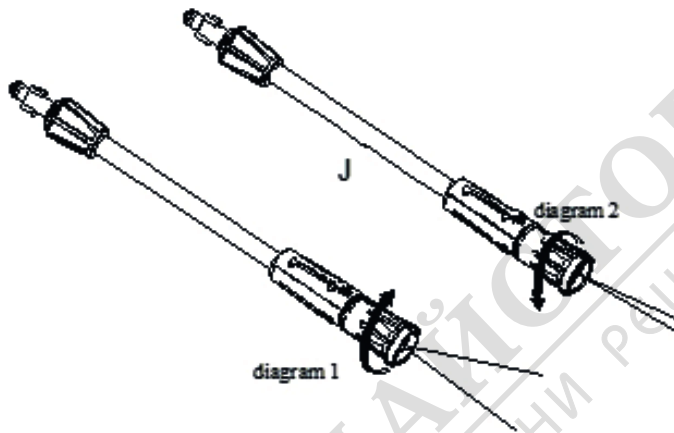

- Внимание! Струйниците под налягане могат да са опасни, когато се използват неправилно. Те не трябва да се насочват към хора, електрическо оборудване или към самата водоструйка.

- Не насочвайте струйника към себе си или другите, не се опитвайте да почиствате дрехи или обувки с него.

6. Въртене на пистолета

Ротацията на пистолета ще настрои ъгъла на почистване по време на пръскане с разсейване, по този начин можете да намерите най-удобната и ефикасна позиция на почистване. Натиснете бутона в позиция unlock, това ще освободи функцията въртене на пистолета. И натиснете бутона lock страната, ако не желаете да използвате всички функции.

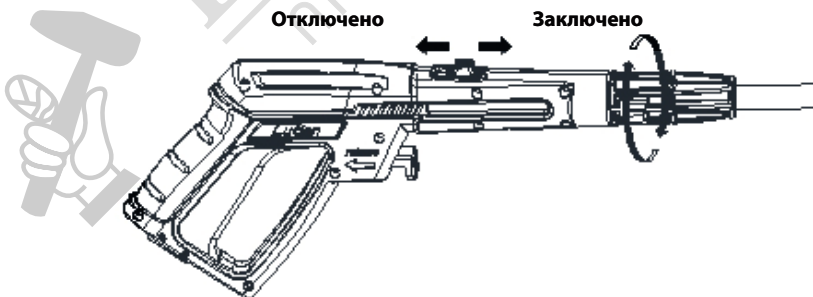

7. Макара с маркуч

Моделите DAX130-1600W-HRL и DAX160-2000W-HRL имат фиксирана макара с маркуч, фиксирана на дръжката. Можете да навивате маркуча около макарата и да го фиксирате стегнато с клипса, предоставен от производителя, ако няма да го ползвате дълго време.

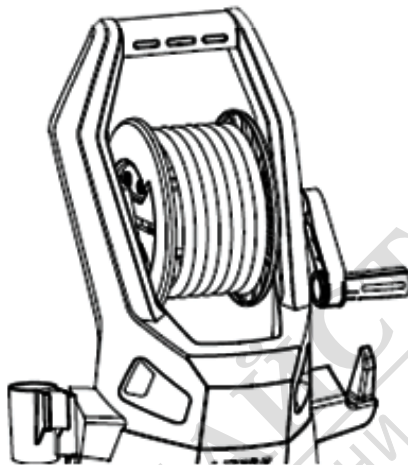

BG

8. Филтър за вход на водата

Трябва да проверявате редовно филтъра за вход на водата, за да избегнете запушване или намаляване на водния поток до помпата.

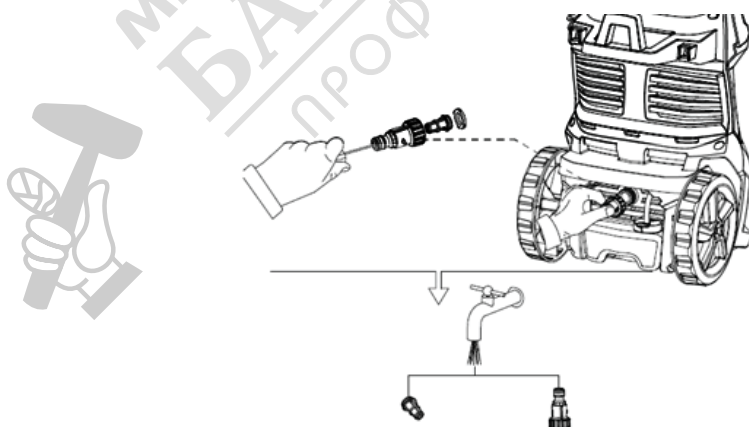

9. Отпушване на струйника

Когато дюзата е задръстена, това ще доведе до натрупване на налягане от помпата и може да повреди водоструйката. Може да отпушите дюзата като пхнете игла във върха и, за да изкарате наслагванията.

За регулируемата дюза можете да смазвате втулката (високо към ниско налягане) като използвате редовно неразтворима във вода грес.

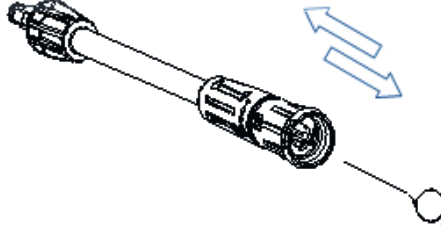

10. УПОТРЕБА НА ДЕТЕРГЕНТИ

ВОДОСТРУЙКАТА ЩЕ ИЗПУСКА ДЕТЕРГЕНТ ПРИ НИСКО НАЛЯГАНЕ. ИЗПОЛЗВАЙТЕ РЕГУЛАТОРА, ЗА ДА ИЗПЛАКНЕТЕ.

Биоразградимите детергенти са специално предназначени да опазват околната среда и вашата водоструйка. Те няма да задръстват филтъра на машината ви и ще предпазят вътрешните части по-дълго.

Вграденият диспенсер позволява използването на много видове течни препарати върху работни повърхности.

Използвайте само ниско налягане, когато полагате детергент. Поставете регулатора в пистолета и завъртете на, така че водоструйката да е настроена на ниско налягане /фиг. А по-долу/. Свалете капачката на резервоара за детергент и налейте само течен препарат /фиг. В по-долу/. Не наливайте вода в резервоар водоструйката ще смеси автоматично вода с препарата. Когато приключите с използването на детергент върху работната повърхност, завъртете към позиция „I” и изплакнете препарата, използвайки високо налягане /фиг. А по-долу/. При тази позиция водоструйката няма да впръсква детергент.

FIGURE A

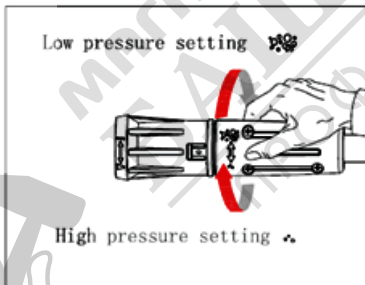
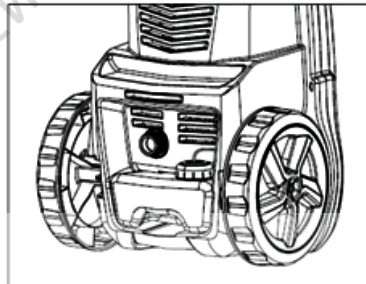

FIGURE B



ВНИМАНИЕ: НИКОГА НЕ ПОЛЗВАЙТЕ ПРЕПАРАТ, СЪДЪРЖАТ БЕЛИНА ИЛИ ХЛОРИН, КАКТО И КАКВИТО И ДА БИЛО КОРОЗИОННИ МАТЕРИАЛИ, ВКЛЮЧИТЕЛНО ТЕЧНОСТИ, СЪДЪРЖАЩИ РАЗТВОРИТЕЛИ /КАТО ГАЗ, МАСЛО И Т.Н./, ПРОДУКТИ СЪС СОДЕНИ ФОСФАТИ, АМОНИЯК, ПОЧИСТВАЩИ ПРЕПАРАТИ НА БАЗАТА НА КИСЕЛИНИ. ТЕЗИ ХИМИКАЛИ ЩЕ ПОВРЕДЯТ МАШИНАТА И ЩЕ ПРЕДИЗВИКАТ ПОВРЕДИ ПО ПОВЪРХНОСТТА, КОЯТО ПОЧИСТВАТЕ. ВИНАГИ ЧЕТЕТЕ ИНСТРУКЦИИТЕ.

6. ПОЧИСТВАНЕ И СЪХРАНЕНИЕ

ИЗКЛЮЧВАНЕ НА ВОДОСТРУЙКАТА

Когато приключите с използването на машината, следвайте стъпките, описани по-долу, за да изключите машината:

- Изключете водоструйката на OFF позиция.
- Спрете водоподаването.
- Преди да разкачите маркуча, насочете пистолета в безопасна посока и източете останалата вода от машината.

- Разкачете от маркуча.

- Махнете бързата връзка от маркуча и я прикачете към фитинга, монтиран на водоструйката за съхранение.

- Източете останалата вода от помпата, като наклоняте на двете страни, за да изтече водата от всички възможни места в машината.

- Махнете филтъра и изплакнете с вода, за да премахнете натрупвания и отлагания. След като го почистите, поставете обратно.

- Изсипете резервоара за почистващ препарат и изплакнете под течаща вода.

- Подсушете всички части на машината.

- Включете предпазителя на пистолета.

- Съхранявайте водоструйката, частите и аксесоарите в зона с температура над 0°C (32°F).

ЗАЗИМЯВАНЕ НА МАШИНАТА И ДЪЛГОТРАЙНО СЪХРАНЕНИЕ

Следвайте всички процедури, описани по-долу:

- След като изключите водоструйката от водоподаването и преди да премахнете маркуча за високо налягане, обърнете включете за 2-3 секунди, докато останалата вода изтече от помпата. Изключете незабавно машината. Продължителната употреба на водоструйката без вода ще причини повреда.

- Винаги съхранявайте водоструйката, частите ѝ и аксесоарите при температури над 0°C.

Внимание! Неспазването на тези инструкции ще доведе до повреда на машината.

ПОДДРЪЖКА

- Тази водоструйка е проектирана със затворено омасляване, не е необходимо допълнително такова.

- Проверявайте за износване и повреди всички маркучи и аксесоари преди всяка употреба.

- Периодично проверявайте филтъра за наслагвания. Почиствайте го редовно за по-добра работа на машината.

7. СЪВЕТИ ЗА ПОЧИСТВАНЕ

ВНИМАНИЕ! ВИНАГИ ТЕСТВАЙТЕ СТРУЯТА ВЪРХУ ЗОНА СВОБОДНА ОТ ХОРА, ПРЕДМЕТИ И ДОМАШНИ ЛЮБИМЦИ ПРЕДИ ДА ЗАПОЧНЕТЕ ПОЧИСТВАНЕТО НА ЖЕЛАНАТА ПОВЪРХНОСТ.

Дървени и винилови повърхности

Изплакнете повърхността и прилежащите ѝ зони с чиста вода. Ако използвате почистващ препарат, напълнете резервоара за детергенти и приложете към зоната за чистене на ниско налягане. За оптимални резултати, разделяйте почистваната зона на малки сектори и почиствайте всяка отделно. Позволете на детергента да остане на повърхността за няколко минути и тогава изплакнете с високо налягане. Не оставяйте препарата да изсъхне. Винаги почиствайте от ляво на дясно и от върха към дъното за най-добри резултати. Когато изплаквате при високо налягане, пистолетът трябва да е на най-малко 20-25cm от повърхността. Поддържайте по-голяма дистанция от работната повърхност, когато почиствате с директна струя. Внимание! за меки дървесини, увеличете дистанцията между струята и обработваната повърхност.

Цимент, камък и тухли

Изплакнете повърхността в чиста вода. Ако използвате почистващ препарат, напълнете резервоара за детергенти и приложете към зоната за чистене на ниско налягане. Когато изплаквате при високо налягане, пистолетът трябва да е на най-малко 10-15cm от повърхността. Поддържайте по-голяма дистанция от

работната повърхност, когато почиствате с директна струя.

Коли, лодки и мотоциклети

Изплакнете повърхността в чиста вода. Ако използвате почистващ препарат, напълнете резервоара за детергенти и приложете към зоната за чистене на ниско налягане. За да постигнете най-добри резултати почиствайте по отделно всяка страна. Позволете на детергента да остане на повърхността за няколко минути и тогава изплакнете с високо налягане. Не оставяйте препарата да изсъхне. Когато изплаквате при високо налягане, пистолетът трябва да е на най-малко 20 cm от повърхността. Подсушете повърхността за полиращ завършек.

Барбекюта, грилове и градински инструменти

Изплакнете повърхността в чиста вода. Ако използвате почистващ препарат, напълнете резервоара за детергенти и приложете към зоната за чистене на ниско налягане. За да постигнете най-добри резултати почиствайте по отделно всяка страна. Позволете на детергента да остане на повърхността за няколко минути и тогава изплакнете с високо налягане. Не оставяйте препарата да изсъхне. Когато изплаквате при високо налягане, пистолетът трябва да е на най-малко 5-10cm от повърхността.

8. ЕВЕНТУАЛНИ ПРОБЛЕМИ И ТЯХНОТО РЕШЕНИЕ

Когато ключът е в позиция I, но машината не стартира	
Вероятна причина	Решение
Контактът е повреден	Проверете контакта
Напрежението е неадекватно	Проверете напрежението
Кабелът не е включен в захранването	Включете захранващия кабел
Помпата не достига адекватно налягане или варира	
Вероятна причина	Решение
Запушен филтър за вход на водата	Свалете и почистете филтъра
Въздух в помпата	проверете и затегнете връзките в системата/ обезвъздушете
Смукателните клапи са задръстени/износени	почистете и подменете клапите
Твърде малък диаметър на градинския маркуч	подменете с 3/4 инча маркуч
Недостатъчно водоснабдяване	проверете маркуча за пукнатини и течове
Недостатъчно водоснабдяване	отворете напълно водоизточника
Водоструйката не поддържа налягане	
Вероятна причина	Решение
Въздух в системата и помпата	Обезвъздушете по описания в инструкцията начин
Водоструйката произвежда голям шум	
Вероятна причина	Решение
Входът е блокиран	проверете смукателните клапи
Клапите са износени, мръсни или запушени	проверете, почистете или подменете
Филтърът е замърсен	проверете, почистете или подменете
Двигателят спира, когато водоструйката работи	
Вероятна причина	Решение
По-ниско напрежение на мрежата	проверете дали волтажът е адекватен

9. СПЕЦИФИКАЦИИ

Модел	DAX130-1600W-HRL/ LT305-1600C	DAX160-2000W-HRL/ LT505-2000B
Мощност	1600W	2000W
Макс. подаване	7.0 l/min	7.5 l/min
Водоподаване	6.0 l/min	6.5 l/min
Макс. налягане	130 bar	160 bar
Налягане	90 bar	110 bar
Ниво на измерени вибрации ISO5349-1	2,089 m/s ²	2,089 m/s ²
Ниво на звуково налягане L _{WA} – гарантирано	89 dB(A)	89 dB(A)
Мощност на звука L _{pA}	74.6 dB(A)	74.6 dB(A)

BG

10. Информация за сервизните центрове в страната

Моля сканирайте QR кода, за да получите информация за сервизните центрове. След като отидете на страницата, от падащото меню изберете най-близкия до Вас сервиз. На картата ще може да видите неговото местоположение.



11. СХЕМА И СПИСКЪК НА РЕЗЕРВНИТЕ ЧАСТИ

DAHX130-1600W ОПИСАНИЕ

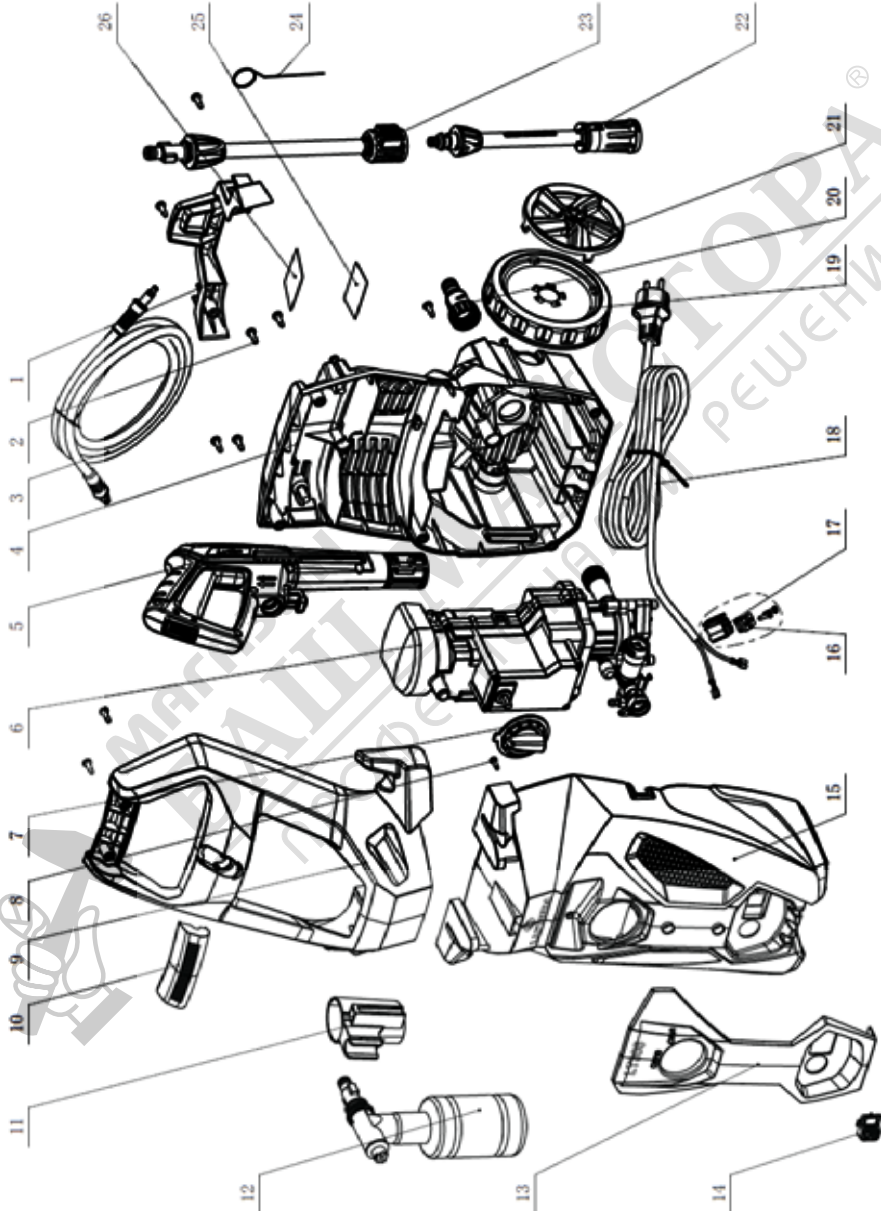

N°	PART DESCRIPTION	ОПИСАНИЕ
1	Accessories holder	Държач за аксесоари
2	Screw ST4.8x16	Винт ST4.8x16
3	High pressure hose	Маркуч за високо налягане
4	Back housing	Заден корпус
5	Gun	Пистолет
6	MP101 moto+pump assy	Електромотор с помпа комплект
7	Swiath knob	Копче за превключване
8	Screw ST3.5x13F	Винт ST3.5x13F
9	Long handle	Дълга дръжка
10	Handle cover	Капак на дръжката
11	Short gun holder	Къс държач за пистолет
12	Soap bottle	Бутилка за препарат
13	Decorative plate <front>	Декоративен капак <преден>
14	Button	Бутон
15	Front housing	Преден корпус
16	Power cable press plate	Щипка кабел
17	Power cable jacket	Кабелна муфа
18	Power cable	Захранващ кабел
19	Wheel	Колело
20	Water inlet connector	Входящ накрайник
21	Wheel cover	Капак на колелото
22	Adjustable nozzle	Регулируема дюза
23	Extension wand	Удължител-струйник
24	Cleaning pin	Игла за почистване
25	Warning Label	Информационна табела
26	Data plateLabel	Табела с данни Етикет

DAX160-2000W ОПИСАНИЕ

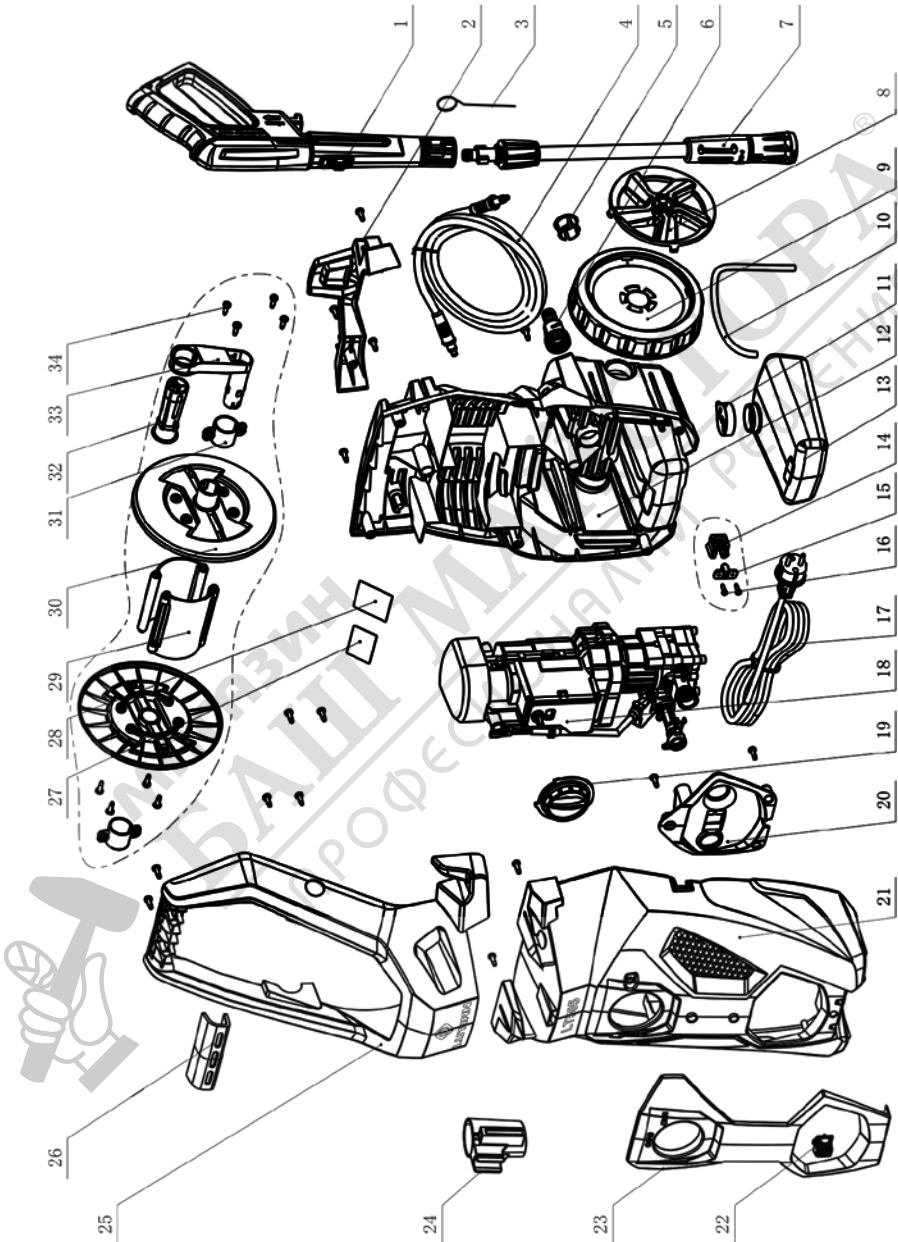

BG

N°	PART DESCRIPTION	ОПИСАНИЕ
1	Gun	Пистолет
2	Accessories holder	Държач за аксесоари
3	Cleaning pin	Игла за почистване
4	High pressure hose	Маркуч за високо налягане
5	Wheel bore plug	Тапа на отвора на колелото
6	Water inlet connector	Входящ накрайник
7	Adjustable nozzle	Регулируема дюза-струйник
8	Wheel cover	Капак на колелото
9	Wheel	Колело
10	Suction hose	Смукателен маркуч
11	Cap soap bottle	Капачка на резервоара за препарат
12	Back housing	Заден корпус
13	Detergent tank	Резервоар за препарат
14	Power cable jacket	Кабелна муфа
15	Power cable pressplate	Щипка кабел
16	Screw ST3.5x13F	Винт ST3.5x13F
17	Power cable	Захранващ кабел
18	1153a2-96c motor & pump assy	Електромотор с помпа комплект
19	Switch knob	Копче за превключване
20	Outlet decorative plate	Изходяща декоративна плоча
21	Front housing	Преден корпус
22	Botton	Бутон
23	Decorative plate <front>	Декоративен капак <преден>
24	Short gun holder	Къс държач за пистолет
25	Handle	Дръжка
26	Handle cover rubber coating	Гумено покритие на капака на дръжката
27	Warning label	Информационна табела
28	Rating label	Табела с данни Етикет
29	Hose reel roller	Ролка за макара за маркуч
30	Hose reel right-end plate	Дясна плоча на макарата за маркуч
31	Hose reel bracket	Скоба на макарата за маркуч
32	Hose reel rocker	Тръба на макарата за маркуч
33	Hose reel handle	Дръжка на макарата за маркуч
34	Screw ST4.8x16	Винт ST4.8x16

12. ДЕКЛАРАЦИЯ ЗА СЪОТВЕТСТВИЕ



CE DECLARATION OF CONFORMITY/ ЕС ДЕКЛАРАЦИЯ ЗА СЪОТВЕТСТВИЕ

(EN) PRESSURE WASHER

MODELS: DAX130-1600W-HRL/ LT305-1600C; DAX160-2000W-HRL/ LT505-2000B

We GBR Corp. LTD, Room 1002, 10/F., David House, 8-20 Nanking Street, Jordan, Kowloon, Hong Kong, China, declare under our sole responsibility that this product is in conformity and accordance with the following standards and regulations. The undersigned is responsible for the compilation of technical documentation.

(BG) ВОДОСТРУЙКА

МОДЕЛИ: DAX130-1600W-HRL/ LT305-1600C; DAX160-2000W-HRL/ LT505-2000B

Ние, GBR Corp. LTD, Room 1002, 10/F., David House, 8-20 Nanking Street, Jordan, Kowloon, Hong Kong, China, декларираме на собствена отговорност, че този продукт е в съответствие с изброените по-долу стандарти и разпоредби.

Долуподписаният е отговорен за съставянето на техническа документация.

Harmonized standards / Хармонизирани стандарти

EN60335-1:2012/A2:2019

EN60335-2-79:2012

EN62233:2008

EU Directives/ Европейски директиви

- EC Council Directive 2006/42/EC – Machinery/ Директива за машини

- EC Council Directive 2014/35/EC - LVD/ Директива за електрически съоръжения, предназначени за използване в определени граници на напрежението

Signature and stamp on undersigned responsible:

Date and place:



September, 2025
Hong Kong

GENERAL DISTRIBUTION

Гаранционна карта Моторни и електроинструменти Дженерал Дистрибушън АД

Купува (име и фамилия/наименование на фирма и ЕИК).....
.....
Адрес: Тел:
Тип на машината:
Модел:
Сериен № на машината*: Арт.№:
Сериен № на батерията*: Арт.№:
Сериен № на зарядна станция*: Арт.№:
Фактура №:
Магазин /търговец/, от който е закупена стоката
Адрес:
Дата на покупката: Подпис и печат на търговеца:

СЕРВИЗЕН КАРТОН (попълва се от оторизиран от производителя сервиз)

Приеман протокол	Дата на приемане	Описание на дефекта / Извършен ремонт	Дата на предаване	Подпис

Купувачът има възможност да предяви търговската гаранция, както и да предаде машина за ремонт на следните места:

- Търговските обекти на търговеца, от който е закупена стоката
- Оторизираният сервизен център в населеното място, в което се намира (ако има такъв)
- Оторизираните пунктовете за приемане на машини в страната

Централен гаранционен сервиз на Дженерал Дистрибушън АД:
София, бул. Цариградско шосе № 361, тел.: 0893 383 798

Пунктове за приемане на гаранционни машини в страната:

- Бургас: ул. Крайезерна №1,
- Варна: ул. Атанас Москов №3, тел.: 052/575400
- Пловдив: Източен околоръстен път / ул. Христо Ботев, Община Марица, тел: 032/946065
- Русе: бул. Трети март 42, тел: 082/870104
- Стара Загора: бул. Патриарх Евтимий 37, тел: 042/600699
- Велико Търново: 5000 местност Маринкини мостчета, тел: 062/690003
- Плевен: ул. Гренадирска 90, тел.: 064/600082

* Правото на гаранционен сервиз е единствено за машината с посочения в картата сериен номер.

ГАРАНЦИОННИ УСЛОВИЯ

Моторните, пневматичните и електроинструментите, предлагани от Дженерал Дистрибушън АД /Дружеството/, са инструменти и машини, предназначени за домашна и хоби употреба, конструирани и произведени съгласно действащите нормативни директиви и стандарти за съответствие на Европейския съюз, като са изпълнени изискванията за безопасност. Търговската гаранция за машините и пневматичните инструменти е 24 месеца от датата на покупката за лица, които имат качеството потребители по смисъла на § 6 т. б от Закона за предоставяне на цифрово съдържание и цифрови услуги и за продажба на стоки, а за всички останали купувачи търговската гаранция е валидна 12 /дванадесет/ месеца от датата на покупката. Търговската гаранция за батерии и зарядни станции за всички купувачи е 6 месеца от датата на покупката. Търговската гаранция може да бъде предявена на територията на Р.България, в посочените по-горе пунктове на Дженерал Дистрибушън АД или в търговските обекти на търговеца /магазина/, от който е закупена машината. За предявяване на рекламация купувачът е необходимо да представи: коректно попълнена документация за закупената машина; попълнена гаранция – задължителни атрибути по гаранционната карта са серийен номер на машината, подпис и печат на търговеца, продан машината, подпис от страна на купувача, че е запознат с гаранционните условия и фискален касов бон или фактура, удостоверяваща датата на покупката.

За рекламация и ремонт се приемат само добре почистени машини.

Гаранцията покрива производствени дефекти в изработката или в материала и е валидна при условие, че машината е ползвана единствено според нейното предназначение, в точно съответствие с инструкциите на производителя за експлоатация и поддръжка. Купувачът е задължен да се информира за изискванията на производителя, посочени в инструкцията на последния, придружаваща стоката при покупката. В случай, че по каквато и да е причина не разполагате с инструкцията за експлоатация и поддръжка /дори и да сте я загубили/, свържете се с нас на посочените по-горе телефони и/или адреси, за да ви я предоставим повторно!

При основателна рекламация за гаранционна повреда Дженерал Дистрибушън АД ще извърши ремонт до един месец от предаване на машината за рекламация. По преценка на дружеството, при невъзможност за отстраняване на дефекта, продукта може да бъде заменен с нов. При изчерпана наличност, Дженерал Дистрибушън АД уведомява Купувача и при негово съгласие го заменя с подобен или възстановява заплатената сума. Търговската гаранция е валидна съобразно условията, посочени в нея, като изпълнението на поетите от Дженерал Дистрибушън АД задължения по търговската гаранция не е свързано с разходи за потребителя. Електроинструментите трябва да се използват само по предназначение в съответствие с инструкцията за експлоатация и при съблюдаване на мерките за безопасност, описани в инструкцията. Всички машини изискват периодична проверка и подходяща поддръжка. Моля, информирайте се своевременно за предписанията на производителя в Инструкцията за експлоатация и поддръжка на машината!

ГАРАНЦИЯТА НЕ ПОКРИВА:

- Цялостните повреди на инструментите, причинени от природни бедствия, наводнения, земетресения, пожари и т.н.;
- Износване на цветното покритие на инструментите;
- Стопяеми електрически предпазители и крушки;
- Ръчен стартерен механизъм и ел. свещ;
- Част и консумативи, които подлежат на износване, причинено от ползването, в това число, но не само: грес и масло, четки, водачи, опорни ролки, задвижващи ремъци, гъвкав вал с жило и др.;
- Допълнителни аксесоари и консумативи в това число, но не само: ръкохватки, кутии, свредла, дискове за рязане, секачи, ножове, вериги, шукурки, ограничители, полир-шайби, патронници, макарата за корда и самата корда за косачки и др.;
- Механични повреди по корпуса на изделието или декоративните елементи по него, предпазители за очи, предпазители за режещи инструменти, гумирани плочи, закопчалки, линеали, захранващ кабел и щепсел.

ОТПАДАНЕ НА ГАРАНЦИЯ

Дженерал Дистрибушън АД има правото да откаже безплатен гаранционен сервиз в случай, че:

- Е правен опит за неотризирана сервизна намеса в неупълномощена сервизна база;
- Идентификационния етикет на изделието е заличен или изцяло липсва такъв;
- Не е попълнен серийен номер на машината в гаранционната карта;
- Нещотетстваш серийен номер на машината с попълнения в гаранционната карта;
- Повредите са причинени в следствие на небрежно боравене с изделието;
- Повреда на ротор или статор, изразяваща се в слепване между тях, в следствие на стопяване на изоляциите, причинено от продължително претоварване;
- Повреди на ротор /потъмняла намотка/ - получава се при включване на консуматори, по-мощни от указаните в инструкцията;
- Повреда на ротор или статор, причинена от претоварване или нарушена вентилация, изразяваща се в равномерно потъмняване на колектора и намотките;
- Механични повреди, повреди от изпускане, или от злоумишлени действия на трети лица;
- При неспазване на изискванията на производителя относно правилното съотношение на масло и гориво;

** Правото на гаранционен сервиз е единствено за машината с посочения в картата серийен номер*

- Захранващият кабел на машината е удължаван или подменян от купувача;
- Липсват защитни дискове, опорни плотове или други компоненти, които са част от конструкцията на инструмента и са предназначени за осигуряването на безопасната му и/или правилна експлоатация;
- Износване на лагери, поради претоварване или продължителна работа;
- Повредата е причинена от претоварване или липса на вентилация и недостатъчно смазване на движещите се компоненти;
- Блокирало бутало в цилиндъра /залепени сегменти/, износени лагери и семеринги на коляновия вал, следствие на недостатъчно смазване или работа с блокирана спирачка;
- Запушена горивна система;
- Натрупан нагар, загуба на центровка, повредена ел. свещ – получава се при предозирване на маслото при двутактовите мотори, липса на масло за режещата верига или изхабена верига;
- Повредено центробежно колело и/или спирачка /променен цвят/ - дължи се на работа с блокирана спирачка;
- Машината не е ползвана по предназначение, в съответствие с инструкцията за експлоатация или при съблюдаване на мерките за безопасност, описани в инструкцията;
- Машината е използвана за каквито и да е комерсиални цели, различни от домашна употреба;
- Когато повредата е настъпила вследствие на попадане на външно тяло (течности, монети, прах в голямо количество, насекоми, гризачи и др.), под въздействието на агресивна външна среда, при експлоатация в помещение с отрицателни температури или не са полагани елементарни грижи за изделието;
- Когато дефекта е вследствие на сътресения, удари, колебания в напрежението, механични или електрически претоварвания;
- Не са извършвани периодични проверки или подходяща поддръжка за машината, съобразно инструкцията за експлоатация;

Използването на хоби техника за професионални цели води до сериозно претоварване на машината и е основание за отказ от гаранционно обслужване.

Сервизите не носят отговорност за непотърсени в рамките на едномесечен срок машини!

Дефектуралите елементи ще бъдат взети за отчет от сервизния работник!

Независимо от търговската гаранция, продавачът носи отговорност за липса на съответствие на стоките, цифровото съдържание и цифровите услуги, съгласно закона. При несъответствие на стоките, потребителят - по смисъла на § 6 т.6 от Закона за предоставяне на цифрово съдържание и цифрови услуги и продажба на стоки („ЗПЦСЦУПС“) - има правни средства за защита срещу продавача, които не са свързани с разходи за него, по силата на закона. Настоящата гаранция не засяга средствата за защита на потребителя, произтичащи от разпоредбите на чл.33-37 от ЗПЦСЦУПС:

Чл. 33. (1) Когато стоките не отговарят на индивидуалните изисквания за съответствие с договора, на обективните изисквания за съответствие и на изискванията за монтиране или инсталиране на стоките, потребителят има право:

1. да предяви рекламация, като поиска от продавача да приведе стоката в съответствие;
2. да получи пропорционално намаляване на цената;
3. да развали договора.

(2) В случаите по ал. 1, т. 1 потребителят може да избере между ремонт или замяна на стоката, освен ако това се окаже невъзможно или би довело до непропорционално големи разходи за продавача, като се вземат предвид всички обстоятелства към конкретния случай, включително:

1. стойността, която би имала стоката, ако нямаше липса на съответствие;
2. значимостта на несъответствието, и

3. възможността да бъде предоставено друго средство за защита на потребителя без значително неудобство за потребителя.

(3) Продавачът може да откаже да приведе стоката в съответствие, ако ремонтът и замяната са невъзможни или ако биха довели до непропорционално големи разходи за него, като се вземат предвид всички обстоятелства, включително тези по ал. 2, т. 1 и 2.

(4) Потребителят има право на пропорционално намаляване на цената или да развали договора за продажба в следните случаи:

1. продавачът не е извършил ремонт или замяна на стоката съгласно чл. 34, ал. 1 и 2 или, когато е приложимо, не е извършил ремонт или замяна съгласно чл. 34, ал. 3 и ал. 4 или продавачът е отказал да приведе стоката в съответствие съгласно ал. 3;
2. появи се несъответствие въпреки предприетите от продавача действия за привеждане на стоката в съответствие; при несъответствие на стоки с дълготрайна употреба и на стоки, съдържащи цифрови елементи, продавачът има право да направи втори опит за привеждане на стоката в съответствие в рамките на срока на гаранцията по чл. 31;
3. несъответствието е толкова сериозно, че оправдава незабавно намаляване на цената или разваляне на договора за продажба, или

4. продавачът е заявил или от обстоятелствата е ясно, че продавачът няма да приведе стоката в съответствие в разумен срок или без значително неудобство за потребителя.

(5) Потребителят няма право да развали договора, ако несъответствието е незначително. Тежестта на доказване за това дали несъответствието е незначително се носи от продавача.

(6) Потребителят има право да откаже плащането на оставаща част от цената или на част от цената, докато продавачът не изпълни своите задължения за привеждане на стоката в съответствие.

Чл. 34. (1) Ремонтът или замяната на стоките се извършва безплатно в рамките на разумен срок, считано от уведомяването на продавача от потребителя за несъответствието и без значително неудобство за потребителя, като се вземат предвид естеството на стоките и целта, за която са били необходими на потребителя.

(2) За стоки, различни от стоките, съдържащи цифрови елементи, ремонтът или замяната на стоките се извършва безплатно в рамките на един месец, считано от уведомяването на продавача от потребителя за несъответствието и без значително неудобство за потребителя, като се вземат предвид естеството на стоките и целта, за която са били необходими на потребителя.

(3) Когато несъответствието се отстранява чрез ремонт или замяна на стоките, потребителят предоставя стоките на разположение на продавача. При замяна на стоките продавачът взема заменените стоки обратно от потребителя за своя сметка.

(4) Когато извършването на ремонт изисква демонтирането на стоките, които са били инсталирани съобразно тяхното естество и цел, преди да се появи несъответствието, или когато тези стоки трябва да бъдат заменени, задължението на продавача да ремонтира или да замени стоките включва демонтирането на стоките, които не съответстват, и инсталирането на заместващите стоки или на ремонтираните стоки, или поемане на разходите за демонтиране и инсталиране на стоките.

(5) Потребителят не дължи заплащане за обичайната употреба на заменените стоки за времето преди тяхната замяна.

Чл. 35. Намаляването на цената е пропорционално на разликата между стойността на получените от потребителя стоки и стойността, която биха имали стоките, ако нямаше липса на съответствие.

Чл. 36. (1) Потребителят упражнява правото си да развали договора чрез заявление до продавача, с което го уведомява за решението си да развали договора за продажба.

(2) Когато несъответствието се отнася само за някои от стоките, доставени съгласно договора за продажба, и е налице основание за разваляне на договора съгласно чл. 33, потребителят има право да развали договора за продажба само по отношение на тези стоки, които не съответстват, както и по отношение на всички други стоки, които е придобил заедно със стоките, които не съответстват, ако не може разумно да се очаква, че потребителят ще се съгласи да запази само стоките, които съответстват.

(3) Когато потребителят развали договора за продажба изцяло или частично само по отношение на някои от доставените съгласно договора за продажба стоки, потребителят връща тези стоки на продавача без неоправдано забавяне и не по-късно от 14 дни, считано от датата, на която потребителят е уведомил продавача за решението си да развали договора за продажба. Крайният срок се смята за спазен, ако потребителят е върнал или изпратил стоките обратно на продавача преди изтичането на 14-дневния срок. Всички разходи за връщане на стоките, в т.ч. експедиране на стоките, са за сметка на продавача.

(4) Продавачът възстановява на потребителя заплатената цена за стоките след тяхното получаване или при представяне на доказателство от потребителя за тяхното изпращане на продавача. Продавачът е длъжен да възстанови получените суми, като използва същото платежно средство, използвано от потребителя при първоначалната трансакция, освен ако потребителят е изразил изрично си съгласие за използване на друго платежно средство и при условие че това не е свързано с разходи за потребителя.

Чл. 37. (1) Потребителят може да упражни правата си по този раздел, както следва:

1. за стоки, различни от стоки, съдържащи цифрови елементи, в срок до две години, считано от доставянето на стоката;
 2. за стоки, съдържащи цифрови елементи, когато договорът за продажба предвижда еднократно предоставяне на цифрово съдържание или цифрова услуга, независимо от това дали несъответствието се дължи на физическите или цифровите елементи на стоката, в срок до две години, считано от доставянето на стоката и от започването на непрекъснато предоставяне на цифровото съдържание или цифровата услуга; и
 3. за стоки, съдържащи цифрови елементи, когато договорът за продажба предвижда непрекъснато предоставяне на цифрово съдържание или цифрова услуга за определен период от време, независимо от това дали несъответствието се дължи на физическите или цифровите елементи на стоката, в срок до две години, считано от доставянето на стоката и от започването на непрекъснато предоставяне на цифровото съдържание или цифровата услуга;
 4. за стоки, съдържащи цифрови елементи, когато договорът за продажба предвижда непрекъснато предоставяне на цифрово съдържание или цифрова услуга за период, по-дълъг от две години, и несъответствието се дължи на цифровите елементи на стоката, потребителят може да упражни правата си по този раздел в рамките на срока на действие на договора.
- (2) Срокът по ал. 1 спира да тече през времето, необходимо за извършване на ремонт или замяна на стоката.
- (3) Упражняването на правото на потребителя по ал. 1 не е обвързано с други срокове за предявяване на иск, различни от тези по ал. 1.

В съответствие с изискванията на Общия регламент за защита на личните данни 679/2016, Дженерал Дистрибушън АД обработва следните лични данни на своите клиенти: име и фамилия, адрес, електронна поща и телефонен номер, с цел управление на гаранционни случаи на пуснатите на пазара стоки. Нашата политика за защита на личните данни, съдържаща подробна информация за това как използваме и защитаваме вашите лични данни, както и правата ви в това отношение, е налична онлайн на <https://generaldistribution.bg/bg/zashchita-na-lichnite-danni>.

Дженерал Дистрибушън АД си запазва правото да променя условията на настоящата търговска гаранция с цел съобразяването ѝ с действащите законови разпоредби, в случай, че последните бъдат променени в периода от опаковане на стоката с настоящата гаранция до продажбата ѝ. Актуалната търговска гаранция за закупената стока можете да откриете на електронен адрес - <https://generaldistribution.bg/bg/news-view/nova-gharantsionna-karta>.

* Правото на гаранционен сервиз е единствено за машината с посочения в картата сериен номер.



DAEWOO
POWER PRODUCTS



ВНОСИТЕЛ:
ДЖЕНЕРАЛ ДИСТРИБЮШЪН АД
1784 СОФИЯ, МЛАДОСТ 1, БУЛ. АНДРЕЙ ЛЯПЧЕВ 51
ТЕЛ.: +359 2 81 77 600, ФАКС: +359 2 81 77 601

www.daewoopower.bg