



# DAEWOO

POWER PRODUCTS

## DAOS380

ELECTRIC SANDER/ВИБРОШЛАЙФ

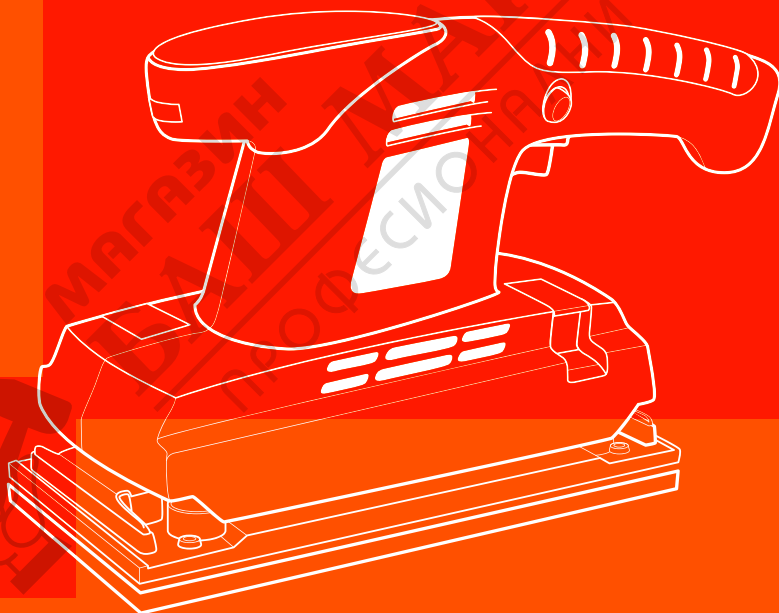

### USER'S MANUAL

ОРИГИНАЛНА ИНСТРУКЦИЯ ЗА ЕКСПЛОАТАЦИЯ

Manufactured under license of Daewoo International Corporation, Korea  
Произведено по лиценз на Daewoo International Corporation, Korea

# INDEX

1. Detailed safety regulations .....	3
2. Technical parameters .....	4
3. Description .....	4
4. Preparation for operation .....	5
5. Operation /Settings.....	6
6. Operation and maintenance .....	6
7. Environment protection .....	7
8. Exploded view .....	8
9. Part list.....	9
10. CE Declaration of conformity .....	17
11. Warrantly .....	20

МАГАЗИН  
**БАШ МАЙСТОРА**<sup>®</sup>  
 ПРОФЕСИОНАЛНИ РЕШЕНИЯ



EN

When sanding wood and metal surfaces coated with paints with lead additives, harmful or toxic dust may appear. Contact or inhalation of such dust may endanger operator's or other persons' health. Use appropriate personal protection measures such as filter masks and safety glasses. Use dust extraction system.

## DETAILED SAFETY REGULATIONS

### PRIOR TO SANDER OPERATION

- During operation hold the sander firmly with both hands.
- Ensure the sanding paper does not touch processed material prior to switching the sander on.
- Ensure the abrasive paper is well installed and paper clamping levers are in locking position before switching the sander on.
- Do not touch moving parts of the sander.
- After switching off, do not put away the sander until all moving parts stop.
- Use protective mask if the dust appears during sanding. Dust, which appears when sanding surfaces coated with lead-based paint, some types of wood and metal, is harmful.
- Pregnant women and children should not enter the room where lead-based paint is removed with the use of sander.
- Do not eat, drink or smoke in the room where lead-based paint is removed with the sander.
- Avoid using long extension cords.

### WHEN OPERATING THE SANDER

- When using the sander, always wear earmuff protectors and protection half-mask.
- Sander is not designed for wet operation.
- Ensure the switch is in the OFF position before plugging the sander to a power supply.
- Keep the power cord away from moving parts of the sander.
- Use safety goggles or glasses when operating the sander above head.
- When operating the sander do not apply excessive pressure that might stop the tool.

**CAUTION! This device is designed to operate indoors.**

**The design is assumed to be safe, protection measures and additional safety systems are used, nevertheless there is always a small risk of operational injuries.**

### CONSTRUCTION AND USE

Finishing sander is a hand-held power tool driven by a single-phase commutator motor. Due to a proper insulation there is no possibility to touch any metal parts that accidentally might be live. The sander does not require earth lead (insulation class II). Finishing sander is designed for surface sanding of wood products, polishing wood surfaces with lacquer coating, fine polishing of lacquered metal surfaces, removal of rust or specks of lacquer before applying new lacquer, finishing of concrete surfaces etc. Range of use covers repair and building works, woodworking and any work from the scope of individual, amateur activities (tinkering).



**Do not use the sander for sanding surfaces that contain magnesium or asbestos, or covered with gypsum.**

## TECHNICAL PARAMETERS

### RATED PARAMETERS

Electric Sander DAOS380/S1B-KT01-225	
Supply voltage	230 V AC
Current frequency	50 Hz
Rated power	380 W
No load rotational speed	6000 - 11000 rpm
Oscillations per minute	12000 - 22000 min <sup>-1</sup>
Oscillation travel	2 mm
Size of backing pad	113x225 mm
Size of sanding paper	115x280 mm
Protection class	II
Weight	2.1 kg
Year of production	2016

### DESCRIPTION

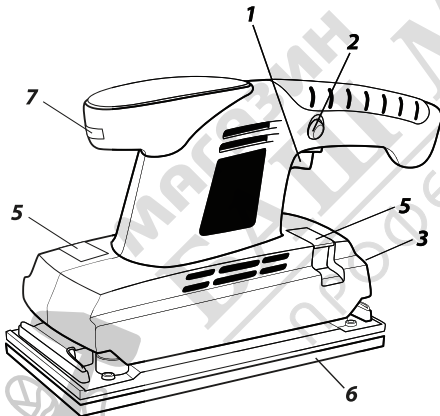

#### DESCRIPTION OF DRAWING PAGES

Below enumeration refers to the device elements depicted on the drawing pages of this manual.

1. Switch
2. Switch lock button
3. Dust outlet
4. Dustbag
5. Sanding paper clamping lever
6. Sander backing pad
7. Wheel for oscillation control
8. Holes for dust extraction

\* Slight differences may appear between the product and the drawing

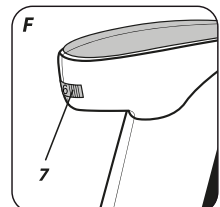
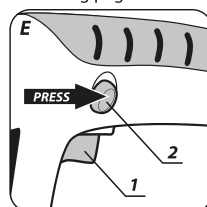
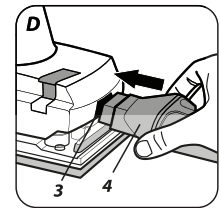
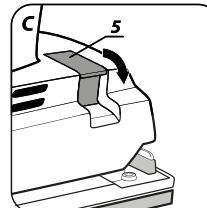
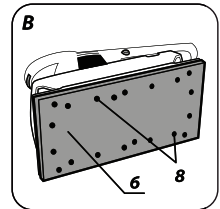
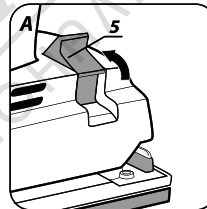

EN

## MEANING OF SYMBOLS



CAUTION



WARNING



ASSEMBLY/SETTINGS



INFORMATION

## EQUIPMENT AND ACCESSORIES

1. Dustbag - 1 pce
2. Sanding paper - 1 pce

## PREPARATION FOR OPERATION

### CHOOSING SANDING PAPER

-  Coarse-grained sanding paper is generally used for coarse processing of most materials, while fine-grained paper is used for finishing works.
- When the surface is not flat, start the work with coarse-grained sanding paper and continue until the surface is flat.
  - Next use middle-grained paper to remove traces of coarse processing.
  - To finish the work use fine-grained sanding paper.

### INSTALLATION OF SANDING PAPER

-  **Disconnect the power tool from power supply.**
- Select sanding paper gradation appropriate for the planned task.
  - To soften the paper, rub its smooth side against an edge, for instance of a tabletop.
  - Loosen sanding paper clamps (5) (**fig. A**).
  - Fix the sanding paper to the sander backing pad (6).
  - Ensure that the holes on the sanding paper (8) and backing pad (6) fully match (**fig. B**).
  - Bend both ends of the sanding path on the sander backing pad edges.
  - Tighten sanding paper clamps (5) (**fig. C**).
  - Ensure the sanding paper is installed properly.

-  **Sanding paper must adhere to the sander backing pad. There must be no slack. If the paper stretches during sanding, remove the slack. It will significantly prolong the lifetime of the sanding paper.**

### DUST EXTRACTION

-  Equipment of finishing sander includes dust bag, to maintain the processed surface clean. Use perforated sanding paper, so the dust can reach extraction hole through the backing pad.
- Slide the dust bag (4) onto dust outlet (3)
  - Gently pull the dust bag to ensure it is well fixed on the dust outlet.

-  Deinstallation of the dust bag is similar to installation, only the sequence of actions is reversed. It is recommended to empty the bag after it is half filled.

-  Deinstallation of the dust bag is similar to installation, only the sequence of actions is reversed. It is recommended to empty the bag after it is half filled.

## OPERATION / SETTINGS

### SWITCHING ON / SWITCHING OFF

-  **The mains voltage must match the voltage on the label of the sander.**  
**Switching on** – press the switch button (1) and hold in this position.  
**Switching off** – release pressure on the switch (1).  
**Locking the switch (continuous operation)**

#### Switching on:

- Press the switch button (1) and hold in this position.
- Press the switch lock button (2) (fig. E).
- Release pressure on the switch (1).

#### Switching off:

- Press and release the switch (1).

### OSCILLATION SPEED CONTROL

-  Speed of sander oscillation is controlled by turning and setting the control wheel (7) (fig. F) in desired position. It allows to adjust the power tool working speed to match characteristics of processed material.
- Increase the oscillation speed by turning the wheel (7) counter-clockwise.
  - Reduce the oscillation speed by turning the wheel (7) clockwise.

-  **Choose proper oscillation speed when the sander operates with switch lock button pressed.**  
**Oscillation speed with load may be lower than the speed set with no load.**

### FINISHING SANDER OPERATION

-  ● Whole sanding area must rest on the processed surface.  
● Turn the sander on, apply moderate pressure and move it on the processed material.  
● When finishing polishing, reduce pressure and lift the sander above the processed surface and only then you can switch off the tool.

## OPERATION AND MAINTENANCE

-  **Disconnect the tool from power supply network before starting any regulation, maintenance or repair.**

- Always keep the sander clean.
- Remember to always keep the ventilation holes of the tool casing pervious.
- Never use any caustic agents for cleaning plastic elements.
- In case of excessive commutator sparking check technical condition of carbon brushes of the motor.

### REPLACEMENT OF CARBON BRUSHES

-  **Replace immediately worn out (shorter than 5 mm), burnt or cracked motor carbon brushes. Always replace both brushes at a time.**  
**Entrust replacement of carbon brushes only to a qualified person. Only original parts should be used.**

-  All faults should be repaired by service workshop authorized by the manufacturer.

## ENVIRONMENT PROTECTION



Do not dispose of electrically powered products with household wastes, they should be utilized in proper plants. Obtain information on wastes utilization from your seller or local authorities. Used up electric and electronic equipment contains substances active in natural environment. Unrecycled equipment constitutes a potential risk for environment and human health.

\* Right to introduce changes is reserved.

EN



МАГАЗИН  
БАШ МАЙСТОР  
ПРОФЕСИОНАЛНИ РЕШЕНИЯ

**EXPLODED VIEW**

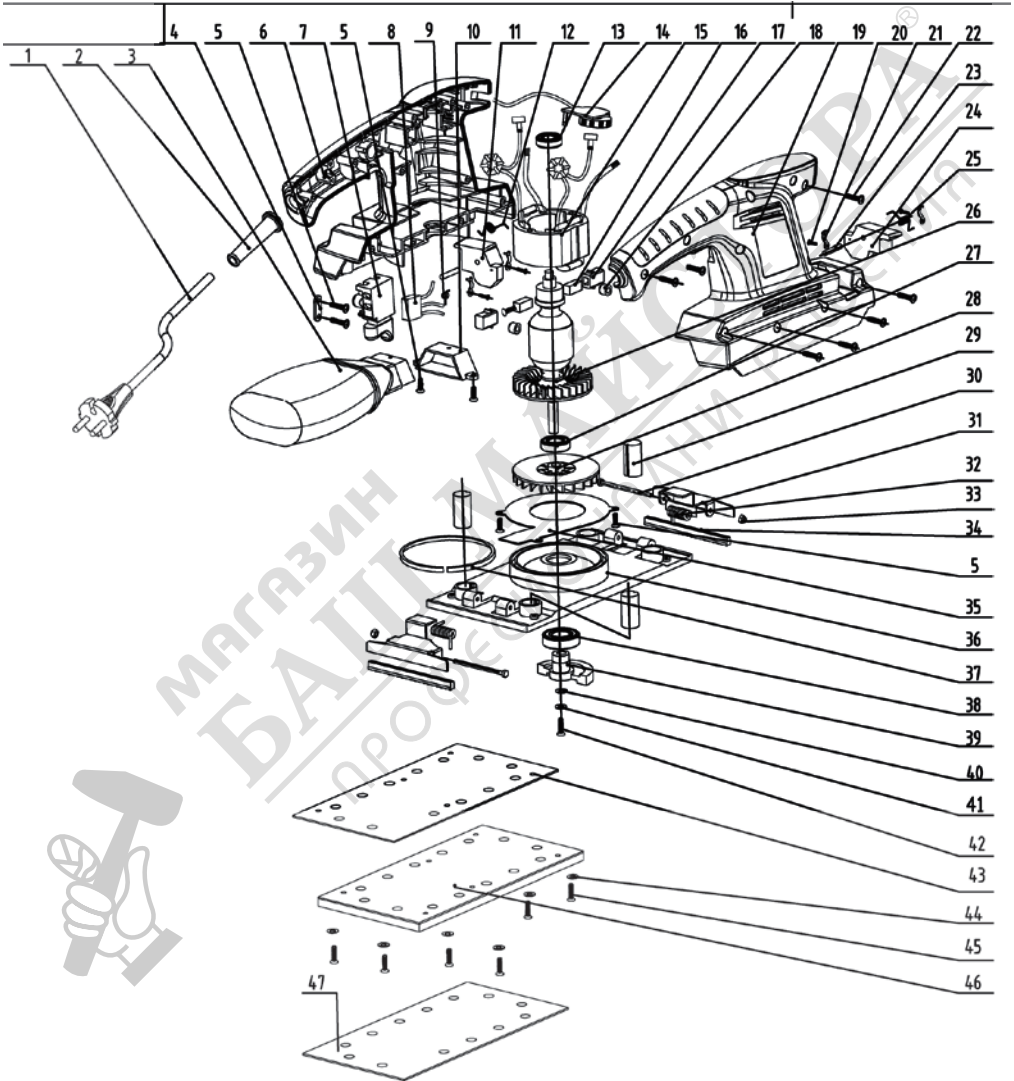

## PART LIST

Part no.	Part name
1	cable
2	cable cover
3	Dust bag
4	fixing board for cable
5	screw
6	left housing
7	switch
8	capacitance
9	earthed spring
10	dust tube
11	left push button
12	left push button spring
13	ball bearing
14	PCB
15	stator
16	carbon brush
17	brush-box
18	rubber pillar
19	right housing
20	screw
21	fixing board
22	screw
23	cylindrical pin
24	right button

Part no.	Part name
25	right button spring
26	rotor
27	ball bearing
28	dust fan blade
29	swing pillar
30	screw
31	splint
32	Splint spring
33	M6 nut
34	non-slip mat
35	dust board
36	aluminium cover
37	wool top
38	ball bearing
39	eccentric wheel
40	back-up plate
41	spring
42	screw
43	EVA board
44	spring washer
45	screw
46	velcro-type base components
47	self-adhering sand paper

## СЪДЪРЖАНИЕ

1. Въведение .....	11
2. Технически характеристики .....	11
3. Инструкции за безопасност .....	11
4. Електрическа безопасност .....	12
5. Лична безопасност.....	12
6. Практики за безопасна употреба.....	12
7. Приложение .....	13
8. Части на машината.....	13
9. Подготовка за работа .....	14
10. Инструкции за работа .....	15
11. Поддръжка и почистване .....	16
Информация за сервизните центрове в страната .....	16
12. Декларация за съответствие .....	17
13. Схема и списък на резервните части.....	18
14. Гаранционна карта.....	20



МАГАЗИН  
**БАШ МАЙСТОРА**  
 ПРОФЕСИОНАЛНА РЕПАРЦИЯ

## 1. ВЪВЕДЕНИЕ

Този инструмент е предназначен за сухо шлайфане с високо качество на дърво, пластмаса и други негипсови повърхности, за изглаждане на остатъчни неравности от рендосване и т.н. За най-добро изпълнение на работата, моля прочетете внимателно инструкциите за експлоатация и ги запазете за бъдещи справки. Ако предавате машината на трети лица, то трябва да приложите и настоящето ръководство.

### ВАЖНО!

Ако откриете каквито и да е повреди, причинени по време на транспортирането, обърнете се към вашия търговски представител.

Преди да започнете работа с машината, проверете и следвайте всички указания за безопасност, разгледайте предупредителните символи на машината и в ръководството. Запознайте се напълно с вашата машина. Тази машина не е предназначена за използване от деца и хора с намалени физически, ментални или възприятни функции. Пазете далеч от деца.

### ВНИМАНИЕ! ОПАСНОСТ!

Тези символи се използват, за да предупредят, че използването на машината крие рискове от физически наранявания и дори смърт, когато инструкциите не се спазват стриктно. От съображения за сигурност непознатите с машината не трябва да я използват.

## 2. ТЕХНИЧЕСКИ ХАРАКТЕРИСТИКИ

<b>Модел</b>	DAOS380/S1B-KT01-225	
<b>Захранване</b>	230V~50Hz	
<b>Мощност</b>	380W	
<b>Размер на шлифовъчната плоча</b>	255x113mm	
<b>Размер на шкурката</b>	280x115 mm	
<b>Обороти на празен ход</b>	6000-11000 rpm	
<b>Тегло</b>	2.1 кг.	
<b>Клас на защита</b>	II	
<b>Ниво на измерено звуково напрежение L<sub>pA</sub></b>	L <sub>pA</sub> :68.4dB(A)	K <sub>pA</sub> =3dB
<b>Ниво на измерена звукова мощност L<sub>wA</sub></b>	L <sub>wA</sub> :79.4dB(A)	K <sub>wA</sub> =3dB
<b>Ниво на вибрации</b>	6.19 m/s <sup>2</sup> , K=1,5 m/s <sup>2</sup>	

Нивата са измерени в съответствие с EN 60745. То може да се използва за сравнение на един инструмент с друг и като предватителна оценка на подлагане на вибрации.

## 3. ИНСТРУКЦИИ ЗА БЕЗОПАСНОСТ

Следващите страници съдържат информация за безопасното използване на машината. В повечето случаи препоръчваме машината да се използва от хора с предишен опит. Ако машината се използва от потребител без опит, това трябва да се осъществява под наблюдението на квалифициран персонал. Пазете чиста работната зона. Претрупаните зони и работни маси водят до инциденти. Отчитайте условията на работната среда. Не излагайте машината на дъжд. Не използвайте машините във влажни и мокри помещения. Пазете работната зона суха. Не използвайте електроинструменти в близост до запалими течности и газове. Винаги използвайте предпазни средства: предпазни очила, респираторна маска, антифони, работни обувки и предпазна каска, в зависимост от изискванията на работните условия. Когато работите в запрашена среда винаги използвайте предпазна маска.

Този инструмент е предназначен за сухо шлайфане с високо качество на дърво, пластмаса и други негипсови повърхности, за изглаждане на остатъчни неравности от рендоване и т.н. За най-добро изпълнение на работата, моля прочетете внимателно инструкциите за експлоатация и ги запазете за бъдещи справки. Ако предавате машината на трети лица, то трябва да приложите и настоящето ръководство.

Бъдете нащрек. Не използвайте машината под влияние на алкохол, наркотици или лекарства, които причиняват сънливост или имат ефект върху способността ви да работите безопасно.

Не претоварвайте машината и не я използвайте за дейности, за които не е предназначена. Машината не е предназначена за шлайфане на бетонови, гипсови, тухлени и други строителни повърхности. Шлайфането на такива повърхности може да повреди вашата машина извън обхвата на гаранционните условия. Не използвайте машината, ако старт/стоп бутон е повреден. Употребата при подобни обстоятелства е опасна. Повредена машина не трябва да се употребява. Занесете я за ремонт в най-близкия сервизен център.

#### **4. ЕЛЕКТРИЧЕСКА БЕЗОПАСНОСТ**

Проверете дали захранването отговаря на обозначеното върху вашата машина. Токоизточникът трябва да е адекватно заземен. Риск от токов удар. За вашата безопасност използвайте машината с предпазители за вътрешно напрежение 30А, в съответствие със стандарта. Не подменяйте щепсела на машината с друг от друг от различен тип. Избягвайте контакт на тялото със заземена повърхности, това увеличава риска от токов удар. Машини със заземяване трябва да бъдат свързвани към коректно заземен токоизточник. Никога не модифицирайте заземена връзка и не използвайте адаптери. Ако имате съмнение за сигурността на токоизточника, консултирайте се с квалифициран електротехник.

Винаги проверявайте за повреди по изолацията и дължината, когато използвате удължители. Проверявайте щепсела и статуса на машината. Повредена машина не трябва да се използва.

Пазете кабела на машината от горещина, масла, остри ръбове и режещи части. Позиционирайте го така, че да не притеснява работата ви. Когато работите навън, използвайте удължители, обозначени за работа навън. Спрете работа, ако кабелът е повреден и не пускайте отново машината, докато не го подмените. Никога не пренасяйте машината като я държите за кабела, не изключвайте от контакта като дърпате кабела.

#### **5. ЛИЧНА БЕЗОПАСНОСТ**

Уверете се, че всеки, който използва машината, е прочел, разбрал и спазва настоящето ръководство за експлоатация. В допълнение към предписанията за безопасност в това ръководство, трябва да отчита и инструкциите и предписанията, валидни в съответната държава, в която използвате машината. Машината трябва да се използва от лица над 18 години, които са осведомени за евентуалните рискове, които е възможно да възникнат по време на работа. Машината трябва да бъде в изрядно състояние и всеки отчетен дефект трябва да бъде коригиран и поправен преди употреба. Всички инструкции и предупреждения трябва да бъдат следвани. Табелите върху машината трябва да бъдат винаги в добро състояние. Внимавайте за инцидентен старт. Уверете се, че старт/стоп бутон е изключен преди да включите машината в контакта. Не дръжте пръста си на старт/стоп бутон, докато пренасяте машината. Отстранете всички монтажни ключове и инструменти, които може да са останали върху машината по време на монтажа. Избягвайте да работите в нестабилна позиция. Пазете стабилна, здрава и сигурна позиция. След като използвате машината, съхранявайте я на сухо място, далеч от обсега на деца. Неправилната употреба на оборудването може да бъде много опасно за работещия, за хората около него и дори за самата машина.

#### **6. ПРАКТИКИ ЗА БЕЗОПАСНА УПОТРЕБА**

Винаги се консултирайте с предписанията и разпоредбите, когато шлайфате боядисани повърхности. Когато е възможно, използвайте външен вентилатор за отвеждане на натрупания прах от шлайфането.

Почиствайте стърготините и натрупаната прах, така че да не предизвикват щети върху околната среда. Отнасяйте се с особено внимание, когато работите върху оловна боя. Всички хора, намиращи се в работната зона трябва да носят специални защитни маски, защитатавщи срещу прах и изпарения, съдържащи олово. Деца и бременни жени не трябва да присъстват в работната зона. Не яжте, пийте или пушете, докато работите с виброшлайф или в работната зона.



Никога не използвайте машината, за да шкурите намагнетизирани частици.



**ВНИМАНИЕ:** указването на голям натиск върху шкурката може да повреди машината.

## 7. ПРИЛОЖЕНИЕ

Изглаждане на дърво, пластмаса и пластмасови материали, боядисани повърхности. Ако някой от елементите водач или фиксатор, е повреден, спрете незабавно машината и я занесете в оторизиран сервизен център за ремонт. Редовно изпразвайте торбичката за прах. При интензивно шлайфане, свържете маркуча на индустриална прахосмукачка към порта за прахоуловителя.

## 8. ЧАСТИ НА МАШИНАТА

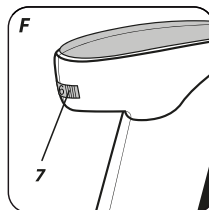
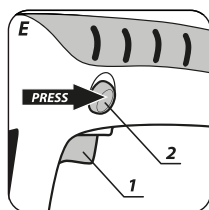
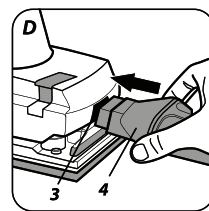
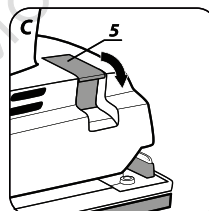
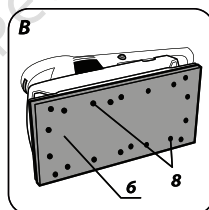
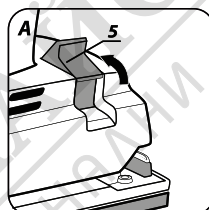
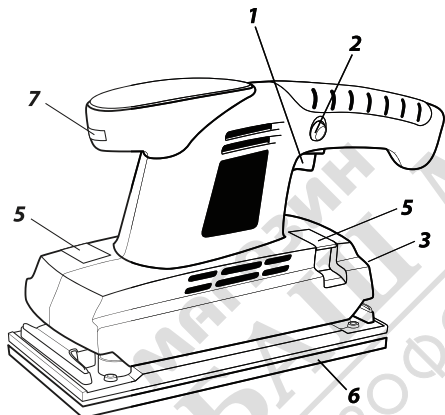

1. Старт/стоп бутон
2. Бутон за заключване на старт/стоп бутона
3. Изход за прах
4. Торбичка за прах
5. Лост за щипките за шкурката
6. Плоча с велкро за поставяне на велкро шкурка
7. Регулатор на скоростта на вибриране
8. Отвори за изхвърляне на прах

Включено в комплекта:

- Торбичка за прах – 1 бр.
- Шкурка – 1 бр.

## ИЗПОЛЗВАНИ СИМВОЛИ В ИНСТРУКЦИЯТА



Предупреждение!



Внимание!



Настройка!



Информация!

## 9. ПОДГОТОВКА ЗА РАБОТА

### Избор на шкурка



Когато шкурката е велкро използвайте с размер 255x113mm.

Когато шкурката не е с велкро захват се използва лист с размери 280x115 mm, като по този начин от двете страни остава по 12.5mm шкурка, която се подгъва и се захваща със щипките (5).

За най-ефективно изпълнение, уверете се, че панелът е сигурно поставен.

Важно! Използвайте шкурки за виброшлайф, не предназначени за ръчни дейности. Едрината на шкурката може да варира от P80 до P360.

За да постигнете възможно най-добри резултати е важно да изберете подходящата шкурка. Алумиев оксид, силикон-карбид и други синтетични абразивни материали са най-подходящите за работа с виброшлайф. Естествени абразивни материали, като кремък и гранит са твърде меки и не са подходящи за работа с машина.

Грубата шкурка премахва голямо количество материал, докато по-фината прави по-добро заглаждане. Коя е най-подходящата шкурка зависи от вида на обработвания материал. Забележка: едрината на шкурката се означава с цифри. Колкото по-голямо е числото, толкова по-фина е шкурката.

Ако повърхността, която ще обработвате е много груба започнете с по-едра шкурка, докато изравните повърхността. После използвайте шкурка със средна едрина за да премахнете надраскванията от едрата шкурка и накрая използвайте фина шкурка, за да получите фино полирана повърхност. Продължавайте работата с всеки вид шкурка, докато получите еднакъв ефект по цялата повърхност.

### Поставяне на шкурката



Изключете от захранването. Плочата на машината е снабдена със скоби за бързо захващане на шкурката без допълнително притискане. Преди да сложите нова шкурка, отворете скобите (Фиг. А) и почистете от прах. Поставете шкурката върху плочата на машината, като се уверите, че дупките на шкурката съвпадат с тези на машината (Фиг. В). Огънете двата края на шкурката (ако не е велкро) около плочата и захванете със скобите (Фиг. С). Уверете се, че шкурката е поставена добре.

## Изхвърляне на прах

-  Машината се доставя с торбичка за събиране на прах. Използвайте шкурка с отвори, така прахта ще може да достигне през машината към изхода за прах. Поставете торбичката за прах към изхода на машината – проверете дали е поставена добре (Фиг. D).

Свалянето на торбичката е в обратния ред. Изпразвайте редовно торбичката – когато се  напълни до половината. Ако торбичката не се изпразни навреме машината ще прегрее и има опасност от повреда.

## 10. ИНСТРУКЦИИ ЗА РАБОТА

-  Проверете дали волтажа на машината отговаря на захранването на мрежата.

-  Кратковременна работа: За да включите виброшлайфа, натиснете старт/стоп бутона (1). За да спрете машината отпуснете старт/стоп бутона (1) и машината ще спре да работи.

Режим на продължителна работа: За да включите машината в режим на продължителна работа задръжте старт/стоп бутона и докато го държите, натиснете заключващия бутон (2). Пуснете старт/стоп бутона, машината ще продължи да работи. За да спрете двигателя натиснете и отпуснете старт/стоп бутона (1).

-  Регулатор на скоростта на вибриране – Скоростта на вибриране се регулира посредством регулатора разположен на предната част на дръжката на машината. Поз. 7 Фиг. F. Това позволява настройка в зависимост от обработвания материал.

- Скоростта се намалява с въртене на копчето по посока на часовниковата стрелка
- Скоростта се увеличава с въртене на копчето обратно на часовниковата стрелка

-  Избирайте скоростта на вибриране винаги с натиснат бутон за заключване. Скоростта при шлайфане ще бъде по-малка от скоростта без натоварване на машината.

## Шлайфане

Поставете шлайфащата плоча върху повърхността за шлайфане. Включете машината и движете с малко усилие по повърхността. Когато искате да приключите работа с машината – първо повдигнете от обработваната повърхност, а после изключете машината.

Прахта и стърготините се събират в торбичката за прах. Поставете торбичката върху изхода. Редовно изпразвайте торбичката за максимална ефективност на машината. При интензивно прахоотделяне по време на работа е препоръчително към порта за прах да прикачите маркуча на индустриална прахосмукачка.

## 11. ПОДДРЪЖКА И ПОЧИСТВАНЕ

 Преди да предприемете действия по поддръжка, проверете дали машината е изключена от токоизточника.

- Почиствайте редовно машината.
- Редовно почиствайте вентилационните отвори, за нормалното движение на въздуха.
- Не използвайте разтворители за почистване на машината.
- Ако, докато използвате машината, движещите се части работят не както трябва или скоростта е необичайно ниска, машината издава странни звуци, прегрява или излъчва миризма на изгоряло, спрете работа незабавно и изключете от токоизточника. Занесете виброшлайфа в оторизиран сервиз за поправка. Използвайте само оригинални резервни части.
- Не позволявайте корпуса да влиза в контакт със спирачна течност, бензин, продукти, петролни или киселинни продукти, масла и т.н, които могат да предизвикат повреда на изолацията.
- Проверете всички болтове и гайки дали са затегнати здраво.
- Смяна на четките: Сменяйте четките ако четката е под 5 мм. Сменяйте винаги двете четки едновременно. Ако машината се нуждае от смяна на четки, свалете капачката и държача на четките с отвертка, извадете внимателно износените и ги подменете с нови. Поставете обратно капака и оставете машината да работи на празен ход за 5 минути.

 Ремонтите трябва да се извършват от оторизиран сервизен център, за да се предпази двойната изолация.

 Неспазването на горните предписания ще доведе до отпадане на гаранцията.

Техническите спецификации могат да бъдат променени без предварително уведомление.



Излязлото от употреба електрическо или електронно оборудване не трябва да се изхвърля с домакинските отпадъци. Моля, занесете вашата машина за рециклиране или я върнете в представителството на търговеца, от който сте я закупили, за да бъде депонирана правилно. Проверете с местните власти начините за това.

### ИНФОРМАЦИЯ ЗА СЕРВИЗНИТЕ ЦЕНТРОВЕ В СТРАНАТА

Моля сканирайте QR кода, за да получите информация за сервизните центрове. След като отидете на страницата, от падащото меню изберете най-близкия до Вас сервиз. На картата ще може да видите неговото местоположение.



## 12. ДЕКЛАРАЦИЯ ЗА СЪОТВЕТСТВИЕ



CE DECLARATION OF CONFORMITY/ ЕС ДЕКЛАРАЦИЯ ЗА СЪОТВЕТСТВИЕ 

**(EN) SANDER 225, 380W**

**MODELS:** DAOS 380/ S1B-KT01-225

We GBR Corp. LTD, Room 1002, 10/F., David House, 8-20 Nanking Street, Jordan, Kowloon, Hong Kong, China, declare under our sole responsibility that this product is in conformity and accordance with the following standards and regulations. The undersigned is responsible for the compilation of technical documentation.

**(BG) Виброшлайф 225, 380W**

**MODELS:** DAOS 380/ S1B-KT01-225

Ние GBR Corp. LTD, Room 1002, 10/F., David House, 8-20 Nanking Street, Jordan, Kowloon, Hong Kong, China, декларираме на собствена отговорност, че този продукт е в съответствие с изброените по-долу стандарти и разпоредби.

Долуподписаният е отговорен за съставянето на техническа документация.

**Harmonized standards/ Хармонизирани стандарти**

EN62841-1:2015+AC:15

EN62841-2-4:2014

EN55014-1:2006/+A1:2009/+A2:2011

EN55014-2:2015

EN61000-3-2:2014

EN61000-3-3:2013

**EU Directives/Директиви:**

-EC Council Directive 2006/42/EC – Machinery/ Директива за машини

- 2014/30/EU – EMC – Директива за електромагнитна съвместимост

Signature and stamp on undersigned responsible:

Date and place:



March, 2022  
Hong Kong

### 13. СХЕМА И СПИСКЪН НА РЕЗЕРВНИТЕ ЧАСТИ

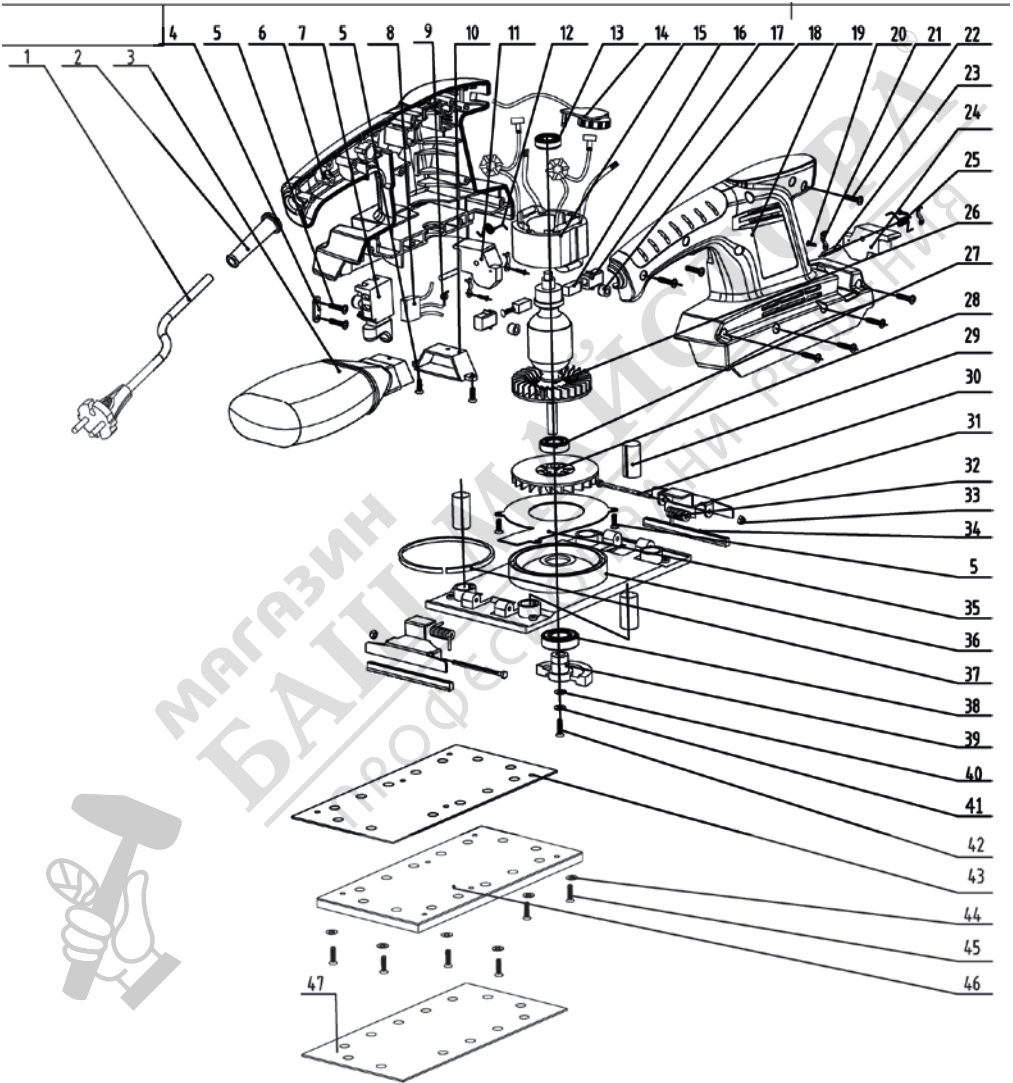

№	Описание	№	Описание
1	Захранващ кабел	25	Дясна пружина на бутона
2	Кабелна муфа	26	Ротор
3	Торбичка за прах	27	Лагер
4	Щипка на кабела	28	Вентилаторна турбина
5	Винт	29	Тампон на работния плот
6	Корпус ляв	30	Винт
7	Пусков ключ	31	Щипка на шкурката
8	Кондензатор	32	Пружина на щипката
9	Заземителна пружина	33	Гайка М6
10	Прахоотвеждащ накрайник	34	Тампон на щипката
11	Ляв бутон на щипката	35	Прахоотвеждаща плоча
12	Лява пружина на бутона	36	Работен плот
13	Лагер	37	Защитно кече
14	Регулатор на оборотите	38	Лагер
15	Статор	39	Ексцентрик
16	Карбонова четка	40	Плоска шайба
17	Четкодържател	41	Пружинна шайба
18	Гумен тампон	42	Винт
19	Корпус десен	43	Подложка на работния плот
20	Винт	44	Пружинна шайба
21	Фиксатор	45	Винт
22	Винт	46	Основа на работния плот
23	Щифт	47	Шкурка

# GENERAL DISTRIBUTION

## Гаранционна карта

Моторни и електроинструменти  
Дженерал Дистрибушън АД

Купува (име и фамилия/наименование на фирма и ЕИК).....

Адрес: ..... Тел: .....

Тип на машината: .....

Модел: .....

Сериен № на машината\*: ..... Арт.№: .....

Сериен № на батерията\*: ..... Арт.№: .....

Сериен № на зарядна станция\*: ..... Арт.№: .....

Фактура №: .....

Магазин /търговец/, от който е закупена стоката .....

Адрес: .....

Дата на покупката: ..... Подпис и печат на търговеца: .....

### СЕРВИЗЕН КАРТОН (попълва се от оторизиран от производителя сервиз)

Приеман протокол	Дата на приемане	Описание на дефекта / Извършен ремонт	Дата на предаване	Подпис

Купувачът има възможност да предави търговската гаранция, както и да предаде машина за ремонт на следните места:

- Търговските обекти на търговеца, от който е закупена стоката
- Оторизираният сервизен център в населеното място, в което се намира (ако има такъв)
- Оторизираните пунктовете за приемане на машини в страната

**Централен гаранционен сервиз на Дженерал Дистрибушън АД:**  
София, бул. Цариградско шосе № 361, тел.: 0893 383 798

**Пунктове за приемане на гаранционни машини в страната:**

- **Бургас:** ул. Крайезерна №1,
- **Варна:** ул. Атанас Москов №3, тел.: 052/575400
- **Пловдив:** Източен околоръстен път / ул. Христо Ботев, Община Марица, тел: 032/946065
- **Русе:** бул. Трети март 42, тел: 082/870104
- **Стара Загора:** бул. Патриарх Евтимий 37, тел: 042/600699
- **Велико Търново:** 5000 местност Маринкини мостчета, тел: 062/690003
- **Плевен:** ул. Гренадирска 90, тел.: 064/600082

\* Правото на гаранционен сервиз е единствено за машината с посочения в картата сериен номер.

## ГАРАНЦИОННИ УСЛОВИЯ

Моторните, пневматичните и електроинструментите, предлагани от Джeneral Дистрибушън АД /Дружеството/, са инструменти и машини, предназначени за домашна и хоби употреба, конструирани и произведени съгласно действащите нормативни директиви и стандарти за съответствие на Европейския съюз, като са изпълнени изискванията за безопасност. Търговската гаранция за машините и пневматичните инструменти е 24 месеца от датата на покупката за лица, които имат качествено потребители по смисъла на § 6 т. 6 от Закона за предоставяне на цифрово съдържание и цифрови услуги и за продажба на стоки, а за всички останали купувачи търговската гаранция е валидна 12 /дванадесет/ месеца от датата на покупката. Търговската гаранция за батерии и зарядни станции за всички купувачи е 6 месеца от датата на покупката. Търговската гаранция може да бъде предявена на територията на Р.България, в посочените по-горе пунктове на Джeneral Дистрибушън АД или в търговските обекти на търговеца /магазина/, от който е закупена машината. За предявяване на рекламацията купувачът е необходимо да представи: коректно попълнена документация за закупената машина; попълнена гаранция – задължителни атрибути по гаранционната карта са сериен номер на машината, подпис и печат на търговеца, продавал машината, подпис от страна на купувача, че е запознат с гаранционните условия и фискален касов бон или фактура, удостоверяваща датата на покупката.

За рекламацията и ремонт се приемат само добре почистени машини.

Гаранцията покрива производствени дефекти в изработката или в материала и е валидна при условие, че машината е ползвана единствено според нейното предназначение, в точно съответствие с инструкциите на производителя за експлоатация и поддръжка. Купувачът е задължен да се информира за изискванията на производителя, посочени в инструкцията на последния, придружаваща стоката при покупката. В случай, че по каквато и да е причина не разполагате с инструкцията за експлоатация и поддръжка /дори и да сте я загубили/, свържете се с нас на посочените по-горе телефони и/или адреси, за да ви я предоставим повторно!

При основателна рекламация за гаранционна повреда Джeneral Дистрибушън АД ще извърши ремонт до един месец от предаване на машината за рекламацията. По преценка на дружеството, при невъзможност за отстраняване на дефекта, продукта може да бъде заменен с нов. При изчерпана наличност, Джeneral Дистрибушън АД уведомява Купувача и при негово съгласие го заменя с подобен или възстановява заплатената сума. Търговската гаранция е валидна съобразно условията, посочени в нея, като изпълнението на поетите от Джeneral Дистрибушън АД задължения по търговската гаранция не е свързано с разходи за потребителя. Електроинструментите трябва да се използват само по предназначение в съответствие с инструкцията за експлоатация и при съблюдаване на мерките за безопасност, описани в инструкцията. Всички машини изискват периодична проверка и подходяща поддръжка. Моля, информирайте се своевременно за предписанията на производителя в Инструкцията за експлоатация и поддръжка на машината!

## ГАРАНЦИЯТА НЕ ПОКРИВА:

- Цялостните повреди на инструментите, причинени от природни бедствия, наводнения, земетресения, пожари и т.н.;
- Износване на цветното покритие на инструментите;
- Стопяеми електрически предпазители и крушки;
- Ръчен стартерен механизъм и ел. свещ;
- Части и консумативи, които подлежат на износване, причинено от ползването, в това число, но не само: грес и масло, четки, водачи, опорни ролки, задвижващи ремъци, гъвкав вал с жило и др.;
- Допълнителни аксесоари и консумативи в това число, но не само: ръкохватки, кутии, свредла, дискове за рязане, секачи, ножове, вериги, шкурки, ограничители, полир-шайби, патронници, макарата за корда и самата корда за косачки и др.;
- Механични повреди по корпуса на изделието или декоративните елементи по него, предпазители за очи, предпазители за режещи инструменти, гумирани плочи, закопчалки, линеали, захранващ кабел и щепсел.

## ОТПАДАНЕ НА ГАРАНЦИЯ

Джeneral Дистрибушън АД има правото да откаже безплатен гаранционен сервиз в случай, че:

- Е правен опит за неотризирана сервизна намеса в неупълномощена сервизна база;
- Идентификационния етикет на изделието е заличен или изцяло липсва такъв;
- Не е попълнен сериен номер на машината в гаранционната карта;
- Несъответстващ сериен номер на машината с попълнения в гаранционната карта;
- Повредите са причинени в следствие на небрежно боравене с изделието;
- Повреда на ротор или статор, изразяваща се в слепване между тях, в следствие на стопяване на изолациите, причинено от продължително претоварване;
- Повреди на ротор /потъмняла намотка/ - получава се при включване на консуматори, по-мощни от указаните в инструкцията;
- Повреда на ротор или статор, причинена от претоварване или нарушена вентилация, изразяваща се в равномерно потъмняване на колектора и намотките;
- Механични повреди, повреди от изпускане, или от злоумишлени действия на трети лица;
- При неспазване на изискванията на производителя относно правилното съотношение на масло и гориво;

\* Правото на гаранционен сервиз е единствено за машината с посочения в картата сериен номер

- Захранващият кабел на машината е удължаван или подменян от купувача;
- Липсват защитни дискове, опорни плотове или други компоненти, които са част от конструкцията на инструмента и са предназначени за осигуряването на безопасната му и/или правилна експлоатация;
- Изношване на лагери, поради претоварване или продължителна работа;
- Повредата е причинена от претоварване или липса на вентилация и недостатъчно смазване на движещите се компоненти;
- Блокирало бутало в цилиндъра /залепени сегменти/, износени лагери и семеринги на колянския вал, следствие на недостатъчно смазване или работа с блокирана спирачка;
- Запушена горивна система;
- Натрупан нагар, загуба на центровка, повредена ел. свещ – получава се при предозирване на маслото при двутактовите мотори, липса на масло за режещата верига или изхабена верига;
- Повредено центробежно колело и/или спирачка /променен цвят/ - дължи се на работа с блокирана спирачка;
- Машината не е ползвана по предназначение, в съответствие с инструкцията за експлоатация или при съблюдаване на мерките за безопасност, описани в инструкцията;
- Машината е използвана за каквито и да е комерсиални цели, различни от домашна употреба;
- Когато повредата е настъпила вследствие на попадане на външно тяло (течности, монети, прах в голямо количество, насекоми, гризачи и др.), под въздействието на агресивна външна среда, при експлоатация в помещение с отрицателни температури или не са полагани елементарни грижи за изделието;
- Когато дефекта е вследствие на сътресения, удари, колебания в напрежението, механични или електрически претоварвания;
- Не са извършвани периодични проверки или подходяща поддръжка за машината, съобразно инструкцията за експлоатация;

*Използването на хоби техника за професионални цели води до сериозно претоварване на машината и е основание за отказ от гаранционно обслужване.*

*Сервизите не носят отговорност за непотърсени в рамките на едномесечен срок машини!*

*Дефектиралите елементи ще бъдат взети за отчет от сервизния работник!*

**Независимо от търговската гаранция, продавачът носи отговорност за липса на съответствие на стоките, цифровото съдържание и цифровите услуги, съгласно закона. При несъответствие на стоките, потребителят - по смисъла на § 6 т.б от Закона за предоставяне на цифрово съдържание и цифрови услуги и продажба на стоки („ЗПЦСЦУПС“) - има правни средства за защита срещу продавача, които не са свързани с разходи за него, по силата на закона. Настоящата гаранция не засяга средствата за защита на потребителя, произтичащи от разпоредбите на чл.33-37 от ЗПЦСЦУПС:**

**Чл. 33. (1) Когато стоките не отговарят на индивидуалните изисквания за съответствие с договора, на обективните изисквания за съответствие и на изискванията за монтиране или инсталиране на стоките, потребителят има право:**

1. да предяви reclamaция, като поиска от продавача да приведе стоката в съответствие;
2. да получи пропорционално намаляване на цената;
3. да развали договора.

(2) В случаите по ал. 1, т. 1 потребителят може да избере между ремонт или замяна на стоката, освен ако това се окаже невъзможно или би довело до непропорционално големи разходи за продавача, като се вземат предвид всички обстоятелства към конкретния случай, включително:

1. стойността, която би имала стоката, ако нямаше липса на съответствие;
2. значимостта на несъответствието, и
3. възможността да бъде предоставено другото средство за защита на потребителя без значително неудобство за потребителя.

(3) Продавачът може да откаже да приведе стоката в съответствие, ако ремонтът и замяната са невъзможни или ако биха довели до непропорционално големи разходи за него, като се вземат предвид всички обстоятелства, включително тези по ал. 2, т. 1 и 2.

(4) Потребителят има право на пропорционално намаляване на цената или да развали договора за продажба в следните случаи:

1. продавачът не е извършил ремонт или замяна на стоката съгласно чл. 34, ал. 1 и 2 или, когато е приложимо, не е извършил ремонт или замяна съгласно чл. 34, ал. 3 и ал. 4 или продавачът е отказал да приведе стоката в съответствие съгласно ал. 3;
2. появи се несъответствие въпреки предприетите от продавача действия за привеждане на стоката в съответствие; при несъответствие на стоки с дълготрайна употреба и на стоки, съдържащи цифрови елементи, продавачът има право да направи втори опит за привеждане на стоката в съответствие в рамките на срока на гаранцията по чл. 31;
3. несъответствието е толкова сериозно, че оправдава незабавно намаляване на цената или разваляне на договора за продажба, или

4. продавачът е заявил или от обстоятелствата е ясно, че продавачът няма да приведе стоката в съответствие в разумен срок или без значително неудобство за потребителя.

(5) Потребителят няма право да развали договора, ако несъответствието е незначително. Тежестта на доказване за това дали несъответствието е незначително се носи от продавача.

(6) Потребителят има право да откаже плащането на оставаща част от цената или на част от цената, докато продавачът не изпълни своите задължения за привеждане на стоката в съответствие.

- Чл. 34.** (1) Ремонтът или замяната на стоките се извършва безплатно в рамките на разумен срок, считано от уведомяването на продавача от потребителя за несъответствието и без значително неудобство за потребителя, като се вземат предвид естеството на стоките и целта, за която са били необходими на потребителя.
- (2) За стоки, различни от стоките, съдържащи цифрови елементи, ремонтът или замяната на стоките се извършва безплатно в рамките на един месец, считано от уведомяването на продавача от потребителя за несъответствието и без значително неудобство за потребителя, като се вземат предвид естеството на стоките и целта, за която са били необходими на потребителя.
- (3) Когато несъответствието се отстранява чрез ремонт или замяна на стоките, потребителят предоставя стоките на разположение на продавача. При замяна на стоките продавачът взема заменените стоки обратно от потребителя за своя сметка.
- (4) Когато извършването на ремонт изисква демонтирането на стоките, които са били инсталирани съобразно тяхното естество и цел, преди да се появи несъответствието, или когато тези стоки трябва да бъдат заменени, задължението на продавача да ремонтира или да замени стоките включва демонтирането на стоките, които не съответстват, и инсталирането на заместващите стоки или на ремонтираните стоки, или поемане на разходите за демонтиране и инсталиране на стоките.
- (5) Потребителят не дължи заплащане за обичайната употреба на заменените стоки за времето преди тяхната замяна.
- Чл. 35.** Намаляването на цената е пропорционално на разликата между стойността на получените от потребителя стоки и стойността, която биха имали стоките, ако нямаше липса на съответствие.
- Чл. 36.** (1) Потребителят упражнява правото си да развали договора чрез заявление до продавача, за което го уведомява за решението си да развали договора за продажба.
- (2) Когато несъответствието се отнася само за някои от стоките, доставени съгласно договора за продажба, и е налице основание за разваляне на договора съгласно чл. 33, потребителят има право да развали договора за продажба само по отношение на тези стоки, които не съответстват, както и по отношение на всички други стоки, които е придобил заедно със стоките, които не съответстват, ако не може разумно да се очаква, че потребителят ще се съгласи да запази само стоките, които съответстват.
- (3) Когато потребителят развали договора за продажба изцяло или частично само по отношение на някои от доставените съгласно договора за продажба стоки, потребителят връща тези стоки на продавача без неоправдано забавяне и не по-късно от 14 дни, считано от датата, на която потребителят е уведомил продавача за решението си да развали договора за продажба. Крайният срок се смята за спазен, ако потребителят е върнал или изпратил стоките обратно на продавача преди изтичането на 14-дневния срок. Всички разходи за връщане на стоките, в т.ч. експедиране на стоките, са за сметка на продавача.
- (4) Продавачът възстановява на потребителя заплатената цена за стоките след тяхното получаване или при представяне на доказателство от потребителя за тяхното изпращане на продавача. Продавачът е длъжен да възстанови получените суми, като използва същото платежно средство, използвано от потребителя при първоначалната трансакция, освен ако потребителят е изразил изрично съгласие за използване на друго платежно средство и при условие че това не е свързано с разходи за потребителя.
- Чл. 37.** (1) Потребителят може да упражни правата си по този раздел, както следва:
1. за стоки, различни от стоки, съдържащи цифрови елементи, в срок до две години, считано от доставянето на стоката;
  2. за стоки, съдържащи цифрови елементи, когато договорът за продажба предвижда еднократно предоставяне на цифрово съдържание или цифрова услуга, независимо от това дали несъответствието се дължи на физическите или цифровите елементи на стоката, в срок до две години, считано от доставянето на стоката и предоставянето на цифровото съдържание или цифровата услуга или в рамките на периода от време, посочен в чл. 31, ал. 1 и 2, без да се възпрепятства прилагането на чл. 28, ал. 3, т. 1;
  3. за стоки, съдържащи цифрови елементи, когато договорът за продажба предвижда непрекъснато предоставяне на цифрово съдържание или цифрова услуга за определен период от време, независимо от това дали несъответствието се дължи на физическите или цифровите елементи на стоката, в срок до две години, считано от доставянето на стоката и от започването на непрекъснато предоставяне на цифровото съдържание или цифровата услуга;
  4. за стоки, съдържащи цифрови елементи, когато договорът за продажба предвижда непрекъснато предоставяне на цифрово съдържание или цифрова услуга за период, по-дълъг от две години, и несъответствието се дължи на цифровите елементи на стоката, потребителят може да упражни правата си по този раздел в рамките на срока на действие на договора.
- (2) Срокът по ал. 1 спира да тече през времето, необходимо за извършване на ремонт или замяна на стоката.
- (3) Упражняването на правото на потребителя по ал. 1 не е обвързано с други срокове за предявяване на иск, различни от тези по ал. 1.

В съответствие с изискванията на Общия регламент за защита на личните данни 679/2016, Дженерал Дистрибушън АД обработва следните лични данни на своите клиенти: име и фамилия, адрес, електронна поща и телефонен номер, с цел управление на гаранционни случаи на пуснатите на пазара стоки. Нашата политика за защита на личните данни, съдържаща подробна информация за това как използваме и защитаваме вашите лични данни, както и правата ви в това отношение, е налична онлайн на <https://generaldistribution.bg/bg/zashchita-na-lichnitie-danni>.

Дженерал Дистрибушън АД си запазва правото да променя условията на настоящата търговска гаранция с цел съобразяването ѝ с действащите законови разпоредби, в случай, че последните бъдат променени в периода от опаковане на стоката с настоящата гаранция до продажбата ѝ. Актуалната търговска гаранция за закупената стока можете да откриете на електронен адрес - <https://generaldistribution.bg/bg/news-view/nova-gharantcionna-karta>.

\* Правото на гаранционен сервиз е единствено за машината с посочения в картата сериен номер.



**DAEWOO**  
POWER PRODUCTS

МАГАЗИН МАЙСТОРА  
БАШ ПРОФЕСИОНАЛНИ РЕШЕНИЯ



ВНОСИТЕЛ:

ДЖЕНЕРАЛ ДИСТРИБЮШЪН АД

1784 СОФИЯ, МЛАДОСТ 1, БУЛ. АНДРЕЙ ЛЯПЧЕВ 51

ТЕЛ.: +359 2 81 77 600, ФАКС: +359 2 81 77 601

[www.daewoopower.bg](http://www.daewoopower.bg)