



DAEWOO
POWER PRODUCTS

DAVC1200-30L

DUST AND WATER VACUUM CLEANER /

ПРАХОСМУКАЧКА ЗА СУХО И МОКРО ПОЧИСТВАНЕ С КОНТАКТ, 30л., 1200W

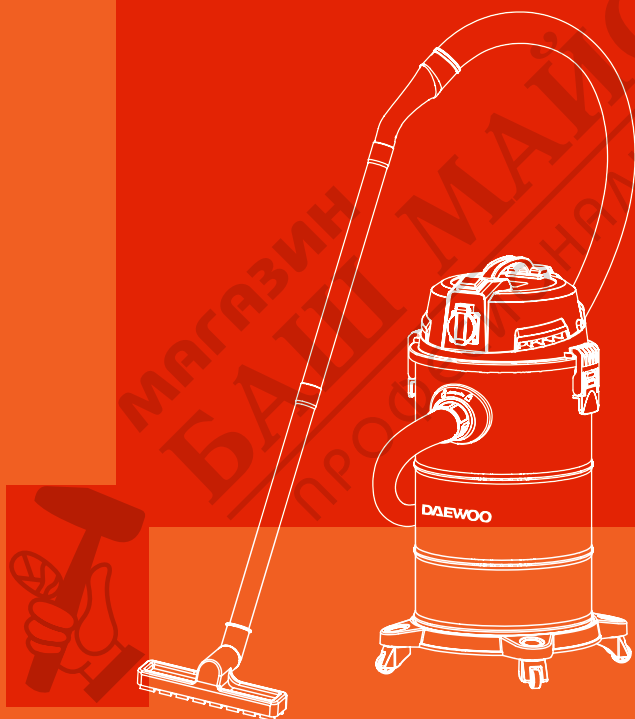

USER'S MANUAL

ОРИГИНАЛНА ИНСТРУКЦИЯ ЗА ЕКСПЛОАТАЦИЯ

Manufactured under license of Daewoo International Corporation, Korea
Произведено по лиценз на Daewoo International Corporation, Korea



МАГАЗИН
БАШ МАЙСТОРА[®]
ПРОФЕСИОНАЛНИ РЕШЕНИЯ

INDEX

1. PARTS.....	2
2. OPERATING INSTRUCTIONS.....	3
3. CLEANING AND MAINTENANCE	3
4. TROUBLESHOOTING.....	4
5. TECHNICAL INFORMATION.....	5
6. SERVICE CENTERS INFO	10
7. EXPLODED VIEW	11
8. DECLARATION OF CONFORMITY	14
9. WARRANTY	15



1. PARTS

PLEASE REFER TO THE INSTRUCTION CAREFULLY BEFORE USING THIS PROD-



2. OPERATING INSTRUCTIONS

1. Remove the product and accessories from the box and check that the accessories and equipment are in good condition.
2. Loosen the buckles, pick up the main part, remove the attachment from the dust collector, and check if the filter is installed in place.
3. Connect one end of the hose assembly to the suction nozzle and the other end to the suction attachment.
4. Plug in the power cord, press the power switch and start vacuuming.
* (As long as the power is connected, the socket will be energized, not controlled by the power switch).
5. When insufficient suction is found in the process of vacuuming, close the suction port and press the shake dust button for many times to realize the function of shake dust by counter-airflow and improve the suction.
6. When using the water absorption function, remove the filter and install the filter sponge to ensure normal water absorption of the machine.
7. There are special screws and gaskets in the package, fix the casters to the axle of the base with screws and gaskets.



3. CLEANING AND MAINTENANCE

Please shut off the power switch first and pull out the power plug of the cleaning filter before maintenance.

Take out the filter and flush with water. It is recommended to flush the filter under the tap. Flush the dust on the filter. Put the filter in a well-ventilated place and dry it naturally for storage and next use.

- Shake off the moisture and dry it completely (in order to prevent peculiar smell or bloage).

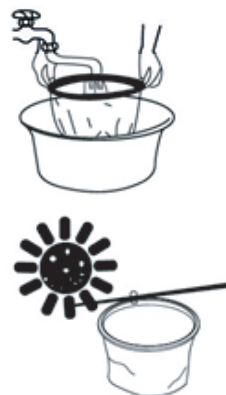

- Do not dry it with air blower and other hot wind (in order to prevent deformation and fault).
- It is prohibited to use detergent, bleaching agent, diluents, alcohol, etc. (in order to avoid crack, color change, etc.).

4. TROUBLESHOOTING

FAULT	PROBABLE CAUSE	TREATMENT
Machine operation failure	<ol style="list-style-type: none"> 1. Check whether the power plug is firmly inserted into the socket. 2. Check whether there is electricity of the power socket. 	<ol style="list-style-type: none"> 1. Reinsert the plug into the socket. 2. Ensure that there is electricity of the power socket.
Weakening of suction	<ol style="list-style-type: none"> 1. Check whether the scrubbing brush, hose and additional pipe are blocked. 2. Check whether the dustbin and main part are well assembled. 3. Check whether the filter is blocked. 	<ol style="list-style-type: none"> 1. Remove the blockage in time. 2. Reassemble in place. 3. Clean or replace filter.
Abnormal noise	<ol style="list-style-type: none"> 1. Check whether the filter is blocked. 	<ol style="list-style-type: none"> 1. Please remove the garbage and maintain the filter.

Please send the machine to our maintenance center if the fault cannot be eliminated according to the above methods. Users are prohibited to disassemble the machine by themselves.



5. TECHNICAL INFORMATION

Power: 1200 W

Airflow rate: $\geq 1.5 \text{ m}^3/\text{min}$

Vacuity: $\geq 15 \text{ kPa}$

Cable length: 3.5 m

Tank capacity: 30L / 7.92 gal

Noise: $\leq 76 \text{ dB l(A)}$

МАГАЗИН
БАШ МАЙСТОРА®
ПРОФЕСИОНАЛНИ РЕШЕНИЯ



СЪДЪРЖАНИЕ

1. ОПИСАНИЕ НА ЕЛЕМЕНТИТЕ	7
2. ИНСТРУКЦИИ ЗА ЕКСПЛОАТАЦИЯ	8
3. ПОЧИСТВАНЕ И ПОДДРЪЖКА.....	8
4. ОТСТРАНЯВАНЕ НА НЕИЗПРАВНОСТИ.....	9
5. ТЕХНИЧЕСКА ИНФОРМАЦИЯ	10
6. ИНФОРМАЦИЯ ЗА СЕРВИЗНИТЕ ЦЕНТРОВЕ В СТРАНАТА	10
7. СХЕМА И СПИСЪК НА РЕЗЕРВНИТЕ ЧАСТИ	11
8. ДЕКЛАРАЦИЯ ЗА СЪОТВЕТСТВИЕ	14
9. ГАРАНЦИОННА КАРТА	15



1. ОПИСАНИЕ НА ЕЛЕМЕНТИТЕ

ПРОЧЕТЕТЕ ВНИМАТЕЛНО ИНСТРУКЦИЯТА ПРЕДИ ДА ЗАПОЧНЕТЕ РАБОТА С МАШИНАТА.



Торба за прах



Хепа филтър



Смукателен маркуч



Тръба



Четка за под



Накрайник за труднодостъпни места



Филтър

2. ИНСТРУКЦИИ ЗА ЕКСПЛОАТАЦИЯ

1. Извадете продукта и аксесоарите от кутията и проверете дали са в добро състояние.
2. Отворете скобите, вземете резервоара на прахосмукачката, отстранете приставката от прахоуловителя и проверете дали филтърът е монтиран на място.
3. Свържете единия край на маркуча към смукателната дюза и другия край на смукателната приставка.
4. Включете захранващия кабел, натиснете превключвателя на захранването и започнете почистването. * (Докато захранването е свързано, контактът ще бъде под напрежение, независимо дали бутонът ON/OFF е включен или не).
5. Когато засмукването е с недостатъчна сила, затворете смукателния порт и натиснете бутона за прахта няколко пъти, за да изтупате прахта чрез обратен въздушен поток и да подобрите засмукването.
6. Когато използвате функцията за абсорбиране на вода, извадете филтъра и поставете филтърната гъба, за да осигурите нормално водопоглъщане на машината.
7. Фиксирайте колелцата към оста на основата със специалните винтове и уплътнения в пакета.



3. ПОЧИСТВАНЕ И ПОДДРЪЖКА

Преди почистване и поддръжка, първо изключете от ключа ON/OFF и издърпайте захранващия щепсел. Извадете филтъра и го изплакнете с вода. Препоръчва се филтърът да се промие под течаща вода. Отстранете праха от филтъра. Поставете филтъра в добре проветриво място за да се изсуши.

- Подсушете напълно филтъра преди да го монтирате обратно на машината. (за да предотвратите специфична миризма или запушване).

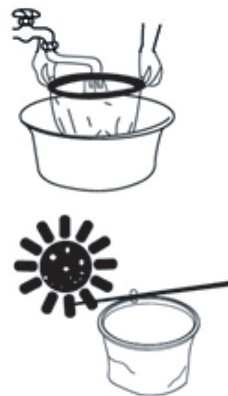

- Не го сушете с горещ въздух (за да предотвратите деформация и повреда).
- Забранено е използването на избелващи препарати, разредители, алкохол, и т.н. (за да се избегне напукване, промяна на цвета и т.н.).

4. ОТСТРАНЯВАНЕ НА НЕИЗПРАВНОСТИ

Проблем	Вероятна причина	Решение
Машината не работи	<ol style="list-style-type: none"> 1. Проверете дали щепселът е здраво поставен в гнездото. 2. Проверете дали има електричество в контакта 	<ol style="list-style-type: none"> 1. Поставете отново щепсела в гнездото. 2. Уверете се, че има електричество в захранващия контакт.
Слабо засмукване	<ol style="list-style-type: none"> 1. Проверете дали четката, маркуча или допълнителната тръба не са блокирани от нещо. 2. Проверете дали резервоара за боклук и основната част са добре сглобени. 3. Проверете дали филтърът е блокиран. 	<ol style="list-style-type: none"> 1. Премахнете блокирането. 2. Сглобете отново ако не са поставени добре. 3. Почистете или сменете филтъра.
Необичаен шум	<ol style="list-style-type: none"> 1. Проверете дали филтъра е блокиран. 	<ol style="list-style-type: none"> 1. Премахнете боклука и поправете филтъра.

Моля, изпратете машината в център за поддръжка, ако повредата не може да бъде елиминирана съгласно горните методи. На потребителите е забранено да разглобяват машината сами.



5. ТЕХНИЧЕСКА ИНФОРМАЦИЯ

Мощност: 1200 W

Дебит на въздуха: $\geq 1,5 \text{ m}^3/\text{мин}$

Вакуум: $\geq 15 \text{ kPa}$

Дължина на кабела: 3,5м

Капацитет на резервоара: 30L / 7.92 gal

Ниво на шум: $\leq 76 \text{ dB l(A)}$

6. ИНФОРМАЦИЯ ЗА СЕРВИЗНИТЕ ЦЕНТРОВЕ В СТРАНАТА

Моля сканирайте QR кода, за да получите информация за сервизните центрове. След като отидете на страницата, от падащото меню изберете най-близкия до Вас сервиз. На картата ще може да видите неговото местоположение.





7. СХЕМА И СПИСКЪК РЕЗЕРВНИ ЧАСТИ

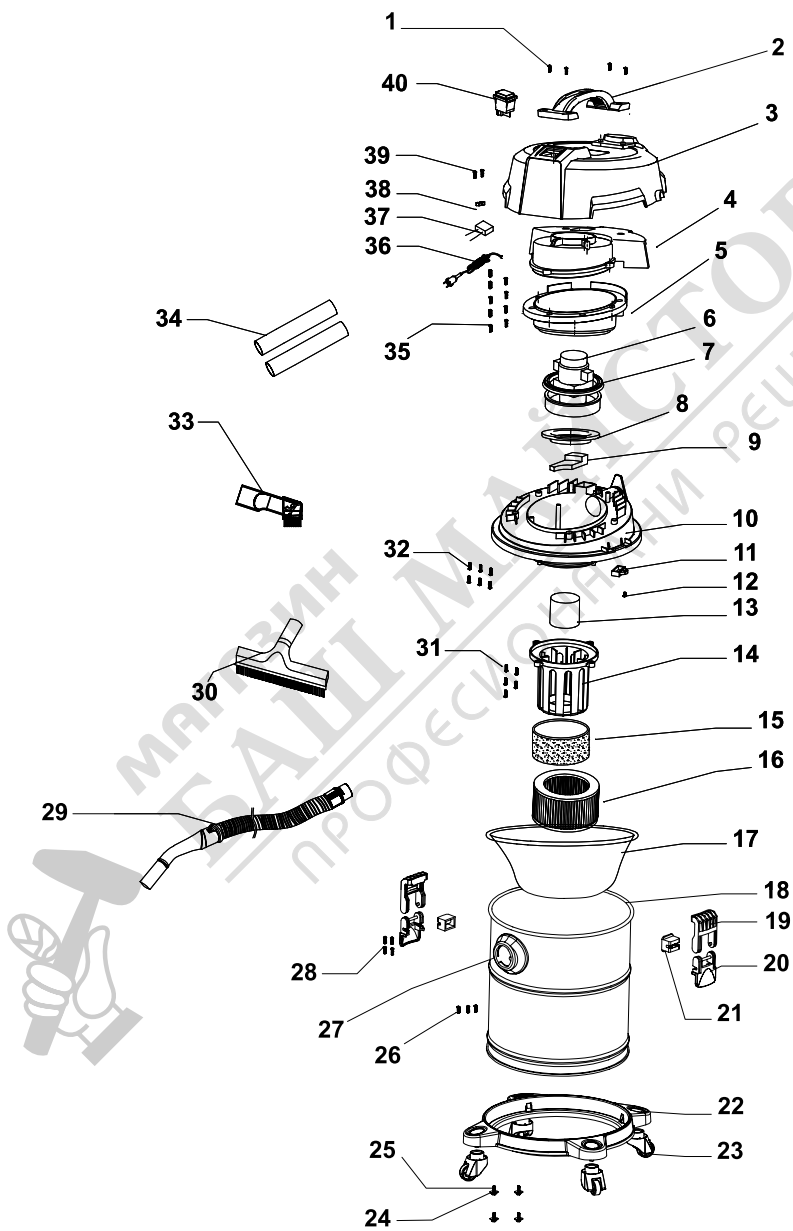

PART NO.	DAEWOO PART REFERENCE CODE	SPARE PART DESCRIPTION
1	DA05-VC2411-000162-00-001	M4*14screw
2	DA05-VC2411-000162-00-002	Handle
3	DA05-VC2411-000162-00-003	Head cover
4	DA05-VC2411-000162-00-004	Motor cover-2-2
5	DA05-VC2411-000162-00-005	Motor cover-1-1
6	DA05-VC2411-000162-00-006	2Z-P25-Lmotor V2Z-P25-L
7	DA05-VC2411-000162-00-007	Motor upper washer 2121
8	DA05-VC2411-000162-00-008	Motor lower washer 1623-P25
9	DA05-VC2411-000162-00-009	Dust shaking Channel board
10	DA05-VC2411-000162-00-010	Barrel cover
11	DA05-VC2411-000162-00-011	Blowing plate
12	DA05-VC2411-000162-00-012	M4*8screw
13	DA05-VC2411-000162-00-013	Atype buoy A
14	DA05-VC2411-000162-00-014	Mtype supporting basket
15	DA05-VC2411-000162-00-015	Filter sponge
16	DA05-VC2411-000162-00-016	Hepa
17	DA05-VC2411-000162-00-017	Dust bag
18	DA05-VC2411-000162-00-018	Barrel
19	DA05-VC2411-000162-00-019	Barrel buckle-1
20	DA05-VC2411-000162-00-020	Barrel buckle-2
21	DA05-VC2411-000162-00-021	Barrel buckle base
22	DA05-VC2411-000162-00-022	base plate
23	DA05-VC2411-000162-00-023	Caster
24	DA05-VC2411-000162-00-024	M4 Gasket
25	DA05-VC2411-000162-00-025	M4*16screw
26	DA05-VC2411-000162-00-026	M4*10screw
27	DA05-VC2411-000162-00-027	type suction mouth
28	DA05-VC2411-000162-00-028	M4*14screw
29	DA05-VC2411-000162-00-029	Hose assembly
30	DA05-VC2411-000162-00-030	Floor brush
31	DA05-VC2411-000162-00-031	M4*10screw
32	DA05-VC2411-000162-00-032	M4*14screw
33	DA05-VC2411-000162-00-033	Crevice nozzle
34	DA05-VC2411-000162-00-034	Plastic tube
35	DA05-VC2411-000162-00-035	M4*14screw
36	DA05-VC2411-000162-00-036	Power cord
37	DA05-VC2411-000162-00-037	Capacitance
38	DA05-VC2411-000162-00-038	Pressing board
39	DA05-VC2411-000162-00-039	M4*10screw
40	DA05-VC2411-000162-00-040	Power switch



№	ОПИСАНИЕ
1	Винт М4х14
2	Ръкохватка
3	Капак на прахосмукачката
4	Капак на електромотора - 2-2
5	Капак на електромотора - 1-1
6	Електромотор
7	Уплътнителен пръстен горна част
8	Уплътнителен пръстен долна част
9	Бутон клапа
10	Капак на контейнера
11	Клапа
12	Винт М4х8
13	Клапан байпасен
14	Корпус на клапана
15	Филтър гъба
16	Хепа филтър
17	Торба за прах
18	Контейнер
19	Катарам на контейнера - 1
20	Катарам на контейнера - 2
21	Основа на катарамата
22	Основа на прахосмукачката
23	Колело
24	Плоска шайба М4
25	Винт М4х16
26	Винт М4х10
27	Входящ накрайник за маркуч
28	Винт М4х14
29	Маркуч
30	Четка подова
31	Винт М4х10
32	Винт М4х14
33	Накрайник за ъгли и цепнатини
34	Тръба удължителна
35	Винт М4х14
36	Захранващ кабел
37	Кондензатор
38	Щипка кабел
39	Винт М4х10
40	Пусков ключ



**CE DECLARATION OF CONFORMITY / ЕС ДЕКЛАРАЦИЯ ЗА СЪОТВЕТСТВИЕ****(EN) DUST AND WATER VACUUM CLEANER****Model: DAVC1200-30L/ BJC2121A**

We GBR Corp. LTD, Room 1002, 10/F., David House, 8-20 Nanking Street, Jordan, Kowloon, Hong Kong, China, declare under our sole responsibility that this product is in conformity and accordance with the following standards and regulations.

The undersigned is responsible for the compilation of technical documentation

(BG) ПРАХОСМУКАЧКА ЗА СУХО И МОКРО ПОЧИСТВАНЕ**МОДЕЛ: DAVC1200-30L/ BJC2121A**

Ние, GBR Адрес: Стая 1002, 10/F., David House, 8-20 Nanking Street, Jordan, Kowloon, Хонконг, Китай, декларираме на собствена отговорност, че този продукт е в съответствие с изброените по-долу стандарти и разпоредби.

Долуподписаният е отговорен за съставянето на техническата документация.

ЕС DIRECTIVES / ЕС ДИРЕКТИВИ:

Low Voltage Directive LVD 2014/35/EU

Electromagnetic Compatibility Directive EMC 2014/30/EU

AND CONFORMS TO THE NORMS:

EN 60335-2-2:2010+A11:2012+A1:2013

EN 60335-1:2012+AC:2014+A11:2014+A13:2017+A1:2019+ A14:2019 +A2:2019+A15:2021

EN 62233:2008+AC:2008

EN IEC 55014-1:2021

EN IEC 55014-2:2021

EN IEC 61000-3-2:2019+A1:2021

EN 61000-3-3:2013+A1:2019+A2:2021

Signature and stamp on undersigned responsible:

Date and place:

May, 2025
Hong Kong

GENERAL DISTRIBUTION

Гаранционна карта Моторни и електроинструменти Дженерал Дистрибушън АД

Купува (име и фамилия/наименование на фирма и ЕИК).....

Адрес: Тел:

Тип на машината:

Модел:

Сериен № на машината*: Арт.№:

Сериен № на батерията*: Арт.№:

Сериен № на зарядна станция*: Арт.№:

Фактура №:

Магазин /търговец/, от който е закупена стоката

Адрес:

Дата на покупката: Подпис и печат на търговеца:

СЕРВИЗЕН КАРТОН (попълва се от оторизиран от производителя сервиз)

Приеман протокол	Дата на приемане	Описание на дефекта / Извършен ремонт	Дата на предаване	Подпис

Купувачът има възможност да предаде търговската гаранция, както и да предаде машина за ремонт на следните места:

- Търговските обекти на търговеца, от който е закупена стоката
- Оторизираният сервизен център в населеното място, в което се намира (ако има такъв)
- Оторизираните пунктовете за приемане на машини в страната

Централен гаранционен сервиз на Дженерал Дистрибушън АД:

София, бул. Цариградско шосе № 361, тел.: 0893 383 798

Пунктове за приемане на гаранционни машини в страната:

- Бургас: ул. Крайзерна №1,
- Варна: ул. Атанас Москов №3, тел.: 052/575400
- Пловдив: Източен околверъстен път / ул. Христо Ботев, Община Марица, тел: 032/946065
- Русе: бул. Трети март 42, тел: 082/870104
- Стара Загора: бул. Патриарх Евтимий 37, тел: 042/600699
- Велико Търново: 5000 местност Маринкини мостчета, тел: 062/690003
- Плевен: ул. Гренадирска 90, тел.: 064/600082

* Правото на гаранционен сервиз е единствено за машината с посочения в картата сериен номер.

ГАРАНЦИОННИ УСЛОВИЯ

Моторните, пневматичните и електроинструментите, предлагани от Дженерал Дистрибушън АД /Дружеството/, са инструменти и машини, предназначени за домашна и хоби употреба, конструирани и произведени съгласно действащите нормативни директиви и стандарти за съответствие на Европейския съюз, като са изпълнени изискванията за безопасност. Търговската гаранция за машините и пневматичните инструменти е 24 месеца от датата на покупката за лица, които имат качеството потребители по смисъла на § 6 т. 6 от Закона за предоставяне на цифрово съдържание и цифрови услуги и за продажба на стоки, а за всички останали купувачи търговската гаранция е валидна 12 /дванадесет/ месеца от датата на покупката. Търговската гаранция за батерии и зарядни станции за всички купувачи е 6 месеца от датата на покупката. Търговската гаранция може да бъде предявена на територията на Р.България, в посочените по-горе пунктове на Дженерал Дистрибушън АД или в търговските обекти на търговеца /магазина/, от който е закупена машината. За предявяване на рекламацията купувачът е необходимо да представи: коректно попълнена документация за закупената машина; попълнена гаранция – задължителни атрибути по гаранционната карта са сериен номер на машината, подпис и печат на търговеца, продава машината, подпис от страна на купувача, че е запознат с гаранционните условия и фискален касов бон или фактура, удостоверяваща датата на покупката.

За рекламацията и ремонт се приемат само добре почистени машини.

Гаранцията покрива производствени дефекти в изработката или в материала и е валидна при условие, че машината е ползвана единствено според нейното предназначение, в точно съответствие с инструкциите на производителя за експлоатация и поддръжка. Купувачът е задължен да се информира за изискванията на производителя, посочени в инструкцията на последния, придружаваща стоката при покупката. В случай, че по каквато и да е причина не разполагате с инструкцията за експлоатация и поддръжка /дори и да сте я загубили/, свържете се с нас на посочените по-горе телефони и/или адреси, за да ви я предоставим повторно!

При основателна рекламация за гаранционна повреда Дженерал Дистрибушън АД ще извърши ремонт до един месец от предаване на машината за рекламацията. По преценка на дружеството, при невъзможност за отстраняване на дефекта, продукта може да бъде заменен с нов. При изчерпана наличност, Дженерал Дистрибушън АД уведомява Купувача и при негово съгласие го заменя с подобен или възстановява заплатената сума. Търговската гаранция е валидна стобратно условията, посочени в нея, като изпълнението на поетите от Дженерал Дистрибушън АД задължения по търговската гаранция не е свързано с разходи за потребителя. Електроинструментите трябва да се използват само по предназначение в съответствие с инструкцията за експлоатация и при съблюдаване на мерките за безопасност, описани в инструкцията. Всички машини изискват периодична проверка и подходяща поддръжка. Моля, информирайте се своевременно за предписанията на производителя в Инструкцията за експлоатация и поддръжка на машината!

ГАРАНЦИЯТА НЕ ПОКРИВА:

- Цялостните повреди на инструментите, причинени от природни бедствия, наводнения, земетресения, пожари и т.н.;
- Износване на цветното покритие на инструментите;
- Стопяеми електрически предпазители и крушки;
- Ръчен стартерен механизъм и ел. свещ;
- Части и консумативи, които подлежат на износване, причинено от ползването, в това число, но не само: грес и масло, четки, водачи, опорни ролки, задвижващи ремъци, гъвкав вал с жило и др.;
- Допълнителни аксесоари и консумативи в това число, но не само: ръкохватки, кутии, свредла, дискове за рязане, секачи, ножове, вериги, шкурки, ограничители, полир-шайби, патронници, макарата за корда и самата корда за косачки и др.;
- Механични повреди по корпуса на изделието или декоративните елементи по него, предпазители за очи, предпазители за режещи инструменти, гумирани плочи, закопчалки, линеали, захранващ кабел и щепсел.

ОТПАДАНЕ НА ГАРАНЦИЯ

Дженерал Дистрибушън АД има правото да откаже безплатен гаранционен сервиз в случай, че:

- Е правен опит за неоторизирана сервизна намеса в неупълномощена сервизна база;
- Идентификационния етикет на изделието е заличен или изцяло липсва такъв;
- Не е попълнен сериен номер на машината в гаранционната карта;
- Несьответстващ сериен номер на машината с попълнения в гаранционната карта;
- Повредите са причинени в следствие на небрежно боравене с изделието;
- Повреда на ротор или статор, изразяваща се в слепване между тях, в следствие на стопяване на изоляциите, причинено от продължително претоварване;
- Повреди на ротор /потъмняла намотка/ - получава се при включване на консуматори, по-мощни от указаните в инструкцията;
- Повреда на ротор или статор, причинена от претоварване или нарушена вентилация, изразяваща се в равномерно потъмняване на колектора и намотките;
- Механични повреди, повреди от изпускане, или от злоумишлени действия на трети лица;
- При неспазване на изискванията на производителя относно правилното съотношение на масло и гориво;

** Правото на гаранционен сервиз е единствено за машината с посочения в картата сериен номер*

- Захранващият кабел на машината е удължаван или подменян от купувача;
- Липсват защитни дискове, опорни плотове или други компоненти, които са част от конструкцията на инструмента и са предназначени за осигуряването на безопасната му и/или правилна експлоатация;
- Износване на лагери, поради претоварване или продължителна работа;
- Повредата е причинена от претоварване или липса на вентилация и недостатъчно смазване на движещите се компоненти;
- Блокирало бутало в цилиндъра /залепени сегменти/, износени лагери и семеринги на колянвия вал, следствие на недостатъчно смазване или работа с блокирана спирачка;
- Запушена горивна система;
- Натрупан нагар, загуба на центровка, повредена ел. свещ – получава се при предозирване на маслото при двутактовите мотори, липса на масло за режещата верига или изхабена верига;
- Повредено центробежно колело и/или спирачка /променен цвят/ - дължи се на работа с блокирана спирачка.
- Машината не е ползвана по предназначение, в съответствие с инструкцията за експлоатация или при съблюдаване на мерките за безопасност, описани в инструкцията;
- Машината е използвана за каквито и да е комерсиални цели, различни от домашна употреба;
- Когато повредата е настъпила вследствие на попадане на външно тяло (течности, монети, прах в голямо количество, насекоми, гризачи и др.), под въздействието на агресивна външна среда, при експлоатация в помещение с отрицателни температури или не са полагани елементарни грижи за изделието;
- Когато дефекта е вследствие на сътресения, удари, колебания в напрежението, механични или електрически претоварвания;
- Не са извършвани периодични проверки или подходяща поддръжка за машината, съобразно инструкцията за експлоатация;

Използването на хоби техника за професионални цели води до сериозно претоварване на машината и е основание за отказ от гаранционно обслужване.

Сервизите не носят отговорност за непотърсени в рамките на едномесечен срок машини!

Дефектуралите елементи ще бъдат взети за отчет от сервизния работник!

Независимо от търговската гаранция, продавачът носи отговорност за липса на съответствие на стоките, цифровото съдържание и цифровите услуги, съгласно закона. При несъответствие на стоките, потребителят - по смисъла на § 6 т.6 от Закона за предоставяне на цифрово съдържание и цифрови услуги и продажба на стоки („ЗПЦСЦУПС“) - има правни средства за защита срещу продавача, които не са свързани с разходи за него, по силата на закона. Настоящата гаранция не засяга средствата за защита на потребителя, произтичащи от разпоредбите на чл.33-37 от ЗПЦСЦУПС:

Чл. 33. (1) Когато стоките не отговарят на индивидуалните изисквания за съответствие с договора, на обективните изисквания за съответствие и на изискванията за монтиране или инсталиране на стоките, потребителят има право:

1. да предяви рекламация, като поиска от продавача да приведе стоката в съответствие;
 2. да получи пропорционално намаляване на цената;
 3. да развали договора.
- (2) В случаите по ал. 1, т. 1 потребителят може да избере между ремонт или замяна на стоката, освен ако това се окаже невъзможно или би довело до непропорционално големи разходи за продавача, като се вземат предвид всички обстоятелства към конкретния случай, включително:
1. стойността, която би имала стоката, ако нямаше липса на съответствие;
 2. значимостта на несъответствието, и
 3. възможността да бъде предоставено другото средство за защита на потребителя без значително неудобство за потребителя.
- (3) Продавачът може да откаже да приведе стоката в съответствие, ако ремонтът и замяната са невъзможни или ако биха довели до непропорционално големи разходи за него, като се вземат предвид всички обстоятелства, включително тези по ал. 2, т. 1 и 2.
- (4) Потребителят има право на пропорционално намаляване на цената или да развали договора за продажба в следните случаи:
1. продавачът не е извършил ремонт или замяна на стоката съгласно чл. 34, ал. 1 и 2 или, когато е приложимо, не е извършил ремонт или замяна съгласно чл. 34, ал. 3 и ал. 4 или продавачът е отказал да приведе стоката в съответствие съгласно ал. 3;
 2. появи се несъответствие въпреки предприетите от продавача действия за привеждане на стоката в съответствие; при несъответствие на стоки с дълготрайна употреба и на стоки, съдържащи цифрови елементи, продавачът има право да направи втори опит за привеждане на стоката в съответствие в рамките на срока на гаранцията по чл. 31;
 3. несъответствието е толкова сериозно, че оправдава незабавно намаляване на цената или разваляне на договора за продажба, или
 4. продавачът е заявил или от обстоятелствата е ясно, че продавачът няма да приведе стоката в съответствие в разумен срок или без значително неудобство за потребителя.
- (5) Потребителят няма право да развали договора, ако несъответствието е незначително. Тежестта на доказване за това дали несъответствието е незначително се носи от продавача.
- (6) Потребителят има право да откаже плащането на оставаща част от цената или на част от цената, докато продавачът не изпълни своите задължения за привеждане на стоката в съответствие.

Чл. 34. (1) Ремонтът или замяната на стоките се извършва безплатно в рамките на разумен срок, считано от уведомяването на продавача от потребителя за несъответствието и без значително неудобство за потребителя, като се вземат предвид естеството на стоките и целта, за която са били необходими на потребителя.

(2) За стоки, различни от стоките, съдържащи цифрови елементи, ремонтът или замяната на стоките се извършва безплатно в рамките на един месец, считано от уведомяването на продавача от потребителя за несъответствието и без значително неудобство за потребителя, като се вземат предвид естеството на стоките и целта, за която са били необходими на потребителя.

(3) Когато несъответствието се отстранява чрез ремонт или замяна на стоките, потребителят предоставя стоките на разположение на продавача. При замяна на стоките продавачът взема заменените стоки обратно от потребителя за своя сметка.

(4) Когато извършването на ремонт изисква демонтирането на стоките, които са били инсталирани съобразно тяхното естество и цел, преди да се появи несъответствието, или когато тези стоки трябва да бъдат заменени, задължението на продавача да ремонтира или да замени стоките включва демонтирането на стоките, които не съответстват, и инсталирането на заместващите стоки или на ремонтираните стоки, или поемане на разходите за демонтиране и инсталиране на стоките.

(5) Потребителят не дължи заплащане за обичайната употреба на заменените стоки за времето преди тяхната замяна.

Чл. 35. Намалването на цената е пропорционално на разликата между стойността на получените от потребителя стоки и стойността, която биха имали стоките, ако нямаше липса на съответствие.

Чл. 36. (1) Потребителят упражнява правото си да развали договора чрез заявление до продавача, с което го уведомява за решението си да развали договора за продажба.

(2) Когато несъответствието се отнася само за някои от стоките, доставени съгласно договора за продажба, и е налице основание за разваляне на договора съгласно чл. 33, потребителят има право да развали договора за продажба само по отношение на тези стоки, които не съответстват, както и по отношение на всички други стоки, които е придобил заедно със стоките, които не съответстват, ако не може разумно да се очаква, че потребителят ще се съгласи да запази само стоките, които съответстват.

(3) Когато потребителят развали договора за продажба изцяло или частично само по отношение на някои от доставените съгласно договора за продажба стоки, потребителят връща тези стоки на продавача без неоправдано забавяне и не по-късно от 14 дни, считано от датата, на която потребителят е уведомил продавача за решението си да развали договора за продажба. Крайният срок се смята за спазен, ако потребителят е върнал или изпратил стоките обратно на продавача преди изтичането на 14-дневния срок. Всички разходи за връщане на стоките, в т.ч. експедиране на стоките, са за сметка на продавача.

(4) Продавачът възстановява на потребителя заплатената цена за стоките след тяхното получаване или при представяне на доказателство от потребителя за тяхното изпращане на продавача. Продавачът е длъжен да възстанови получените суми, като използва същото платежно средство, използвано от потребителя при първоначалната трансакция, освен ако потребителят е изразил изрично си съгласие за използване на друго платежно средство и при условие че това не е свързано с разходи за потребителя.

Чл. 37. (1) Потребителят може да упражни правата си по този раздел, както следва:

1. за стоки, различни от стоки, съдържащи цифрови елементи, в срок до две години, считано от доставянето на стоката;

2. за стоки, съдържащи цифрови елементи, когато договорът за продажба предвижда еднократно предоставяне на цифрово съдържание или цифрова услуга, независимо от това дали несъответствието се дължи на физическите или цифровите елементи на стоката, в срок до две години, считано от доставянето на стоката и предоставянето на цифровото съдържание или цифровата услуга или в рамките на периода от време, посочен в чл. 31, ал. 1 и 2, без да се възпрепятства прилагането на чл. 28, ал. 3, т. 1;

3. за стоки, съдържащи цифрови елементи, когато договорът за продажба предвижда непрекъснато предоставяне на цифрово съдържание или цифрова услуга за определен период от време, независимо от това дали несъответствието се дължи на физическите или цифровите елементи на стоката, в срок до две години, считано от доставянето на стоката и от започването на непрекъснато предоставяне на цифровото съдържание или цифровата услуга;

4. за стоки, съдържащи цифрови елементи, когато договорът за продажба предвижда непрекъснато предоставяне на цифрово съдържание или цифрова услуга за период, по-дълъг от две години, и несъответствието се дължи на цифровите елементи на стоката, потребителят може да упражни правата си по този раздел в рамките на срока на действие на договора.

(2) Срокът по ал. 1 спира да тече през времето, необходимо за извършване на ремонт или замяна на стоката.

(3) Упражняването на правото на потребителя по ал. 1 не е обвързано с други срокове за предявяване на иск, различни от тези по ал. 1.

В съответствие с изискванията на Общия регламент за защита на личните данни 679/2016, Дженерал Дистрибушън АД обработва следните лични данни на своите клиенти: име и фамилия, адрес, електронна поща и телефонен номер, с цел управление на гаранционни случаи на пуснатите на пазара стоки. Нашата политика за защита на личните данни, съдържаща подробна информация за това как използваме и защитаваме вашите лични данни, както и правата ви в това отношение, е налична онлайн на <https://generaldistribution.bg/bg/zashchita-na-lichnite-danni>.

Дженерал Дистрибушън АД си запазва правото да променя условията на настоящата търговска гаранция с цел съобразяването ѝ с действащите законови разпоредби, в случай, че последните бъдат променени в периода от опаковане на стоката с настоящата гаранция до продажбата ѝ. Актуалната търговска гаранция за закупената стока можете да откриете на електронен адрес - <https://generaldistribution.bg/bg/news-view/nova-gharantsionna-karta>.

* Правото на гаранционен сервиз е единствено за машината с посочения в картата серийен номер.



DAEWOO
POWER PRODUCTS



ВНОСИТЕЛ:

ДЖЕНЕРАЛ ДИСТРИБЮШЪН АД
1784 СОФИЯ, МЛАДОСТ 1, БУЛ. АНДРЕЙ ЛЯПЧЕВ № 51
ТЕЛ.: +359 2 81 77 600

www.daewoopower.bg