



# DAEWOO

POWER PRODUCTS

## DAER 1250

ELECTRIC ROUTER / ОБЕРФРЕЗА 1200W

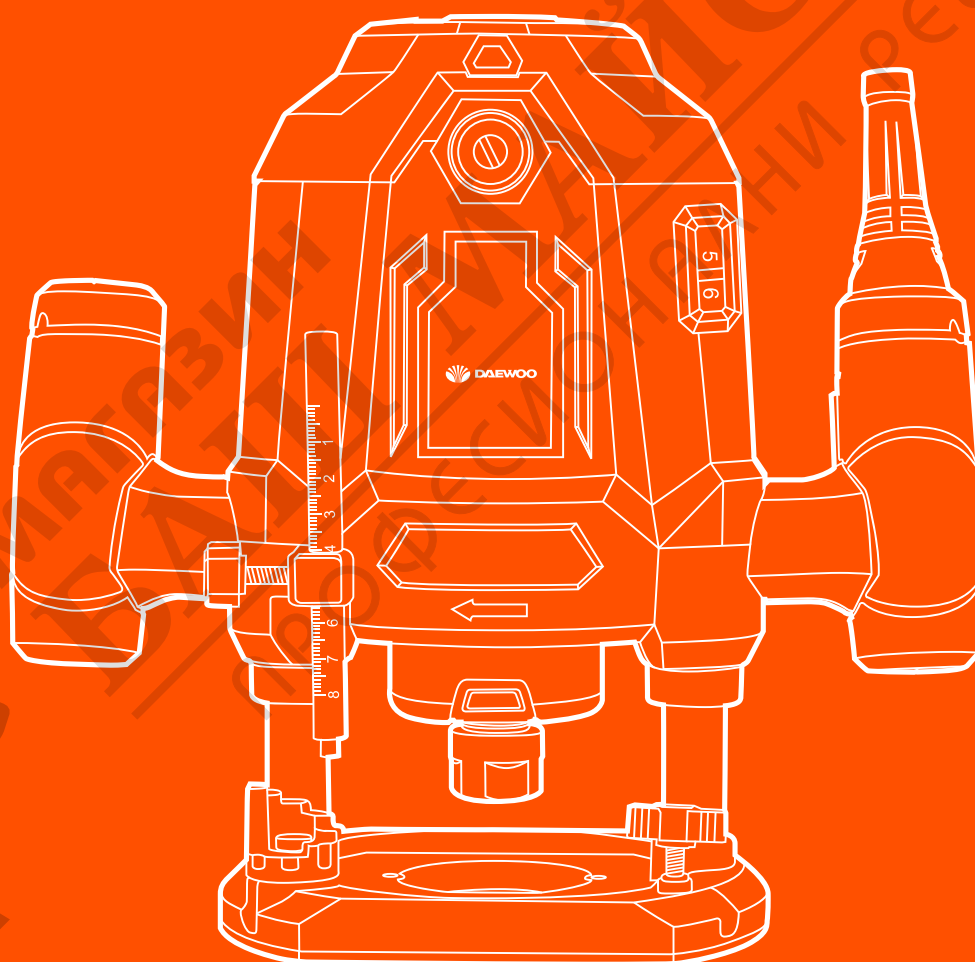

### USER'S MANUAL

ОРИГИНАЛНА ИНСТРУКЦИЯ ЗА ЕКСПЛОАТАЦИЯ

Manufactured under license of Daewoo International Corporation, Korea  
Произведено по лиценз на Daewoo International Corporation, Korea

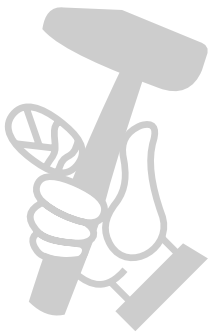

МАГАЗИН  
**БАШ МАЙСТОРА**<sup>®</sup>  
ПРОФЕСИОНАЛНИ РЕШЕНИЯ

## INDEX

<b>1. GENERAL POWER TOOL SAFETY WARNINGS</b> .....	5
<b>2. SPECIFIC SAFETY RULES</b> .....	6
<b>3. EXPLANATION OF SYMBOLS</b> .....	7
<b>4. TECHNICAL SPECIFICATIONS</b> .....	8
<b>5. ASSEMBLY AND ADJUSTMENT</b> .....	8
<b>6. OPERATION</b> .....	9
<b>7. CLEANING, MAINTENANCE, AND LUBRICATION</b> .....	10
<b>8. SPARE PARTS</b> .....	11

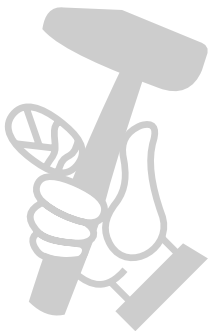

МАГАЗИН  
БАШ МАЙСТОРА®  
ПРОФЕСИОНАЛНИ РЕШЕНИЯ

EN

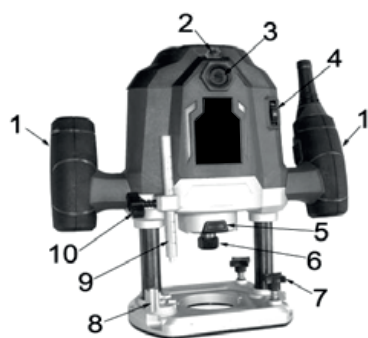

Fig 1

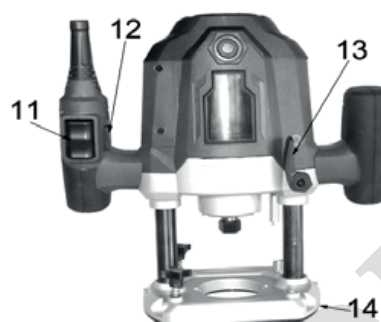

Fig 2

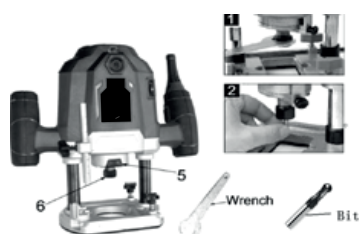

Fig. 3



Fig. 4

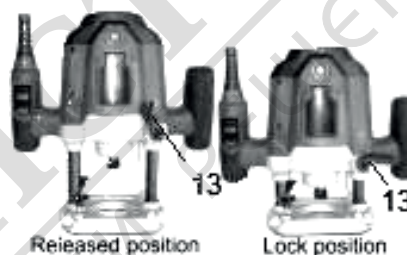

Fig. 5



Fig.6



Fig.7

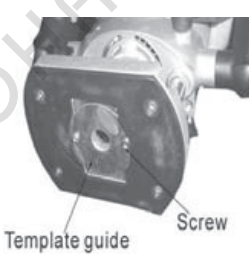

Fig.8

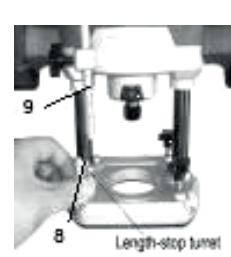

Fig.9

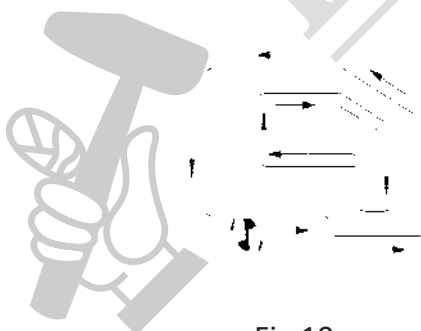

Fig 10



Fig.11



Fig.12



Fig.13

EN

## 1. GENERAL POWER TOOL SAFETY WARNINGS

### WARNING!

Read all safety warnings and all instructions. Failure to follow the warnings and instructions may result in electric shock, fire and/or serious injury.

Save all warnings and instructions for future reference.

The term "power tool" in the warnings refers to your mains - operated (corded) power tool or battery - operated (cordless) power tool.

#### 1) Work area safety

- a) Keep work area clean and well lit. Cluttered or dark areas invite accidents.
- b) Do not operate power tools in explosive atmospheres, such as in the presence of flammable liquids, gases or dust. Power tools create sparks which may ignite the dust or fumes.
- c) Keep children and bystanders away while operating a power tool. Distractions can cause you to lose control.

#### 2) Electrical safety

- a) Power tool plugs must match the outlet. Never modify the plug in any way. Do not use any adapter plugs with earthed (grounded) power tools. Unmodified plugs and matching outlets will reduce risk of electric shock.
- b) Avoid body contact with earthed or grounded surfaces, such as pipes, radiators, ranges and refrigerators. There is an increased risk of electric shock if your body is earthed or grounded.
- c) Do not expose power tools to rain or wet conditions. Water entering a power tool will increase the risk of electric shock.
- d) Do not abuse the cord. Never use the cord for carrying, pulling or unplugging the power tool. Keep cord away from heat, oil, sharp edges or moving parts. Damaged or entangled cords increase the risk of electric shock.
- e) When operating a power tool outdoors, use an extension cord suitable for outdoor use. Use of a cord suitable for outdoor use reduces the risk of electric shock.
- f) If operating a power tool in a damp location is unavoidable, use a residual current device (RCD) protected supply. Use of an RCD reduces the risk of electric shock.

NOTE : The term residual current device (RCD) may be replaced by the term ground fault circuit interrupter (GFCI) or earth leakage circuit breaker (ELCB).

#### 3) Personal safety

- a) Stay alert, watch what you are doing and use common sense when operating a power tool. Do not use a power tool while you are tired or under the influence of drugs, alcohol or medication. A moment of inattention while operating power tools may result in serious personal injury.
- b) Use personal protective equipment. Always wear eye protection. Protective equipment such as dust mask, non - skid safety shoes, hard hat, or hearing protection used for appropriate conditions will reduce personal injuries.
- c) Prevent unintentional starting. Ensure the switch is in the off - position before connecting to power source and/or battery pack, picking up or carrying the tool.  
Carrying power tools with your finger on the switch or energizing power tools that have the switch on invites accidents.
- d) Remove any adjusting key or wrench before turning the power tool on. A wrench or a key left attached to a rotating

part of the power tool may result in personal injury.

e) Do not overreach. Keep proper footing and balance at all times. This enables better control of the power tool in unexpected situations.

f) Dress properly. Do not wear loose clothing or jewellery. Keep your hair, clothing and gloves away from moving parts. Loose clothes, jewellery or long hair can be caught in moving parts.

g) If devices are provided for the connection of dust extraction and collection facilities, ensure these are connected and properly used. Use of dust collection can reduce dust-related hazards.

#### 4) Power tool use and care

a) Do not force the power tool. Use the correct power tool for your application. The correct power tool will do the job better and safer at the rate for which it was designed.

b) Do not use the power tool if the switch does not turn it on and off. Any power tool that cannot be controlled with the switch is dangerous and must be repaired.

c) Disconnect the plug from the power source and/or the battery pack from the power tool before making any adjustments, changing accessories, or storing power tools. Such preventive safety measures reduce the risk of starting the power tool accidentally.

d) Store idle power tools out of the reach of children and do not allow persons unfamiliar with the power tool or these instructions to operate the power tool. Power tools are dangerous in the hands of untrained users.

e) Maintain power tools. Check for misalignment or binding of moving parts, breakage of parts and any other condition that may affect the power tools operation. If damaged, have the power tool repaired before use. Many accidents are caused by poorly maintained power tools.

f) Keep cutting tools sharp and clean. Properly maintained cutting tools with sharp cutting edges are less likely to bind and are easier to control.

g) Use the power tool, accessories and tool bits etc. in accordance with these instructions, taking into account the working conditions and the work to be performed. Use of the power tool for operations different from those intended could result in a hazardous situation.

#### 5) Service

a) Have your power tool serviced by a qualified repair person using only identical replacement parts. This will ensure that the safety of the power tool is maintained.

## 2. SPECIFIC SAFETY RULES

1. Hold tool by insulated gripping surfaces when performing an operation where the cutting tool may contact hidden wiring or its own cord. Contact with a “live” should shock the operator.

2. Always make sure the work surface is free from nails and other foreign objects. Cutting into a nail can cause the bit and the tool to jump and damage the bit.

3. Never hold the workpiece in one hand and the tool in the other hand when in use. Never place hands near or below cutting surface. Use clamps or another practical way to secure and support the work piece to a stable own cord.

4. Never lay workpiece on top of hard surfaces, like concrete, stone, ect protruding cutting bit may cause tool to jump.

5. Always wear safety goggles and dust mask. Use only in well ventilated area. Using personal safety devices and working in safe environment reduces risk of injury.

6. After changing the bit or making any adjustments, make sure the collet nut and any other adjustment devices are securely tightened. Loose adjustment device can unexpectedly shift, causing loss of control; loss-rotating components will be violently thrown.

7. Never start the tool when the bit is engaged in the material. The bit cutting edge may grab the

material causing loss of control of the cutter.

8. Always hold the tool with two hands during start-up. The reaction torque of the motor can cause the tool to twist.

9. The direction of feeding the bit into the material is very important and it relates to the direction of bit rotation. When viewing the tool from the top, the bit rotates clockwise. Feed direction of cutting must be counter-clockwise. NOTE: inside and outside cuts will require different feed direction, refer to section on feeding the router. Feeding the tool in the wrong direction causes the cutting edge of the bit to climb out of the work and pull the tool in the direction of this feed.

10. Never use dull or damaged bits. Sharp bits must be handled with care. Damaged bits can snap during use. Dull bits require more force to push the tool, possibly causing the bit to break.

11. Never touch the bit during or immediately after the use. After use the bit is too hot to be touched by bare hands.

12. Never lay the tool down until the motor has come to a complete standstill. The spinning bit can grab the surface and pull the tool out of your control.

13. Never use bits that have a cutting diameter greater than the opening in the base.

#### WARNING!

Some dust created by power sanding, sawing, grinding, drilling, and other construction activities contains chemicals known to cause cancer, birth defects or other reproductive harm. Some examples of these chemicals are: Lead from lead-based paints, Crystalline silica from bricks and cement and other masonry products, and Arsenic and chromium from chemically treated lumber.

Your risk from these exposures vary, depending on how often you do this type of work. To reduce you exposure to these chemicals: work in a well ventilated area, and work with approved safety equipment, such as those dust masks that are specially designed to filter out microscopic particles.

### 3. EXPLANATION OF SYMBOLS

 CONFORMS TO RELEVANT SAFETY STANDARDS

 TO REDUCE THE RISK OF INJURY, THE USER MUST READ AND UNDERSTAND THIS MANUAL BEFORE

 WEAR EAR PROTECTORS. EXPOSURE TO NOISE CAN CAUSE HEARING LOSS.

 WEAR EYE PROTECTION.

 WEAR RESPIRATORY PROTECTION.

 DO NOT DISPOSE OF OLD APPLIANCES WITH DOMESTIC RUBBISH

 DOUBLE INSULATION

READ AND SAVE ALL INSTRUCTIONS FOR FUTURE USE

#### 4. TECHNICAL SPECIFICATIONS

Power: 1200 W

Voltage/Frequency: 220 - 240 V ~ 50 Hz

Speed: 11500-34000 rpm

Working size: 6-8 mm

Sound power level Lpa /EN60745/:

96 dB(A)

KpA= 3dB

Sound pressure level Lwa /EN60745/:

107 dB(A)

KpA= 3 dB

Vibrations /EN60745/:

ah=2.68 m/s

K=1.5 m/s

Functional Description (Fig 1&2)

Your Router has been designed for professional heavy duty routing of wood, wood and plastics productions.

- |  |  |
|--|--|
| 1. Handle ( left and right )             | 8. Length-stop turret                  |
| 2. Power-on indicator                    | 9. Depth stop                          |
| 3. Carbon brush cap                      | 10. Locking screw for depth adjustment |
| 4. Speed control dial                    | 11. ON/OFF switch trigger              |
| 5. Spindle lock button                   | 12. Lock-off button                    |
| 6. Collet nut                            | 13. Locking lever                      |
| 7. Wing screw for locking parallel guide | 14. Baseplate                          |

#### 5. ASSEMBLY AND ADJUSTMENT

Important: Prior to assembly and adjustment always unplug the tool.

Inserting and removing a bit(Fig.3)

Installing a bit

1. Press and hold down the spindle lock button (5).
2. Using the spanner to loosen the collet nut (6) a few turns and insert a bit
3. Tighten the collet nut (6)and release the spindle lock button(5).

Removing a bit

1. Press and hold down the spindle lock button (5) and using the spanner to loosen the collet nut (6) completely.
2. Remove the bit.
3. The collet nut screw back.

Note: Never tighten the collet nut without a bit in the collet.

Depth adjustment(Fig.4)

Locate the depth stop (9) on the left-hand side of the router. This continuously adjustable stop is intended to limit the depth of the cut. Locate the Locking screw for the depth stop (10).

Loosen it by turning it in anticlockwise direction. To move the depth stop up or down to the desired depth,then tighten the screw.

Locking lever to tighten the height of machine body (Fig. 5)

The cutting machine body is spring-tensioned. Take care when releasing the locking lever(13), Grasp both handles and brace yourself before releasing the lever. Press the housing downwards to the desired height and tighten the locking lever .

When you need to increase the height of housing in opposite ways.

**CAUTION:** The housing of the machine is under spring tension. When you release the locking lever, it returns to the highest position.

Using the parallel guide (Fig. 6)

The parallel guide can be used for cutting parallel to the edge of the workpiece. Release the three wing screws and push the parallel guide into the desired distance from the cutter head. Tighten the three wing screws. Press the guide securely against the edge of the workpiece and execute the cut. **CAUTION:** Abnormal vibrations may be due to a blunt cutter head.

Dust extraction outlet (Fig. 7&8)

It is advised to use the dust extraction outlet. You can purchase a suitable commercial vacuum cleaner or extract the dust via an extractor tube while the cutting machine is in operation. The outlet must project out of the rear of the machine. Two bolts and nuts are supplied to attach it. Hold the extractor outlet in position and lay the cutting machine on its side. Put the screw through the hole of the template guide and router's baseplate until it projects at the fastening point for the extractor outlet, Tighten the screw with a suitable screwdriver and moderate force until the outlet is securely attached. Repeat the procedure at the other side.



**CAUTION:** Dust may cause respiratory problems. Certain laminated board materials are carcinogenic. After work, always remove all dust from the machine.

## 6. OPERATION

Cutting in several operations (Fig. 9)

The length-stop turret(8) can be used to set different depths.

For cutting in depth or in stages, use the length-stop turret as an aid. Using the depth stop(9) with scale label , set the desired depth to the lowest depth-stop position on the turret. Rotate the turret so that the highest point is under the depth stop and execute the first cut. Repeat the cut with the second-highest setting and finally with the last setting. You also can use two positions if the desired depth can be reached in two operations.

Cutting direction(Fig. 10)

**Caution:** Always observe the safety instructions and applicable regulations.

Always move your router as indicated (outer edges/inner edges).

To prevent the cutter head from jumping and to obtain a good result, carry out exterior cuts in anticlockwise and interior cuts in clockwise direction.

**NOTE:**

- Check that the bit is correctly installed in the collet.
- Place the machine on the workpiece before switching on.
- Select the optimal speed by the speed control dial.
- Set the cutting depth.
- For greater cutting depths it is recommended to make shallow cuts.

- Connect a dust cover.
- Make sure the lock lever is always locked before switching on

#### Switching on and off(Fig. 11&12)

1. Connect the plug to the power mains, the power-on indicator is illuminated until disconnect from the power mains.
2. Switch the tool on, keep the lock-off button pressed and press the ON/OFF switch trigger.
3. Switch the tool off, release the ON/OFF switch trigger.
4. Adjust the cutting speed, turn the speed control dial. Position "1" denotes the lowest speed. Position "6" denotes the highest speed. Turn the dial to increase or decrease the speed. The smaller the cutter head, the higher the speed. The larger the cutter head, the lower the speed. A cutter head which runs too fast causes scorching of the workpiece and leaves burnt marks.  
**CAUTION:** Do not change the speed when the machine is working under load. Using the dust exhaust connection The dust exhaust connection together with an external vacuum cleaner to take away the dust in dust cover.

If necessary, place an adapter on the dust exhaust.

#### Checking and replacing the carbon brushes(Fig. 13)

For safety reasons, the machine automatically switches off if the carbon brushes are so worn out that they no longer have contact with the motor. They must be replaced by a pair similar carbon brush available through the after-sales service organization or qualified professional person. Loosen the carbon brush cap anti-clockwise with using a screwdriver, open the cap and remove the old carbon brushes. If they are 6 mm or less then they must both be replaced. Fit new carbon brushes and close the cap.

After replaced new carbon brushes, let the machine run with no load for 5 minutes.

**CAUTION:** The brushes must always be replaced in pairs.

**CAUTION:** Always disconnect the machine from the power mains before removing any electrical covers.

## 7. CLEANING, MAINTENANCE, AND LUBRICATION

1. Before each use, inspect the general condition of the tool. Check for loose hardware, misalignment or binding of moving parts, cracked or broken parts, damaged electrical wiring, and any other condition that may affect its safe operation.
2. After Use, wipe external surfaces of the tool with clean cloth.
3. Periodically blow out the motor vent holes with compressed air to prevent the buildup of dust and particles.
4. Periodically wipe the collet, collet cones, and cutting bits with a light oil to prevent rust.
5. Over time, if the performance of the tool diminishes, or it stops working completely, it may be necessary to replace the carbon brushes by removing the brush holder cap. This procedure must be completed by a qualified technician.
6. **WARNING!** If the supply cord of this power tool is damaged, it must be replaced only by a qualified service technician.

**Caution:** Do not use cleaning agents to clean the plastic parts of the tool. A mild detergent on a damp cloth is recommended. Water must never come into contact with the tool.

Meaning of crossed-out wheeled dustbin:

Do not dispose of electrical appliances as unsorted municipal waste, use separate collection facilities. Contact you local government for information regarding the collection systems available. If electrical appliances are disposed of in landfills or dumps, hazardous substances can leak into the groundwater and get into the food chain, damaging your health and well-being.

## 8. SPARE PARTS

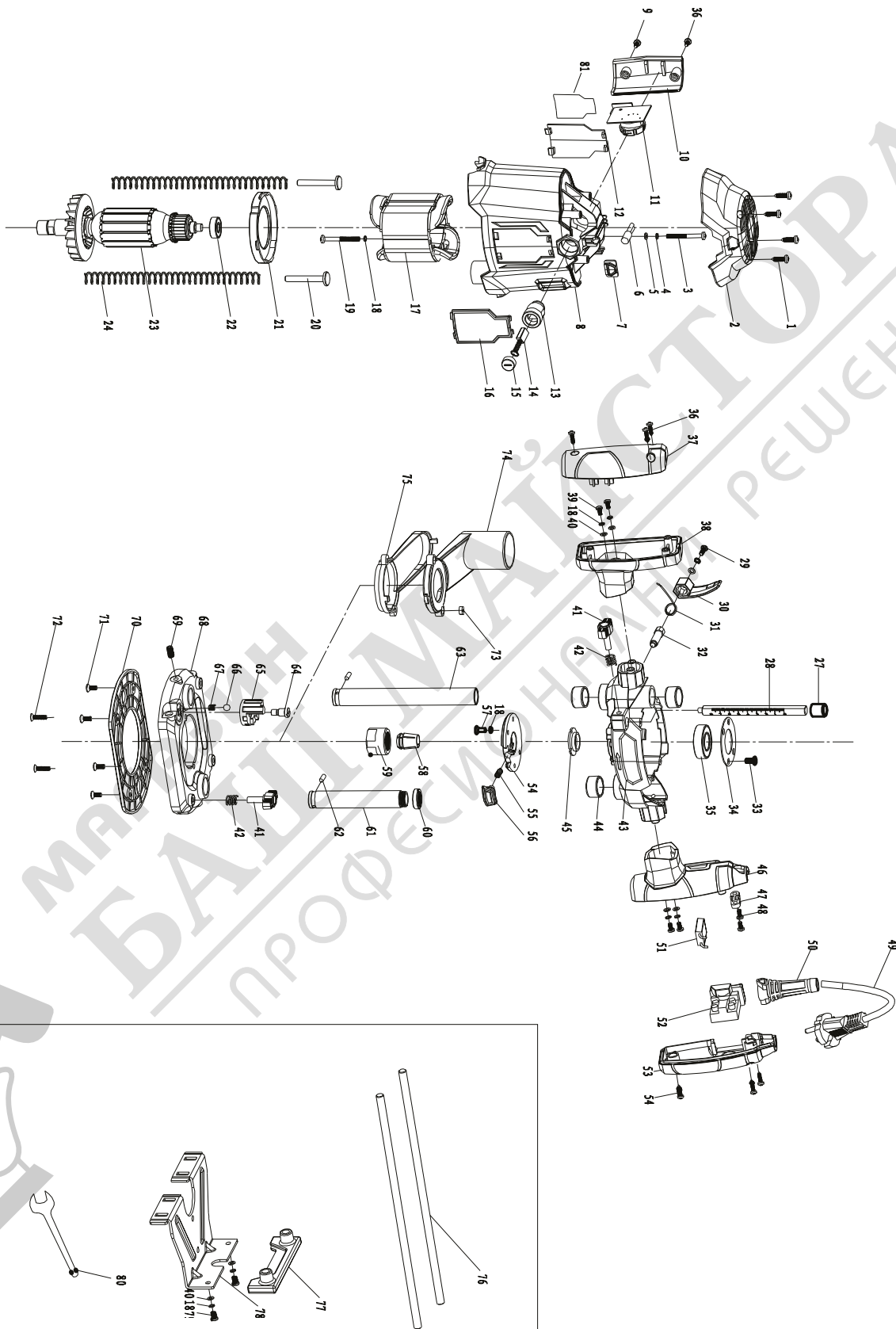

No.	Description	Qty	No.	Description	Qty
1	screw ST4.2X16	4	42	spring	1
2	upper cover	1	43	head cover	1
3	screw M4X90	4	44	steel sleeve $\Phi 18 \times \Phi 22 \times 12$	3
4	spring washer $\Phi 4$	5	45	bearing faster nut	1
5	washer $\Phi 4$	5	46	right handle	1
6	power-on indicator	1	47	cable press plate	1
7	lampshade	1	48	screw ST4.2X12	2
8	housing	1	49	cord & plug	1
9	screw ST4X8	2	50	cord sleeve	1
10	rear cover	1	51	capacitor	1
11	speed control switch	1	52	switch	1
12	nameplate cover	1	53	right handle cover	1
13	brush holder	2	54	front cover	1
14	carbon brush	2	55	spring	1
15	brush holder cap	2	56	lock pin	1
16	brand	1	57	screw M4X14	4
17	stator	1	58	collet	1
18	spring washer $\Phi 5$	12	59	collet nut	1
19	screw ST4.2X75	2	60	nut	2
20	spring guide rod	1	61	guide rod(short)	1
21	air baffle ring	1	62	pin $\Phi 4 \times 17.5$	2
22	bearing 608	1	63	guide rod(long)	1
23	armature	1	64	screw M6	1
24	spring I	1	65	turret depth stop	1
25	spring guide axis	1	66	steel ball $\Phi 5$	1
26	spring II	1	67	spring	1
27	nut	1	68	base	1
28	depth gauge	1	69	screw M6X10	2
29	screw M4X12	1	70	plastic disc	1
30	lever	1	71	screw M4X12	4
31	spring	1	72	screw M5X22	2
32	screw	1	73	nut M5	2
33	screw M4X12	4	74	cleaner adapter	1
34	bearing press plate	1	75	cleaner adapter base	1
35	bearing 6004	1	76	guide rod	2
36	screw ST4.2X16	7	77	bracket	1
37	left handle cover	1	78	guide board	1
38	left handle	1	79	screw M5*12	2
39	screw M5X18	4	80	spanner	1
40	washer $\Phi 5$	6	81	nameplate	1
41	adjust knob	4			

## Съдържание:

1. Основни инструкции за безопасност при работа с електроинструменти.....	15
2. Специфични инструкции за безопасност.....	17
3. Описание на символите.....	18
4. Техническа спецификация.....	18
5. Сглобяване и настройки.....	19
6. Работа.....	20
7. Поддръжка, почистване и смазване.....	21
8. Декларация за съответствие.....	22
9. Информация за сервизните центрове в страната.....	23
10. Схема и списък на резервните части.....	23
11. Гаранционна карта.....	25

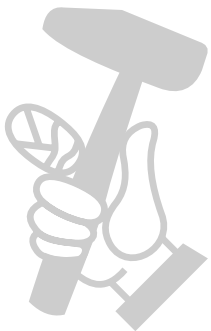

МАГАЗИН  
БАШ МАЙСТОРА  
ПРОФЕСИОНАЛНИ РЕШЕНИЯ

BG

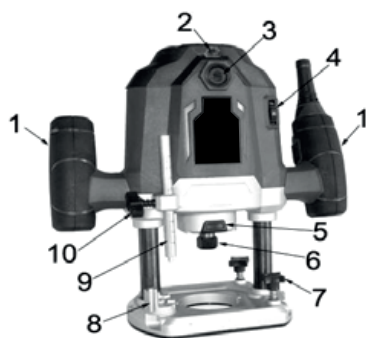

Fig 1



Fig 2

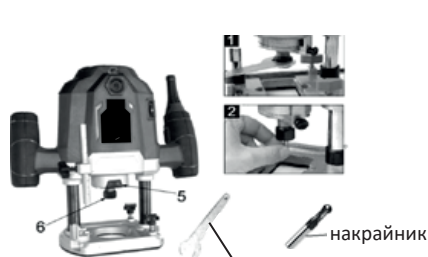

Fig 3



Fig 4



Fig 5



Fig.6



Fig.7

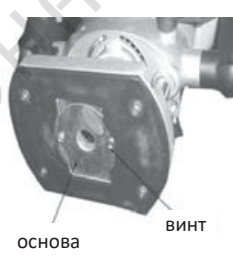

Fig.8

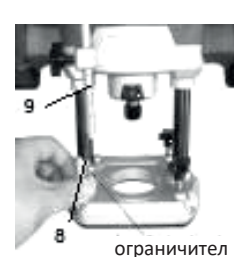

Fig.9

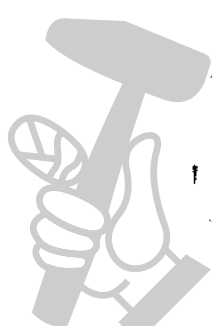

Fig 10



Fig.11



Fig.12



Fig.13

## 1. ОСНОВНИ ПРАВИЛА ЗА БЕЗОПАСНОСТ ПРИ РАБОТА С ЕЛЕКТРОИНСТРУМЕНТИ

**ВНИМАНИЕ!** ЗА ДА НАМАЛИТЕ РИСКА ОТ НАРАНЯВАНЕ ПРОЧЕТЕТЕ ИЗЦЯЛО ИНСТРУКЦИИТЕ! Неспазването на предупрежденията и инструкциите може да доведе до токов удар, пожар и/или сериозно нараняване. Запазете инструкциите за следваща справка. Терминът електроинструмент се отнася за вашият продукт – който може да работи със захранващ кабел или на батерии.

### 1) Работна зона

- a) Пазете работната зона чиста и суха. Претрупаните и тъмни зони предразполагат към инциденти.
- b) Не използвайте електроинструмента във взривоопасна среда, в близост до запалими течности, газове или прах тъй като електроинструмента произвежда искри, които могат да предизвикат пожар.
- c) Пазете децата и странични наблюдатели надалеч от работната зона, когато работите с електроинструмента. Разсейването може да ви накара да загубите контрол над уреда.

### 1. Електрическа безопасност

- a) Щепселът трябва да пасва на контакта за включване в електрическата мрежа. Никога не правете промени по щепсела. Не използвайте адаптери със заземени електроинструменти.
- b) Избягвайте контакт на тялото със заземени повърхности като тръби, радиатори, фризери / хладилници и др., тъй като, ако тялото ви е в контакт със заземена повърхност, рискът от токов удар се увеличава.
- c) Не излагайте електроинструмента на дъжд и не го употребявайте във влажна среда. Проникването на вода в електроинструмента увеличава риска от токов удар.
- d) Бъдете внимателни с кабела. Никога не го използвайте за пренасяне на инструмента. Не издърпвайте кабела за да изключите инструмента от токоизточника (използвайте за това щепсела). Пазете го от топлина, омазняване, остриета или движещи се части. Повредени или прокъсани кабели увеличават риска от токов удар и трябва да бъдат незабавно подменени.
- e) Когато работите с електроинструмента навън, използвайте подходящ за работа навън удължител. Това ще намали риска от токов удар.
- f) Ако работата с електроинструменти в претрупани и тъмни зони е неизбежна, използвайте захранване, защитено със RCD, това ще намали риска от токов удар.

### 2. Лична безопасност

- a) При работа с електроинструмента бъдете внимателни, не си отклонявайте вниманието и използвайте предпазни средства. Не използвайте електроинструмента, когато сте уморени или под влиянието на лекарства, алкохол и опиати. Момент на невнимание може да доведе до сериозни наранявания.
- b) Използвайте предпазни средства. Носете защитни очила и предпазно оборудване като маска срещу прах, непързалици се работни обувки, ръкавици и антифони, когато го изискват условията. Това ще намали риска от наранявания.
- c) Избягвайте инцидентното включване. Уверете се, че бутонът за включване е на позиция „изключено“ преди да включите електроинструмента в контакта. Пренасянето на електроинструмента с пръст на бутона за „включване“ и щепсел включен в електропреносната мрежа може да предизвика инциденти.
- d) Махнете всички инструменти от работната зона преди да включите електроинструмента в токоизточ-

ника. Регулиращ ключ или инструмент, оставен в близост до движещите се части на електроинструмента може да доведе до инциденти и персонални наранявания при включване.

- e) Не прилагайте сила, когато работите с електроинструмента. Пазете стабилен баланс през цялото време. Това ще ви позволи по-добър контрол над машината при неочаквани ситуации.
- f) Обличайте се подходящо. Не носете широки дрехи и бижута при работа. Пазете косата, дрехите и ръкавиците далече от движещите се части на електроинструмента. Широките дрехи, дългата коса и ръкавиците могат да бъдат захванати от движещите се части.
- g) Ако вашата машина се доставя с прахоуловител или други колекторни устройства, уверете се, че те са свързани и правилно употребявани преди да започнете работа. Използването на тези устройства може да редуцира риска от персонални наранявания.

### 3. Употреба на електроинструмента и поддръжка

- a) Не прилагайте сила върху електроинструмента. Използвайте правилния за вашите цели електроинструмент и консуматив. Коректният избор на инструмент и консуматив ще гарантира по-добро изпълнение на вашата задача и ще бъде по-безопасен по време на работа.
- b) Не използвайте електроинструмент с повреден бутон за включване/изключване. Всеки инструмент, който не може да бъде контролиран с бутон е опасен и трябва да бъде заменен/поправен преди да се пусне в употреба.
- c) Изключвайте електроинструмента от захранването преди да правите замяна на аксесоари, нагласяване на параметри или проверка по електроинструмента, както и когато го приготвяте за съхранение. Тази превантивна мярка за безопасност ще намали риска от инцидентно включване на машината.
- d) Съхранявайте електроинструменти на недостъпни за деца места и не позволявайте на неквалифицирани лица да използват електроинструмента. Електроинструментите са опасни в ръцете на неквалифицирани лица.
- e) Поддържайте електроинструмента. Проверявайте за износени и повредени части или залепване на подвижните части преди всяка употреба. Много инциденти се предизвикват от лошо поддържани инструменти.
- f) Пазете режещите инструменти добре наточени и почистени. Правилно поддържаните режещи инструменти с остри ръбове имат по-малко засечки и са по-лесни за контролиране.
- g) Използвайте електроинструментите, аксесоарите и крайниците към тях в съответствие с инструкциите и специфичните предписания на всеки отделен тип електроинструмент. Взимайте под внимание работните условия и работата, която трябва да бъде изпълнена. Използването на електроинструмент не по предназначение може да доведе до рискова ситуация.

### 4. Сервиз







- a) Вашият електроинструмент трябва да се сервизира от квалифициран персонал. Самоделно поправяните или модифицирани инструменти могат да доведат до персонални наранявания. Частите, които се подменят трябва да бъдат идентични на тези, които са износени. Това ще гарантира безопасността на електроинструмента. Следвайте инструкциите в секцията поддръжка на това ръководство. Използването на случайни части или неспазването на инструкциите по поддръжката могат да създадат риск от токов удар или персонално нараняване.

## 2. СПЕЦИФИЧНИ ИЗИСКВАНИЯ ЗА БЕЗОПАСНОСТ

1. Захващайте машината с изолирани ръкавици, когато извършвате операция, в която има опасност да засегнете скрити окабелявания или собствения ѝ захранващ кабел. Контактът с електричеството ще доведе до токов удар върху оператора.
2. Винаги се уверявайте, че по обработваната повърхност няма стружки, пирони, ключове или други чужди предмети. Допирането до забравен пирон може да доведе до засядане, откат и да повреди фрезера.
3. Никога не дръжте машината с една ръка и обработвания детайл с другата, докато работите. Никога не поставяйте ръцете си върху или в близост до рязаната повърхност. Използвайте стяги или други практически начини да подсигурите и застопорите обработвания детайл.
4. Никога не оставяйте обработвания детайл върху твърда повърхност като бетон, камък и др. Съприкосновението на фрезера с повърхността може да доведе до откат на машината.
5. Винаги носете предпазни очила и респираторна маска. Използвайте оберфрезата само в добре вентилирани зони. Употребата на предпазни средства и работата в безопасна среда ще намали риска от нараняване.
6. След смяна на фрезера или каквито и да е настройки, уверете се, че всички затягащи приспособления са добре затегнати. Разхлабени аксесоари и части могат неочаквано да се разкачат, предизвиквайки загуба на контрол, при което въртящите се части може да изхвърчат.
7. Никога не включвайте машината, когато фрезера е в контакт с обработвания детайл. Прорязващия край на фрезера може да си вклини в материала, предизвиквайки загуба на контрол.
8. Винаги упражнявайте захват с две ръце, когато стартирате машината. Реакционният въртящ момент на двигателя може да предизвика завъртане на инструмента.
9. Посоката на подаване на материала към фрезера е много важна и е свързана с посоката на въртене на фрезера. Когато гледате машината от върха, фрезерът се върти по посока на часовниковата стрелка. Посоката на подаване на материала трябва да бъде по посока обратна на часовниковата стрелка. Забележка: външните и вътрешни срезове ще изискват различна посока на подаване, погледнете раздел: подаване на материал към оберфрезата. Подаването на материал от грешната страна ще доведе до срязване на ръба на фрезера, изкачане от обработваната повърхност и избутване на инструмента по посока на подаването.
10. Никога не използвайте изхабени или повредени фрезери. Трябва да се внимавате при работа със заточени фрезери. Изхабените и повредени такива, могат да запънат по време на работа. Изтъпените фрезери ще изискват повече сила и натиск при работа с инструмента, което може да доведе до счупване на фрезера.
11. Никога не докосвайте фрезер незабавно след приключване на работата с машината или изключването ѝ. След употреба фрезерът е нагорещен, за да се докосва с голи ръце. Дайте му време да се охлади.
12. Никога не оставяйте машината на пода, докато двигателят не е спрял напълно. Движещият се фрезер може да влезе в съприкосновение с повърхността и да предизвика загуба на контрол над машината.
13. Никога не използвайте фрезери с диаметър по-голям от отвора на машината.

Внимание! При работа с някои материали може да се образува прах, съдържащ химически вещества, предизвикващи рак, затруднено дишане или други репродуктивни увреждания. Такива могат да бъдат: олово от бои на оловна основа, кристален силициев диоксид от тухли и цимент, арсен и хром от химически третиран дървени материали. Рискът от излагането на подобен род материали варира от това колко често извършвате подобен род дейности. За да редуцирате последствията от излагането на такива химикали работете в добре проветрени зони с одобрено предпазно оборудване, като респираторни маски със специално проектирани филтри за непропускливост на микроскопични частици.

### 3. ОПИСАНИЕ НА СИМВОЛИТЕ

-  Отговаря на съответните стандарти за безопасност
-  За да редуцирате риска от пресонални наранявания, прочетете инструкциите за употреба и се уверете, че сте ги разбрали, преди да започнете работа с машината.
-  Носете антифони. Излагането на шум може да предизвика загуба на слуха.
-  Носете предпазни очила.
-  Носете респираторна маска.
-  Не изхвърляйте стари електроуреди с домакинските отпадъци.
-  Двойна изолация.

ПРОЧЕТЕТЕ И СЪХРАНЕТЕ ВСИЧКИ ИНСТРУКЦИИ ЗА БЪДЕЩИ СПРАВКИ.

### 4. ТЕХНИЧЕСКИ СПЕЦИФИКАЦИИ

Мощност: 1200W

Захранване: 230V/~50Hz

Обороти: 11500-34000 rpm

Размер на фрезера – 6/8 mm

Ниво на звукова мощност  $L_{pA}$  (EN ISO3744/8.6): 96 dB(A)  $K_{pA}$ : 3 dB

Ниво на звуково налягане  $L_{wA}$ : 107 dB(A)  $K_{pA}$ : 3 dB

Равнище на измерени вибрации (в съответствие с EN60745):  $a_n=2,68 \text{ m/s}^2$   $K=1.5 \text{ m/s}^2$

Описание на машината (фиг. 1 и 2)

Вашата оберфреза е проектирана за обработка на дърво и пластмаса.

1. Ръкохватка (лява и дясна)
2. Индикатор за включване
3. Капачка на карбоновите четки
4. Контрол на скоростта
5. Бутон за заключване на шпиндела
6. Патронник
7. Гайка за затягане на паралелния водач
8. Ограничител за дължина
9. Дълбочинен ограничител
10. Заклучващ болт за регулиране на дълбочина
11. Старт/стоп бутон
12. Бутон за блокиране на Старт/Стоп бутона
13. Палец за заключване
14. Основа

## 5. СГЛОБЯВАНЕ И НАСТРОЙКА

**ВАЖНО!** Преди да сглобявате и настройвате машината винаги изключвайте от захранването.

### Поставяне и сваляне на фрезер (фиг. 3)

Поставяне на фрезер

1. Натиснете и задръжте бутона за заключване на шпиндела (5)
2. Използвайте монтажен ключ, за да разхлбите патронника (6) с няколко завъртания и поставете фрезера
3. Затегнете патронника (6) и освободете бутона за заключване на шпиндела.

### Сваляне на фрезер

1. Натиснете и задръжте бутона за заключване на шпиндела (5) и като използвате монтажен ключ, разхлабете патронника (6) напълно.
2. Махнете фрезера.
3. Затегнете отново гайката.

**Забележка:** Никога не затягайте гайката на патронника, ако в него няма фрезер.

### Настройване на дълбочина (фиг. 4)

Стопера за ограничаване на дълбочината се намира (9) в ляво на фрезата. Той е предназначен за ограничаване на желаната дълбочина на рязане. Затегнете стопера (10), за да лимитирате дълбочината. Разхлабете като въртите по посока обратна на часовниковата стрелка, преместете палеца нагоре или надолу до желаната дълбочина и затегнете.

### Блокиращ палец за определяне на височината на тялото на оберфрезата (фиг. 5)

Фрезата се намира под напрежение /на пружини е/. Внимавайте, когато освобождавате блокиращия палец /13/, дръжте тялото с две ръце и се отдръпнете преди да освободите палеца. Натиснете корпуса надолу до желаната височина и затегнете блокиращия палец. Когато трябва да увеличите височината на корпуса, процедирайте по обратния ред.

Внимание! Корпусът на машината е под напрежение /на пружини/. Когато освобождавате блокиращия палец, той се връща в най-висока позиция.

### Използване на паралелен водач (фиг. 6)

Паралелният водач може да се използва за рязане на ъглите на работния детайл. Освободете перчатите гайки и натиснете паралелния водач на желаната дистанция от режещата глава. Затегнете трите перчати гайки. Притиснете водача сигурно срещу ръбовете на работния детайл и изпълнете рязането. Внимание! Ако използвате затъпен фрезер може да се появят силни вибрации.

### Изход за прахоуловител (фиг. 7 и 8)

Препоръчително е да използвате прахоуловител. Можете да използвате подходяща прахосмукачка, за да изсмуквате прахта от изходната тръба по време на рязане. Прахоуловителя трябва да се подава извън задната част на машината. С комплекта за машината имате по два болта и гайки, за да го прикачите. Задръжте прахоуловителя на позиция и поставете оберфрезата настрана. Поставете болта през отворите в основата на машината, докато се подаде през отворите на прахоуловителя, затегнете с подходяща отвертка и приложете сила, докато се уверите, че е сигурно затегнат. Повторете процедурата от другата страна.

**Внимание!** Прахта може да доведе до респираторни проблеми. Някои ламинирани материали са канцерогенни. След работа, винаги почиствайте прахта от машината.

## 6. РАБОТА

### Рязане в няколко действия (фиг. 9)

Ограничителят за дължина (8) може да се използва за настройване на различни дълбочини. За да режете в дълбочина или на етапи, използвайте ограничителя за дължина като помощно средство. Използвайте дълбочинния ограничител (9) със скалата, за да нагласите желаната дълбочина в най-дълбоката възможна точка. Завъртете основата, така че най-високата и точка да е под дълбочинния ограничител и изпълнете първия срез. Повторете рязането с втората по-висока настройка и накрая с последната. Също така можете да използвате две позиции, ако желаната дълбочина може да бъде достигната в две операции.

### Посока на рязане (фиг. 10)

Внимание! Винаги следвайте предпазните инструкции и приложимите регулации. Винаги местете оберфрезата, както е индикирано (външни, вътрешни ъгли).

За да предпазите режещата глава от откат и да постигнете добър резултат, изпълнявайте външните срезове като движите по посока, обратна на часовниковата стрелка и вътрешните – по посока на часовниковата стрелка.

#### Забележка:

- Проверете дали фрезера е коректно поставен в патронника
- Поставете обработвания детайл върху машината преди да я включите
- Изберете оптимална скорост последством бутона за контролиране на скоростта
- Нагласете желаната дълбочина
- За добри резултати се препоръчва да правите плитки срезове
- Свържете прахоуловителя
- Уверете се, че заключващата ръкохватка е винаги добре поставена преди да включите.

### Старт/стоп (фиг. 11 и 12)

1. Свържете машината със захранването, индикаторът за включване светва и ще остане така, докато не изключите машината от електропреносната мрежа.
2. Включете машината като държите бутона за блокиране /фиг. 12/ натиснат докато натискате старт/бутона.
3. Изключването на машината става като освободите бутона за старт/стоп.

4. Настройте скоростта на рязане като завъртите бутон за контрол на скоростта. Позиция 1 е за най-ниска скорост. Позиция 6 е за най-висока скорост. Завъртете бутон, за да увеличите скоростта или в обратна посока, за да намалите. Колкото по-малък фрезер използвате, толкова по-висока е скоростта на рязане. По-големите фрезери изискват по-ниска скорост. Фрезер, който се движи твърде бързо, се нагорещява и ще остави следи от изгаряне по обработвания детайл. **ВНИМАНИЕ!** Не сменяйте скоростта на машината, когато работи под напрежение.

Използване на прахоуловител

Изходът за прахоулавяне може да се използва с прахосмукачка за отвеждане на отделяната прах от машината.

### Проверка и смяна на карбонови четки (фиг. 13)

За вашата безопасност, машината ще се изключи автоматично, ако карбоновите четки са толкова износени, че не правят контакт с двигателя. Трябва да подмените карбоновите четки с такива, произведени от производителя за съответния модел машина. Разхлабете капачката на четките, като я въртите по посока, обратна на часовниковата стрелка с отвертка, отворете капачката и свалете старите четки. Ако са бгтм или по-малко, трябва да смените и двете. Поставете новите карбонови четки и затворете капачката. След като подмените карбоновите четки, оставете машината да работи на празен ход около 5 минути.

Внимание! Карбоновите четки винаги се подменят по двойки.

Внимание! Винаги изключвайте машината от захранването преди да смените или проверявате, каквото и да е по нея.

## 7. ПОЧИСТВАНЕ, ПОДДРЪЖКА И СМАЗВАНЕ

1. Преди всяка употреба, проверявайте машината дали е в добро състояние. Проверете за разхлабени свързки, болтове, гайки или износени движещи се части. Проверете за повредени или износени части, повредени електрически кабели или други условия, които могат да окажат влияние върху работата на машината.
2. След употреба почиствайте машината с чиста кърпа.
3. Периодично продухвайте вентилационните отвори на двигателя със състен въздух, за да предотвратите натрупването на прах и частици.
4. Периодично смазвайте патронника и фрезерите с леко масло, за да предотвратите образуването на ръжда.
5. Претоварване. Ако изпълнението на машината се влоши или пък тя спре напълно да работи, може да е необходимо да смените карбоновите четки, като свалите четкодържателя. Тази процедура трябва да се извърши от квалифициран сервизен техник.
6. **ВНИМАНИЕ!** Ако електрическият кабел е повреден, той трябва да бъде подменен от квалифициран сервизен техник.

Внимание! не използвайте разтворители, когато почиствате пластмасовите части на машината. Препоръчва се мек сапун или навлажнена кърпа. Вода никога не трябва да влиза в контакт с машината.

Не изхвърляйте остарялото електрическо и електронно оборудване с домакинските отпадъци. Занесете уредите в специализираните пунктове, където те ще бъдат правилно рециклирани и депонирани. Свържете се с местните власти за повече информация за системата за рециклиране на ЕЕО. Ако електрически уреди и машини попаднат при домакинските отпадъци в сметище, те могат да предизвикат теч на вредни и опасни вещества, рискови субстанции, които да попаднат в подпочвените води и да влязат в хранителната верига, връщайки се по този начин при вас и увреждайки здравето ви. Помогнете за опазването на околната среда като се съобразите с предписанията и депонирате старите си машини правилно.

## 8. ДЕКЛАРАЦИЯ ЗА СЪОТВЕТВИЕ



### CE DECLARATION OF CONFORMITY/ ЕС ДЕКЛАРАЦИЯ ЗА СЪОТВЕТВИЕ

#### (EN) ELECRTIC ROUTER 1200W

MODELS: DAER 1250/9504/ M1R-SW04-8

We GBR Corp. LTD, Room 1002, 10/F., David House,. 8-20 Nanking Street, Jordan, Kowloon, Hong Kong, China, declare under our sole responsibility that this product is in conformity and accordance with the following standards and regulations. The undersigned is responsible for the compilation of technical documentation.

#### (BG) ОБЕРФРЕЗА 1200W

МОДЕЛИ: DAER 1250/9504/ M1R-SW04-8

Ние, GBR Corp. LTD, Room 1002, 10/F., David House,. 8-20 Nanking Street, Jordan, Kowloon, Hong Kong, China, декларираме на собствена отговорност, че този продукт е в съответствие с изброените по-долу стандарти и разпоредби.

Долуподписаният е отговорен за съставянето на техническа документация.

#### Harmonized standards/ Хармонизирани стандарти

EN IEC 55014-1:2021

EN IEC 55014-2:2021

EN IEC 61000-3-2:2019+A1:2021

EN 61000-3-3:2013+A1:2019

EN62841-1:2015+AC:15+A11:2022

EN62841-2-17:2017

#### EU Directives/Директиви:

- EC Council Directive 2006/42/EC – Machinery/ Директива за машини

- EC Council Directive 2014/30/EU – EMC/ Електромагнитна съвместимост

Signature and stamp on undersigned responsible:

Date and place:



March, 2025  
Hong Kong

## 9. ИНФОРМАЦИЯ ЗА СЕРВИЗНИТЕ ЦЕНТРОВЕ В СТРАНАТА

Моля сканирайте QR кода, за да получите информация за сервизните центрове. След като отидете на страницата, от падащото меню изберете най-близкия до Вас сервиз. На картата ще може да видите неговото местоположение.



## 10. СХЕМА И СПИСЪК НА РЕЗЕРВНИТЕ ЧАСТИ

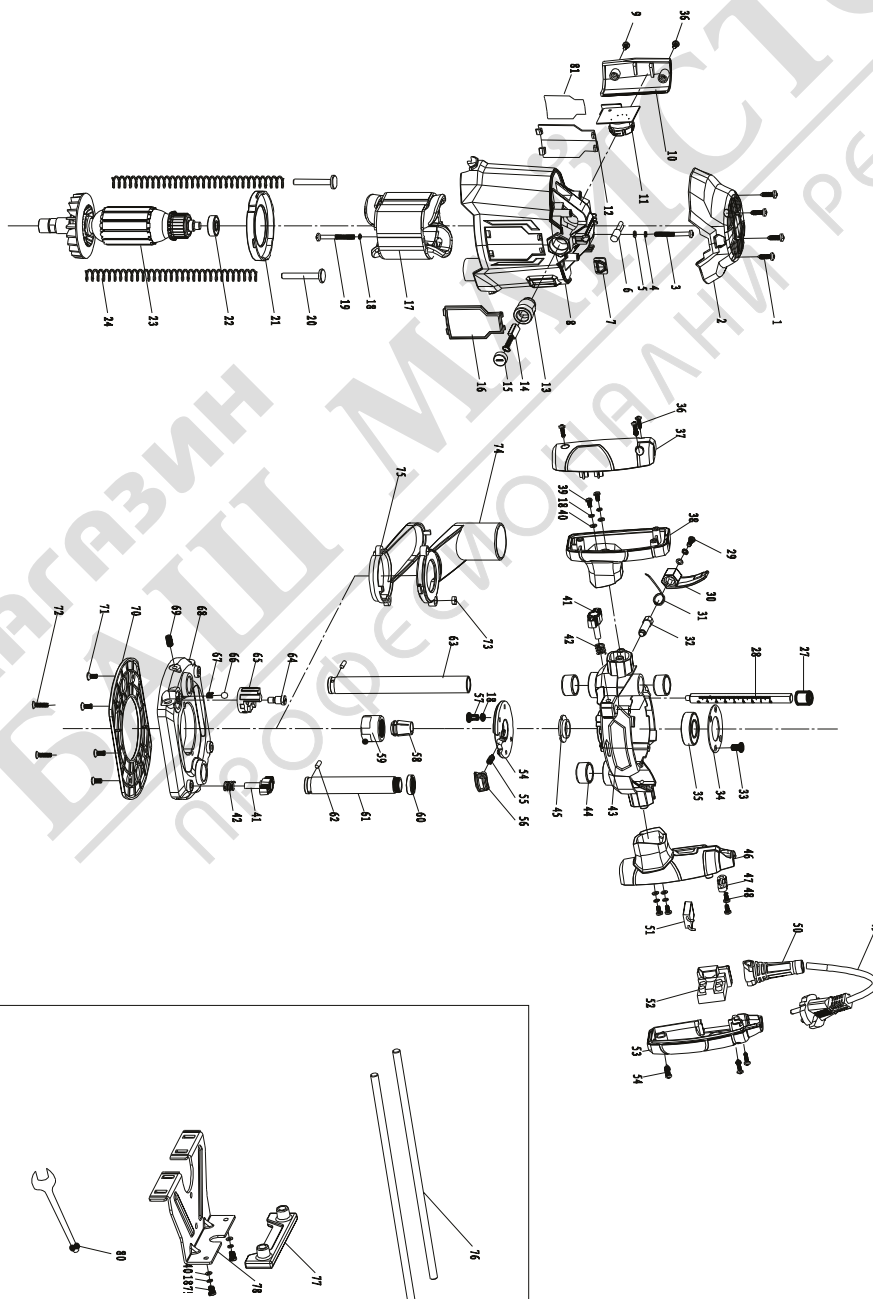

## DAER 1250/9504/ M1R-SW04-8

No.	Наименование	К-во	No.	Наименование	К-во
1	Винт ST4.2X16	4	42	Пружина	1
2	Капак на корпуса	1	43	Основа на електромотора	1
3	Винт M4X90	4	44	Втулка Ф18ХФ22Х12	2
4	Пружинна шайба Ф4	5	45	Гайка на лагера	1
5	Плоска шайба Ф4	5	46	Дясна ръкохватка	1
6	Индикаторна лампа	1	47	Щипка на кабела	1
7	Капаче на лампата	1	48	Винт ST4.2X12	2
8	Корпус на електромотора	1	49	Захранващ кабел	1
9	Винт ST4.2X8	1	50	Кабелна муфа	1
10	Капачка на корпуса	1	51	Кондензатор	1
11	Платка регулатор на оборотите	1	52	Пусков ключ	1
12	Информационна табела	1	53	Капак на дясната ръкохватка	1
13	Четкодържател	2	54	Преден капак	1
14	Карбонова четка	2	55	Пружина	1
15	Капачка на четкодържателя	2	56	Ключалка	1
16	Информационна табела	1	57	Капачка на ключалката	1
17	Статор	1	58	Винт M4X16	4
18	Пружинна шайба Ф5	8	59	Пружина	1
19	Винт ST5X60	2	60	Цанга	1
20	Водеща ос на пружината	1	61	Гайка на цангата	1
21	Въздуховод	1	62	Гайка M16	1
22	Лагер 608	1	63	Водач	1
23	Ротор	1	64	Щифт Ф4Х17.5	2
24	Възвратна пружина 1	1	65	Водач	1
25	Водеща ос на пружината	1	66	Винт M6	1
26	Възвратна пружина 2	1	67	Фиксатор	1
27	Капачка на дълбокомера	1	68	Сачма Ф5	1
28	Дълбокомер	1	69	Пружина	1
29	Винт M4X12	1	70	Работен плот	1
30	Заклучващ палец	1	71	Винт M6X10	2
31	Пружина	1	72	Плоча на плота	1
32	Гайка осмоъгълна	1	73	Винт M4X12	4
33	Винт M4X12	4	74	Винт M5X22	2
34	Капачка на лагера	1	75	Гайка M5	2
35	Лагер 6003	1	76	Прахоуловител	1
36	Винт ST4.2X14	6	77	Основа на прахоуловителя	1
37	Капак на лявата ръкохватка	1	78	Водач	2
38	Лява ръкохватка	1	79	Конзола	1
39	Винт M5X18	4	80	Водещ плот	1
40	Плоска шайба Ф5	6	81	Винт M5*12	2
41	Настройващ винт	4	82	Гаечен ключ	1

# GENERAL DISTRIBUTION

## Гаранционна карта

Моторни и електроинструменти  
Дженерал Дистрибушън АД

Купува (име и фамилия/наименование на фирма и ЕИК).....

Адрес: ..... Тел: .....

Тип на машината: .....

Модел: .....

Сериен № на машината\*: ..... Арт.№: .....

Сериен № на батерията\*: ..... Арт.№: .....

Сериен № на зарядна станция\*: ..... Арт.№: .....

Фактура №: .....

Магазин /търговец/, от който е закупена стоката .....

Адрес: .....

Дата на покупката: ..... Подпис и печат на търговеца: .....

### СЕРВИЗЕН КАРТОН (попълва се от оторизиран от производителя сервиз)

Приемен протокол		Дата на приемане	Описание на дефекта / Извършен ремонт	Дата на предаване	Подпис

Купувачът има възможност да предяви търговската гаранция, както и да предаде машина за ремонт на следните места:

- Търговските обекти на търговеца, от който е закупена стоката
- Оторизираният сервизен център в населеното място, в което се намира (ако има такъв)
- Оторизираните пунктовете за приемане на машини в страната

**Централен гаранционен сервиз на Дженерал Дистрибушън АД:**  
София, бул. Цариградско шосе № 361, тел.: 0893 383 798

**Пунктове за приемане на гаранционни машини в страната:**

- **Бургас:** ул. Крайезерна №1,
- **Варна:** ул. Атанас Москов №3, тел.: 052/575400
- **Пловдив:** Източен околовръстен път / ул. Христо Ботев, Община Марица, тел: 032/946065
- **Русе:** бул. Трети март 42, тел: 082/870104
- **Стара Загора:** бул. Патриарх Евтимий 37, тел: 042/600699
- **Велико Търново:** 5000 местност Маринкини мостчета, тел: 062/690003
- **Плевен:** ул. Гренадирска 90, тел.: 064/600082

\* Правото на гаранционен сервиз е единствено за машината с посочения в картата сериен номер.

## ГАРАНЦИОННИ УСЛОВИЯ

Моторните, пневматичните и електроинструментите, предлагани от Дженерал Дистрибушън АД /Дружеството/, са инструменти и машини, предназначени за домашна и хоби употреба, конструирани и произведени съгласно действащите нормативни директиви и стандарти за съответствие на Европейския съюз, като са изпълнени изискванията за безопасност. Търговската гаранция за машините и пневматичните инструменти е 24 месеца от датата на покупката за лица, които имат качеството потребители по смисъла на § 6 т. 6 от Закона за предоставяне на цифрово съдържание и цифрови услуги и за продажба на стоки, а за всички останали купувачи търговската гаранция е валидна 12 /дванадесет/ месеца от датата на покупката. Търговската гаранция за батерии и зарядни станции за всички купувачи е 6 месеца от датата на покупката. Търговската гаранция може да бъде предявена на територията на Р.България, в посочените по-горе пунктове на Дженерал Дистрибушън АД или в търговските обекти на търговеца /магазина/, от който е закупена машината. За предявяване на рекламация купувачът е необходимо да представи: коректно попълнена документация за закупената машина; попълнена гаранция – задължителни атрибути по гаранционната карта са сериен номер на машината, подпис и печат на търговеца, продал машината, подпис от страна на купувача, че е запознат с гаранционните условия и фискален касов бон или фактура, удостоверяваща датата на покупката.

За рекламация и ремонт се приемат само добре почистени машини.

Гаранцията покрива производствени дефекти в изработката или в материала и е валидна при условие, че машината е ползвана единствено според нейното предназначение, в точно съответствие с инструкциите на производителя за експлоатация и поддръжка. Купувачът е задължен да се информира за изискванията на производителя, посочени в инструкцията на последния, придружаваща стоката при покупката. В случай, че по каквато и да е причина не разполагате с инструкцията за експлоатация и поддръжка /дори и да сте я загубили/, свържете се с нас на посочените по-горе телефони и/или адреси, за да ви я предоставим повторно!

При основателна рекламация за гаранционна повреда Дженерал Дистрибушън АД ще извърши ремонт до един месец от предаване на машината за рекламация. По преценка на дружеството, при невъзможност за отстраняване на дефекта, продукта може да бъде заменен с нов. При изчерпана наличност, Дженерал Дистрибушън АД уведомява Купувача и при негово съгласие го заменя с подобен или възстановява заплатената сума. Търговската гаранция е валидна съобразно условията, посочени в нея, като изпълнението на поетите от Дженерал Дистрибушън АД задължения по търговската гаранция не е свързано с разходи за потребителя. Електроинструментите трябва да се използват само по предназначение в съответствие с инструкцията за експлоатация и при съблюдаване на мерките за безопасност, описани в инструкцията. Всички машини изискват периодична проверка и подходяща поддръжка. Моля, информирайте се своевременно за предписанията на производителя в Инструкцията за експлоатация и поддръжка на машината!

## ГАРАНЦИЯТА НЕ ПОКРИВА:

- Цялостните повреди на инструментите, причинени от природни бедствия, наводнения, земетресения, пожари и т.н.;
- Износване на цветното покритие на инструментите;
- Стопяеми електрически предпазители и крушки;
- Ръчен стартерен механизъм и ел. свещ;
- Части и консумативи, които подлежат на износване, причинено от ползването, в това число, но не само: грес и масло, четки, водачи, опорни ролки, задвижващи ремъци, гъвкав вал с жило и др.;
- Допълнителни аксесоари и консумативи в това число, но не само: ръкохватки, кутии, свредла, дискове за рязане, секачи, ножове, вериги, шкурки, ограничители, полир-шайби, патронници, макарата за корда и самата корда за косачки и др.;
- Механични повреди по корпуса на изделието или декоративните елементи по него, предпазители за очи, предпазители за режещи инструменти, гумирани плочи, закопчалки, линеали, захранващ кабел и щепсел.

## ОТПАДАНЕ НА ГАРАНЦИЯ

Дженерал Дистрибушън АД има правото да откаже безплатен гаранционен сервиз в случай, че:

- Е правен опит за неоторизирана сервизна намеса в неупълномощена сервизна база;
- Идентификационния етикет на изделието е заличен или изцяло липсва такъв;
- Не е попълнен сериен номер на машината в гаранционната карта;
- Несъответстващ сериен номер на машината с попълнения в гаранционната карта;
- Повредите са причинени в следствие на небрежно боравене с изделието;
- Повреда на ротор или статор, изразяваща се в слепване между тях, в следствие на стопяване на изолациите, причинено от продължително претоварване;
- Повреди на ротор /потъмняла намотка/ - получава се при включване на консуматори, по-мощни от указаните в инструкцията;
- Повреда на ротор или статор, причинена от претоварване или нарушена вентилация, изразяваща се в равномерно потъмняване на колектора и намотките;
- Механични повреди, повреди от изпускане, или от злоумишлени действия на трети лица;
- При неспазване на изискванията на производителя относно правилното съотношение на масло и гориво;

*\* Правото на гаранционен сервиз е единствено за машината с посочения в картата сериен номер*

- Захранващият кабел на машината е удължаван или подменян от купувача;
- Липсват защитни дискове, опорни плотове или други компоненти, които са част от конструкцията на инструмента и са предназначени за осигуряването на безопасната му и/или правилна експлоатация;
- Износване на лагери, поради претоварване или продължителна работа;
- Повредата е причинена от претоварване или липса на вентилация и недостатъчно смазване на движещите се компоненти;
- Блокирало бутало в цилиндъра /залепени сегменти/, износени лагери и семеринги на колянвия вал, следствие на недостатъчно смазване или работа с блокирана спирачка;
- Запушена горивна система;
- Натрупан нагар, загуба на центровка, повредена ел. свещ – получава се при предозирване на маслото при двутактовите мотори, липса на масло за режещата верига или изхабена верига;
- Повредено центробежно колело и/или спирачка /променен цвят/ - дължи се на работа с блокирана спирачка;
- Машината не е ползвана по предназначение, в съответствие с инструкцията за експлоатация или при съблюдаване на мерките за безопасност, описани в инструкцията;
- Машината е използвана за каквито и да е комерсиални цели, различни от домашна употреба;
- Когато повредата е настъпила вследствие на попадане на външно тяло (течности, монети, прах в голямо количество, насекоми, гризачи и др.), под въздействието на агресивна външна среда, при експлоатация в помещение с отрицателни температури или не са полагани елементарни грижи за изделието;
- Когато дефекта е вследствие на сътресения, удари, колебания в напрежението, механични или електрически претоварвания;
- Не са извършвани периодични проверки или подходяща поддръжка за машината, съобразно инструкцията за експлоатация;

*Използването на хоби техника за професионални цели води до сериозно претоварване на машината и е основание за отказ от гаранционно обслужване.*

*Сервизите не носят отговорност за непотърсени в рамките на едномесечен срок машини!*

*Дефектиралите елементи ще бъдат взети за отчет от сервизния работник!*

***Независимо от търговската гаранция, продавачът носи отговорност за липса на съответствие на стоките, цифровото съдържание и цифровите услуги, съгласно закона. При несъответствие на стоките, потребителят - по смисъла на § 6 т.6 от Закона за предоставяне на цифрово съдържание и цифрови услуги и продажба на стоки („ЗПЦЦУПС“) - има правни средства за защита срещу продавача, които не са свързани с разходи за него, по силата на закона. Настоящата гаранция не засяга средствата за защита на потребителя, произтичащи от разпоредбите на чл.33-37 от ЗПЦЦУПС:***

***Чл. 33.*** (1) Когато стоките не отговарят на индивидуалните изисквания за съответствие с договора, на обективните изисквания за съответствие и на изискванията за монтиране или инсталиране на стоките, потребителят има право:

1. да предяви рекламация, като поиска от продавача да приведе стоката в съответствие;
2. да получи пропорционално намаляване на цената;
3. да развали договора.

(2) В случаите по ал. 1, т. 1 потребителят може да избере между ремонт или замяна на стоката, освен ако това се окаже невъзможно или би довело до непропорционално големи разходи за продавача, като се вземат предвид всички обстоятелства към конкретния случай, включително:

1. стойността, която би имала стоката, ако нямаше липса на съответствие;
2. значимостта на несъответствието, и
3. възможността да бъде предоставено другото средство за защита на потребителя без значително неудобство за потребителя.

(3) Продавачът може да откаже да приведе стоката в съответствие, ако ремонтът и замяната са невъзможни или ако биха довели до непропорционално големи разходи за него, като се вземат предвид всички обстоятелства, включително тези по ал. 2, т. 1 и 2.

(4) Потребителят има право на пропорционално намаляване на цената или да развали договора за продажба в следните случаи:

1. продавачът не е извършил ремонт или замяна на стоката съгласно чл. 34, ал. 1 и 2 или, когато е приложимо, не е извършил ремонт или замяна съгласно чл. 34, ал. 3 и ал. 4 или продавачът е отказал да приведе стоката в съответствие съгласно ал. 3;
2. появи се несъответствие въпреки предприетите от продавача действия за привеждане на стоката в съответствие; при несъответствие на стоки с дълготрайна употреба и на стоки, съдържащи цифрови елементи, продавачът има право да направи втори опит за привеждане на стоката в съответствие в рамките на срока на гаранцията по чл. 31;
3. несъответствието е толкова сериозно, че оправдава незабавно намаляване на цената или разваляне на договора за продажба, или
4. продавачът е заявил или от обстоятелствата е ясно, че продавачът няма да приведе стоката в съответствие в разумен срок или без значително неудобство за потребителя.

(5) Потребителят няма право да развали договора, ако несъответствието е незначително. Тежестта на доказване за това дали несъответствието е незначително се носи от продавача.

(6) Потребителят има право да откаже плащането на оставаща част от цената или на част от цената, докато продавачът не изпълни своите задължения за привеждане на стоката в съответствие.

**Чл. 34.** (1) Ремонтът или замяната на стоките се извършва безплатно в рамките на разумен срок, считано от уведомяването на продавача от потребителя за несъответствието и без значително неудобство за потребителя, като се вземат предвид естеството на стоките и целта, за която са били необходими на потребителя.

(2) За стоки, различни от стоките, съдържащи цифрови елементи, ремонтът или замяната на стоките се извършва безплатно в рамките на един месец, считано от уведомяването на продавача от потребителя за несъответствието и без значително неудобство за потребителя, като се вземат предвид естеството на стоките и целта, за която са били необходими на потребителя.

(3) Когато несъответствието се отстранява чрез ремонт или замяна на стоките, потребителят предоставя стоките на разположение на продавача. При замяна на стоките продавачът взема заменените стоки обратно от потребителя за своя сметка.

(4) Когато извършването на ремонт изисква демонтирането на стоките, които са били инсталирани съобразно тяхното естество и цел, преди да се появи несъответствието, или когато тези стоки трябва да бъдат заменени, задължението на продавача да ремонтира или да замени стоките включва демонтирането на стоките, които не съответстват, и инсталирането на заместващите стоки или на ремонтираните стоки, или поемане на разходите за демонтиране и инсталиране на стоките.

(5) Потребителят не дължи заплащане за обичайната употреба на заменените стоки за времето преди тяхната замяна.

**Чл. 35.** Намалването на цената е пропорционално на разликата между стойността на получените от потребителя стоки и стойността, която биха имали стоките, ако нямаше липса на съответствие.

**Чл. 36.** (1) Потребителят упражнява правото си да развали договора чрез заявление до продавача, с което го уведомява за решението си да развали договора за продажба.

(2) Когато несъответствието се отнася само за някои от стоките, доставени съгласно договора за продажба, и е налице основание за разваляне на договора съгласно чл. 33, потребителят има право да развали договора за продажба само по отношение на тези стоки, които не съответстват, както и по отношение на всички други стоки, които е придобил заедно със стоките, които не съответстват, ако не може разумно да се очаква, че потребителят ще се съгласи да запази само стоките, които съответстват.

(3) Когато потребителят развали договора за продажба изцяло или частично само по отношение на някои от доставените съгласно договора за продажба стоки, потребителят връща тези стоки на продавача без неоправдано забавяне и не по-късно от 14 дни, считано от датата, на която потребителят е уведомил продавача за решението си да развали договора за продажба. Крайният срок се смята за спазен, ако потребителят е върнал или изпратил стоките обратно на продавача преди изтичането на 14-дневния срок. Всички разходи за връщане на стоките, в т.ч. експедиране на стоките, са за сметка на продавача.

(4) Продавачът възстановява на потребителя заплатената цена за стоките след тяхното получаване или при представяне на доказателство от потребителя за тяхното изпращане на продавача. Продавачът е длъжен да възстанови получените суми, като използва същото платежно средство, използвано от потребителя при първоначалната трансакция, освен ако потребителят е изразил изричното си съгласие за използване на друго платежно средство и при условие че това не е свързано с разходи за потребителя.

**Чл. 37.** (1) Потребителят може да упражни правата си по този раздел, както следва:

1. за стоки, различни от стоки, съдържащи цифрови елементи, в срок до две години, считано от доставянето на стоката;

2. за стоки, съдържащи цифрови елементи, когато договорът за продажба предвижда еднократно предоставяне на цифрово съдържание или цифрова услуга, независимо от това дали несъответствието се дължи на физическите или цифровите елементи на стоката, в срок до две години, считано от доставянето на стоката и предоставянето на цифровото съдържание или цифровата услуга или в рамките на периода от време, посочен в чл. 31, ал. 1 и 2, без да се възпрепятства прилагането на чл. 28, ал. 3, т. 1;

3. за стоки, съдържащи цифрови елементи, когато договорът за продажба предвижда непрекъснато предоставяне на цифрово съдържание или цифрова услуга за определен период от време, независимо от това дали несъответствието се дължи на физическите или цифровите елементи на стоката, в срок до две години, считано от доставянето на стоката и от започването на непрекъснато предоставяне на цифровото съдържание или цифровата услуга;

4. за стоки, съдържащи цифрови елементи, когато договорът за продажба предвижда непрекъснато предоставяне на цифрово съдържание или цифрова услуга за период, по-дълъг от две години, и несъответствието се дължи на цифровите елементи на стоката, потребителят може да упражни правата си по този раздел в рамките на срока на действие на договора.

(2) Срокът по ал. 1 спира да тече през времето, необходимо за извършване на ремонт или замяна на стоката.

(3) Упражняването на правото на потребителя по ал. 1 не е обвързано с други срокове за предявяване на иск, различни от тези по ал. 1.

В съответствие с изискванията на Общия регламент за защита на личните данни 679/2016, Дженерал Дистрибушън АД обработва следните лични данни на своите клиенти: име и фамилия, адрес, електронна поща и телефонен номер, с цел управление на гаранционни случаи на пуснатите на пазара стоки. Нашата политика за защита на личните данни, съдържаща подробна информация за това как използваме и защитаваме вашите лични данни, както и правата ви в това отношение, е налична онлайн на <https://generaldistribution.bg/bg/zashchita-na-lichnitie-danni>.

Дженерал Дистрибушън АД си запазва правото да променя условията на настоящата търговска гаранция с цел съобразяването ѝ с действащите законови разпоредби, в случай, че последните бъдат промени в периода от опаковане на стоката с настоящата гаранция до продажбата ѝ. Актуалната търговска гаранция за закупената стока можете да откриете на електронен адрес - <https://generaldistribution.bg/bg/news-view/nova-gharantsionna-karta>.

\* Правото на гаранционен сервиз е единствено за машината с посочения в картата сериен номер.

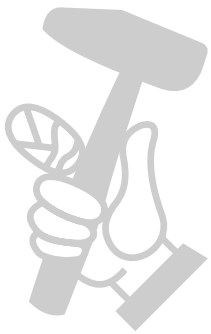

МАГАЗИН  
**БАШ МАЙСТОРА**<sup>®</sup>  
ПРОФЕСИОНАЛНИ РЕШЕНИЯ



**DAEWOO**  
POWER PRODUCTS



МАГАЗИНИ И ДИСТРИБЮТОРИ  
БАШ ИСТОРА®  
ПРОФЕСИОНАЛНИ РЕШЕНИЯ

ВНОСИТЕЛ:

ДЖЕНЕРАЛ ДИСТРИБЮШЪН АД

1784 СОФИЯ, МЛАДОСТ 1, БУЛ. АНДРЕЙ ЛЯПЧЕВ 51

ТЕЛ.: +359 2 81 77 600, ФАКС: +359 2 81 77 601

[www.daewoopower.bg](http://www.daewoopower.bg)