



# DAEWOO

POWER PRODUCTS

## DABC5244

GASOLINE BRUCH CUTTER /

КОСА БЕНЗИНОВА АНТИВИБРАЦИОННА, 2.2KW, 3HP, 52cc, PRO LEVEL



## USER'S MANUAL

ОРИГИНАЛНА ИНСТРУКЦИЯ ЗА ЕКСПЛОАТАЦИЯ

Manufactured under license of Daewoo International Corporation, Korea  
Произведено по лиценз на Daewoo International Corporation, Korea

# INDEX

1. INTRODUCTION .....	2
2. SYMBOL .....	2
3. SAFETY RULES AND PRECAUTIONS.....	4
4. DESCRIPTION .....	7
5. ASSEMBLY.....	9
6. RULES FOR SAFE OPERATION .....	12
7. USE OF THE SHOULDER HARNESS.....	14
8. CUTTING WITH NYLON HEAD.....	15
9. BLADE CUTTING.....	18
10. FUEL/OIL MIXTURE .....	20
11. PREPARATION FOR OPERATIONS .....	21
12. OPERATIONS .....	22
13. MAINTENANCE AND CARE .....	24
14. TRANSPORT AND STORAGE .....	26
15. TROUBLESHOOTING GUIDE.....	27
16. TECHNICAL DATA .....	29
17. SERVICE CENTERS INFO .....	56
18. EXPLODED VIEW AND SPARE PARTS LIST.....	57
19. DECLARATION OF CONFORMITY.....	61
20. WARRANTY.....	62

## 1. INTRODUCTION

Thank you for purchasing a weed trimmer from us. This manual explains how to operate the weed cutter properly. Before use, please read this operator's manual carefully, operate the machine correctly and perform your task safely.

By the way, due to changes in specifications, all details of your machine may not match this manual. Please understand accordingly.

## 2. SYMBOL

Some of the following symbols may be used in this tool. Please study them and understand their meaning. Proper interpretation of these symbols will enable you to operate the tool better and safer.



Символ	Наименование	Описание
	Предупреждение за безопасност	Индикира опасност, предупреждение или внимание – означава внимание! Касае безопасността ви.
	Прочетете инструкцията за експлоатация	Прочетете инструкцията за употреба и следвайте всички предупреждения за безопасност
	Предупреждение за откат	Опасност от откат
	Пазете далеч от работната зона	Пазете страничните наблюдатели (особено деца и домашни любимци) поне на 15 м далеч от работната зона
	Не използвайте назъбени дискове	Машината не е предназначена да работи с назъбени режещи дискове
	Внимание, тяга!	Непрекъснато движение на ножа след отрязване
	Ръкавици	Носете стабилни, непързалиящи се предпазни ръкавици

	Работни обувки	Носете устойчиви, предпазни обувки, когато използвате оборудването
		Носете предпазни очила и защитна каска, когато използвате оборудването
		Гарантирано ниво на шум
		За да редуцирате риска от нараняване и повреда, избягвайте контакт с нагорещените повърхности
		Опасност от пожар/ запалими материали
	RPM показание	Посока на въртене и максимална скорост на режещият прикачен диск
	Лост на смукача	Затворен/ отворен
	Пусков ключ	Старт/ стоп
	Гориво	Използвайте безоловен бензин за моторни превозни средства с октаново число 91 или по-високо
	Не пушете	Не пушете, когато пригответе горивна смес или носите туба с гориво.

### 3. SAFETY RULES AND PRECAUTIONS

Proper safety precautions must be observed. Like all electrical equipment, this unit has been handled with care. **DO NOT EXPOSE YOURSELF OR OTHERS TO DANGER.**

Follow these general rules. Do not allow others to operate this machine unless they are fully responsible and have read and understood the machine manual and are trained in its operation. This machine must not be operated by children.

- Always wear safety goggles to protect your eyes. Dress appropriately, do not wear loose clothing or jewellery that could get caught in the moving parts of the unit. Always wear safe, sturdy, slip-resistant footwear. Long hair should be tied back. It is recommended that legs and feet be covered to protect them from flying debris during operation.
  - Before use and after drops or other impacts, inspect the entire machine for loose parts (nuts, bolts, screws, etc.) and any damage. repair or replace as necessary.
  - **DO NOT USE** any attachments with this power head other than those recommended by our company. Serious injury to the operator or bystanders and damage to the machine could result.
  - Keep handles free of oil and fuel.
  - Always use the proper handles and shoulder strap when cutting.
  - Do not smoke while mixing fuel or filling the tank.
  - Do not mix fuel in an enclosed room or near open flames. Ensure adequate ventilation.
  - Always mix and store fuel in a properly marked container that is approved by local codes and ordinances for such use.
  - Never remove the fuel filler cap when the engine is running.
  - Never start or run the engine inside an enclosed room or building. Exhaust fumes contain dangerous carbon monoxide.
  - Never attempt to make adjustments to the engine while the unit is running and tied to the operator. Always make engine adjustments with the unit resting on a flat, clear surface.
  - Do not pull on the cable.
  - Do not lift the machine other than by the shaft handle.
  - Do not rest the machine on the ground when the engine is running (e.g. at idling speed).
  - Periodic check for damage, failure of parts, components or cables.
  - Do not use the unit if it is damaged or incorrectly adjusted. Never remove the machine guard. Serious injury to the operator or bystanders and damage to the machine could occur.
  - Inspect the area to be cut and remove any debris that may become entangled in the nylon cutting head. Also remove any objects that may be thrown by the unit during cutting.
  - Keep children away. Bystanders should be kept a safe distance away from the work area, at least 15 METERS (50 FEET).
  - Never leave the machine unattended.
  - Do not use this unit for any work other than that for which it is designed, as described in this manual.
  - Do not overreach. Maintain posture and balance at all times. Do not operate the unit while standing on a ladder or other unstable location.
  - Keep hands and feet away from the nylon cutting head while the unit is in use.
  - Do not use this type of machine for sweeping debris.
  - Do not use the unit when you are tired, ill or under the influence of medication, drugs or alcohol.
  - Use a nylon cutterhead that is not damaged. If you hit a stone or any other obstacle, stop the engine and check the nylon cutterhead. Never use a broken or unbalanced nylon cutting head.
- FOLLOW THE INSTRUCTIONS FOR CHANGING ACCESSORIES.**
- Do not store in an enclosed area where fuel vapours may reach an open flame from water heaters, furnaces, ovens, etc. Store only in a locked, well ventilated area.

- Ensure safe and proper operation of your product. These parts are available from your dealer. The use of any other accessories or attachments may cause potential danger or injury to the user, damage to the machine and void this warranty.
- Thoroughly clean the machine, especially the fuel tank, its surroundings and the air filter.
- When refuelling, be sure to stop the engine and confirm that it has cooled down. Never refuel while the engine is running or hot. **When fuel is spilled, be sure to wipe up completely and dispose of such materials properly before starting the engine.**
- Keep at least 15 metres/50 feet away from other workers or bystanders.
- Whenever approaching a machine operator, call out carefully and confirm that the operator stops the engine. Be careful not to frighten or distract the operator, which may cause an unsafe situation.
- Never touch the nylon cutting head when the engine is running. If it is necessary to adjust the guard or the nylon cutting head, be sure to stop the engine and confirm that the nylon cutting head has stopped working.
- The engine must be switched off when the machine moves between work areas.  
Be careful not to hit the nylon cutting head against stones or the ground.  
Unreasonable rough operation will shorten the life of the machine and create an unsafe environment for you and those around you.
- Pay attention to loosening and overheating of parts. If there is any abnormality in the machine, stop operation immediately and check the machine carefully. If necessary, have the machine repaired by an authorised dealer. Never continue to operate a machine that may be malfunctioning.
- When starting or operating the engine, never touch hot parts such as the muffler, highvoltage cable or spark plug.
- After the engine has stopped, the muffler is still hot. Never place the machine where flammable materials (dry grass, etc.), combustible gases or combustible liquids are present.
- Pay particular attention to operation in the rain or just after rain, as the ground may be slippery.
- If you slip or fall on the ground or into a hole, release the throttle lever immediately.
- Be careful not to drop the machine or hit it against obstacles.
- Before proceeding to adjust or repair the machine, be sure to stop the engine and remove the spark plug cap from the spark plug.
- When the machine is stored for a long time, drain the fuel from the fuel tank and carburettor. clean the parts, move the machine to a safe place and confirm that the engine has cooled down.
- Carry out regular inspections to ensure safe and efficient operation. For a thorough inspection of your machine, contact a dealer.
- Keep the machine away from fire or sparks.
- A condition called Raynaud's phenomenon, which affects the fingers of certain people, is thought to be caused by exposure to vibration and cold.  
Exposure to vibration and cold can cause tingling and burning sensations followed by discolouration and numbness in the fingers. The following precautions are strongly recommended because the minimum exposure that could trigger the condition is unknown.
- Keep your body warm, especially your head, neck, feet, ankles, hands and wrists.
- Maintain good blood circulation by performing vigorous arm exercises during frequent work breaks and also by not smoking.
- Maintain good blood circulation by doing vigorous arm exercises during frequent breaks from work and also by not smoking.
- If you experience discomfort, redness and swelling of the fingers followed by paleness and loss of sensation, consult your doctor before further exposure to cold and vibration.

- Always wear hearing protection, as prolonged exposure to loud noise can lead to hearing impairment or even hearing loss. Full face and head protection should be worn to prevent bodily injury from slipping or falling into bushes, branches or shrubs.
- Wear sturdy, non-slip work gloves to improve your grip on the brushcutter handle. Gloves also reduce the transmission of vibrations from the machine to your hands.

**WARNING!**

The cutter area remains hazardous while the machine is coasting to a stop.

**Note:**

Noise and vibration.

1. Low speed operation can reduce noise and shaking.
2. To reduce noise, the weed cutter should be operated in an open environment.
3. Vibration can be reduced by firmly gripping the handle.
4. To avoid disturbing others, the machine should be operated during the day.
5. Wear personal protective equipment such as gloves and ear protection during operation.
6. The machine is not intended for professional work or prolonged operation.
7. To maintain user fitness and prolong the life of the machine, do not work for more than 2 hours in a full day and do not continue to work for more than 10 minutes at a time.

МАГАЗИН  
БАШ МАШИНОТОРА  
ПРОФЕСИОНАЛНИ РЕШЕНИЯ



## 4. DESCRIPTION

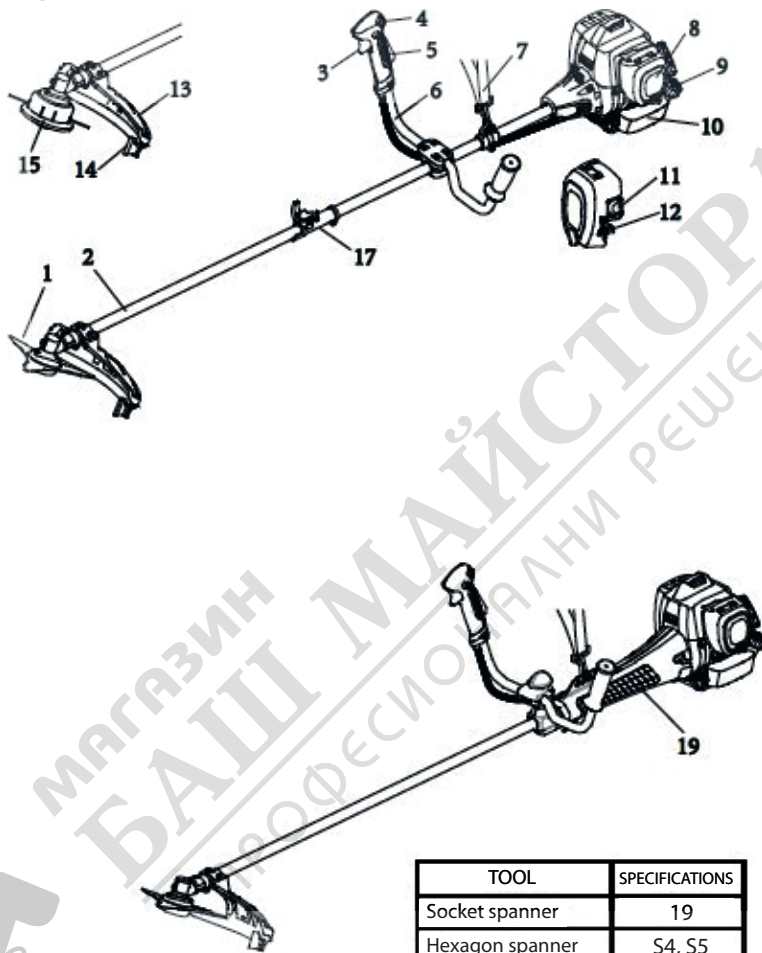

TOOL	SPECIFICATIONS
Socket spanner	19
Hexagon spanner	S4, S5

SAFETY MANUAL included with the unit.

Read before operating and keep for future reference to learn proper and safe operating techniques.

### 1 - BLADE

Circular blade for grass, weed or brush cutting applications. Harness, plastic guard and U - handles required for blade operation.

### 2 - DRIVE SHAFT ASSEMBLY

Contains a specially designed flexible inner drive shaft.

### 3 - ACCELERATOR CATCH

Spring loaded to return to idle when released. When accelerating, pull the trigger gradually to obtain the best operating technique. Do not hold the trigger while starting.

**4 - SWITCH ON/OFF**

Move the switch to the "I" position to start, to the "O" position to stop.

**5 - Throttle LOCK**

Before accelerating, please compress the throttle.

**6 - U-HANDLE**

This handle can be adjusted to your convenience for added comfort.

**7 - HARNESS ASSEMBLY**

An accessory that hangs the machine from the operator and is adjustable in length.

**8 - AIR FILTER COVER**

Contains a replaceable felt element.

**9 - FUEL FILLER CAP.****10 - FUEL TANK**

Contains fuel and fuel filter.

**11 - PRIMER PUMP**

Pressing the primer bulb pumps (7 to 10 times before starting) will remove all air and stale fuel from the fuel system and bring fresh fuel into the carburettor.

**12 - THE CHOKE CONTROL**

Is located on the side of the filter cover. COLD START Pull the lever up to close the choke for cold starts. push the lever down to the RUN position.

**13 - DEBRIS GUARD**

Mounted just above the cutting attachment. Helps protect the operator by deflecting debris produced during the trimming operation. Do not operate the unit without guard.

**14 - CUTTING BLADE**

Cuts the nylon filament to the correct length-8 , from the head to the end of the line-when the nylon cutting head hits the ground during line feed operation. If the trimmer is operated without a cutting blade, the line becomes too long (more than 8 ), the operating speed will reduce the motor speed, this will overheat or damage the motor.

**15 - NYLON CUTTING HEAD**

Contains a replaceable nylon cutting line that advances when the cutting head strikes the ground while rotating at normal operating speed.

**16 - P" HANDLE ASSEMBLY**

The grip handle can be adjusted to your convenience for added comfort.

**17 - JOINING OF THE ASSEMBLY****18 - START HANDLE**

Pull the handle until the engine starts, then slowly pull the handle back. DO NOT allow the handle to pull back sharply, otherwise the starter motor will be damaged.

**19 - CLUTCH COVER ASSEMBLY****WARNING!****CAUTION!**

**Before using the product. Confirm that local laws and regulations have no limits for this type of product to meet the requirements of local laws and regulations.**

## 5. ASSEMBLY

- Push the L-shaped part of the rod (1) down until the latch (2) engages in the hole (3) of the rod. This is easier to do if you turn the lower part of the rod (6) slightly in both directions. The latch (2) is in place when it is fully seated in the hole. - Finally, press down the latch cover (5) and then tighten the knob (4) securely.

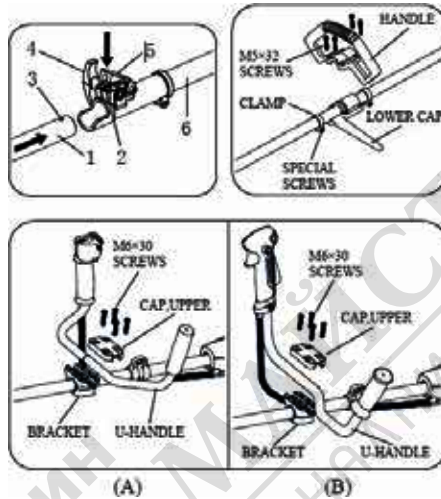

### HANDLE INSTALLATION (A)

Install the handle on the bracket. Place the handle in a comfortable operating position and tighten the four M6×30 screws.

### HANDLE INSTALLATION (B)

Install the handle and bottom cover on the rubber cover and tighten the four M5×32 screws.

### INSTALLING THE HANDLE

Install the handle on the bracket. Place the handle in a comfortable operating position and tighten the U-handle screw assembly.

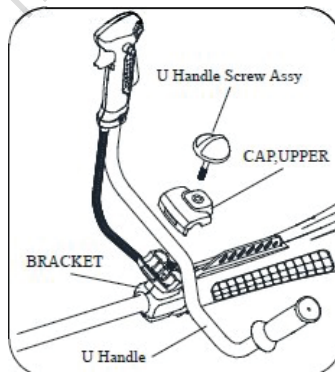



### ADJUST U-Handle

1 Turn the U-Handle screw assembly counterclockwise to tighten the U-Handle

2 Turn the U-Handle screw assembly counterclockwise and then drag the U-handle locking bar to rotate the U-handle.

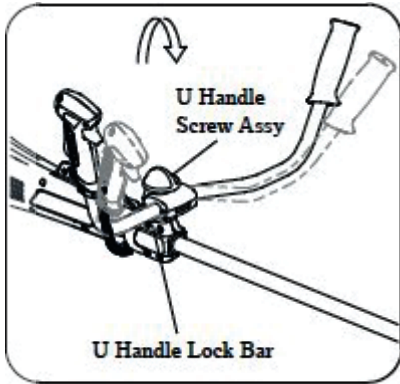

1

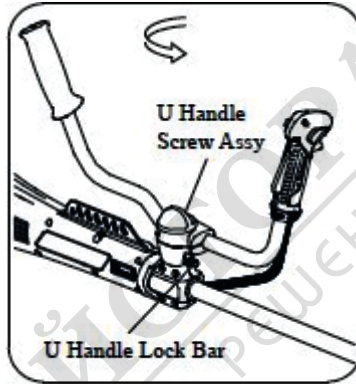

2

**WARNING!**



**CAUTION!**

Do not attempt to remove the two special screws. The position of the two clamps has been set at a suitable place, do not attempt to remove or move them. Otherwise, serious personal injury may result.

### INSTALLATION OF THE PLASTIC PROTECTOR

Install the safety cover on the shaft with the safety cover bracket and screws provided.

Tighten the screws after positioning the safety cover bracket in the proper position.

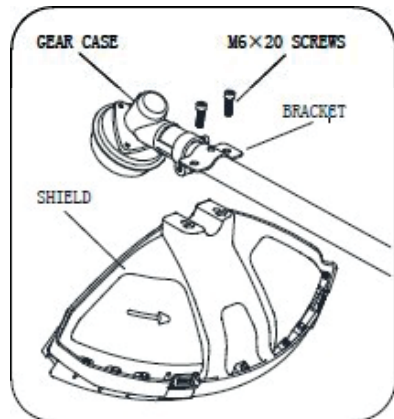

## INSTALLATION OF THE SHEET

- Insert the hexagonal spanner (2) into the specific hole of the angle drive (3) and turn the nut (7) by hand until the hexagonal spanner enters the inner hole, locking the rotation.
- Unscrew the nut (7) clockwise.
- Remove the blade cover (6) and the blade pressure plate (5).
- Make sure that the grooves of the seal (4) perfectly match the transmission angle (3).
- Install the blade (1) and the blade pressure board (5).
- Refit the blade cover (6) and the nut (7), tightening it anti-clockwise until it stops.
- Remove the hexagon key (2)

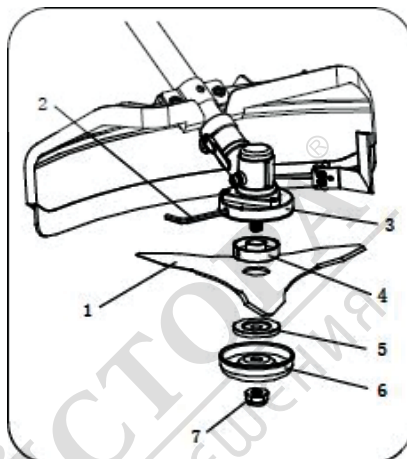

**WARNING!**



**CAUTION!**

**Do not use a steel blade for edging or grinding.**

## HEAD LINE INSTALLATION

- Insert the hexagonal spanner (2) into the specific hole in the angle drive (3) and turn the spanner joint (4) by hand until the hexagonal spanner enters the inner hole, locking the rotation.
- Make sure that the grooves of the seal (4) perfectly match the transmission angle (3).
  - Fitting the cutting line head (1) by screwing it counterclockwise (see from the cutting line head).
  - Remove the hexagon key (2)

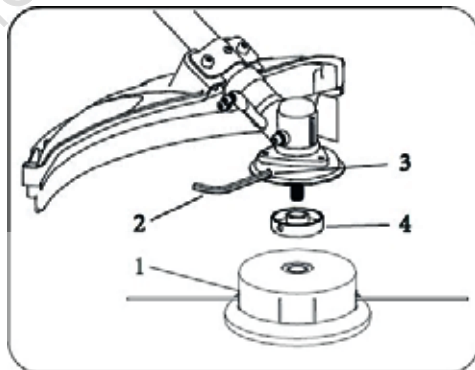

**WARNING!**



**CAUTION!**

**INSTALLATION OF THE NYLON THREAD CUTTING HEAD**  
Align the hole in the adapter plate with the hole in the shaft and install the locking tool. Screw the cutting head onto the shaft (by turning it clockwise) until it is tight. Remove the locking tool.

**HEAD LINE REPLACEMENT**

**6. RULES FOR SAFE OPERATION**
**WARNING!**

**CAUTION!**

All models of trimmers and brushcutters can throw small stones, metal or small objects as well as the material being cut. Read these rules for safe operation with care.  
 Follow the instructions in your operator's manual.

Read the operator's manual carefully. Become thoroughly familiar with the controls and the proper use of the unit. Know how to stop the unit and shut off the engine. Know how to quickly disengage an attached unit.

Never allow anyone to operate the unit without proper instructions. Ensure that the operator wears foot, leg, eye, face and ear protection.

Do not rely on the unit's debris shield to protect your eyes from bouncing or thrown objects. Keep area clear of bystanders, children and pets. Never allow children to operate or play with the unit. Do not allow anyone to enter the operational **DANGER ZONE** with you. The **DANGER ZONE** is an area of 15 metres radius (about 16 paces) or 50 feet.

Insist that persons in the **HAZARD ZONE** beyond the danger zone wear eye protection against thrown objects. If the unit is to be used where unprotected persons are present, operate at low throttle speed to reduce the risk of thrown objects. Move the stop switch to the "stop" position when the engine is idling, making sure it is reliable before cutting. You can only continue to operate the unit when the stop switch is in good condition.

Routines to check that the cutting attachment stops rotating when the engine is idling. Hold the brushcutter with your right hand on the trigger handle and your left hand on the left handle. Maintain a firm grip with both hands while in operation. The weed trimmer should be held in a comfortable position with the trigger handle at hip height. Maintain your grip and balance on both feet. Position yourself so that you do not lose your balance due to the kickback reaction of the cutting blade. Use the shoulder harness at all times. Adjust both the harness and the harness clamp on the unit so that the unit hangs a few inches above ground level. The cutting head and plastic debris shield must be level in all directions. Hitch the unit to the right side of its body.

**WARNING!****CAUTION!**

In addition to head, eye, face and ear protection, wear shoes to protect your feet and improve your balance on slippery surfaces. Do not wear neckties, jewellery or loose, dangling clothing that could get caught in the unit. Do not wear open-toed shoes, or walk barefoot or bare-legged. In certain situations, full face and head protection should be worn. Be careful not to kick back and push the blade.

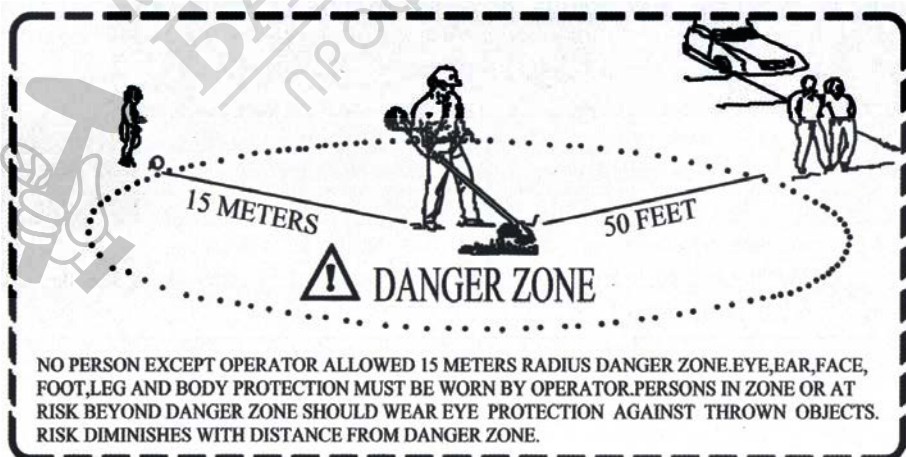

## 7. USE OF THE HARNESS FOR THE SHOULDERS

1. Assemble and adjust the shoulder harness and belt as shown.
2. Adjust the shoulder harness button and move the hook to your waist, then adjust the belt (if there is a belt).
3. Hang the latch tab on the harness hook.
4. If the weed wacker does not balance, adjust the sling bar and handlebars until it balances.

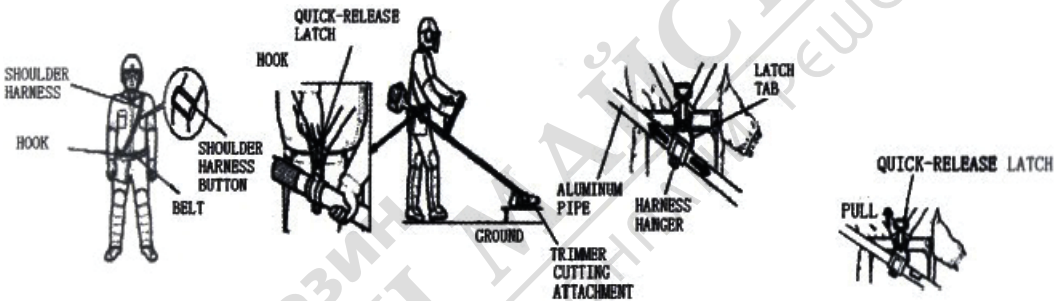

5. To quickly detach the brushcutter from the harness, pull up on the quick release latch tab;
6. Insert the latch tab into the quick release latch slot to reconnect the brushcutter to the harness.





## 8. CUT WITH HEAD OF NYLON

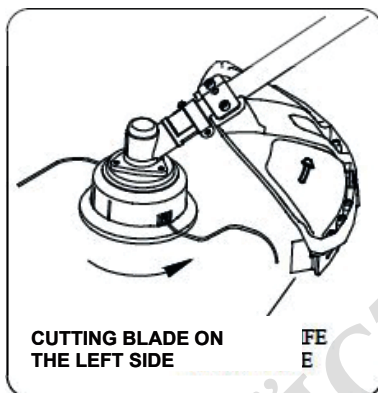

The line head rotates counterclockwise. The CUTTING BLADE will be on the right side of the debris guard.

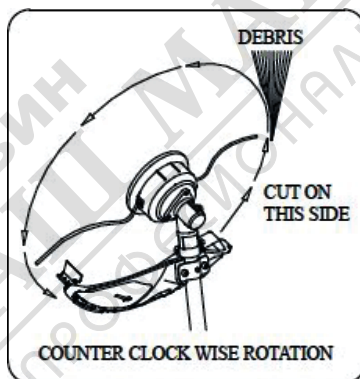

**WARNING!**



**CAUTION!**

Proper debris guard must be in place on the unit when using nylon cutting line. The cutting line may churn if too much line is exposed. Always use the plastic debris guard with the cutting blade when using nylon cutting heads.

For almost all cuts, it is good to tilt the string head so that contact is made on the part of the string circle where the string moves away from you and the debris guard. (See appropriate picture) This results in the debris being thrown away from you.



**WARNING!**



**CAUTION!**

Tilting the head the wrong way will throw debris **TOWARD** you. If the line head is held flat to the ground so that the cut is all the way around the line, debris will be thrown at you, the drag will slow down the motor and use up a lot of line.

**WARNING!**



**CAUTION!**

Use only quality nylon monofilament thread with a diameter of 2.5 mm. Never use wire or wire-reinforced wire in place of nylon cutting line. Only load the nylon thread cutting head with nylon cutting thread of the appropriate diameter.

**WARNING!**



**CAUTION!**

Use extreme caution when operating over bare ground and gravel, as the line can throw small rock particles at high velocities. The unit's debris shield cannot stop objects bouncing or ricocheting off hard surfaces.

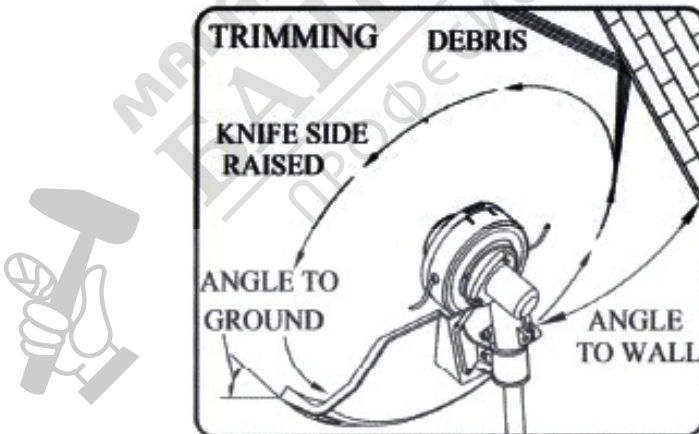

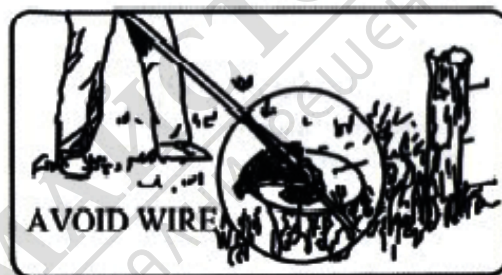
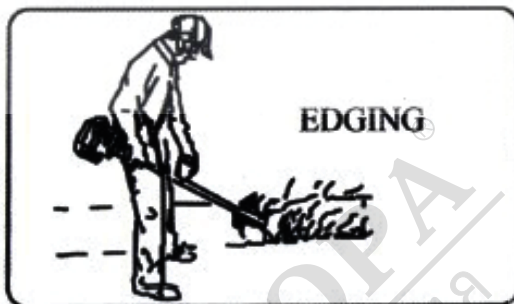
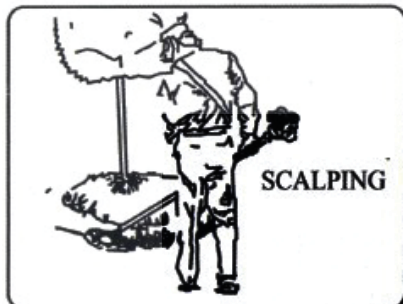

#### CUT:

This is to insert the trimmer carefully into the material you wish to cut. Tilt the head slowly to move debris away from you. You are cutting a barrier such as a fence, wall or tree. Approach from an angle where any debris that bounces off the barrier will fly away from you. Move the string head slowly until the grass is cut all the way to the barrier, but do not jam (overfeed) the string into the barrier. If you trim up to a wire mesh or wire fence, be careful to feed only as far as the wire. If you go too far, the line will break around the wire. Trimming can be done to cut the weed stems one at a time. Place the cutting line head close to the bottom of the grass, never too high up, as this could cause the grass to vibrate and catch on the line. Instead of cutting the grass straight across, just use the end of the line to slowly wear down the stem.

#### SCALING AND SKIRTING:

Both are performed with the line head inclined at a steep angle. Roughing removes the top growth. Edging is the trimming of grass where it has been spread over a pavement or driveway. During edging and roughing, hold the unit at a steep angle and in a position where debris, dirt and stones that have been dislodged will not come back at you, even if they bounce off the hard surface. Although the picture shows how to profile and cut, each operator must find for himself the angles that suit his body size and cutting situation.



**WARNING!**



**CAUTION!**

**Do not trim in any area where there are strands of fencing wire.  
Use protective safety guards. Do not cut where you cannot  
see what the cutting device is cutting.**

## 9. CUT WITH BLADE

### KNIFE CUTTING

There are many different types of blades, however, the two most commonly used are as follows. THE BLADE is used to cut weeds and brush up to 3/4" in diameter. Only 3 blades of 255 mm can be used on this type of weed cutter.

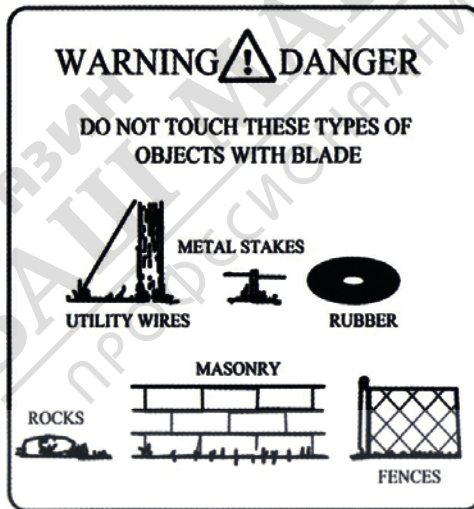

**WARNING!**



**CAUTION!**

**DO NOT USE A WEED TRIMMER TO CUT TREES.**

**WARNING!****CAUTION!**

**Do not cut with a dull, cracked or damaged metal blade. Before cutting growth, inspect for obstructions, such as boulders, metal stakes, or strands of broken fence wire. If an obstruction cannot be removed, mark its location so that it can be bypassed with the blade. Rocks and metal will dull or damage the blade. The wires can get caught in the blade head and can be pulled or blown through the air.**

Blade thrust is the reaction that can occur when the rotating blade comes into contact with something it cannot cut. This contact can cause the blade to stop for an instant and suddenly "push" the unit away from the object struck. This reaction may be violent enough to cause the operator to lose control of the unit. Blade thrust can occur without warning if the blade catches, stalls or jams. This is more likely to occur in areas where it is difficult to see the material being cut. To cut easily and safely, approach the brush being cut from right to left, in case you encounter an unexpected object or woody material, this may minimise the shovel's thrust reaction.

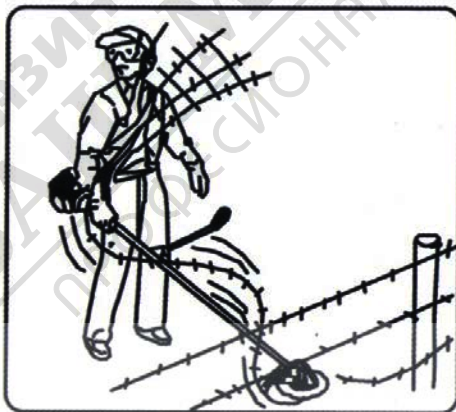
**CUTTING WEEDS**

This is **mowing** by rotating the blade in a level arc. It can quickly clear areas of grass and weeds. The scythe should not be used for cutting large, tough weeds or woody growth.

**NOTE**

**Do not use a blade to cut trees exceeding ½ to ¾ inch diameter.**

Scything can be done in both directions, or only one way, which causes debris to be thrown away from you.

Use the side of the blade that is turning outwards. Slightly tilt the blade down on this same side. If you cut the scythe in both directions, you will hit some debris.

Do not force the blade to cut. Do not change the cutting angle after the wood. Avoid using any pressure or leverage that may cause the blade to jam or crack.



## 10. FUEL AND OIL MIXTURE



### WARNING!

- Never fill the fuel tank to the very top.
- Never add fuel to the tank in a closed non-ventilated area.
- Do not add fuel to this unit close to an open fire or sparks.
- Be sure to wipe off spilled fuel before attempting to start engine.
- Do not attempt to refuel a hot engine.

Fuel used for this model is a mixture of unleaded gasoline and approved engine lubricant. When mixing gasoline with two-cycle engine oil, use only gasoline which contains NO ETHANOL or METHANOL (Types of Alcohol) Use Branded 89 octane or higher unleaded gasoline known to be of good quality. This will help to avoid possible damage to engine fuel lines and other engine parts.

MIXTURE RATIO IS 25:1 - GASLINE-25 PART, OIL-1 PART

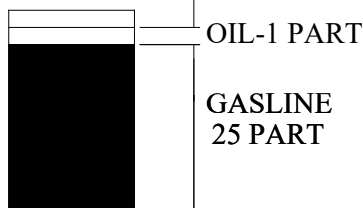

Fuel mixture at the rate other than 25:1 may cause damage to the engine, Ensure mixture ratio is correct.



Mixture

### FUEL

The engine uses two-stroke fuel, a 25:1 two-stroke petrol/lubricant mixture.

### GASOLINE

Use 91 octane or higher brand unleaded gasoline that is known to be of good quality.

### STORING FUEL

Store fuel only in a clean, safe, approved container. Check and follow local ordinances on type and location of storage container.

### IMPORTANT

Two-stroke fuel may separate. Shake fuel container thoroughly before each use. Stored fuel ages. Do not mix more fuel than you expect to use within a month.

### FUEL AND OIL MIXTURE

Inspect fuel tank making sure that it is clean and fill with fresh fuel. Use a mixture of 25-1.

### MIXTURE RATIO IS 25:1

#### PETROL - 25 PART OIL -1 PART

Mixing fuel at a ratio other than 25:1 can damage the engine, make sure the mixture ratio is correct.

## 11. PREPARATION FOR OPERATIONS

PREPARATION FOR OPERATIONS WHEN MIXING GASOLINE WITH TWO-STROKE ENGINE OIL, USE ONLY GASOLINE THAT DOES NOT CONTAIN ETHANOL OR METHANOL (TYPES OF ALCOHOL). THIS WILL HELP PREVENT POSSIBLE DAMAGE TO ENGINE FUEL LINES AND OTHER ENGINE PARTS. DO NOT MIX PETROL AND OIL DIRECTLY IN THE ENGINE FUEL TANK.

**IMPORTANT: Failure to follow proper fuel mixture instructions may result in engine damage.**

1. When preparing the fuel mixture, mix only the amount required for the work to be done. Do not use fuel that has been stored for more than two months. Fuel mixture stored longer than this will cause hard starting and poor performance. If the fuel mixture has been stored for longer than this, it must be removed and filled with a fresh mixture.

<b>WARNING!</b>		<b>CAUTION!</b>	
<ol style="list-style-type: none"> <li>1. Never fill the fuel tank to the top.</li> <li>2. Never add fuel to the tank in an enclosed area without ventilation.</li> <li>3. Do not add fuel to this unit near an open fire or sparks.</li> <li>4. Be sure to wipe up any spilled fuel before attempting to start the engine.</li> <li>5. Do not attempt to refuel a hot engine.</li> </ol>			

### PRE-OPERATION CHECK POINTS

1. Check for loose bolts, nuts and fittings.
2. Check the air filter for dirt. Clean the air filter of any dirt, etc. before operation.
3. Verify that the guard is securely in place.
4. Check for fuel leaks.
5. Check that the blade is not broken.

<b>WARNING!</b>		<b>CAUTION!</b>	
<p>The engine exhaust from this product contains chemicals known to cause cancer, birth defects or other reproductive harm.</p>			

## 12. OPERATIONS

### ENGINE STARTING AND STOPPING PROCEDURES

#### COLD ENGINE START

1. Move the ignition switch to the START position " | ".
2. Gently push the priming pump several times (7 to 10 times) until fuel enters the priming pump.
3. Pull the locking lever upwards to close the locking mechanism.
4. Pull the starter lever until the engine false starts.
5. Push the locking lever to the operating position.
6. Pull the starter lever until the engine starts.
7. Allow the engine to warm up for a few minutes before use.

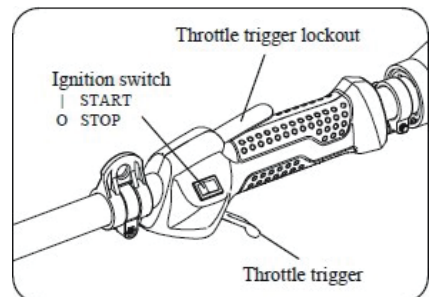

### HOT ENGINE START

The choke lever to the gear.

- If the fuel tank has not run dry, pull the starter motor one to three times and the engine should start.
- If the fuel tank is depleted, after refilling, repeat steps 1 - 2 - 6.

### ENGINE SHUTDOWN

- Release the throttle trigger and let the engine idle for a few seconds.
- Move the switch to the STOP position "O".

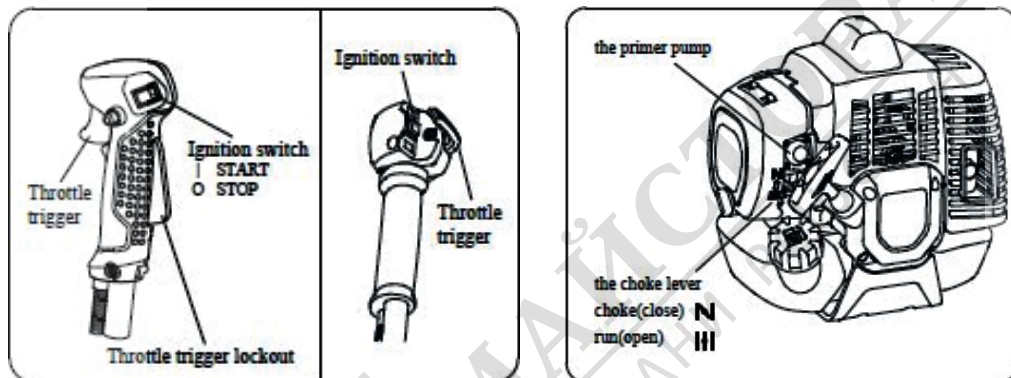

*Repeated pulling of the starter cord with the choke on can flood the engine and make starting difficult.*

*If you have choked the engine, remove the spark plug and gently pull the starter rope handle to remove excess fuel, then dry the spark plug electrodes and replace them in the engine.*



## 13. MAINTENANCE AND CARE

WARNING!		CAUTION!
Use only original manufacturer's spare parts, accessories and attachments. Failure to do so may result in possible injury, poor performance and may void the warranty.		

- The cutting attachment must not rotate in idle mode. If this requirement is not met, the clutch must be adjusted or the machine needs urgent maintenance by a qualified technician.
- You can make the adjustments and repairs described here. For other repairs, have the trimmer checked by an authorised service agent.
- The consequences of improper maintenance can include excess carbon deposits resulting in loss of performance and the discharge of black oily residues dripping from the silencer.
- Ensure that all guards, straps, baffles and handles are properly and securely fastened to avoid risk of personal injury.

### EXHAUST PORT AND SILENCER

- Depending on the type of fuel used, the type and amount of oil used and/or your operating conditions, the exhaust port and muffler may become blocked with carbon deposits. If you notice a loss of power with your gasoline-powered tool, a qualified service technician will need to remove these deposits to restore performance.

### AIR FILTER

- Accumulated dust in the air filter will reduce engine efficiency. It increases fuel consumption and allows abrasive particles to pass into the engine. Remove the air filter as often as necessary to keep it clean.
- Light dust on the surface can be easily removed by lightly tapping the filter. Heavy deposits should be washed off with a suitable solvent.
- Remove the filter cover by removing the knob.

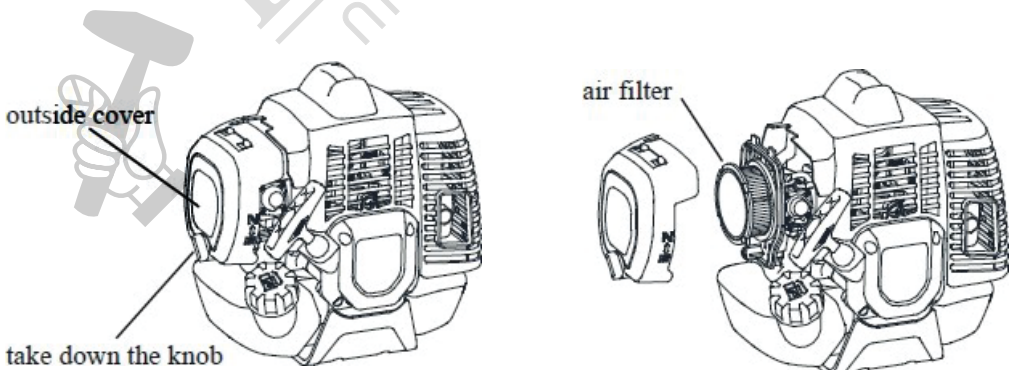

### CARBURETTOR ADJUSTMENT NOTE

Do not adjust the carburettor unless necessary. If you have problems with the carburettor, consult your dealer. Incorrect adjustment can cause engine damage and void the warranty.

### FUEL FILTER

- The fuel tank is equipped with a filter. The filter is located at the free end of the fuel line and can be removed through the fuel port with a piece of hooked wire or link.
- Periodically check the fuel filter. Do not allow dust to enter the fuel tank. A clogged filter will cause difficulty starting the engine or engine performance anomalies.
- When the filter is dirty, replace it.
- When the inside of the fuel tank is dirty, it can be cleaned by flushing the tank with petrol.

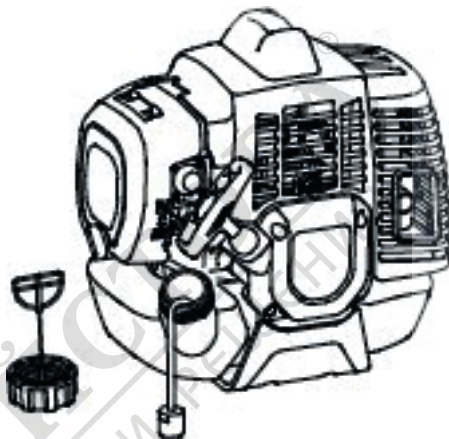

### SPARK PLUG

- Do not attempt to remove the spark plug from a hot engine to avoid possible damage to the threads.
- Clean or replace the plug if it is soiled with heavy oily deposits.
- Replace the plug if the centre electrode is worn and rounded at the end.
- Spark gap 0.6-0.7 mm (0.023 - 0.028)
- Tightening torque = 14-15 Nm (125-135 in.lb)

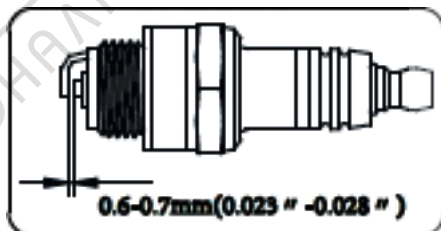

### BEVEL GEAR

After working (40-50) hours, top up with the appropriate amount of grease.

Remove the screw and insert the lithium-based grease, turning the shaft by hand until grease comes out, then replace the flushing screw.



## 14. TRANSPORT AND STORAGE

### TRANSPORT, HANDLING

- The engine must be switched off when the unit is moved between work areas.
  - After the engine has stopped, the muffler is still hot. never touch hot parts such as the muffler.
  - Confirm that there are no fuel leaks from the tank.
  - Allow the engine to cool; empty the fuel tank and secure the unit against movement before transporting it in a vehicle; if the blade is fitted, always use the blade guard.
  - Installation of the blade guard.
- Open the blade guard and install it on the blade, then place the pin in the notch of the blade guard.

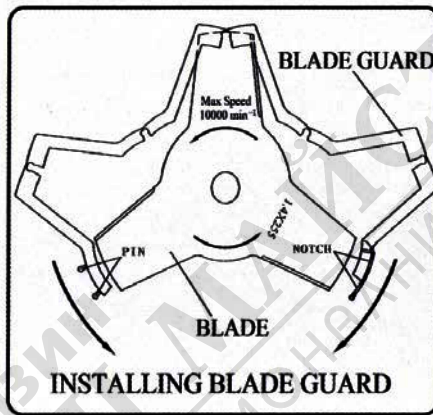
**WARNING!**

**CAUTION!**

Always place the blade guard on the blade when the unit is not in use. Remove the blade guard before using the unit. If not removed, the blade guard could become a thrown object when the blade begins to rotate.

**WARNING!**

**CAUTION!**

Empty the fuel tank before transporting to avoid engine leakage. To prevent the cutting attachment from damaging the weed cutter and people, remove the cutting attachment and, at the same time, return the weed cutter to the factory condition and then put all parts back in the package. Before transport, all parts must be securely packed and validated.

### EXTENDED STORAGE

- Inspect, clean and repair the unit if necessary.
- Remove all fuel from the tank.
- Start the engine: this will use up all the fuel in the fuel line and carburettor.
- Remove the spark plug and pour a teaspoon of clean engine oil into the spark plug hole in the cylinder; replace the spark plug.
- Store in a clean, dry, dust-free area.

**WARNING!**

**CAUTION!**

Do not store in an enclosed area where fuel vapours may reach an open flame from water heaters, furnaces, ovens, etc. Store only in an enclosed, well-ventilated area.

## 15. PROBLEM SOLVING GUIDE

### 1. FAILURE TO START

Symptom			Probable cause	Remedy	
Cylinder compress pressure normal	Spark plug normal	Fuel system abnormality	these is no fuel in tank	add fuel in tank	
			fuel filter obstruct	clean fuel filter	
		Fuel system normal	Fuel	fuel is too dirty	instead fuel
				there is water in fuel	instead fuel
				there is too much	tear down spark plug
				fuel in cylinder	and dry it
	mixture ratio is improper	mixture proration			
	Fuel system normal	Spark plug		spark plug fouled with oily deposits	clean the oily deposits
			spark plug insulation damage	replace spark plug	
			spark gap is too large or small	adjust spark gap 0.6-0.7mm	
High voltage wire spark abnormality		high voltage wire breach or break off	replace or tighten		
	coil looseness	tighten			
Fuel system normal	Ignition system normal	Compress press is shortage	piston ring attrite	replace a new	
			piston ring is broken	replace	
			piston ring cementation	eliminate	
			spark plug looseness	tighten	
			conjoint surface of the cylinder and crank cass leak	eliminate	
			Compress normal	high voltage wire and spark	tighten the spark plug cap
	plug contact badness stop switch failure or short circuit	repair or replace			

## 2. LOW OUTPUT

Symptom	Probable cause	Remedy
Flame out when speedup	Fuel filter obstruct	Clean fuel filter Clean fuel road
The smoke is thin	fall short of fuel	adjust carburetor
Carburetor spout backward	muffler fouled with oily deposits	clean the oily deposits
Compress press is shortage	piston piston ring cylinder attrite	replace piston piston ring
Engine leak	conjoint surface of the cylinder and crank cass leak	repair
The end of two crank shaft leak	the seal is bad	replace seal
	engine overheats	avoid use it for long time
	burning room fouled with oily deposits	high speed and heavy load
		clean the oily deposits

## 3. ENGINE RUNNING UNSTABLE

Symptom	Probable cause	Remedy
there are knock sound in engine	piston, piston ring, cylinder attrite	replace piston, piston ring
	piston pin, piston attrite bearing of crank shaft attrite	replace piston pin, piston replace bearing
there are metal knock sound	engine overheats	avoid use it for long time
	burning room fouled with oily deposits	high speed and heavy load
	gasoline branded is unfit	clean the oily deposits replace require branded octane
engine ignition break off	there is water in fuel	instead fuel
	spark gap is wrong	adjust spark gap 0.6-0.7 mm
	coil gap is wrong	adjust coil gap 0.3-0.4 mm

## 16. TECHNICAL DATA

### DABC5244

Diameter:  $\varnothing 44$

Stroke: 34 mm

Displacement: 52 cc

Rated power: 2.2 kw

Idle speed: 3000 rpm

Maximum speed: 10.000 rpm

Fuel capacity: 900 ml

Net weight: 8.5 kg



МАГАЗИН  
БАШ МАЙСТОРА®  
ПРОФЕСИОНАЛНИ РЕШЕНИЯ

## СЪДЪРЖАНИЕ

1. ВЪВЕДЕНИЕ.....	31
2. СИМВОЛИ.....	31
3. ПРЕДПАЗНИ МЕРКИ И ПРЕДУПРЕЖДЕНИЯ.....	32
4. ОПИСАНИЕ.....	36
5. СГЛОБЯВАНЕ .....	38
6. ПРАВИЛА ЗА БЕЗОПАСНА РАБОТА.....	42
7. ИЗПОЛЗВАНЕ НА САМАРА/ КОЛАНА .....	43
8. РЯЗАНЕ С НАЙЛОНОВА КОРДА .....	44
9. РЯЗАНЕ С МЕТАЛЕН НОЖ .....	46
10. ГОРИВНА СМЕС .....	47
11. ПОДГОТОВКА ЗА РАБОТА .....	49
12. РАБОТА .....	50
13. ПОДДРЪЖКА И СЕРВИЗ.....	51
14. ТРАНСПОРТИРАНЕ И СЪХРАНЕНИЕ.....	54
15. ЕВЕНТУАЛНИ ПРОБЛЕМИ И ТЯХНОТО РЕШЕНИЕ.....	55
16. ТЕХНИЧЕСКИ СПЕЦИФИКАЦИИ .....	56
17. ИНФОРМАЦИЯ ЗА СЕРВИЗНИТЕ ЦЕНТРОВЕ В СТРАНАТА .....	56
18. СХЕМА И СПИСЪК НА РЕЗЕРВНИТЕ ЧАСТИ .....	57
19. ДЕКЛАРАЦИЯ ЗА СЪОТВЕТСТВИЕ .....	61
20. ГАРАНЦИОННА КАРТА.....	62

## 1. ВЪВЕДЕНИЕ

Благодарим ви, че поръчахте бензинова коса от нас. Това ръководство обяснява как да работите и косите правилно. Преди употреба, моля прочетете инструкциите за експлоатация внимателно, за да работите правилно и безопасно с машината.

Данните в ръководството може да не отговарят на поръчания модел, ако има промяна в спецификацията на машините след издаването му. Моля, отбележете.

## 2. СИМВОЛИ

Някои от следните символи може да са използвани върху вашата коса. Моля, изучете ги и разберете тяхното значение. Правилното интерпретиране на тези символи ще ви позволи за работите по-добре и безопасно с машината.



Символ	Наименование	Описание
	Предупреждение за безопасност	Индикира опасност, предупреждение или внимание – означава внимание! Касае безопасността ви.
	Прочетете инструкцията за експлоатация	Прочетете инструкцията за употреба и следвайте всички предупреждения за безопасност
	Предупреждение за откат	Опасност от откат
	Пазете далеч от работната зона	Пазете страничните наблюдатели (особено деца и домашни любимци) поне на 15 м далеч от работната зона
	Не използвайте назъбени дискове	Машината не е предназначена да работи с назъбени режещи дискове
	Внимание, тяга!	Непрекъснато движение на ножа след отрязване
	Ръкавици	Носете стабилни, непързалици се предпазни ръкавици

	Работни обувки	Носете устойчиви, предпазни обувки, когато използвате оборудването
		Носете предпазни очила и защитна каска, когато използвате оборудването
		Гарантирано ниво на шум
		За да редуцирате риска от нараняване и повреда, избягвайте контакт с нагорещените повърхности
		Опасност от пожар/ запалими материали
	RPM показание	Посока на въртене и максимална скорост на режещият прикачен диск
	Лост на смукача	Затворен/ отворен
	Пусков ключ	Старт/ стоп
	Гориво	Използвайте безоловен бензин за моторни превозни средства с октаново число 91 или по-високо
	Не пушете	Не пушете, когато пригответе горивна смес или носите туба с гориво.

### 3. ПРЕДПАЗНИ МЕРКИ И ПРЕДУПРЕЖДЕНИЯ

Трябва да се спазват подходящи предпазни мерки. Както с всяко едно оборудване, с това устройство трябва да се борави с внимание. **НЕ ИЗЛАГАЙТЕ СЕБЕ СИ ИЛИ ДРУГИ НА ОПАСНОСТ.** Следвайте тези общи правила. Не позволявайте на други да работят с тази машина, освен ако не носят пълна отговорност и са прочели, и разбрали ръководството за машината, и са обучени за работа с нея. Тази машина не трябва да се ползва от деца.

- Винаги носете предпазни очила, за да предпазите очите си. Обличайте се подходящо, не носете широки дрехи дрехи или бижута, които могат да се закачат в движещите се части на уреда. Винаги носете безопасни, здрави, нехлъзгащи се обувки. Дългата коса трябва да бъде вързана назад. Препоръчва се ходилата и краката да бъдат покрити, за да ги предпазите от летящи отломки по време на работа.

- Преди употреба и след изпускане или други удари, проверете цялата машина за разхлабени части (гайки, болтове, винтове и др.) и всякакви повреди. Ремонтирайте или сменете, ако е необходимо.
- **НЕ ИЗПОЛЗВАЙТЕ** никакви приставки с тази машина, освен препоръчаните от производителя. Може да се стигне до сериозно нараняване на оператора или странични лица или до повреда на машината.
- Пазете дръжките чисти от масло и гориво.
- Винаги използвайте правилните презрамки и самар, когато режете.
- Не пушете, докато смесвате гориво или пълните резервоара.
- Не смесвайте гориво в затворено помещение или близо до открит пламък. Осигурете подходяща вентилация.
- Винаги смесвайте и съхранявайте гориво в правилно маркиран контейнер, който е одобрен от местните кодекси и наредби за такова използване.
- Никога не сваляйте капачката на резервоара за гориво, когато двигателят работи.
- Никога не стартирайте и не пускайте двигателя в затворено помещение или сграда. Отработените газове съдържат опасен въглероден окис.
- Никога не се опитвайте да правите настройки на двигателя, докато уредът работи и е свързан към оператор. Винаги правете настройки на двигателя, като уредът е поставен върху равна, чиста повърхност.
- Не дърпайте кабела.
- Не повдигайте машината по друг начин, освен за дръжката на вала.
- Не оставяйте машината на земята, когато двигателят работи (напр. на празен ход).
- Периодична проверка за повреда, повреда на части, компоненти или кабели.
- Не използвайте уреда, ако е повреден или неправилно регулиран. Никога не сваляйте предпазителя на машината. Може да възникне сериозно нараняване на оператора или минувачите и повреда на машината.
- Проверете зоната, която ще бъде окосена и отстранете всякакви остатъци, които могат да се заплитат в прорезите на главата. Също така отстранете всички предмети, които могат да бъдат изхвърлени от уреда по време на косене.
- Дръжте децата далеч. Случайните минувачи трябва да се държат на безопасно разстояние от работната зона, при най-малко 15 МЕТРА (50 ФУТА).
- Никога не оставяйте машината без надзор.
- Не използвайте този уред за никаква работа, различна от тази, за която е проектиран, както е описано в това ръководство.
- Не се **напрягайте**. Поддържайте стабилна стойка и баланс през цялото време. Не работете с уреда, докато сте качени на стълба или друго нестабилно място.
- Дръжте ръцете и краката си далеч от найлоновата режеща глава, докато уредът се използва.
- Не използвайте този тип машина за метене на отпадъци.
- Не използвайте уреда, когато сте уморени, болни или под въздействието на лекарства, наркотици или алкохол.
- Използвайте найлонова корда, която не е повредена. Ако ударите камък или друго препятствие, спрете двигателя и проверете главата и кордата. Никога не използвайте счупена или небалансирана режеща глава. **СЛЕДВАЙТЕ ИНСТРУКЦИИТЕ ЗА СМЯНА НА АКЕСОАРИ.**

- Не съхранявайте в затворено помещение, където изпаренията на горивото могат да достигнат до открит пламък от нагреватели, пещи, фурни и др. Съхранявайте само в заключено, добре проветриво помещение.
- Осигурете безопасна и правилна работа на вашия продукт. Тези части се предлагат от вашия дилър. Използването на всякакви други аксесоари или приставки може да причини потенциална опасност или нараняване на потребителя, повреда на машината и анулиране на тази гаранция.
- Почистете старателно машината, особено резервоара за гориво, около него и въздушния филтър.
- Когато зареждате гориво, не забравяйте да спрете двигателя и да се уверите, че е охладен. Никога не зареждайте гориво, докато двигателят работи или горещ. Когато се разлиее гориво, не забравяйте да избършете напълно и изхвърлете тези материали правилно преди стартиране на двигателя.
- Стойте на разстояние поне 15 метра/50 фута от други работници или странични лица.
- Всеки път, когато се приближавате до оператор на машината, извикайте внимателно и се уверете, че операторът спира двигателя. Внимавайте да не изплашите или разсеете оператора, което може да доведе до опасна ситуация.
- Никога не докосвайте найлоновата режеща глава, когато двигателят работи. Ако е необходимо да регулирате предпазителя или найлоновата режеща глава, не забравяйте да спрете двигателя и да се уверите, че режещата глава е напълно спряла.
- Двигателят трябва да бъде изключен, когато машината се движи между работни зони. Внимавайте да не ударите режещата глава в камъни или земята. Неразумната груба работа ще съкрати живота на машината и ще създаде небезопасна среда за теб и тези около теб.
- Обърнете внимание на разхлабването и прегряването на частите. Ако има някаква аномалия в машината, незабавно спрете работа и проверете внимателно машината. Ако е необходимо, занесете машината на ремонт от оторизиран дилър. Никога не продължавайте да работите с машина, която не функционира правилно.
- Когато стартирате или работите с двигателя, никога не докосвайте горещи части като ауспух, кабел за високо напрежение или свещ.
- След като двигателят е спрял, ауспухът е все още горещ. Никога не поставяйте машината на място със запалими материали (суха трева и др.), където има възпалими газове или течности.
- Обърнете особено внимание при работа в дъжд или веднага след дъжд, тъй като земята може да е хлъзгава.
- Ако се подхлъзнете или паднете на земята или в дупка, незабавно отпуснете лоста за газта.
- Внимавайте да не изпуснете машината или да я ударите в препятствия.
- Преди да пристъпите към настройка или ремонт на машината, не забравяйте да спрете двигателя и да отстраните капачка на свещта от свещта.
- Когато машината е съхранявана за дълго време, източете горивото от резервоара за гориво и карбуратора. Почистете частите, преместете машината на безопасно място.
- Извършвайте редовни проверки, за да осигурите безопасна и ефективна работа. За задълбочено проверка на вашата машина, свържете се с търговец или оторизиран сервиз.

- Пазете машината от огън или искри.
- Състояние, наречено феномен на Рейно, което засяга пръстите на някои хора, е смята се, че се причинява от излагане на вибрации и студ. Излагането на вибрации и студ може да причини изтръпване и усещане за парене, последвано от обезцветяване и изтръпване на пръстите. Силно се препоръчват следните предпазни мерки, тъй като минималната експозиция, която може да предизвика състоянието, не е известна.
- Дръжте тялото си топло, особено главата, врата, краката, глезените, ръцете и китките.
- Поддържайте добро кръвообращение чрез извършване на енергични упражнения за ръцете по време на честа работа почивки, а също и като не пушите.
- Поддържайте добро кръвообращение, като правите енергични упражнения за ръцете по време на чести почивки от работа.
- Ако почувствате дискомфорт, зачервяване и подуване на пръстите, последвано от бледност и загуба на усещане, консултирайте се с вашия лекар преди по-нататъшно излагане на студ и вибрации.
- Винаги носете защита за слуха, тъй като продължителното излагане на силен шум може да доведе до увреждане на слуха увреждане или дори загуба на слуха. Трябва да се носят предпазни средства за цялото лице и главата, за да се предотврати нараняване на тялото нараняване от подхлъзване или падане в храсти, клони или храсти.
- Носете здрави, неплъзгащи се работни ръкавици, за да подобрите сцеплението си с хростореза дръжка. Ръкавиците също намаляват предаването на вибрации от машината към вашите ръце. ПРЕДУПРЕЖДЕНИЕ: Зоната на ножа остава опасна, докато машината се движи по инерция до спиране.

#### Забележка: Шум и вибрация

1. Работата на по-ниска скорост може да намали шума и треперенето.
2. За да намалите шума, ножът за плевели трябва да работи на открито.
3. Вибрацията може да бъде намалена чрез здраво хващане на дръжката.
4. За да не безпокоите другите, машината трябва да работи през деня.
5. Носете лични предпазни средства като ръкавици и наушници по време на работа.
6. Машината не е предназначена за професионална работа или продължителна работа.
7. За да поддържате работоспособността на потребителя и да удължите живота на машината, не работете повече от 2 часа през целия ден и не продължавайте да работите повече от 10 минути наведнъж.



## 4. ОПИСАНИЕ

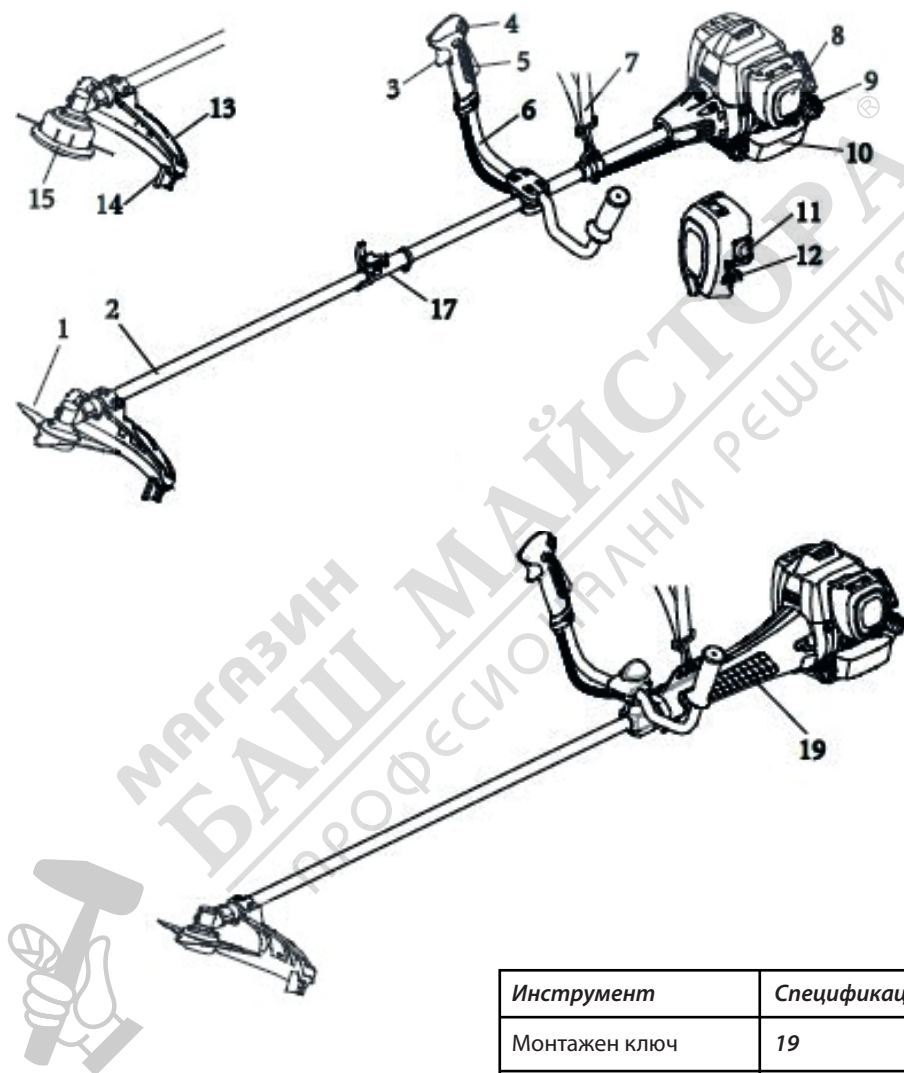

Инструмент	Спецификации
Монтажен ключ	19
Шестогранен ключ	S4 S5

Инструкция за безопасност е включена в комплекта.

Прочетете преди да работите с машината и пазете за бъдещи справки, за да изучите правилно и безопасно боравене с техниката.

1. **НОЖ** - Диск за косене на трева, плевели или храсти. Сбруя, пластмасов предпазител и дръжки необходими за работа на диска.
2. **ЗАДВИЖВАЩ ВАЛ** - Съдържа специално проектиран вътрешен задвижващ вал.
3. **СПУСЪК НА ГАЗТА** - Пружинно зареден, за да се върне на празен ход, когато бъде освободен. Натискайте и отпускайте, за да подавате газ и да увеличавате и намалявате оборотите на двигателя. Не дръжте спусъка, докато стартирате.
4. **ВКЛЮЧВАНЕ/ИЗКЛЮЧВАНЕ** - Преместете превключвателя на позиция " | ", за да започнете, на позиция " O ", за да спрете.
5. **ЛОСТ НА ГАЗТА** - За да работите със спусъка на газта, трябва да натиснете лоста.
6. **U-ОБРАЗНА ДРЪЖКА** - тази дръжка може да се регулира според вашето удобство за допълнителен комфорт.
7. **СБРУЯ с ремъци** - Аксесоар, който окачва машината от оператора и се регулира на дължина.
8. **КАПАК НА ВЪЗДУШНИЯ ФИЛТЪР** - Съдържа сменяем елемент от филц.
9. **КАПАЧКА НА РЕЗЕРВОАРА ЗА ГОРИВО.**
10. **РЕЗЕРВОАР ЗА ГОРИВО** - Съдържа гориво и горивен филтър.
11. **ПОМПА ЗА ПОДКАЧВАНЕ НА ГОРИВО** - Натискането на бутона на смукача (7 до 10 пъти преди стартиране) ще обезвъздуши системата и ще премахне застоялото гориво от горивната системата, вкарвайки свежо гориво в карбуратора.
12. **УПРАВЛЕНИЕ НА СМУКАЧА** - се намира отстрани на капака на филтъра.  
**СТУДЕН СТАРТ** - Издърпайте лоста нагоре до затваряне на смукача за студен старт. Натиснете лоста надолу до позиция RUN.
13. **ПРЕДПАЗИТЕЛ НА ДИСКА** - Монтира се точно над режещата приставка. Помага за защита на оператора, като отклонява остатъците, произведени по време на операцията по косене. Не работете с уреда без предпазител.
14. **РЕЖЕЩ НОЖ** - Реже кордата до правилната дължина, от главата до края на влакното - когато найлоновата корда удари вземята по време на операция за подаване на влакно. Ако косата работи без режещ диск, влакното става твърде дълго, работната скорост ще намали скоростта на двигателя, той ще прегрее или ще се повреди.
15. **ГЛАВА С НАЙЛОНОВА КОРДА** - Съдържа сменяема найлонова режеща корда, която напредва, когато режещата глава удря земята, докато се върти с нормална работна скорост.
16. **СГЛОБЯВАНЕ НА ВАЛА НА МАШИНАТА** - за модели с разглобяем вал
17. **СВЪРЗВАНЕ НА МАШИНАТА.**
18. **СТАРТЕРНО ВЪЖЕ** - Издърпайте въжето бавно, докато усетите съпротивление. След това дръпнете рязко. Никога не издърпвайте въжето докрай, защото има опасност от скъсване.
19. **КАПАК НА СЪЕДИНИТЕЛЯ.**

**ВНИМАНИЕ!**

Преди да използвате продукта, уверете се, че местните разпоредби и закони нямат регулация по отношение на типа продукт, който ползвате. Или че той отговаря на местното законодателство.

## 5. СГЛОБЯВАНЕ

В зависимост от модела:

За модели с разглобяем вал - Натиснете L-образната част на пръта (1) надолу, докато ключалката (2) влезе в отвора (3) на пръта. Това е по-лесно да направите, ако завъртите леко долната част на пръта (6) в двете посоки. Резето (2) е на място, когато той е напълно поставен в отвора. - Накрая натиснете надолу капачка на резето (5) и след това затегнете копчето (4) здраво.

За модели с разглобяем вал:

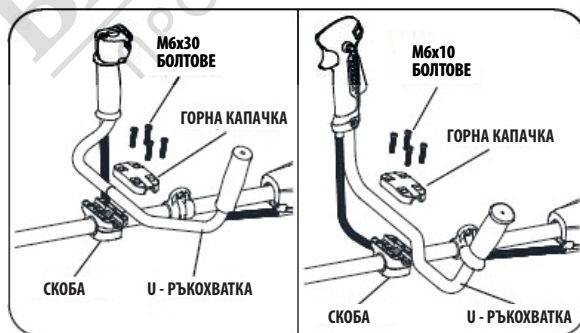
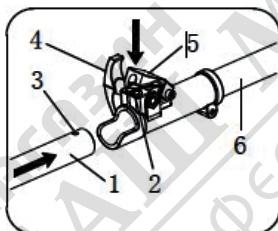

(A)

(B)

### МОНТАЖ НА ДРЪЖКА (А)

Монтирайте дръжката върху скобата. Поставете дръжката в удобно работно положение и я затегнете четирите винта М6×30.

### МОНТАЖ НА ДРЪЖКА (В)

Поставете дръжката и долния капак върху гумения капак и затегнете четирите винта М5×32.

### ИНСТАЛИРАНЕ НА ДРЪЖКАТА.

Монтирайте дръжката върху скобата. Поставете дръжката в удобно работно положение и затегнете винта на U-образната дръжка.

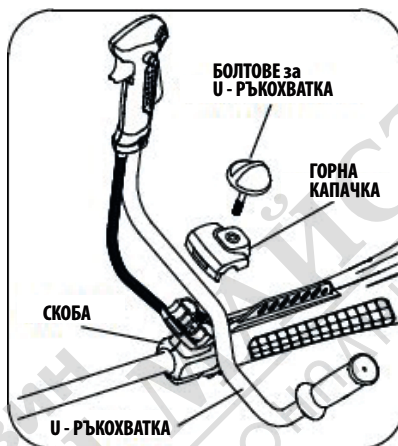

### РЕГУЛИРАНЕ НА U-образна ръкохватка

1. Завъртете винта на U-образната дръжка обратно на часовниковата стрелка, за да затегнете U-ръкохватката.
2. Завъртете болтовия модул на U-образната дръжка обратно на часовниковата стрелка и след това плъзнете заключващия бар за U-образна дръжка за завъртане на U-образната дръжка.



1



2

**ВНИМАНИЕ!**

Не се опитвайте да премахвате двата специални болта. Позицията на двете стяги е настроена на подходящо място, не се опитвайте да ги премахвате или да ги движите. В противен случай може да възникне сериозно персонално нараняване.

**МОНТАЖ НА ПЛАСТМАСОВИЯ ПРЕДПАЗИТЕЛ**

Монтирайте предпазния капак на вала с предоставените скоба за предпазен капак и болтове. Затегнете болтовете, след като поставите скобата на предпазния капак в правилната позиция.

**СГЛОБЯВАНЕ НА РЕЖЕЩАТА ЧАСТ**

- Поставете шестограмни ключ (2) в специфичния отвор на ъгловото задвижване (3) и завъртете на ръка докато влезе във вътрешния отвор, като блокира въртенето.
- Развийте гайката (7) по посока на часовниковата стрелка.
- Свалете капака на острието (6) и притискаща плоча (5).
- Уверете се, че жлебовете на уплътнението (4) съвпадат перфектно с ъгъла на предаване (3).
- Монтирайте острието (1) и притискащата плоча на острието (5).
- Поставете обратно капака на острието (6) и гайката (7), като го затегнете обратно на часовниковата стрелка, докато спре.
- Отстранете шестограмния ключ. (2)

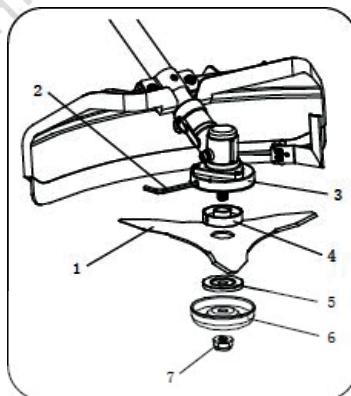

**ВНИМАНИЕ!**

Не използвайте металния нож за шлайфане или за кантиране.

## ИНСТАЛИРАНЕ НА ГЛАВА С КОРДА

Поставете шестограмния ключ (2) в специалния отвор в задвижващия вал (3) и завъртете гаечния ключ (4) с ръка докато влезе във вътрешния отвор, като заключи въртенето.

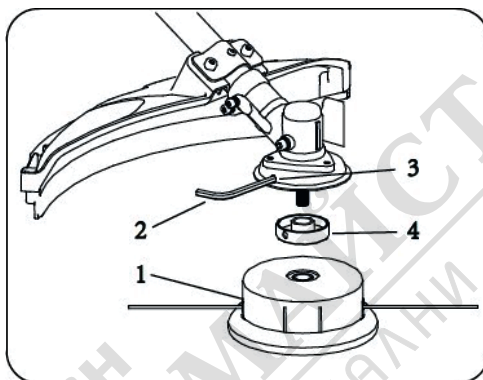
- Уверете се, че жлебовете на уплътнение (4) съвпадат перфектно с ъгъла на предаване (3).
- Монтирайте главата с корда (1), като я завинтите обратно на часовниковата стрелка (вижте от главата на линията за рязане).
- Отстранете шестоъгълния ключ (2).



## 6. ПРАВИЛА ЗА БЕЗОПАСНА РАБОТА



### ВНИМАНИЕ!

Всички модели тримери и коси могат да изхвърлят малки камъчета, метал и малки предмети, както и материал, който се коси. Прочетете тези правила за безопасна работа с внимание. Спазвайте инструкциите в ръководството за употреба.

Прочетете внимателно ръководството за експлоатация. Запознайте се подробно с начините за контрол и правилното използване на уреда. Уверете се, че знаете как да спрете уреда и да изключите двигателя. Научете се бързо да се откачите прикачената машина.

Никога не позволявайте на никого да работи с уреда без подходящи инструкции. Уверете се, че операторът носи защита на краката, краката, очите, лицето и ушите.

Не разчитайте на предпазителя за отломки на уреда, за да предпазите очите си от отскачащи или отхвърлени предмети. Запазете зона, свободна от минувачи, деца и домашни любимци. Никога не позволявайте на децата да работят или да си играят с уреда. Не позволявайте на никого да влиза с вас в оперативната ОПАСНА ЗОНА. ОПАСНАТА ЗОНА е зона с радиус от 15 метра (около 16 крачки) или 50 фута.

Настоявайте лицата в ОПАСНАТА ЗОНА и извън опасната зона да носят предпазни очила срещу отхвърчащи предмети. Ако устройството трябва да се използва там, където има незащитени лица, работете при ниска скорост на газта, за да намалите риска от изхвърляне на отломки. Преместете бутона за спиране на позицията "стоп", когато двигателят работи на празен ход, като се уверите, че е надежден преди рязане. Вие можете да продължите да работи с уреда, само когато старт/стоп бутона е в добро състояние.

Процедури за проверка дали режещият диск спира да се върти, когато двигателят работи на празен ход. Задръжте косата с дясната си ръка върху ръкохватката на спусъка и лявата си ръка върху лявата дръжка. Дръжте здраво с двете си ръце, докато работите. Косата трябва да се държи в а удобна позиция с дръжка на спусъка на височината на бедрата. Поддържайте захвата и баланса си и на двете крака. Позиционирайте се така, че да не загубите равновесие поради откат на диска.

Използвайте раменния колан през цялото време. Регулирайте както колана, така и скобата на колана на устройството, така че устройството да виси на няколко инча над нивото на земята. Режещата глава и предпазителят трябва да са равни във всички посоки. Закачете устройството към дясната страна на тялото му.



### ВНИМАНИЕ!

В допълнение към защитата на глава, очи, лице и слух, добавете и стабилни работни обувки, за да предпазите краката си от подхлъзване и да запазите стабилна стойка. Не носете колиета, бижута или широки дрехи, които могат да бъдат захванати от движещите се части на машината. Не носете сандали и не работете с голи ходила и крак в определени ситуации трябва да носите пълна защита на лице и глава. Внимавайте да не предизвикате откат на ножа и не го натискайте.



## 7. ИЗПОЛЗВАНЕ НА САМАРА ЗА РАМЕНЕ

1. Сглобете и регулирайте раменния колан и колана, както е показано.
2. Регулирайте бутона на раменния колан и преместете куката към кръста си, след това регулирайте колана (ако има колан).
3. Закачете резето на куката на колана.
4. Ако нямате усещането, че косата е балансирана,, регулирайте лоста и кормилото, докато не балансира.

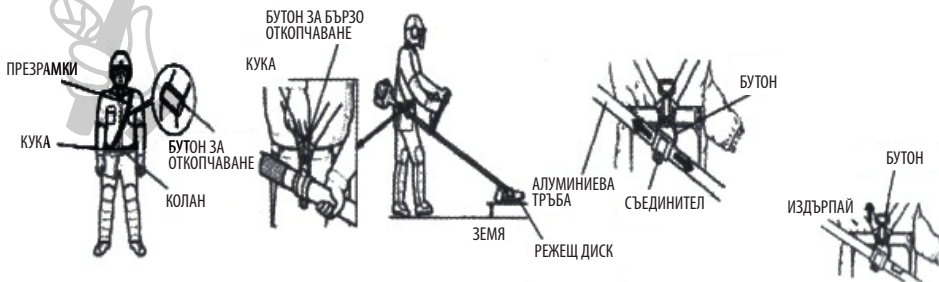
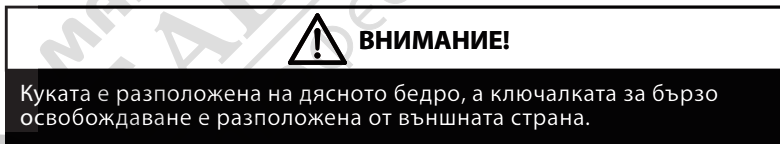

5. За да разкачите бързо тримера от колана, издърпайте нагоре зъбчето на ключалката за бързо освобождаване;
6. Поставете фиксатора в гнездото за бързо освобождаване, за да свържете отново косата към сбруята.

**ВНИМАНИЕ!**

Преди употреба проверете раменния колан и се уверете, че е здраво закрепен. Ако възникне опасност, спрете косата незабавно и издърпайте резето за бързо освобождаване, косата ще се отдръпне от вашето тяло.

## 8. РЯЗАНЕ С КОРДА

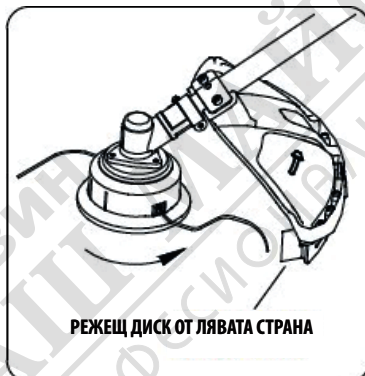

Тримерната глава се върти по посока, обратна на часовниковата стрелка. Режещият нож ще бъде отдясно на предпазителя от отломки.

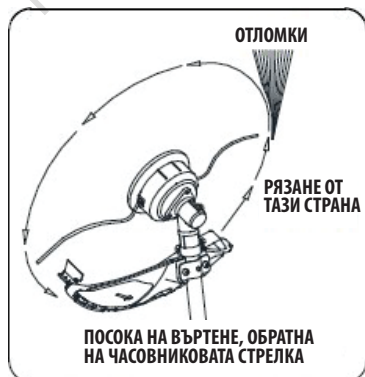

**ВНИМАНИЕ!**

Когато използвате режеща корда, трябва да има инсталиран предпазител срещу отломки. Линията на рязане може да се скъса, ако е извадена твърде много корда. Винаги използвайте предпазителя, когато косите с корда.

Почти при всички видове косене, внимателно приближете и вкарайте тримера в материала, който искате да режете. Наклонете главата бавно, за да изпрати частиците далеч от вас. Ако режете до препятствие като ограда или дърво, приближете се под такъв ъгъл, така че, ако рикошират частици в препятствието, това да става в посока далече от вас. Накланянето на главата в неправилната посока ще отхвърли отломките срещу вас. Ако задържите главата с корда равна на земята, така че разрезът да е целият около линията ще бъдат хвърлени отломки при вас, съпротивлението ще забави двигателя и използвате много корда.

Използвайте само качествена найлонова корда, с диаметър от 2,5mm. Никога не използвайте тел или телени производни на мястото на найлоновата корда. Винаги зареждайте с корда с правилният диаметър.

Винаги бъдете особено внимателни, когато косите около оголена земя или чакъл, тъй като кордата може да отхвърли малки частички скала с висока скорост. Предпазителят на машината не може да спре предметите, ударили се или рикоширали в твърда повърхност.

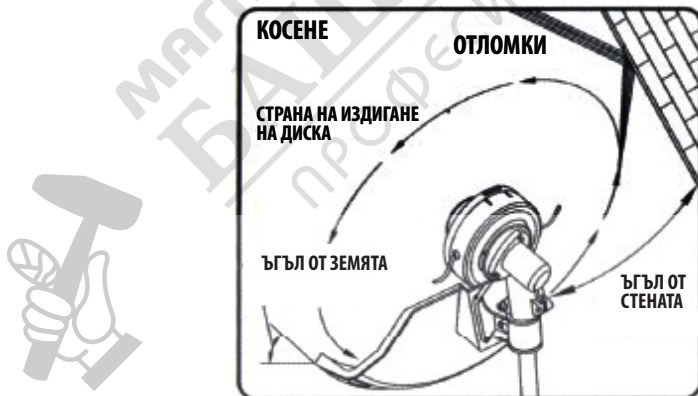

## 9. РЪЗАНЕ С МЕТАЛЕН НОЖ

Има много различни видове ножове, но двата най-използвани вида са следните:

- Нож за храсти – използва се за рязане на храсти и плевели с диаметър до 1,905 cm.
- Диск за циркуляр – използва се за рязане на израстъци от 1,905 cm до 7,62 cm диаметър.

### **ВНИМАНИЕ!** **ПРЕДУПРЕЖДЕНИЕ!**

Винаги използвайте раменния ремък. Нагласете него и стягата му на уреда, така че той да виси на няколко инча над нивото на земята. Режещата глава и щита за защита от метални частици трябва да бъдат изравнени във всички посоки. Нарамете уреда от дясната страна на тялото си.

**ВНИМАНИЕ!**  **ПРЕДУПРЕЖДЕНИЕ!**  
 НЕ ДОКОСВАЙТЕ ТЕЗИ ВИДОВЕ ПРЕДМЕТИ С ОСТРИЕТО. НЕ ИЗПОЛЗВАЙТЕ РЕЗАЧКАТА ЗА ХРАСТИ ЗА РЪЗАНЕ НА ДЪРВЕТА.

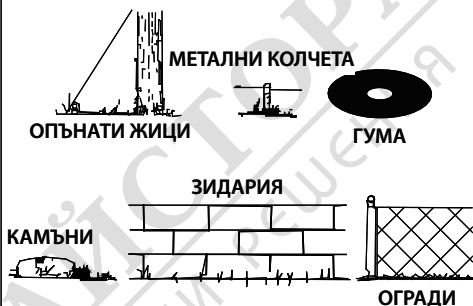

**ВНИМАНИЕ!**  **ПРЕДУПРЕЖДЕНИЕ!**  
 НЕ ИЗПОЛЗВАЙТЕ НОЖЪТ ЗА РЪЗАНЕ НА ДЪРВЕТА.



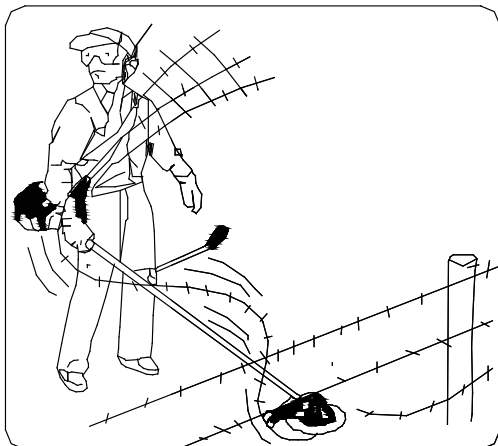

### ВНИМАНИЕ! ПРЕДУПРЕЖДЕНИЕ!

Не режете със затъпен, пропукал или повреден метален нож. Преди косене, проверете за препятствия като метални пръчки или жици от оградна мрежа. Ако препятствието не може да се премести, маркирайте местоположението му, така че да може да го избегнете с острието.

Камъните и метала ще затъпят или повредят остриетата. Жиците могат да бъдат захванати от ножа и да се увият или да бъдат задръжани във въздуха.

## 10. ГОРИВНА СМЕС



### ВНИМАНИЕ!

- Никога не наливайте гориво догоре в резервоара.
- Никога не доливайте гориво в резервоара в затворено и непроветрено място.
- Не доливайте гориво на този уред в близост до открит огън или искри.
- Преди да стартирате двигателя, избършете добре в случай, че има разлято гориво.
- Не пълнете резервоара, ако двигателят е топъл.

Използваното гориво е смес от неетилиран бензин и одобрен лубрикант за двигател. Когато смесвате бензин с масло за двутактов двигател, използвайте само бензин, който НЕ СЪДЪРЖА ЕТАНОЛ И МЕТАНОЛ (вид алкохол). Използвайте марка 89 октана или по-висок неетилиран бензин, за който се знае, че е с добро качество. Това ще помогне да избегнете възможна повреда на тръбопровода на двигателя и други негови части.

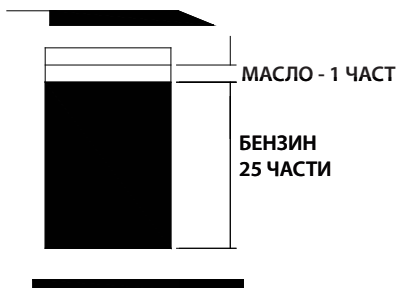
**СЪОТНОШЕНИЕ НА СМЕСТА Е 25:1 – БЕНЗИН – 25 ЧАСТИ, МАСЛО – 1 ЧАСТ**

**Горивната смес с съотношение, различно от 25:1 може да причини повреда на двигателя. Уверете се, че съотношението на сместа е правилно.**

Масло	Бензин
4 ml	- 100 ml
8 ml	- 200 ml
12 ml	- 300 ml
16 ml	- 400 ml
20 ml	- 500 ml
24 ml	- 600 ml
28 ml	- 700 ml
32 ml	- 800 ml
36 ml	- 900 ml
40 ml	- 1000 ml

**ГОРИВО**

Двигателят използва гориво за двутактов двигател, смес от бензин и двутактово масло в съотношение 25:1.

**БЕНЗИН**

Използвайте бензин 89 октана или по-висок неетилиран бензин, за който се знае, че е с добро качество.

**СЪХРАНЕНИЕ НА ГОРИВОТО**

Съхранявайте горивото само в чист, безопасен, одобрен контейнер. Проверете и спазвайте местните разпоредби за вида и местоположението на контейнера за съхранение.

**ВАЖНО!**

Горивната смес за двутактов двигател може да се раздели на бензин и масло, ако не се използва по-дълго време. Разклатете силно резервоара на машината или съда, в който се съхранява горивото преди всяка употреба. Период за съхранение на горивото – два месеца. Не смесвайте повече гориво от това, което очаквате да използвате за месец.

**ГОРИВНА СМЕС**

Проверете горивния резервоар, за да се уверите, че е чист и пълен с прясно гориво. Използвайте смес 25:1.



## 11. ПОДГОТОВКА ЗА РАБОТА

Когато смесвате бензин с масло за двутактов двигател, използвайте само бензин, който НЕ СЪДЪРЖА ЕТАНОЛ И МЕТАНОЛ (вид алкохол). Това ще помогне да се предотврати евентуална повреда в горивната линия на двигателя и други негови части. Не смесвайте бензин и масло директно в резервоара на косата.

**ВАЖНО!** Неспазването на правилните инструкции за смесване на гориво, може да доведе до повреда на двигателя.

1. Когато смесвате гориво, смесвайте само количеството, изискващо свършването на конкретната работа. Не използвайте гориво, което ще се съхранява повече от 2 месеца. Използването на гориво, преседяло повече от този период ще доведе до твърдо стартиране и лоша работа. Ако горивна смес е преседяла повече от този период, тя трябва да бъде премахната и да се долее прясна горивна смес.
2. Никога не пълнете догоре резервоара.
3. Никога не зареждайте гориво в затворено помещение с недобра вентилация.
4. Не зареждайте близо до открити пламъци или искри.
5. Уверете се, че сте подсушили всяка следа от разлято гориво, преди да стартирате двигателя.
6. Не зареждайте топъл двигател.

### Проверка преди работа

1. Проверете за разхлабени болтове, свързки и гайки.
2. Проверете въздушния филтър за замърсявания. Почистете въздушния филтър от всяко замърсяване преди работа.
3. Проверете дали предпазителя е здраво поставен на мястото си.
4. Проверете за теч на гориво.
5. Проверете дали ножът не е счупен, издраскан, повреден.

### **ВНИМАНИЕ!**

Изгорелите газове от двигателя на този продукт съдържат химикали, за които се знае, че причиняват рак, родилни дефекти или репродуктивни проблеми.



## 12. РАБОТА

### СТАРТИРАНЕ НА ДВИГАТЕЛЯ И ПРОЦЕДУРИ ЗА СПИРАНЕ

#### СТАРТИРАНЕ НА СТУДЕН ДВИГАТЕЛ

1. Преместете спиращия бутон на позиция „СТАРТ“ - I.
2. Внимателно натиснете помпата за подкачване на гориво няколко пъти (7-10 пъти), докато горивото достигне карбуратора.
3. Дръпнете лоста на смукача нагоре, за да затворите клапата на машината.
4. Издърпайте лоста за стартиране, докато двигателят запали.
5. Натиснете лоста на смукача до работна позиция.
6. Издърпайте стартерното въже, докато машината запали.
7. Позволете на двигателя да загрее за няколко минути, преди да използвате машината.

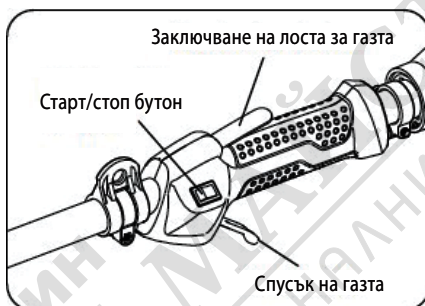

#### СТАРТИРАНЕ НА ТОПЪЛ ДВИГАТЕЛ

- Ако горивният резервоар не е оставен без гориво, дръпнете стартера от един до три пъти и двигателят трябва да стартира. **НЕ ИЗПОЛЗВАЙТЕ СМУКАЧА**
- Ако в резервоара няма гориво, след като го напълните, повторете стъпки 1-2-6 от процедурата **СТАРТИРАНЕ НА СТУДЕН ДВИГАТЕЛ**.

#### СПИРАНЕ НА ДВИГАТЕЛЯ

- Освободете спусъка на газта и оставете двигателя на празен ход за няколко секунди
- Преместете бутона на позиция **Стоп**.

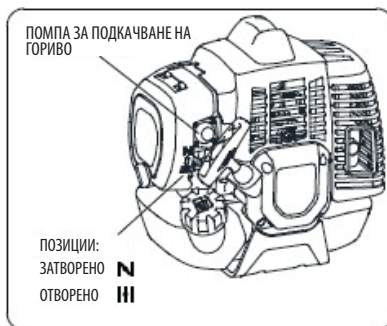
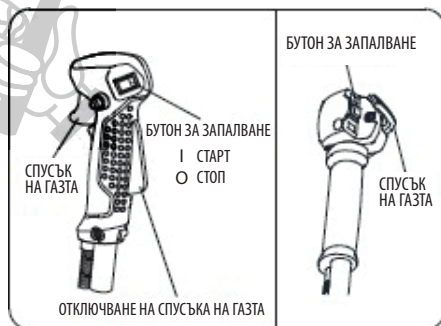

Продължителното изтегляне на стартерното въже с отворен смукач може да наводни двигателя и да направи стартирането трудно.

Ако сте задавили двигателя, свалете запалителната свещ и внимателно издърпайте стартерното въже, за да изразходите останалото гориво, след което подсушете електродите на запалителната свещ и поставете обратно.

## 13. ПОДДРЪЖКА И СЕРВИЗ

Използвайте само оригинални аксесоари, приложения и резервни части, препоръчани от производителя. Неспазването на това може да доведе до вероятно нараняване, незадоволителна работа на машината и да доведе до отпадане на гаранцията.

- Режещият нож не трябва да се върти на празен ход. Ако не се спази това изискване, съединителят може да се нуждае от настройване или машината от спешна поддръжка в оторизиран сервис.
- Можете да извършвате сами само операциите по поддръжка, описани в това ръководство. За всичко останало, обръщайте се към оторизиран сервис.
- Последствията от неправилна поддръжка могат да включват натрупване на въглеродни отлагания, които да се отразят на работата и на излизането на черни петна от масло през заглушителя.
- Уверете се, че всички предпазители, колани, прегради и дръжки са правилно и сигурно затегнати, за да избегнете риск от персонално нараняване.

### АУСПУХ И ЗАГЛУШИТЕЛ

В зависимост от типа гориво, типа и количеството масло, които използвате и/или работните условия, ауспухът и заглушителя могат да се окажат блокирани от въглеродни отлагания. Ако забележите липса на мощност, посетете оторизиран сервис да почисти тези наслагвания и да възстанови добрата работа на машината.

### Въздушен филтър

- Натрупването на прах във въздушния филтър ще намали ефикасността на двигателя. Това води до увеличаване на консумацията на гориво и позволява на абразивните частици да проникнат в двигателя. Сваляйте въздушния филтър толкова често, колкото е необходимо, за да го почистите.
- Отстранете капака на въздушния филтър.
- Почистете въздушния филтър със сапун и вода. Никога не използвайте бензин или бензол.
- Оставете филтъра да изсъхне.
- Монтирайте по обратния ред.

**Забележка:** Сменете филтъра, ако е износен, повреден или прекалено замърсен.

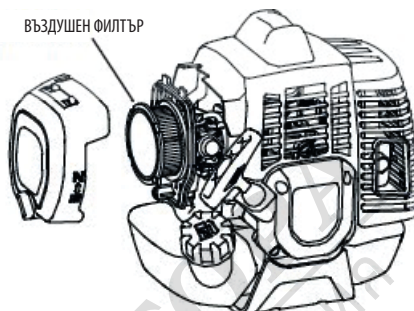
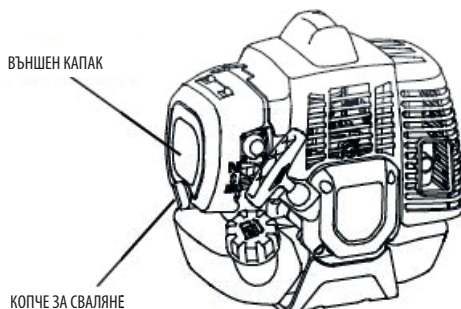

## РЕГУЛИРАНЕ НА КАРБУРАТОРА

Регулировката на карбуратора е направена от производителя. Ако се налага по-нататъшна регулировка, моля посетете вашия доставчик или оторизирания сервис. Неправилната настройка може да причини повреда на двигателя и да направи недействителна гаранционната карта.

## ГОРИВЕН ФИЛТЪР

Горивният резервоар е снабден с горивен филтър, който се намира в свободния край на горивната тръба и може да се извади през горивния отвор.

Периодично проверявайте горивния филтър. Не позволявайте в горивния резервоар да попадне прах. Запушеният филтър може да причини трудности при стартирането и аномалии в работата на двигателя.

Когато филтърът се замърси, подменете го.

**ВНИМАНИЕ!** Моля, източете горивото от резервоара на машината и го съхранявайте в предназначен за целта съд, преди да пристъпите към смяната на тези части. Отворете внимателно капака на резервоара, за да може налягането на спадне постепенно.

Поддържайте чисти вентилационния клапан и капака на резервоара.

Извадете смукателя от резервоара с помощта на кука или подобен инструмент.

Издърпайте я като едновременно с това я въртите.

Сменете филтъра.

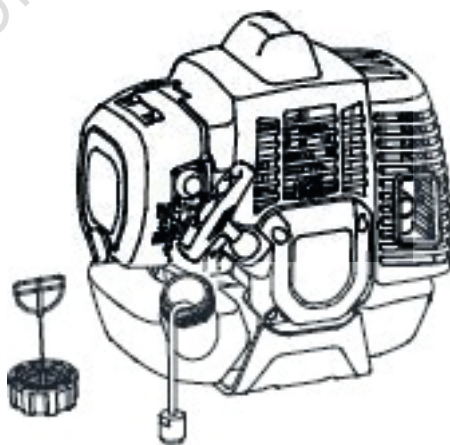

### ЗАПАЛИТЕЛНА СВЕЩ

Правилното разстояние между електродите е 0,6-0,7 mm

Затегнете свещта с динамометричен ключ с усилие 12-15Nm.

Сложете лулата на запалителната свещ.

#### **ВАЖНО!**

Не отстранявайте свещта от горещ двигател, за да избегнете възможни повреди.

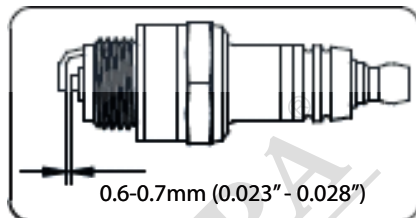

### Зъбно колело на вала

След работа (40-50 часа) долейте с подходящо количество грес. Отстранете винта и поставете греса на литиева основа, след това завъртете вала на ръка, докато излезе грес сменете винта за промиване.

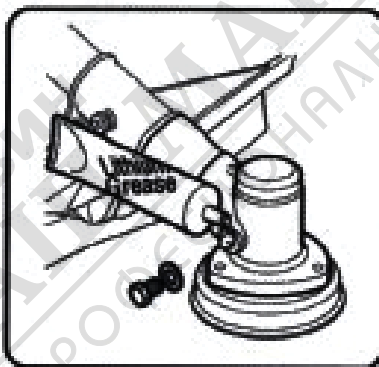

## 14. ТРАНСПОРТ И СЪХРАНЕНИЕ

### ТРАНСПОРТИРАНЕ И ПРЕНАСЯНЕ

- Двигателят трябва да бъде изключен, когато уредът се мести между работни зони.
- След като двигателят е спрял, ауспухът е все още горещ. никога не докосвайте горещи части като ауспуха.
- Уверете се, че няма течове на гориво от резервоара.
- Оставете двигателя да изстине; изпразнете резервоара за гориво и обезопасете устройството срещу движение преди да го транспортирате в превозно средство; ако острието е монтирано, винаги използвайте предпазителя на острието.
- Монтаж на предпазителя на ножа. Отворете предпазителя на острието и го монтирайте върху острието, след което поставете щифта в прореза на предпазителя на острието.



### **ВНИМАНИЕ!**

Винаги поставяйте предпазителя на ножа, когато уредът не се използва. Отстранете предпазителя преди употреба на машината. Ако не е отстранен, предпазителят на ножа може да се превърне в отхвърлен предмет, когато острието започва да се върти.

Преди транспортиране изпразнете резервоара за гориво, за да избегнете изтичане. За да се предотврати нараняването на хора или повредата на режещия диск, отстранете диска до фабрично състояние и след това поставете всички части обратно в опаковката. Преди транспортиране всички части трябва да бъдат сигурно опаковани и проверени.

## ПРОДЪЛЖИТЕЛНО СЪХРАНЕНИЕ

- Проверете, почистете и ремонтирайте уреда, ако е необходимо.
- Източете цялото гориво от резервоара.
- Стартирайте двигателя: това ще изразходва цялото гориво в горивната система и карбуратора.
- Извадете запалителната свещ и налейте чаена лъжичка чисто двигателно масло в отвора за свещта цилиндърът; сменете свещта.
- Съхранявайте на чисто, сухо място без прах.  
Не съхранявайте в затворени помещения, където горивните изпарения могат да достигнат открит пламък от бойлери, пещи, фурни и др. Съхранявайте само в затворено, добре проветриво помещение.

## 15. ЕВЕНТУАЛНИ ПРОБЛЕМИ И ТЯХНОТО РЕШЕНИЕ

НЕИЗПРАВНОСТ	ПРИЧИНА	ОТСТРАНЯВАНЕ
Двигателят не стартира	Неправилни действия при стартиране	Прочетете още веднъж указанията за стартиране
	Лошо регулиран карбуратор	Занесете машината в специализиран сервиз
	Повредена запалителна свещ	Почистете или сменете свещта
	Задръстен горивен филтър	Сменете горивния филтър
Двигателят стартира, но няма мощност	Неправилно положение на лоста за смукача	Поставете лоста на смукача в правилната позиция
	Задръстен въздушен филтър	Почистете или сменете въздушния филтър
	Лошо регулиран карбуратор	Занесете машината в специализиран сервиз
Има чукане при работа на двигателя/ Двигателят няма мощност	Лошо регулиран карбуратор	Занесете машината в специализиран сервиз
Неустойчива работа на двигателя	Повредена запалителна свещ	Почистете или сменете свещта
Двигателят отделя много дим	Лошо регулиран карбуратор	Занесете машината в специализиран сервиз
	Неправилно подготвена горивна смес	Използвайте само правилно смесена горивна смес в съотношение 25:1

## 16. ТЕХНИЧЕСКИ СПЕЦИФИКАЦИИ

### DABC5244

Диаметър: **ø 44**

Ширина на косене: **34 mm**

Обем на двигателя: **52 CC**

Мощност: **2.2 kW**

Обороти на празен ход: **3000 rpm**

Максимална скорост: **10000 rpm**

Капацитет на резервоара за гориво: **900 ml**

Нето тегло: **8.5 kg**

## 17. ИНФОРМАЦИЯ ЗА СЕРВИЗНИТЕ ЦЕНТРОВЕ В СТРАНАТА

Моля сканирайте QR кода, за да получите информация за сервизните центрове. След като отидете на страницата, от падащото меню изберете най-близкия до Вас сервиз. На картата ще може да видите неговото местоположение.



## 18. СХЕМА И СПИСКЪН НА РЕЗЕРВНИТЕ ЧАСТИ

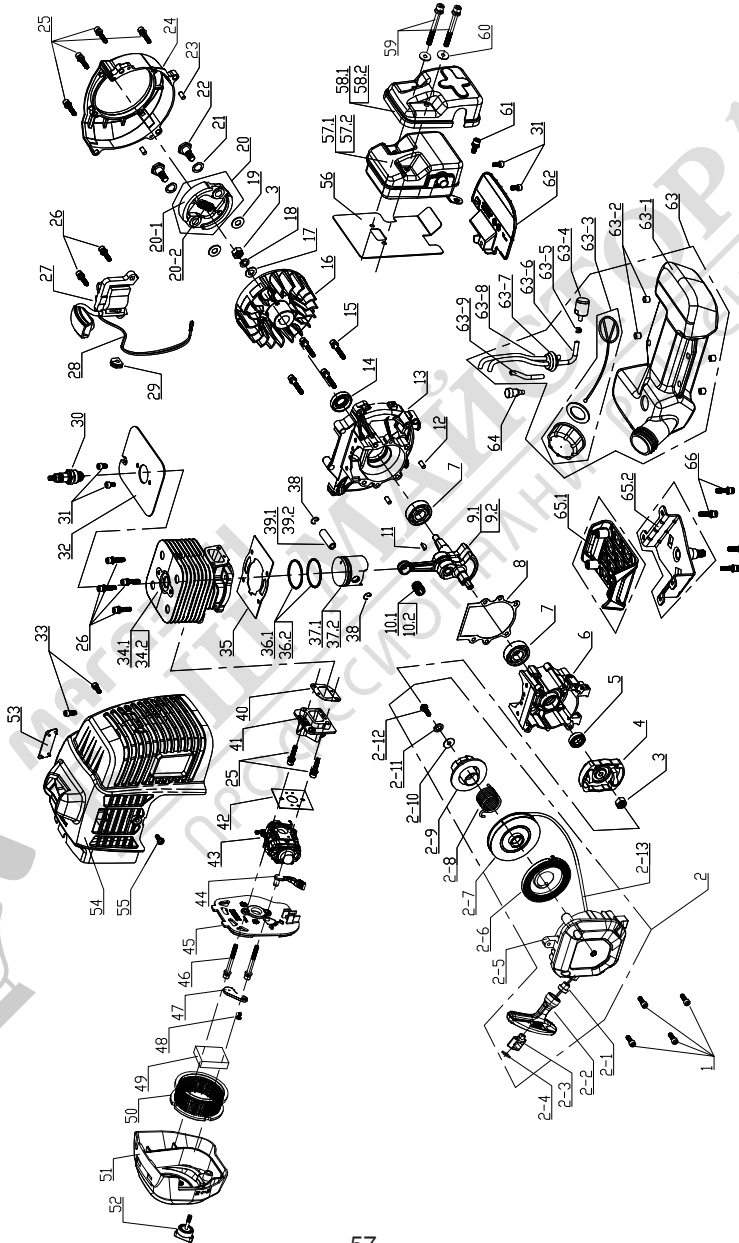

PART NO.	DAEWOO PART REFERENCE CODE	SPARE PART DESCRIPTION	ОПИСАНИЕ
1	DA04-BC4011-000196-01-001	Screw M5X18	Болт M5X18
2	DA04-BC4011-000196-01-002	G4312 Starter assy	G4312 Стартер комплект
2-1	DA04-BC4011-000196-01-003	4600 rope guide 10X5	4600 Водач на въжето
2-2	DA04-BC4011-000196-01-004	5601 Starter handle	5601 Стартерна дръжка
2-3	DA04-BC4011-000196-01-005	5601 rope buffer rubber	5601 Гумен буфер на въжето
2-4	DA04-BC4011-000196-01-006	5601 Rope gasket	5601 Въжена връзка
2-5	DA04-BC4011-000196-01-007	G4312 starter cover	G4312 Капак на стартера
2-6	DA04-BC4011-000196-01-008	G4302 Return spring assy	G4302 Възвратна пружина
2-7	DA04-BC4011-000196-01-009	G4302 easy start rope wheel	G4302 Макара на въжето
2-8	DA04-BC4011-000196-01-010	G4302 Energy storage spring	G4302 Торсионна пружина
2-9	DA04-BC4011-000196-01-011	G4302 easy start ratchet wheel	G4302 Колело тресчотка
2-10	DA04-BC4011-000196-01-012	washer 5X16X1	Шайба 5X16X1
2-11	DA04-BC4011-000196-01-013	Spring washer 5	Пружинна шайба Ф5
3-12	DA04-BC4011-000196-01-014	Screw M5X18	Болт M5X18
2-13	DA04-BC4011-000196-01-015	4600 rope 3X900	4600 въже 3X900
3	DA04-BC4011-000196-01-016	Nut M8	Гайка M8
4	DA04-BC4011-000196-01-017	G3302 Start reel assy	G3302 Стартерна плоча
5	DA04-BC4011-000196-01-018	Seal 12X22X7	Семеринг 12x22x7
6	DA04-BC4011-000196-01-019	G4312 crankcase,right	G4312 Десен картър
7	DA04-BC4011-000196-01-020	Rearing 6202	Лагер 6202
8	DA04-BC4011-000196-01-021	G4302 Crankcase gasket	G4302 Гарнитура на картера
9.2	DA04-BC4011-000196-01-022	G5302 Crankshaft assy	G5302 Колянв вал
10.2	DA04-BC4011-000196-01-023	Bearing K10X14X15.5	Иглен лагер K10x14x15.5
11	DA04-BC4011-000196-01-024	Key 3.0X5.0X13	Шпонка 3x5x13
12	DA04-BC4011-000196-01-025	Pin 5X10	Щифт 5X10
13	DA04-BC4011-000196-01-026	G4312 Crankcase,left	G4312 Ляв картър
14	DA04-BC4011-000196-01-027	Seal 15X30X7	Семеринг 15x30x7
15	DA04-BC4011-000196-01-028	Screw M5X32	Болт M5X32
16	DA04-BC4011-000196-01-029	G4302 Fly wheel	G4302 Маховик
17	DA04-BC4011-000196-01-030	Washer 8.4X16X1.6	Шайба 8,4X16X1,6
18	DA04-BC4011-000196-01-031	Spring washer 8	Пружинна шайба Ф8
19	DA04-BC4011-000196-01-032	Washer 8X18	Шайба съединител 8X18
20	DA04-BC4011-000196-01-033	C4302 Clutch assy	G4302 Съединител
20-1	DA04-BC4011-000196-01-034	G4302 Clutch hoof block	G4302 Челуст на съединителя
20-2	DA04-BC4011-000196-01-035	G4302 Clutch spring	G4302 Пружина на съединителя
21	DA04-BC4011-000196-01-036	Waveform Gasket 11*5	Шайба вълнова пружинна 11x10
22	DA04-BC4011-000196-01-037	screw pin M8	Болт съединител M8
23	DA04-BC4011-000196-01-038	Pin 4X10	Щифт 4X10
24	DA04-BC4011-000196-01-039	G4312 Fan cover	G4312 Капак на маховика
25	DA04-BC4011-000196-01-040	Screw M5X25	Болт M5X25
26	DA04-BC4011-000196-01-041	Screw M5X22	Болт M5X22
27	DA04-BC4011-000196-01-042	G4312 Ignition coil assy	G4312 Бобина запалване
28	DA04-BC4011-000196-01-043	G4312 Flameout line	G4312 Контактен проводник
29	DA04-BC4011-000196-01-044	G4302 U type sheath	G4302 Тампон U тип
30	DA04-BC4011-000196-01-045	Spark plug	Свещ запалителна
31	DA04-BC4011-000196-01-046	Screw M5X10	Болт M5X10
32	DA04-BC4011-000196-01-047	G4312 Cylinder baffle	G4312 Дефлектор на цилиндъра
33	DA04-BC4011-000196-01-048	Screw M5X12	Болт M5X12
34.2	DA04-BC4011-000196-01-049	G5312 Cylinder	Цилиндър G5312
35	DA04-BC4011-000196-01-050	G5312 Cylinder gasket	Гарнитура на цилиндъра G5312
36.1	DA04-BC4011-000196-01-051	G4302 Piston ring 40X1.5	G4302 Сегмент 40X1.5
36.2	DA04-BC4011-000196-01-052	G5302 Piston ring 44X2	G5302 Сегмент 44X2
37.2	DA04-BC4011-000196-01-053	G5302 Piston	Бутало G5302
38	DA04-BC4011-000196-01-054	G4302 Piston pin spring 10	G4302 Зегерка бутало Ф10
39.2	DA04-BC4011-000196-01-055	G5302 piston pin 6X10X35.9	G5302 Бутален болт 6X10X35.9

40	DA04-BC4011-000196-01-056	G4302 admitting pipe gasket	G4302 Гарнитура входяща тръба
41	DA04-BC4011-000196-01-057	G4312 Admitting pipe	G4312 Входяща тръба
42	DA04-BC4011-000196-01-058	G4302 carburetor gasket	Гарнитура карбуратор G4302
43	DA04-BC4011-000196-01-059	carburetor	Карбуратор
44	DA04-BC4011-000196-01-060	G4312 Choke handle	G4312 Лост на смукача
45	DA04-BC4011-000196-01-061	G4312 Cleaner inside cover	G4312 Основа на въздушния филтър
46	DA04-BC4011-000196-01-062	Serew MSX50	Болт M5X50
47	DA04-BC4011-000196-01-063	G4312 Choke	4312 Клапа на смукача
48	DA04-BC4011-000196-01-064	Screw ST4.2X9.5	Винт 574.2X9.5
49	DA04-BC4011-000196-01-065	G4312 Sponge	Филтър елемент дунапрен G4312
50	DA04-BC4011-000196-01-066	Paper air filter	Хартиен въздушен филтър
51	DA04-BC4011-000196-01-067	G4312 Cleaner outside cover	G4312 Капак на въздушния филтър
52	DA04-BC4011-000196-01-068	G4312 Air filter knob assy	G4312 Винт на въздушния филтър
53	DA04-BC4011-000196-01-069	G4312 Trademark cover	Информационна табела G4312
54	DA04-BC4011-000196-01-070	G4312 Cylinder cover	G4312 Капак на цилиндъра
55	DA04-BC4011-000196-01-071	Screw ST4.8X16	Винт 574.8X16
56	DA04-BC4011-000196-01-072	G4312 Air filter gasket	G4312 Гарнитура ауспух
57.2	DA04-BC4011-000196-01-073	G5302 muffler	Ауспух G4302
58.1	DA04-BC4011-000196-01-074	G4302 Muffler cover	G4302 Капак на ауспуха
59	DA04-BC4011-000196-01-075	Screw M6X55	Болт M6X55
60	DA04-BC4011-000196-01-076	Washer 6.4X12X1.6	Шайба 6,4X12X1,6
61	DA04-BC4011-000196-01-077	Screw MSX12	Болт M5X12
62	DA04-BC4011-000196-01-078	G4312 muffler lower baffle	G4312 Долна преграда на ауспуха
63	DA04-BC4011-000196-01-079	G4312 Fuel tank assy	G4312 Резервоар гориво
63-1	DA04-BC4011-000196-01-080	G4312 Fuel tank	G4312 Резервоар за гориво
63-2	DA04-BC4011-000196-01-081	G4302 Fuel tank inserts	G4302 Вложки на резервоара за гориво
63-3	DA04-BC4011-000196-01-082	G3601 fuel tank cap	G3601 Капачка на резервоара
63-4	DA04-BC4011-000196-01-083	G4302 fuel filter	G4302 Горивен филтър
63-5	DA04-BC4011-000196-01-084	G4302 fuel filter sheath	G4302 Скоба на горивния филтър
63-6	DA04-BC4011-000196-01-085	G4312 fuel inlet pipe	G4312 Входяща тръба за гориво
63-7	DA04-BC4011-000196-01-086	G4302 Rubber plug	G4302 Гумена тапа
63-8	DA04-BC4011-000196-01-087	G4312 Fuel return pipe	G4312 Тръба за връщане на гориво
63-9	DA04-BC4011-000196-01-088	G4312 Breathable pipe	G4312 Тръба отдушник
64	DA04-BC4011-000196-01-089	Fuel balancer assy	Отдушник
65.1	DA04-BC4011-000196-01-090	G4312 Baseplate assy	G4312 Основна плоча на резервоара
65.2	DA04-BC4011-000196-01-091	G4315 fuel tank bracket assy	G4315 Опорна скоба на резервоара
66	DA04-BC4011-000196-01-092	Screw MSX20	Болт M5X20
1.1	DA04-BC4011-000196-02-093	Engine 1E40FA	Двигател 1E40FA
1.2	DA04-BC4011-000196-02-094	Engine 1E40FA(EUV)	Двигател 1E40FA (EUV)
1.3	DA04-BC4011-000196-02-095	Engine 1E44FA	Двигател 1E44FA
1.4	DA04-BC4011-000196-02-096	Engine 1E44FA(EUV)	Двигател 1E44FA (EUV)
2.1	DA04-BC4011-000196-02-097	G4312 Connection disk assy	G4312 Изходна глава
2.2	DA04-BC4011-000196-02-098	G5312 Connection disk assy	G5312 Изходна глава
3	DA04-BC4011-000196-02-099	Screw M6X20	Болт M6X20
4	DA04-BC4011-000196-02-100	Screw M6X30	Болт M6X30
5	DA04-BC4011-000196-02-101	Screw M5X12	Болт M5X12
6	DA04-BC4011-000196-02-102	Screw ST3.9X14	Винт ST3.9X14
7	DA04-BC4011-000196-02-103	G4313 Right Clutch Cover	G4313 Капак на съединителя десен
8	DA04-BC4011-000196-02-104	G4313 Mounting Plate	G4313 Монтажна плоча
9	DA04-BC4011-000196-02-105	Screw M5X18	Болт M5X18
10	DA04-BC4011-000196-02-106	G4312 Trademark cover	G4312 Информационна табела
11	DA04-BC4011-000196-02-107	G4302 Transmission Shaft 8X1530	G4302 Задвижващ вал 8x1530
12.1	DA04-BC4011-000196-02-108	G4312 Transfer Bar 26X1.5X1500	G4312 Алуминиева тръба 26X1.5X1500
122	DA04-BC4011-000196-02-109	G5312 Transfer Bar 28X1.5X1500	G4312 Алуминиева тръба 28X1.5X1500
13.1	DA04-BC4011-000196-02-110	G4301 Retainer Assy Ф26X1.5	G4301 Втулка на вала 26 X 1.5
13.2	DA04-BC4011-000196-02-111	G5302 Retainer Assy Ф28X1.5	G5302 Втулка на вала 28 X 1.5

14.1	DA04-BC4011-000196-02-112	G4302 Sponge Damper Cap	G4302 Маншон антивибрационен
14.2	DA04-BC4011-000196-02-113	G5302 Sponge Damper Cap	G5302 Маншон антивибрационен
15	DA04-BC4011-000196-02-114	G4313 Left Clutch Cover Assy	G4313 Ляв капак на съединителя
16	DA04-BC4011-000196-02-115	G4303 Left fixed Transmission Bar Cover	G4303 Ляв фиксиран капак на скобата на тръбата
17.1	DA04-BC4011-000196-02-116	G4303 Rubber Sleeve	G4303 Гумен маншон
18	DA04-BC4011-000196-02-117	G4303 Right fixed Transmission Bar Cover	4303 Десен фиксиран капак на скобата на тръбата
19	DA04-BC4011-000196-02-118	Screw M5x18	Болт М5Х18
20	DA04-BC4011-000196-02-119	G4303 U Handle Permanent Seat	G4303 Основа на скобата на дръжката
21	DA04-BC4011-000196-02-120	Clip 3.5	Зегерка за вал Ф3.5
22	DA04-BC4011-000196-02-121	G4302 oi1 Door Lock Spring	G4302 Пружина на щифта за заключване
23	DA04-BC4011-000196-02-122	G4303 fixed Lock Rod Pad	G4303 Подложка на щифта за заключване
24	DA04-BC4011-000196-02-123	G4303 U Handle Lock Bar	G4303 Щифт заключващ на скобата на дръжката
25	DA04-BC4011-000196-02-124	G4303 U Handle fixed Top Cover	G4303 Горен капак на скобата на дръжката
26	DA04-BC4011-000196-02-125	G4302 U Handle Screw Assy	G4302 Винт на скобата на дръжката
27	DA04-BC4011-000196-02-126	G4302 Left Hand Shank	G4302 Лява ръкохватка на дръжката
28	DA04-BC4011-000196-02-127	G4302 U Handle	G4302 У дръжка
29	DA04-BC4011-000196-02-128	Screw M5x32	Болт М5Х32
30	DA04-BC4011-000196-02-129	Nut M5	Гайка М5
31	DA04-BC4011-000196-02-130	G4313 Control Handle Assy	G4313 Ръкохватка на газта
31-1	DA04-BC4011-000196-02-131	G4313 Throttle Wire Comp.(U Handle)	G4313 Жило на газта (U дръжка)
31-2	DA04-BC4011-000196-02-132	G4313 Throttle Cord (U Handle)	G4313 Кабел контактен (U дръжка)
31-3	DA04-BC4011-000196-02-133	G4313 Throttle Cord Guard (U Handle)	G4313 Гофрирана тръба (U дръжка)
31-4	DA04-BC4011-000196-02-134	Screw ST3.5x8	Винт ST3.5x8
31-5	DA04-BC4011-000196-02-135	G4302 Right hand Shank Cover (U handle)	G4302 Десен капак на ръкохватката (U дръжка)
31-6	DA04-BC4011-000196-02-136	G4302 Trigger (U Handle)	G4302 Спусък (U дръжка)
31-7	DA04-BC4011-000196-02-137	G4302 Trigger Spring	G4302 Пружина на спусъка
31-8	DA04-BC4011-000196-02-138	G4302 Throttle Lock Bar	G4302 Щифт блокиращ
31-9	DA04-BC4011-000196-02-139	G4302 Left hand Shank Cover(U handle)	G4302 Ляв капак на ръкохватката (U дръжка)
31-10	DA04-BC4011-000196-02-140	G4302 Throttle Cap	G4302 Капачка на щифта
31-11	DA04-BC4011-000196-02-141	G4302 Control ArmBlock(U Handle)	G4302 Блок на контролното рамо (U дръжка)
31-12	DA04-BC4011-000196-02-142	G4302 Control Armspring(U handle)	G4302 Пружина на контролното рамо (U дръжка)
31-13	DA04-BC4011-000196-02-143	G4302 Trigger Control Arm(U Handle)	G4302 Рамо за управление на спусъка (U дръжка)
32	DA04-BC4011-000196-02-144	G4312 Brace (Shoulders)	G4312 Самар
33	DA04-BC4011-000196-02-145	Screw Driver	Отвертка
34	DA04-BC4011-000196-02-146	Wrench (3-4-5)	Ключ шестостен (3-4-5)
35	DA04-BC4011-000196-02-147	2600 wrench	2600 гаечен ключ
36	DA04-BC4011-000196-02-148	Ribbon 4x200	Кабелна превръзка 4x200
37	DA04-BC4011-000196-02-149	Tool Bags	Чанта за инструменти
38	DA04-BC4011-000196-02-150	1L Ratio Pot 2600	1L Туба мерителна 2600
39	DA04-BC4011-000196-02-151	G2602 Safety guard assy	G2602 Предпазител на ножа
39-1	DA04-BC4011-000196-02-152	G2602 Safety guard	G2602 Предпазител
39-2	DA04-BC4011-000196-02-153	G2602 Safety guard plate	G2602 Предпазна лента
39-3	DA04-BC4011-000196-02-154	Screw ST4.2x9.5	Винт ST4.2x9.5
39-4	DA04-BC4011-000196-02-155	G2602 Twine knife	G2602 Нож за корда
39-5	DA04-BC4011-000196-02-156	G2602 Twine knife cover	G2602 Капак на ножа за корда
40.1	DA04-BC4011-000196-02-157	G2602 Pressing plate 24	G2602 Притискаща плоча 24
40.2	DA04-BC4011-000196-02-158	G2602 Pressing plate 26	G2602 Притискаща плоча 26
41	DA04-BC4011-000196-02-159	Rivet 4X8	Нит 4Х8
42	DA04-BC4011-000196-02-160	Screw M6X20	Болт М6Х20
43	DA04-BC4011-000196-02-161	Screw M5x25	Болт М5х25
44.1	DA04-BC4011-000196-02-162	G4301 Driver Box Assy	G4301 Редукторна глава
44.2	DA04-BC4011-000196-02-163	G5302 Driver Box Assy	G5302 Редукторна глава
45	DA04-BC4011-000196-02-164	G4302 Nylon head	G4302 Глава с корда
46	DA04-BC4011-000196-02-165	Teeth Grass Cutting Blade	Нож за рязане на трева със зъби
47	DA04-BC4011-000196-02-166	Paper air filter	Хартиен въздушен филтър
48	DA04-BC4011-000196-02-167	G4312 Sponge	G4312 Филтър елемент дунапрен



## CE DECLARATION OF CONFORMITY/ ЕС ДЕКЛАРАЦИЯ ЗА СЪОТВЕТСТВИЕ

### (EN) GASOLINE BRUSH CUTTER 2.2kW, 3HP, 52cc, PRO LEVEL

MODEL: DABC5244/ ZMG5313T1U

We GBR Corp. LTD, Room 1002, 10/F., David House., 8-20 Nanking Street, Jordan, Kowloon, Hong Kong, China, declare under our sole responsibility that this product is in conformity and accordance with the following standards and regulations. The undersigned is responsible for the compilation of technical documentation.

### (BG) Коса бензинова антивибрационна, 2.2kW, 3HP, 52cc, PRO LEVEL

Модел: DABC5244/ ZMG5313T1U

Ние, GBR Corp. LTD, Room 1002, 10/F., David House., 8-20 Nanking Street, Jordan, Kowloon, Hong Kong, China, декларираме на собствена отговорност, че този продукт е в съответствие с изброените по-долу стандарти и разпоредби.

Долуподписаният е отговорен за съставянето на техническа документация.

### Harmonized standards/ Хармонизирани стандарти

EN ISO 11806-1:2022

EN ISO 14982: 2009

### EU Directives/Директиви:

2006/42/EC – MD

2014/30/EU - EMC

2000/14/EU – NOISE EMISSIONS IN THE ENVIRONMENT

GUARANTEED SOUND POWER LEVEL / ГАРАНТИРАНО НИВО НА ШУМ: 115 dB(A)

Signature and stamp on undersigned responsible:

Подпис и печат на отговорното лице:

Date and place:

Дата и място:

December, 2024

Hong Kong



**Гаранционна карта**  
 Моторни и електроинструменти  
 Дженерал Дистрибушън АД

**GENERAL**  
**DISTRIBUTION**

Купува (име и фамилия/наименование на фирма и ЕИК): .....

Адрес: ..... Тел: .....

Тип на машината: .....

Модел: .....

Сериен № на машината\*: ..... Арт. №: .....

Сериен № на батерията\*: ..... Арт. №: .....

Сериен № на зарядна станция\*: ..... Арт. №: .....

Фактура №: .....

Магазин /търговец/, от който е закупена стоката: .....

Адрес: .....

Дата на покупката: ..... Подпис и печат на търговеца: .....

Приеман протокол	Дата на приемане	Описание на дефекта / Извършен ремонт	Дата на предаване	Подпис

Купувачът има възможност да предяви търговската гаранция, както и да предаде машина за ремонт на следните места:

- Търговските обекти на търговеца, от който е закупена стоката
- Оторизираният сервизен център в населеното място, в което се намира (ако има такъв)
- Оторизираните пунктовете за приемане на машини в страната

**Централен гаранционен сервиз на Дженерал Дистрибушън АД:**  
**София, бул. Цариградско шосе № 361, тел.: 0893 383 798**

**Пунктове за приемане на гаранционни машини в страната:**

Бургас: ул. Крайезерна №1,  
 Варна: ул. Атанас Москов №3, тел.: 052/575400  
 Пловдив: ул. Васил Левски 248 А, тел: 032/946065  
 Русе: бул. Трети март 42, тел: 082/870104  
 Стара Загора: бул. Патриарх Евтимий 37, тел: 042/600699  
 Велико Търново: 5000 местност Маринкини мостчета, тел: 062/690003  
 Плевен: ул. Гренадирска 90, тел.: 064/600082

\* Правото на гаранционен сервиз е единствено за машината с посочения в картата сериен номер

### Гаранционни условия

Моторните, пневматичните и електроинструментите, предлагани от Дженерал Дистрибушън АД /Дружеството/, са инструменти и машини, предназначени за домашна и хоби употреба, конструирани и произведени съгласно действащите нормативни директиви и стандарти за съответствие на Европейския съюз, като са изпълнени изискванията за безопасност. Търговската гаранция за машините и пневматичните инструменти е 24 месеца от датата на покупката за лица, които имат качеството потребители по смисъла на § 6 т. 6 от Закона за предоставяне на цифрово съдържание и цифрови услуги и за продажба на стоки, а за всички останали купувачи търговската гаранция е валидна 12 /дванадесет/ месеца от датата на покупката. Търговската гаранция за батерии и зарядни станции за всички купувачи е 6 месеца от датата на покупката. Търговската гаранция може да бъде предявена на територията на Р.България, в посочените по-горе пунктове на Дженерал Дистрибушън АД или в търговските обекти на търговеца /магазина/, от който е закупена машината. За предявяване на рекламация купувачът е необходимо да представи: коректно попълнена документация за закупената машина; попълнена гаранция – задължителни атрибути по гаранционната карта са сериен номер на машината, подпис и печат на търговеца, продавал машината, подпис от страна на купувача, че е запознат с гаранционните условия и фискален касов бон или фактура, удостоверяваща датата на покупката.

За рекламация и ремонт се приемат само добре почиствени машини.

Гаранцията покрива производствени дефекти в изработката или в материала и е валидна при условие, че машината е ползвана единствено според нейното предназначение, в точно съответствие с инструкциите на производителя за експлоатация и поддръжка. Купувачът е задължен да се информира за изискванията на производителя, посочени в инструкцията на последния, придружаваща стоката при покупката. В случай, че по каквато и да е причина не разполагате с инструкцията за експлоатация и поддръжка /дори и да сте я загубили/, свържете се с нас на посочените по-горе телефони и/или адреси, за да ви я предоставим повторно!

При основателна рекламация за гаранционна повреда Дженерал Дистрибушън АД ще извърши ремонт до един месец от предаване на машината за рекламация. По преценка на дружеството, при невъзможност за отстраняване на дефекта, продукта може да бъде заменен с нов. При изчерпана наличност, Дженерал Дистрибушън АД уведомява Купувача и при негово съгласие го заменя с подобен или възстановява заплатената сума. Търговската гаранция е валидна съобразно условията, посочени в нея, като изпълнението на поетите от Дженерал Дистрибушън АД задължения по търговската гаранция не е свързано с разходи за потребителя. Електроинструментите трябва да се използват само по предназначение в съответствие с инструкцията за експлоатация и при съблюдаване на мерките за безопасност, описани в инструкцията. Всички машини изискват периодична проверка и подходяща поддръжка. Моля, информирайте се своевременно за предписанията на производителя в Инструкцията за експлоатация и поддръжка на машината!

### Гаранцията не покрива:

- Цялостните повреди на инструментите, причинени от природни бедствия, наводнения, земетресения, пожари и т.н.;
- Износване на цветното покритие на инструментите;
- Стопяеми електрически предпазители и крушки;
- Ръчен стартерен механизъм и ел. свещ;
- Части и консумативи, които подлежат на износване, причинено от ползването, в това число, но не само: грес и масло, четки, водачи, опорни ролки, задвижващи ремъци, гъвкав вал с жило и др.;
- Допълнителни аксесоари и консумативи в това число, но не само: ръкохватки, кутии, свредла, дискове за рязане, секачи, ножове, вериги, шкурки, ограничители, полир-шайби, патронници, макарата за корда и самата корда за косачки и др.;
- Механични повреди по корпуса на изделието или декоративните елементи по него, предпазители за очи, предпазители за режещи инструменти, гумирани плочи, закопчалки, линеали, захранващ кабел и щепсел.

### Отпадане на гаранция

Дженерал Дистрибушън АД има правото да откаже безплатен гаранционен сервиз в случай, че:

- е правен опит за неотортизирана сервизна намеса в неупълномощена сервизна база;
- идентификационния етикет на изделието е заличен или изцяло липсва такъв;
- не е попълнен сериен номер на машината в гаранционната карта;
- несъответстващ сериен номер на машината с попълнения в гаранционната карта;
- повредите са причинени в следствие на небрежно боравене с изделието;

\* Правото на гаранционен сервиз е единствено за машината с посочения в картата сериен номер

- повреда на ротор или статор, изразяваща се в слепване между тях, в следствие на стопяване на изолациите, причинено от продължително претоварване;
- повреди на ротор /потъмняла намотка/ - получава се при включване на консуматори, по-мощни от указаните в инструкцията;
- повреда на ротор или статор, причинена от претоварване или нарушена вентилация, изразяваща се в равномерно потъмняване на колектора и намотките;
- механични повреди, повреди от изпускане, или от злоумишлени действия на трети лица;
- при неспазване на изискванията на производителя относно правилното съотношение на масло и гориво;
- захранващият кабел на машината е удължаван или подменян от купувача;
- липсват защитни дискове, опорни плотове или други компоненти, които са част от конструкцията на инструмента и са предназначени за осигуряването на безопасната му и/или правилна експлоатация;
- износване на лагери, поради претоварване или продължителна работа;
- повреда е причинена от претоварване или липса на вентилация и недостатъчно смазване на движещите се компоненти;
- блокирало бутало в цилиндъра /залепени сегменти/, износени лагери и семеринги на коляновия вал, следствие на недостатъчно смазване или работа с блокирана спирачка;
- запущена горивна система;
- натрупан нагар, загуба на центровка, повредена ел. свещ – получава се при предозирване на маслото при двутактовите мотори, липса на масло за режещата верига или изхабена верига;
- повредено центробежно колело и/или спирачка /променен цвят/ - дължи се на работа с блокирана спирачка;
- машината не е ползвана по предназначение, в съответствие с инструкцията за експлоатация или при съблюдаване на мерките за безопасност, описани в инструкцията;
- машината е използвана за каквито и да е комерсиални цели, различни от домашна употреба;
- Когато повреда е настъпила вследствие на попадане на попадане на външно тяло (течности, монети, прах в голямо количество, насекоми, гризачи и др.), под въздействието на агресивна външна среда, при експлоатация в помещение с отрицателни температури или не са полагани елементарни грижи за izdelieto;
- Когато дефекта е вследствие на стърсенция, удари, колебания в напрежението, механични или електрически претоварвания;
- не са извършвани периодични проверки или подходяща поддръжка за машината, съобразно инструкцията за експлоатация;

Използването на хоби техника за професионални цели води до сериозно претоварване на машината и е основание за отказ от гаранционно обслужване.

Сервизите не носят отговорност за непотърсени в рамките на едномесечен срок машини!

Дефектиралите елементи ще бъдат взети за отчет от сервизния работник!

**Независимо от търговската гаранция, продавачът носи отговорност за липса на съответствие на стоките, цифровото съдържание и цифровите услуги, съгласно закона. При несъответствие на стоките, потребителят - по смисъла на § 6 т.б от Закона за защита срещу продавача, които не са свързани с разходи за него, по силата на закона. Настоящата гаранция не засяга средствата за защита на потребителя, произтичащи от разпоредбите на чл.33-37 от ЗПЦСЦУПС:**

Чл. 33. (1) Когато стоките не отговарят на индивидуалните изисквания за съответствие с договора, на обективните изисквания за съответствие и на изискванията за монтиране или инсталиране на стоките, потребителят има право:

1. да предяви рекламация, като поиска от продавача да приведе стоката в съответствие;
2. да получи пропорционално намаляване на цената;
3. да развали договора.

(2) В случаите по ал. 1, т. 1 потребителят може да избере между ремонт или замяна на стоката, освен ако това се окаже невъзможно или би довело до непропорционално големи разходи за продавача, като се вземат предвид всички обстоятелства към конкретния случай, включително:

1. стойността, която би имала стоката, ако нямаше липса на съответствие;
2. значимостта на несъответствието, и
3. възможността да бъде предоставено другото средство за защита на потребителя без значително неудобство за потребителя.

(3) Продавачът може да откаже да приведе стоката в съответствие, ако ремонтът и замяната са невъзможни или ако биха довели до непропорционално големи разходи за него, като се вземат предвид всички обстоятелства, включително тези по ал. 2, т. 1 и 2.

(4) Потребителят има право на пропорционално намаляване на цената или да развали договора за продажба в следните случаи:

1. продавачът не е извършил ремонт или замяна на стоката съгласно чл. 34, ал. 1 и 2 или, когато е приложимо, не е извършил ремонт или замяна съгласно чл. 34, ал. 3 и ал. 4 или продавачът е отказал да приведе стоката в съответствие съгласно ал. 3;
2. появи се несъответствие въпреки предприетите от продавача действия за привеждане на стоката в съответствие; при несъответствие на стоки с дълготрайна употреба и на стоки, съдържащи цифрови елементи, продавачът има право да направи втори опит за привеждане на стоката в съответствие в рамките на срока на гаранцията по чл. 31;
3. несъответствието е толкова сериозно, че оправдава незабавно намаляване на цената или разваляне на договора за продажба, или
4. продавачът е заявил или от обстоятелствата е ясно, че продавачът няма да приведе стоката в съответствие в разумен срок или без значително неудобство за потребителя.



- (5) Потребителят няма право да развали договора, ако несъответствието е незначително. Тежестта на доказване за това дали несъответствието е незначително се носи от продавача.
- (6) Потребителят има право да откаже плащането на оставаща част от цената или на част от цената, докато продавачът не изпълни своите задължения за привеждане на стоката в съответствие.
- Чл. 34. (1) Ремонтът или замяната на стоките се извършва безплатно в рамките на разумен срок, считано от уведомяването на продавача от потребителя за несъответствието и без значително неудобство за потребителя, като се вземат предвид естеството на стоките и целта, за която са били необходими на потребителя.
- (2) За стоки, различни от стоките, съдържащи цифрови елементи, ремонтът или замяната на стоките се извършва безплатно в рамките на един месец, считано от уведомяването на продавача от потребителя за несъответствието и без значително неудобство за потребителя, като се вземат предвид естеството на стоките и целта, за която са били необходими на потребителя.
- (3) Когато несъответствието се отстранява чрез ремонт или замяна на стоките, потребителят предоставя стоките на разположение на продавача. При замяна на стоките продавачът взема заменените стоки обратно от потребителя за своя сметка.
- (4) Когато извършването на ремонт изисква демонтирането на стоките, които са били инсталирани съобразно тяхното естество и цел, преди да се появи несъответствието, или когато тези стоки трябва да бъдат заменени, задължението на продавача да ремонтира или да замени стоките включва демонтирането на стоките, които не съответстват, и инсталирането на заместващите стоки или на ремонтираните стоки, или поемане на разходите за демонтиране и инсталиране на стоките.
- (5) Потребителят не дължи заплащане за обичайната употреба на заменените стоки за времето преди тяхната замяна.
- Чл. 35. Намаляването на цената е пропорционално на разликата между стойността на получените от потребителя стоки и стойността, която биха имали стоките, ако нямаше липса на съответствие.
- Чл. 36. (1) Потребителят упражнява правото си да развали договора чрез заявление до продавача, с което го уведомява за решението си да развали договора за продажба.
- (2) Когато несъответствието се отнася само за някои от стоките, доставени съгласно договора за продажба, и е налице основание за разваляне на договора съгласно чл. 33, потребителят има право да развали договора за продажба само по отношение на тези стоки, които не съответстват, както и по отношение на всички други стоки, които е придобил заедно със стоките, които не съответстват, ако не може разумно да се очаква, че потребителят ще се съгласи да запази само стоките, които съответстват.
- (3) Когато потребителят развали договора за продажба изцяло или частично само по отношение на някои от доставените съгласно договора за продажба стоки, потребителят връща тези стоки на продавача без неоправдано забавяне и не по-късно от 14 дни, считано от датата, на която потребителят е уведомил продавача за решението си да развали договора за продажба. Крайният срок се смята за спазен, ако потребителят е върнал или изпратил стоките обратно на продавача преди изтичането на 14-дневния срок. Всички разходи за връщане на стоките, в т.ч. експедиране на стоките, са за сметка на продавача.
- (4) Продавачът възстановява на потребителя заплатената цена за стоките след тяхното получаване или при представяне на доказателство от потребителя за тяхното изпращане на продавача. Продавачът е длъжен да възстанови получените суми, като използва същото платежно средство, използвано от потребителя при първоначалната трансакция, освен ако потребителят е изразил изричното си съгласие за използване на друго платежно средство и при условие че това не е свързано с разходи за потребителя.
- Чл. 37. (1) Потребителят може да упражни правата си по този раздел, както следва:
1. за стоки, различни от стоки, съдържащи цифрови елементи, в срок до две години, считано от доставянето на стоката;
  2. за стоки, съдържащи цифрови елементи, когато договорът за продажба предвижда еднократно предоставяне на цифрово съдържание или цифрова услуга, независимо от това дали несъответствието се дължи на физическите или цифровите елементи на стоката, в срок до две години, считано от доставянето на стоката и от предоставянето на цифровото съдържание или цифровата услуга;
  3. за стоки, съдържащи цифрови елементи, когато договорът за продажба предвижда непрекъснато предоставяне на цифрово съдържание или цифрова услуга за определен период от време, независимо от това дали несъответствието се дължи на физическите или цифровите елементи на стоката, в срок до две години, считано от доставянето на стоката и от започването на непрекъснато предоставяне на цифровото съдържание или цифровата услуга;
  4. за стоки, съдържащи цифрови елементи, когато договорът за продажба предвижда непрекъснато предоставяне на цифрово съдържание или цифрова услуга за период, по-дълъг от две години, и несъответствието се дължи на цифровите елементи на стоката, потребителят може да упражни правата си по този раздел в рамките на срока на действие на договора.
- (2) Срокът по ал. 1 спира да тече през времето, необходимо за извършване на ремонт или замяна на стоката.
- (3) Упражняването на правото на потребителя по ал. 1 не е обвързано с други срокове за предявяване на иск, различни от тези по ал. 1.

В съответствие с изискванията на Общия регламент за защита на личните данни 679/2016, Дженерал Дистрибушън АД обработва следните лични данни на своите клиенти: име и фамилия, адрес, електронна поща и телефонен номер, с цел уплнение на гаранционни случаи на пуснатите на пазара стоки. Нашата политика за защита на личните данни, съдържаща подробна информация за това как използваме и защитаваме вашите лични данни, както и правата ви в това отношение, е налична онлайн на <https://generaldistribution.bg/bg/zashchita-na-lichnite-danni>.

\* Правото на гаранционен сервиз е единствено за машината с посочения в картата сериен номер.





**DAEWOO**  
POWER PRODUCTS



ВНОСИТЕЛ:  
ДЖЕНЕРАЛ ДИСТРИБЮШЪН АД  
1784 СОФИЯ, МЛАДОСТ 1, БУЛ. АНДРЕЙ ЛЯПЧЕВ № 51  
ТЕЛ.: +359 2 81 77 600

[www.daewoopower.bg](http://www.daewoopower.bg)