

de	Originalbetriebsanleitung	13
en	Original instructions	26
fr	Notice d'utilisation d'origine	44
es	Manual de instrucciones original	61
bg	Оригинална инструкция за експлоатация	79
cs	Původní návod k obsluze	93
da	Original brugsanvisning	105
el	Πρωτότυπο οδηγιών χρήσης	117
et	Originaalkasutusjuhend	131
fi	Alkuperäiset käyttöohjeet	143
hr	Originalne upute za uporabu	155
hu	Eredeti használati utasítás	167
it	Istruzioni d'esercizio originali	180
ko	원본 사용 설명서	193
lv	Originālā lietošanas pamācība	204
lt	Originali naudojimo instrukcija	217
nb	Original bruksanvisning	230

nl	Originele gebruiksaanwijzing	242
pl	Oryginalna instrukcja obsługi	255
pt	Manual de instruções original	268
ro	Manualul de utilizare original	281
sk	Originálny návod na obsluhu	295
sl	Originalna navodila za uporabo	308
sv	Originalbruksanvisning	320
zh	原版使用说明书	331

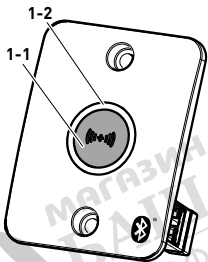
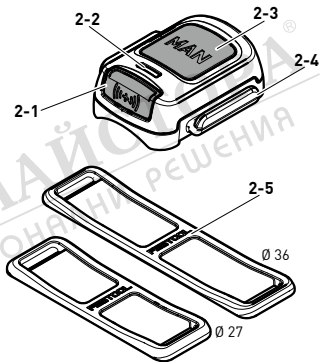

1**CT-F I/M****2****CT-F I**

3

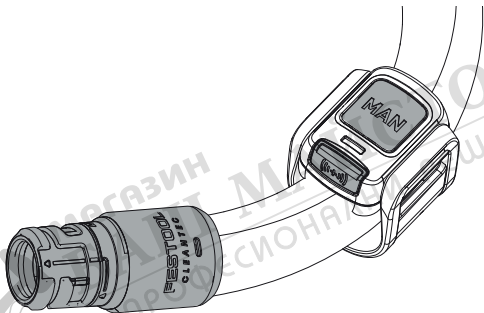

CT-F I

4

CT-FI/M

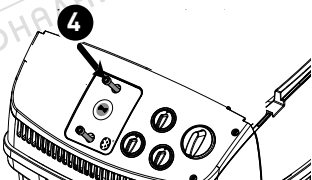
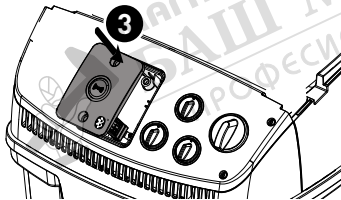
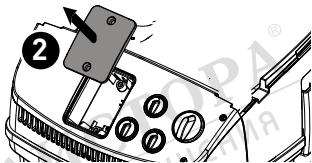
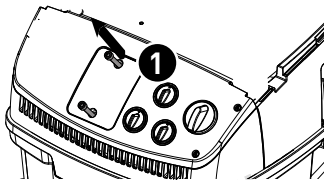

5

1

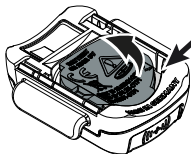

2

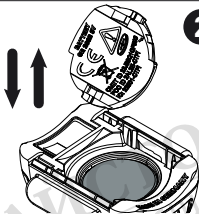

3

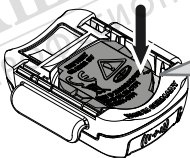

click

CT-F I

Problema	Posibles causas	Solución
ma móvil de aspiración.	ridad sobre la batería previamente conectada, por lo que se interrumpió la conexión de la batería.	

Български

1 Символи



Предупреждение за обща опасност



Опасност от токов удар



Прочетете инструкцията за експлоатация и указанията за безопасност!



Да не се изхвърля като битов отпадък.



Съвет, указание

Инструкция за боравене

2

Правила за техниката на безопасност



ВНИМАНИЕ!Прочетете всички инструкции и указания за безопасност. Пропуски при спазването на инструкциите за безопасност и указанията могат доведат до токов удар, пожар и/или тежки наранявания.

Съхранявайте всички указания и инструкции за безопасна работа, за да може в бъдеща при нужда да се консултирате с тях.

3 Технически данни

Дистанционно управление	СТ-F I
Приемен модул за дооборудване	СТ-F I/M
Честота	2402 Mhz – 2480 Mhz
Еквивалентна изотропно излъчена мощност (EIRP)	< 10 dBm

4 Използване по предназначение

Приемният модул за дооборудване е предназначен за вграждане в мобилни прахосмукачки от серията СТ 26/36/48 Е с отвор за модул. Той позволява автоматичното включване и изключване на мобилната прахосмукачка чрез дистанционното управление СТ-F I или **Bluetooth®** акумулаторна батерия в комбинация с акумулаторни електрически инструмент.

Дистанционното управление не е включено в обхвата на доставката и може да се закупи отделно като принадлежност.

Потребителят носи отговорност при неправилна употреба.

5 Елементи на уреда**Приемен модул за дооборудване**

- [1-1] Бутон за свързване
- [1-2] Светодиодна индикация

Дистанционно управление

(Не е включено в обхвата на доставката.)

- [2-1] Бутон за свързване
- [2-2] Светодиодна индикация
- [2-3] MAN бутон (ръчно включване)
- [2-4] Поемане за закрепващи ленти за дистанционно управление
- [2-5] Закрепващи ленти за дистанционно управление (Ø 27/Ø 36)

Посочените изображения се намират в началото на ръководството за употреба.

6 Работа**ВНИМАНИЕ****Опасност от нараняване, неочакван пуск на мобилната прахосмукачка**

- Преди всякакви дейности с мобилната прахосмукачка проверявайте какво дистанционно управление и каква акумулаторна електрическа машина са свързани с мобилната прахосмукачка!

6.1 Приеман модул за дооборудване



ПРЕДУПРЕЖДЕНИЕ

Опасност от нараняване, токов удар

- ▶ Преди всяка работа върху инструмента винаги изключвайте щепсела от контакта!
- ▶ Монтирането на приеман модул за дооборудване може да се извършва само от упълномощен електротехник.
- ▶ След монтажа направете проверка на електрическата безопасност в съответствие с валидните правила.

Монтаж [4]

- ▶ **1** Свалете винтовете с вътрешен шестстен отгоре и отдолу на блендата.
- ▶ **2** Свалете блендата от мобилната прахосмукачка.
- ▶ **3** Пъхнете съответстващ на електрониката в мобилната прахосмукачка приеман модул за дооборудване.
- ▶ **4** Затегнете отгоре и отдолу винтовете с вътрешен шестстен върху приемния модул за дооборудване.

Светодиодна индикация

LED дисплеят [1-2] показва Bluetooth® функционалността на приемния модул за дооборудване:



бавно синьо мигане

готов за временно свързване на акумулаторна електрическа машина



бързо синьо мигане

готов за постоянно свързване на дистанционно управление

Свързване на мобилен краен уред

Свържете приемния модул за дооборудване през Festool App* с мобилно крайно устройство (напр. за софтуерна актуализация).

- ▶ Натискайте бутона за свързване върху приемния модул за дооборудване [1-1], докато светодиодната

индикация започне да мига бързо [1-2].

- ☑ Приемният модул за дооборудване е готов за връзка за 60 секунди.
- ▶ Спазвайте указанията във Festool App, за да разрешите защитената връзка.
- * Не е налично за всяка страна.

6.2 Дистанционно управление

Монтаж

- ▶ Поставете дистанционното управление със съответната лента за закрепване [2-5] върху смукателния маркуч [3].

Светодиодна индикация

Светодиодната индикация на дистанционното управление показва в допълнение към Bluetooth® функционал-

Български

ността състоянието на зареждане на дистанционното управление:



1x синьо мигане

Натискане на бутона за свързване [2-1] или на MAN бутона [2-3] е регистрирано.



1x магента мигане

Извършено е нулиране на дистанционното управление.



червено мигане

Батерията на дистанционното управление е почти изтощена и трябва да се смени.

Свързване на мобилен краен уред

Свържете дистанционното управление през Festool App* с мобилно крайно устройство (напр. за софтуерна актуализация).

- ▶ Натиснете бутона за свързване върху дистанционното управление [2-1] докато светодиодната индикация [2-2] не започне да пулсира в синьо.
- ☑ Дистанционното управление е готово за връзка за 60 секунди.
- ▶ Спазвайте указанията във Festool App, за да разрешите защитената връзка.

* Не е налично за всяка страна.

Свързване на дистанционното управление с мобилната прахосмукачка

- ⓘ Ако в обема на доставката са включени дистанционното управление и приемният модул за дооборудване, свързването между уредите е предварително настроено и тази стъпка може да се прескочи.

- i** За да може да се свърже дистанционно управление с друга мобилна прахосмукачка, трябва да се извърши нулиране на дистанционното управление (вж. глава "Отстраняване на грешки").
- ▶ Активирайте автоматичния режим на мобилната прахосмукачка.
 - ▶ Натиснете бутона за свързване върху приемния модул за дооборудване **[1-1]** за ок. 3 секунди докато светодиодната индикация не започне да мига бързо **[1-2]**.
- Приемният модул за дооборудване е готов за връзка за 60 секунди.
- ▶ Натиснете бутона MAN **[2-3]** върху дистанционното управление.

Дистанционното управление е трайно запамето в приемния модул за дооборудване.

i Мобилната прахосмукачка може едновременно да се свърже с до пет дистанционни управления.

Включване/изключване

След като дистанционното управление се свърже с мобилната прахосмукачка, последната може да се включва и изключва с дистанционното управление.

- ▶ Активирайте автоматичния режим на мобилната прахосмукачка.
- ▶ За включване/изключване натиснете MAN бутона върху дистанционното управление **[2-2]**.

i Ако мобилната прахосмукачка първоначално е била включена с акумулаторна батерия и е изключена с дистанционното управление, свързаната акумулаторна батерия губи своето временно свързване с мобилната прахосмукачка. След това акумулаторната батерия може да се свърже наново.

i Изготвеното свързване между дистанционното управление и мобилната прахосмукачка остава трайно налице и след ръчното изключване на мобилната прахосмукачка.

Смяна на батерията на дистанционното управление [5]

i Дистанционното управление работи с батерия от тип CR 2032.

i Ако отделението за батерия е отворено, препоръчително е да смените уплътнението (20 x 1,3 мм).

- ▶ **1** Отворете отделението за батерия.
- ▶ **2** Сменете батерията.
- ▶ **3** Затворете отделението за батерия.

6.3 Акумулаторна батерия

Свързване на акумулаторната батерия с мобилната прахосмукачка

- ▶ Активирайте автоматичен режим на мобилната прахосмукачка (вж. инструкцията за експлоатация на мобилната прахосмукачка).
- ▶ Ако акумулаторната електрическа машина вече е била в експлоатация, уверете се, че индикацията за капацитет на акумулаторната батерия е угаснала, за да е възможно свързването (в отделни случаи това може да трае няколко секунди).
- ▶ Натиснете еднократно бутона за свързване върху мобилната прахосмукачка **[1-1]** или върху дистанционното управление **[2-1]**.
- ☑ Светодиодът върху мобилната прахосмукачка мига бавно в синьо и

мобилната прахосмукачка за 60 секунди е готова за свързване.

- ▶ Включете акумулаторната електрическа машина.
 - ☑ Мобилната прахосмукачка работи и акумулаторната батерия е свързана до ръчното изключване на мобилната прахосмукачка.
- i** Ако втора акумулаторна батерия се свърже с мобилната прахосмукачка, свързването на първата акумулаторна батерия се разкача.

Разкачете акумулаторната батерия от мобилната прахосмукачка

За да разкачите свързването на акумулаторната батерия и мобилната прахосмукачка, извършете някои от следните стъпки:

Български

- Изключете мобилната прахосмукачка от тока
- Поставете акумулаторната батерия в зарядното устройство
- Свързване на друга акумулаторна батерия с мобилна прахосмукачка

7 Техническо обслужване и поддържане



Опасност от нараняване, ток удар

- ▶ Преди всякакви работи по поддръжката винаги изключвайте щепсела от контакта!
- ▶ Всички работи по техническото обслужване и ремонта, които изискват отваряне на корпуса на двигателя, трябва да бъдат извършвани само от авторизирана работилница за сервизно обслужване.

Клиентска служба и ремонти могат да се извършват само от производител или от сервизни работилници. Из-

ползвайте само **оригинални резервни части на Festool**.

Още информация: www.festool.bg/сервиз

8 Околна среда



Не изхвърляйте уреда в домакинския боклук! Инструменти, принадлежности и консумативи трябва да бъдат разделно изхвър-

ляни с мисъл за околната среда. Спазвайте валидните национални разпоредби.

Преди изхвърляне, ако са налични, изтощените стари батерии и акумулатори, които могат да се изваждат от стария уред, както и лампите, които могат да се изваждат без разрушаване от стария уред, трябва да се отделят

от уреда. Така старите батерии и акумулатори могат да се предават за съответното рециклиране.

Според европейската наредба използваните електроуреди трябва да се събират разделно и да бъдат предавани за рециклиране с мисъл за околната среда.

Информация за пунктовете за събиране и правилно изхвърляне можете да видите на www.festool.bg/recycling.

Информация за REACH:

www.festool.bg/reach

9 Общи указания

9.1 Информация за Bluetooth®

Когато уредът е свързан чрез Bluetooth® с Festool App и защитената връзка е разрешена, от този момент

Български

нататък уредът се свързва автоматично с Festool App. Уредът след това редовно ще изпраща статусна информация (ИД, работно състояние и др.) през Bluetooth®.

Словесната марка Bluetooth® и логата са регистрирани марки на Bluetooth SIG, Inc. и се използват от TTS Tooltechnic Systems AG & Co. KG и съответно от Festool по лиценз.

9.2 Информация за защита на данните

Електрическият инструмент съдържа чип за автоматично запаметяване на

машинни и работни данни. Запамените данни не съдържат директни препратки към конкретни лица.

Данните могат да се прочитат със специални уреди безконтактно и се използват от Festool изключително и само за диагностика на грешки, ремонтни дейности и уреждане на гаранционни искове, както и за подобряване на качеството, респ. доусъвършенстване на електрическия инструмент. Излизаща извън тези рамки употреба на данните не се извършва, освен ако няма изрично разрешение от клиента.



10 Отстраняване на неизправности

Проблем	Възможни причини	Начин на отстраняване
Към мобилната прахосмукачка има дистанционно управление, до което вече няма достъп.	Различни потребители, респ. ползватели на мобилната прахосмукачка.	<p>Нулиране на приемния модул за дооборудване</p> <p>Активирайте автоматичния режим на мобилната прахосмукачка (вж. инструкция за експлоатация на мобилната прахосмукачка) и след това задръжте натиснат бутона за свързване [1-1] за 10 секунди докато червеният светодиод не угасне.</p> <p>Всички запаметени уреди в приемния модул за дооборудване се изтриват.</p>
Мобилната прахосмукачка не	Параметрите на свързване на дистанционното упра-	Нулиране на дистанционното управление

Проблем	Възможни причини	Начин на отстраняване
приема сигнали от свързано дистанционно управление	вlenie и мобилната прахосмукачка вече не съответстват.	Задръжете бутона за свързване [2-1] и MAN бутона [2-3] върху дистанционното управление натиснати за 10 секунди. Светодиодната индикация мига в магента след извършване на нулиране. Дистанционното управление може наново да се свърже с мобилната прахосмукачка (вж. глава „Дистанционно управление“)
Преди това успешно свързана акумулаторна батерия вече не може да упра-	Мобилната прахосмукачка е била включена с акумулаторната батерия и е изключена с дистанционното управление. Сигна-	Свързване на акумулаторната батерия с мобилната прахосмукачка вж. глава 6.3

Проблем	Възможни причини	Начин на отстраняване
влява мобилната прахосмукачка.	лът за изключване от дистанционното управление има предимство пред вече свързаната акумулаторна батерия, така че свързването на акумулаторната батерия се отменя.	

Český

1 Symboly



Varování před všeobecným nebezpečím



Varování před úrazem elektrickým proudem



Přečtěte si návod k použití, bezpečnostní pokyny!



Nevyhazujte do domovního odpadu.



Rada, upozornění



Instruktažní návod

2 Bezpečnostní pokyny



VAROVÁNÍ! Přečtěte si všechny bezpečnostní pokyny