







- Manual de utilizare
- Manuale dell'utente
- Ръководство за потребителя
- Felhasználói kézikönyv
- User's Guide



-  MAI COMPACTOR BISONTE | pg.03
-  RULLO COMPATTATORE MECCANICO BISONTE | pg.23
-  ТРАМБОВЪЧНА МАШИНА | pg.42
-  BISONTE TÖMÖRÍTŐGÉP | pg.59
-  BISONTE TAMPING RAMMER | pg.79

MC72-H / MC75-H / MC77-H / MC80-L



**Italia Star Com Due S.R.L.**

📍 Autostrada Bucuresti-Pitesti, km. 13/2, Loc. Chiajna, IF

☎ 004/021.433.03.27

✉ info@italiastar.ro

🌐 [www.italiastar.ro](http://www.italiastar.ro)



## BISONTE ТРАМБОВЪЧНА МАШИНА

MC80-H / MC80-L / MC75-S / MC75-H / MCN75-S / MCN75-H  
/ MC72-S / MC72-H





## Съдържание

Предговор .....	44
Приложение .....	44
Предупреждение за неправилни приложения и техники .....	44
Конструкция.....	44
Предаване на енергията .....	44
Предупредителни етикети .....	44
Мерки за безопасност .....	45
Обща безопасност .....	45
Мерки при доливане на гориво .....	45
Мерки по отношение на мястото на ползване на машината .....	45
Мерки преди да започнете работа .....	45
Мерки при вдигане .....	46
Мерки при транспортиране и съхранение .....	46
Мерки при поддръжка .....	46
Спецификации .....	47
Места, където са поставени символите.....	48
Резервни части .....	49
Компоненти .....	50
Проверка преди работа .....	51
Работа .....	51
Стартиране .....	51
Работа .....	51
Спиране на машината .....	52
Поддръжка и съхранение.....	52
Периодични проверки на настройки .....	53
Отстраняване на неизправности .....	55

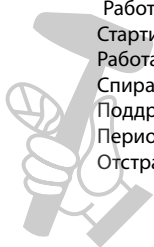



## Предговор

Това ръководство описва правилните методи за използване на трамбовъчната машина, както и прости проверки и поддръжка на машината. Уверете се, че сте прочели това ръководство преди да използвате машината, за да получите пълно използване и отлични експлоатационни характеристики за машината, да подобрите работата си и да изпълнявате инженерната работа ефективно. След като прочетете това ръководство, съхранявайте го в близост за лесна проверка на информацията. За подробна информация относно двигателя в машината, вижте отделното ръководство за двигателя. За запитвания за резервни части, списък с части, ръководства за обслужване или ремонт на машината, моля, свържете се с магазина, от където сте я закупили, наш офис продажби или Сервизен Център Части на Italia Star. Освен това, списък с частите може да намерите на уебсайта на Italia Star на: <http://www.italiastar.ro> Илюстрациите и схемите в това ръководство може да се различават от машината, която вие в сте закупили поради промени в дизайна и други причини с цел подобрене.

## Приложение

Въпреки, че е компактна и лека, тази трамбовъчна машина създава силен удар и може да очаквате голям трамбовъчен ефект върху земята. Машината уплътнява почти всички типове почва, освен мека почва, която съдържа твърде много влага. Използвайте трамбовъчната машина за уплътняване на почви за създаване на пътища, насипи и за подготвяне на повърхността за опора на сгради. Тя може да се използва когато се полагат газови и водопроводни линии и електрически кабели.

## Предупреждение за неправилни приложения и техники

Не използвайте тази машина върху почва, която е по-твърда от тази, която машината може да обработва или за поставяне на стълбове или уплътняване на скални легла. Освен това, използването на машината по наклонен терен, като страничната част на насип, може да направи машината нестабилна и може да предизвика възникване на инцидент. Това може да доведе и до предвременно износване поради неравномерното натоварване на машината. Използвайте машината за уплътняване на почва и пясък, чакъл и асфалт. Не използвайте машината за други типове работа.

## Конструкция

Горната част на машината действа като тежест и се състои от двигателен отсек, отсек редуктор и възвратно постъпателен отсек. Там се намира също и ръкохватките и горивния резервоар, които са свързани чрез каучукови амортизатори. Долната част на машината, която удря земята се състои от пружинно тяло, което участва в плъзгащото движение, наклоняваща част, която позволява на машината да се накланя напред, силфон, покривач крака, плъзгаща част и защитен ръкав.

## Предаване на енергията

Енергията се осигурява от 4 – тактов, едно цилиндров, бензинов двигател с въздушно охлаждане. С увеличаването на скоростта на двигателя, центробежният съединител се разширява, а пиньона, който е част от барабана на съединителя зацепва в зъбно колело на колянвия вал на основната рама. Скоростта на двигателя намалява, за да произведе необходимата сила на уплътняване. Въртенето на колянвия вал на основната рама се превръща във възвратно постъпателно движение чрез свързващата шанга. Това възвратно постъпателно движение кара петата на се движи нагоре надолу чрез здрава пружина. Телото на основното тяло и големината на силата от двигателя, притискат пружината и петата се движи нагоре надолу, удряйки земята с пълна сила.

## Предупредителни етикети

Знаците с триъгълна форма, използвани в това ръководство и като лепенки върху основното тяло означават общи опасности. Уверете се, че сте прочели и спазвате описаните опасности.

Предупредителните знаци означават опасности за хората и оборудването.

**ОПАСНОСТ:** Означава голяма опасност. Насочва вниманието към процедура, практика, условие или прилика, която, ако не бъде изпълнена правилно или не бъде следвана е вероятно да доведе до сериозно нараняване или смърт.

**ВНИМАНИЕ:** Означава опасност. Насочва вниманието към процедура, практика, условие или прилика, която, ако не бъде изпълнена правилно или не бъде следвана, може да доведе до сериозно нараняване или смърт.

**ВНИМАНИЕ:** Означава опасност. Насочва вниманието към процедура, практика, условие или прилика, която, ако не бъде изпълнена правилно или не бъде следвана, може да доведе до сериозно нараняване на хора и може да повреди или разруши продукта. Предупреждения (без триъгълнен знак): Не спазването на инструкциите може да доведе до повреда на собствеността.



## Мерки за безопасност **Обща безопасност**

### ВНИМАНИЕ

НЕ работете при следните условия.

Ако не се чувствате добре поради претоварване или болест.

Ако вземате лекарства.

Ако сте под влияние на алкохол.

### ВНИМАНИЕ

Прочетете това ръководство внимателно и работете с машината както е описано, за да е безопасна работата ви.

За подробна информация относно двигателя, вижте отделното ръководство за него. Уверете се, че правилно сте разбрали устройството и работата на машината.

За да работите безопасно, винаги носете защитно облекло (каска, защитни очила, антифони и други) и съответното работно облекло. Винаги проверявайте машината, за да се уверите, че можете да започнете работа.

Символите на тялото на машината (методи на работа, предупредителни символи и други) са много важни за гарантиране на безопасност. Поддържайте тялото на машината чисто, така че те да могат да бъдат разчетени по всяко време. Ако някой символ не се чете, сменете го с нов.

Много е опасно ако деца влязат в контакт с машината. Бъдете изключително внимателни за това как и къде се съхранява машината.

Преди да извършвате дейности по поддръжката, уверете се, че двигателят е изключен.

**Italia Star** не поема никаква отговорност за инциденти или проблеми, възникнали в резултат на използването на оригинални части на **Italia Star** (нета и други), или ако машината е била променена.

## Мерки при доливане на гориво

### ОПАСНОСТ

Когато се налива гориво. Уверете се че работите в добре вентилирана зона. Уверете се, че двигателят е изключен и изчакайте той да се охлади.

Отнесете машината на чисто, равно място без запалими материали наблизо. Внимавайте да не разлеете гориво. Ако разлеете, избършете го добре.

Не позволявайте никакъв открит пламък в близост, докато добавяте гориво. (В частност, пушенето докато добавяте гориво е строго забранено.)

Добавянето на гориво, докато нивото му стигне почти горния край на отвора може да причини преливане на горивото. Това е опасно. Спазвайте инструкциите в ръководството за двигателя за определяне нивото на горивото.

Когато добавите гориво, затегнете добре капачката на горивния резервоар. Мерки по отношение на мястото на ползване на машината

### ОПАСНОСТ

НЕ включвайте двигателя в не добре вентилирани места, например на закрито или в тунел. Изгорелият газ от двигателя е въглероден оксид и е смъртоносен.

НЕ работете с машината в близост до открит огън.

## Мерки преди да започнете работа

### ВНИМАНИЕ

Ако използвате машината продължително, внимавайте и следете за признаци на вибрационен синдром. Тъй като машината вибрира, продължителната работа може да има отрицателно влияние върху вашето тяло. Докато работите, правете достатъчно почивки.

Преди да започнете да работите с машината, проверете за други хора и наблюдатели, които са твърде близо, за безопасна работа.

Когато стартирате двигателя, трамбовъчната машина може да подскочи внезапно. Дръжте ръчката здраво с една ръка и изтеглете стартера с другата ръка.

Винаги внимавайте около скеле. Работете с трамбовъчната машина стабилно, така че то да не се дебалансира.

По време на работа, не оставяйте петата да застане твърде близо до вашия крак. Плочата може да ви смаже.

Основните части на двигателя, ауслуха и покритието на ауслуха ще бъдат много горещи по време на работа. Внимавайте да не ги докоснете по време на работа или скоро след това.

Ако имате някакви проблеми или нередности с машината по време на работа, докато я местите или докато спирате работа, спрете машината незабавно.

Преди да оставите машината, уверете се, че сте изключили двигателя. Уверете се, че сте изключили двигателя, също и когато искате да преместите машината. Когато лоста на дросела е в положение стоп, крана за горивото е затворен. Не премествайте лоста съвсем далеч от положение стоп.

Когато вдигате машината с ръчката, внимавайте да не приципете пръстите си между ръчката и основното тяло.



## Мерки преди да започнете работа (Продължение)

### ОПАСНОСТ

Бъдете особено внимателни да не оставите машината да падне по време на работа или когато я спирате и съхранявате. Подсигурете машината със въжета и твърда, машината ще се движи бързо и това е много опасно. Ако трамбовъчната машина падне когато наоколо има деца, може да възникне сериозен инцидент. Ако петата на машината е износена, машината става особено нестабилна. Ако петата на машината е много износена, сменете я с нова.

Ако машината падне докато работите, тя може да се придвижи напред поради ритачното движение на петата, докато тя лежи на една страна. Ако основата е твърда, машината ще се движи бързо и това е много опасно. За да гарантирате, че операторът и всички наоколо са в безопасност, завъртете лоста на досела в положение стоп и се уверете, че машината е спряла. Когато работите на път, трябва да сте изключително внимателни, тъй като може да възникне сериозен инцидент.

## Мерки при вдигане

### ОПАСНОСТ

Преди да вдигате машината, уверете се, че няма повреда в никой от компонентите на машината (особено внимателно проверете каучуковите амортизатори и куката). Не трябва да има разхлабени или липсващи винтове и машината като цяло да бъде безопасна.

Изключете двигателя преди да вдигате машината.

Използвайте стоманени въжета с достатъчна здравина за опора на машината.

НЕ я вдигайте по-високо отколкото е необходимо с цел безопасност.

НЕ използвайте повредени стоманени въжета.

Използвайте само една кука при вдигане на машината. Не оставяйте върху никакви други предмети (като ръчка).

Никога не вдигайте и не сваляйте машината бързо, когато използвате хидравличен екскаватор или кран.

Когато вдигате машината не позволявайте никакви хора да се преминават под и в близост до машина.

Когато използвате всеки тип оборудване за вдигане на машината, внимавайте да не причините инцидент. Уверете се, че сте проверили оборудването внимателно, за да гарантирате че няма да има проблеми и повреди.

## Мерки при транспортиране и съхранение

### ОПАСНОСТ

#### При транспортиране

Преди да транспортирате машината, спрете двигателя.

НЕ се опитвайте да я местите при двигателя и тялото на машината да са се охладили достатъчно.

Източете цялото гориво преди да транспортирате машината.

Транспортирайте трамбовъчната машина по такъв начин, че да я поддържате изправена. Ако трябва да я поставите легнала при транспортиране, източете цялото гориво от резервоара и карбуратора. След това затворете капачката на резервоара за горивото и щеката добре. След това, поставете машината така че карбуратора да е отгоре.

Закрепете тялото на машината така, че машината да не може да падне при транспортиране.

Когато искате да вдигнете машината с захващаща челюст, внимавайте вашите пръсти на краката или ръцете да не попаднат между челюстта и основното тяло.

Тъй като машината е доста тежка, използвайте камион, който е специално предназначен за транспорт на тежки предмети.

#### При съхранение на машината

След като двигателя и тялото на машината са се охладили достатъчно, и съхранявайте трамбовъчната машина така, че да е изправена. Закрепете машината както е необходимо, така че тя да не може да падне. Ако трябва да я поставите легнала, затворете капачката на резервоара за гориво и масло добре. Поставете машината така, че карбуратора да е отгоре. След като я сложите, уверете се, че няма изтичане на масло или гориво. (Ако тече гориво, източете го изцяло от резервоара за гориво.)

## Мерки при поддръжка

### ВНИМАНИЕ

За да се гарантира безопасността и да се поддържа добрата работа на машината е необходима да се извършва съответната поддръжка на машината. Винаги внимавайте за състоянието на машината и я поддържайте в добро състояние.

### ВНИМАНИЕ

Уверете се, че сте изключили двигателя преди да проверявате или настройвате машината.

Ауспухът и защитата на ауспуха стават много горещи. Не ги докосвайте преди да са се охладили.

Маслото за смазване и двигателното масло са много горещи и можете да се изгорите. Не започвайте никакви дейности по поддръжка на машината, докато тя все още е гореща.

След като извършите каквато и да е операция по поддръжка, проверете състоянието за защитните компоненти и общата безопасност на машината. И по-точно, проверете гайките и болтовете щателно.

Ако трябва да разглобявате елементи на машината, внимателно прочетете информацията за стандартна поддръжка и винаги работете безопасно.

## Спецификации

Таблица 1. Спецификации на компактора

Образцов	MC72H-GXR	MC72-H	MC75-H GXR <sup>⊕</sup>
Тип двигател	Honda GX120R	Honda GX 100	Honda GXR120
Запалим	Benzina	Benzina	Benzina
мощност макс. двигател	3.5 cp	2.8 cp	3.5 cp
Размер на подметката	345x285 mm	345 x 285 mm	345 x 285 mm
Ход на подметката макс.	80 mm	80 mm	85 mm
Сила на уплътняване	10 kN	10 kN	13.7 kN
Честота на удари	640-680 / min	640-680 / min.	640-680 / min.
Ниво на шум	102 dB	102 dB	103 dB
Тегло на машината	68 kg	68 kg	72 kg
Размери (mm) ДхШхВ	720 x 440 x 1100	760 x 480 x 1120	720 x 430 x 1050

Образцов	MC77H	MC80-L
Тип двигател	Honda GXR120	Loncin LC168
Запалим	Benzina	Benzina
мощност макс. двигател	3.5 cp	5.5 cp
Размер на подметката	340 x 290 mm	345 x 285 mm
Ход на подметката макс.	85 mm	65 mm
Сила на уплътняване	15 kN	10,7 kN
Честота на удари	640-680 / min.	450-650 / min.
Ниво на шум	108 dB	105 dB
Тегло на машината	77 kg	79 kg
Размери (mm) ДхШхВ	880 x 490 x 1270	760 x 480 x 1120



## Места, където са поставени стикерите

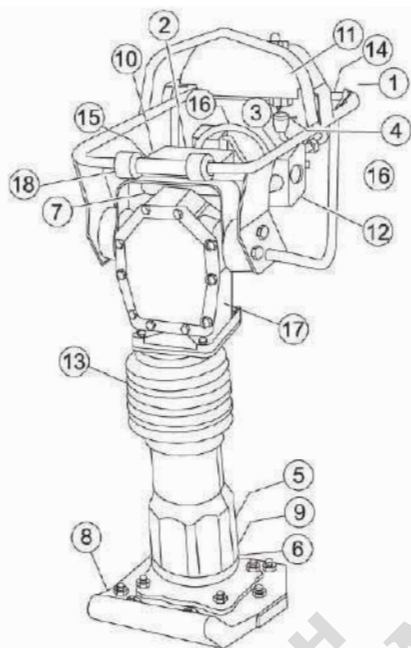

Фигура 1 показва местоположението на контролите и компонентите за **МС 75** трамбовъчна машина. Функциите на всеки контрол са описани по-долу:

- 1. Лост на дросела** – Контролира скоростта на двигателя и действието на трамбовъчната машина
- 2. Прекъсвач на двигателя** – Контролира стартирането и спирането на двигателя. Прекъсвачът трябва да бъде в положение "ВКЛЮЧЕНО", когато стартирате двигателя.
- 3. Лост на въздушния регулатор** – Използва се при стартиране на двигателя. Обикновено се използва при студени атмосферни условия. Когато е студено, завъртете лоста на въздушния регулатор до напълно затворено положение, при топло време поставете лоста на въздушния регулатор наполовина отворен или напълно отворен.
- 4. Кран за горивото** – Подава гориво от горивния резервоар към двигателя. За да започне горивото да постъпва, отворете.
- 5. Капачка на резервоара за масло** – Отворете тази капачка, за да добавите масло в резервоара за масло.
- 6. Дренажен вентил** – Отворете този вентил, за да източите маслото от силфона.

**7. Устройство за предварително почистване** – Извършва предварително почистване (първи етап) на замърсяванията и не позволява остатъци да навлязат в двигателя.

**8. Пета** – Ламинирано дърво със закалена стоманена плоча за абсорбиране на вибрациите

**9. Стъкло за визуална проверка на нивото на маслото** – Означава нивото на маслото в резервоара за масло

**10. Ръчка на стартера** – Използва се при запалване на двигателя. Изтеглете ръчката на стартера рязко и бързо, след това върнете въжето в кутията преди да освободите.

**11. Капачка/ Резервоар за гориво** – Почиствайте резервоара за горивото, за да избегнете ръжда и корозия, отстранете тази капачка, за да допълните бензин.

**12. Въздушен филтър на двигателя** – Предотвратява замърсяването (втори етап) и не позволява остатъци да навлязат в двигателя.

**13. Силфон** – Резервоар за масло

**14. Ръчка** – За да управлявате трамбовъчната машина, хванете здраво ръчката от двете страни.

**15. Ауспух** – Използва се да намали шума и емисиите.

**16. Свещ** – Осигурява искра за системата на запалването, сменяйте в срока, препоръчан от производителя на двигателя.

**17. Табелка** – Изобразява информация за трамбовъчната машина.

## Описание на символите за предупреждение



- A. Прочетете ръководството внимателно
- B. Носете защитно облекло - защитни очила.
- C. Носете защитно облекло - антифони.
- D. Опасност от пожар
- E. Внимавайте да не се изгорите
- F. Опасност: отровни изгорели газове
- G. Поставете машината да легне внимателно
- H. Не оставяйте крака си да се плъзне под петата на машината.
- I. Точка на вдигане.
- J. Вдигането с мотокар е забранено
- K. Вдигането на машината за двигателната преграда е забранено
- L. Спецификация на горивото (Бензин)

### Стартиране, работа и спиране

- 1) Плъзнете лоста на дросела до положение за работа на празен ход.
- 2) Завъртете лоста на въздушния регулатор в положение "Затворено".
- 3) Изтеглете ръчката на стартера.
- 4) Завъртете лоста на въздушния регулатор в положение "Отворено".
- 5) Плъзнете лоста на дросела в работно положение.
- 6) След работа, плъзнете лоста на дросела в положени за работа на празен ход.
- 7) След като машината се охлади леко, плъзнете лоста на дросела в положение стоп.

### Табелка с номер и име на продукта

Име на продукта, сериен номер на машината, тегло, изходна мощност на двигателя и CE маркировка

## Компоненти

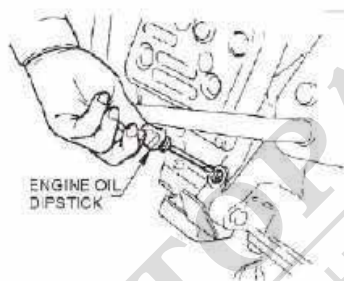
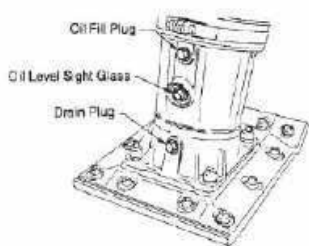

### NEW STYLE

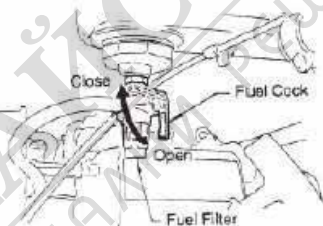
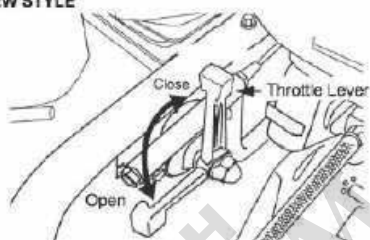

### Проверка преди работа ВНИМАНИЕ

Проверявайте машината само докато двигателят е спрял. В противен случай можете да бъдете захванати от въртящите се компоненти и да бъдете сериозно наранени.  
Проверете тялото на машината само след като той се е охладил. Ауспухът е много горещ и можете да се нараните лошо.

### Точки на проверка

Външен вид  
Въздушен филтър  
Болтове, гайки  
Ръчка  
Каучуков амортизатор  
Двигателно масло  
Масло за смазване на  
тялото на машината  
Резервоар за гориво  
Горивна система

### Елементи на проверка

Недостатъци, деформации, замърсяване  
Замърсяване, недостатъци, деформации  
Разхлабване или липсващи части  
Недостатъци, деформации, пукнатини и счупвания  
Недостатъци, деформации, пукнатини и счупвания  
Течове, ниво на маслото, замърсявания  
Течове, ниво на маслото, замърсявания  
Течове, ниво на маслото, замърсявания  
Течове, износване, разхлабени части

1 Почистете всеки компонент щателно, така че върху тях да няма кал или замърсявания върху тях. По-конкретно, отстранете всичката кал от петата на машината и почистете зоната около въжето на стартера и карбуратора.

2 Уверете се, че всички винтове са затегнати. Разхлабените винтове могат да причинят инцидент поради вибрациите.

3 За да проверите двигателното масло, поставете тялото на машината на равна повърхност и след това го наклонете напред. (Фигура 1) За подробна информация относно двигателя, вижте инструкциите в отделното ръководство за двигателя.

4 Поставете тялото на машината на равна повърхност и проверете уреда за маслото на защитния ръкав, от дясната страна. Вижте дали маслото е до посоченото ниво. (Фигура 2) За двигателя използвайте двигателно масло 10W-30 с клас SE или SF или по-добро.

5 Добавете обикновен бензин (безоловен) в резервоара за гориво и проверете двигателното масло. Добавете преди нивото да стане твърде ниско. Твърде малкото количество двигателно масло може да предизвика предварително износване на двигателя. (Фигура 3) За двигателя използвайте двигателно масло 10W-30 от клас SE или SF или по-добро.

**ОПАСНОСТ:** При презареждане има опасност от пожар.

**ВНИМАНИЕ:** Ако се разлиее гориво, почистете го.

## Работа

Стартиране 1 Плъзнете лоста на дросела от положение стоп в положение за работа на празен ход ( ). Това отваря крана на горивото и електрическата верига на двигателя автоматично се включва. (Фигура 4-1)

Диафрагмен карбуратор със Система за Подкачване на горивото Натиснете бутона на помпата за подкачване на гориво няколко пъти, което принудително ще подаде гориво към карбуратора. (Фигура 4-2) Забележка Един възможен проблем със Системата за Подкачване на Гориво е напълването на карбуратора (диафрагма) тъй като бутона е натиснат твърде много пъти.

2 Избузтайте лоста на въздушни регулатор на карбуратора в затворено положение. Когато е студено, затворете изцяло въздушния регулатор. Когато е горещо, например през лятото, или когато двигателят вече е загрят, отворете въздушния регулатор малко или го оставете напълно отворен. Ако двигателят не може да бъде стартиран, отворете леко, така че да не напълните карбуратора. (Фигура 5)

3 Задръжте отката на ръчката на стартера и я изтеглете леко. Ще усетите съпротивление. След това, я изтеглете силно, за да включите двигателя. Оставете въжето на стартера да се върне бавно в кутията, преди да оставите ръчката. (Фигура 6)

4 След като двигателя е стартиран, отворете лоста на дросела постепенно докато той не стане широко отворен. Внимавайте за звука на двигателя, той ще ви води при отварянето на дросела. След като двигателят е стартиран, оставете го да загрее при ниска скорост 3 до 5 минути. През това време, проверете машината за теч на гориво, ненормални звуци или необичаен цвят или мирис на отработени газове.

**ВНИМАНИЕ:** Когато загрявате, ако неправилно сте на полу – съединител, внимавайте за скоростта на двигателя.

5 Ако двигателят не може да бъде стартиран след неколкократно изтегляне на стартерната ръчка, отстранете свещта и проверете дали има искра. Ако свещта е намокрена с гориво (поради напълване на карбуратора) или ако е замърсена, сменете свещта или я почистете щателно. Докато свещта е отстранена, изтеглете стартерната ръчка 2 до 3 пъти, за да освободите горивото от цилиндъра.

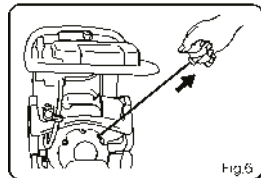
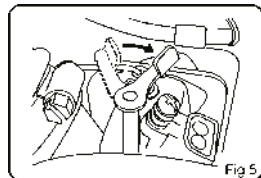
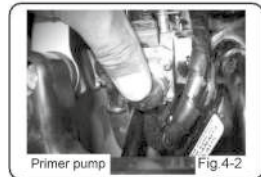
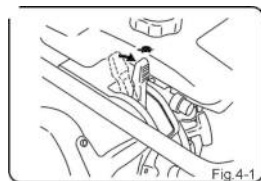
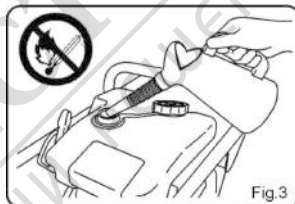
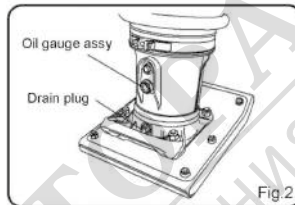
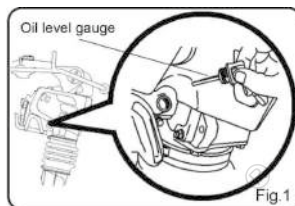

## Работа

1 Придвижете лоста на въздушния регулатор от положение работа на празен ход ( ) в работно положение ( ) (Фигура 7) и трамбовъчната машина ще започне да вибрира. Бавното преместване на лоста ще предизвика неправилна работа и повреда на съединителя, пружините и петата.

**ВНИМАНИЕ:** Ако започнете да работите твърде бързо, двигателят може да спре заради работата на карбуратора.

2 След като започнете работа, настройте въздушния регулатор леко, докато трамбовъчната машина започне да уплътнява почвата правилно. Когато двигателят работи в определения диапазон обороти, трамбовъчната машина ще бъде най-ефективна. Ако двигателят работи твърде бързо силата на трамбоване няма да бъде по-голяма. Вместо това, ще намалее резонанса на пружината и ще намалее силата на трамбоване и ще се повреди машината.

Ако започнете работа твърде бързо, двигателят може да спре поради работата на карбуратора.

**ВНИМАНИЕ:** Ако трамбовъчната машина се използва по наклонен терен, проверете безопасността на околните и бъдете внимателни като не оставяте машината да падне.

3 В студения сезон, маслото в машината ще бъде по-плътно и съпротивлението на компонентите ще бъде много по-голямо, което може да предизвика неправилно движение. Преместете лоста на въздушния регулатор от работно положение в положение за работа на празен ход и оставете машината да загрее достатъчно преди да започнете работа.

4 Повърхността на петата, в контакт със земята е метален лист, който има отлична износостойчивост. Въпреки това, ако трябва да трамбовате почва, която съдържа големи камъни (приблизително, с размер на юмрук), Първо поставете запълваща почва върху него и след това трамбовайте равномерно почвата.

5 Тялото на машината ще напредва с движения като че ли подскача. Ако искате да се придвижва по-бързо, натиснете ръчката малко напред, за да накарате тялото на машината да се наклони леко напред.

6 За да прекъснете работа, бързо плъзнете лоста на въздушния регулатор от работно положение ( ) в положение, работа на празен ход ( ), не плъзгайте лоста на въздушния регулатор бавно (Фигура 8).

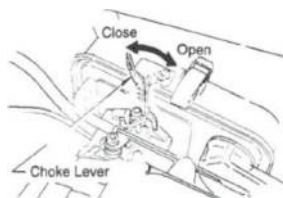
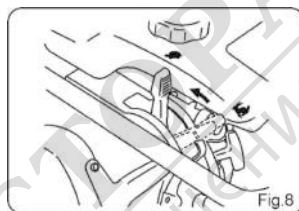
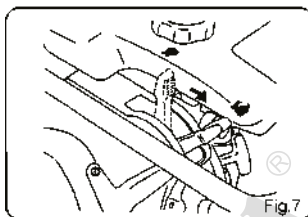

## Спиране на машината

1 Плъзнете лоста на въздушния регулатор от работно положение ( ) в положение ( ). Стартирайте двигателя на ниска скорост за 3 до 5 минути, за да се охлади. След това плъзнете лоста на въздушния регулатор в положение стоп. Двигателят ще спре и след това може да затворите крана за горивото. (Фигура 9)

2 Ако двигателят не спре поради проблем с прекъсвача или нещо друго, преместете машината на безопасно място и задръжте лоста на въздушния регулатор в положение стоп. Оставете машината да работи на празен ход и двигателят ще спре след няколко минути.

## Поддръжка и съхранение

1 Измийте замърсяванията и калта от всяка части на машината като използвате чиста вода.

2 След като двигателя и основното тяло се охладят, съхранете трамбовъчната машина в изправено положение. Осигурете тялото на машината така, че да не може да падне, затворете капака на горивния резервоар добре и затегнете дренажната тапа за двигателно масло. След като двигателя и тялото на машината са се охладили, поставете машината така че, карбуратора да е отгоре. След като машината е поставена в легнало положение, уверете се, че няма течове на горивно и смазочно масло. (Ако има течове на гориво, източете горивото от горивния резервоар.)

3 Поставете капака на тялото на машината, за да предотвратите отлагане на замърсяване върху нея. Съхранявайте машината на място, където тя да не бъде изложена на директна слънчева светлина и което е с ниска влажност.

4 При продължително съхранение

Плъзнете лоста на въздушния регулатор, до положение "стоп".

Източете горивото и сменете маслото за смазване. Поставете грес в точките за смазване. Уверете се, че сте отстранили и горивото от маркуча за гориво.

Покрийте входа за въздух на въздушния филтър и изхода за отработените газове на аруспуха.

Съхранявайте машината на закрито. Не я оставяйте на открито.



## Периодични проверки на настройки

Таблица с график за проверките

Колко често?	Място на проверка	Проверяван елемент	Масло и т.н.
Ежедневно (преди да започнете работа)	Външен вид Въздушен филтър Болтове, гайки Ръчка Каучуков амортизьор Двигателно масло Масло за смазване на основното тяло Горивен резервоар Горивна система	Недостатъци, деформации, замърсяване Замърсяване Недостатъци, деформации Разхлабени или липсващи части Недостатъци, деформации, пукнатини, счупване Недостатъци, деформации, пукнатини, счупване Течове, ниво на маслото, замърсяване Течове, ниво на маслото, замърсяване Течове, ниво на горивото, наличие на замърсяване Течове, износване, разхлабени части	Двигателно масло Двигателно масло Бензин
След първите 20 часа	Двигателно масло	Сменете веднъж, след първите 20 часа работа	Двигателно масло
На всеки 50 часа	Свещ Двигателно масло	Почистване, настройка на процепа Смяна	Двигателно масло
На всеки 80 до 100 часа	Първичен елемент	Почистване	Лампов керосин Двигателно масло (2530cc)
На всеки 100 до 150 часа	Вторичен елемент	Почистване	Естествен почистващ препарат (измиване само с вода и изсушаване)
На всеки 200 часа	Масло за смазване на основното тяло	Смяна	Двигателно масло
На всеки 2 години	Маркуч за горивото	Смяна	

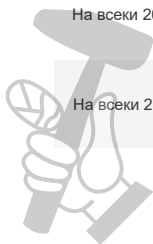

**1 Ежедневна поддръжка** Внимателно изтрийте всякаква кал, замърсяване или масло от всеки компонент. Ако има течове на масло, затегнете връзките и проверете отново.

**2 Поддръжка след всеки 50 часа работа** Отстранете капачката на горивния филтър и почистете щателно вътрешната част. (Фигура 10) Отстранете свещта и я почистете. След това настройте процепа да бъде 0.6 до 0.7 mm.

**3 Смяна на смазващото масло** Отстранете дренажната тапа в долната част на тялото на машината и съберете маслото от машината. След това добавете определеното количество ново масло. (Фигура 11)

#### 4 Почистване на въздушния филтър

Отстранете горния капак на въздушния филтър на основното тяло. Разхлабете и отстранете 2 винта Phillips, които държат капака на към останалите елементи от въздушния филтър.

а. Първичен елемент (почиствайте на всеки 80 до 100 часа) Ако първичният елемент е замърсен, измийте го с бензин или лампов керосин. След това, го потопете в двигателно масло SAE10W-30 и го отцедете. (Отцедете елемента по такъв начин, че 25 до 30 cc от двигателното масло да останат в елемента.) (Фигура 12)

б. Вторичен елемент (почиствайте на всеки 100 до 150 часа) Когато вторичният елемент (под първичния елемент) се замърси, измийте го с неутрален почистващ разтвор и го изсушете добре. След това го използвайте отново. (Фигура 13, 14)

**5 Уверете се, че сте проверили горивната линия за повреди и разхлабване.** Сменяйте горивната линия на всеки 2 години, дори и ако няма никакви признаци за недостатъци.

**6 Почистване тялото на машината** Ако искате да почистите тялото на машината, като използвате пара под високо налягане, не пръскайте вода директно върху въздушния филтър, карбуратора, ауспуха или горната част на горивния резервоар. В противен случай може да възникнат проблеми с двигателя.

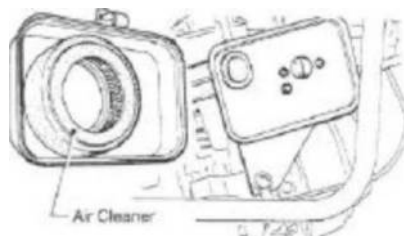
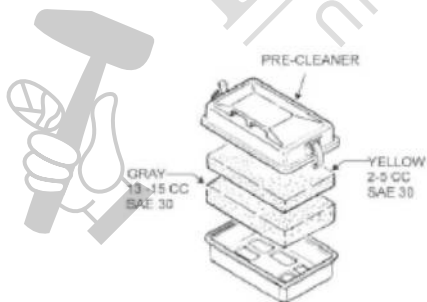
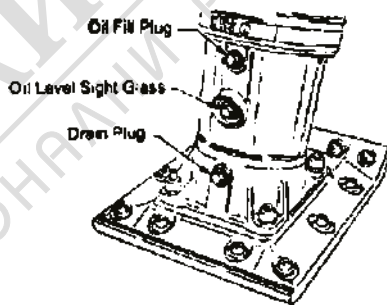
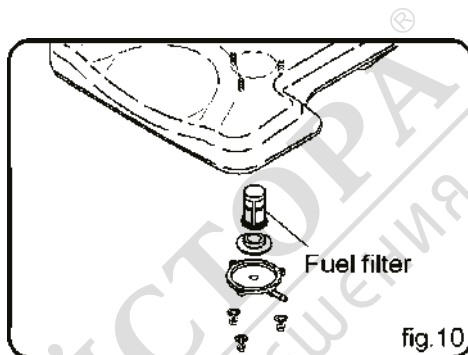



## Отстраняване на неизправности

1. Не запалва Има гориво, но свещта не дава искра.	До високоволтовия кабел достига електричество.	Процепът на свещта е запушен. Върху свещта има натрупан въглерод. Свещта е дала на късо поради дефект в изолацията. Процепът на свещта е с грешен размер.
	До високоволтовия кабел не достига електричество.	В прекъсвача има късо съединение. Бобината на запалването е развалена.
Има и гориво и искра.	Компресията е добра	Ауспухът е запушен от въглерод. Използва се грешно гориво. Въздушният филтър е запушен. Горивото е замърсено с вода или друго. Уплътнението на главата на цилиндъра е прегоряло или главата не е правилно затегната.
	Компресията е ниска	Пръстените на буталото не пасват добре. Цилиндърът е износен, свещта не приляга плътно. Седлото на вентила е повреден.
В карбуратора не постъпва гориво.	Няма гориво в резервоара. Проблеми в работата на спирателния кран за горивото. Горивният филтър е задръстен. Въздушният отвор в капачката на горивния резервоар е запушена.	
. Проблеми в работата твърде малко мощност	Добра компресия и без проблеми със запалването	Замърсяване във въздушния филтър. Въздух в горивната линия. В цилиндъра има натрупан въглерод.
	Ниска компресия (Вижте "Компресията е ниска" по-горе)	
	Добра компресия, но има прекъсвания при запалване	Повреда в бобината на запалването. Замърсяване на свещта. Бобината на запалването понякога дава на късо.
Двигателят прегрева. От ауспуха излиза дим	Прекомерното натрупване на въглерод в горивната камера. Запушен изход на горивната система или ауспуха. Повреда на свещта.	
	Черен дим.	Лостът на дросела не е върнат в отворено положение



## Отстраняване на неизправности

Двигателят прегрява От ауспуха излиза дим

Син дим

Добра компресия

Използвано е смесено масло (за 2-тактови двигатели). Твърде много масло. Във въздушния филтър е протекло двигателно масло, когато машината е била оставена да легне на погрешната страна. 

Ниска компресия

Износени пръстени на буталото. Пръстените на буталото не пасват добре.

Бял дим

Влага в бензина. Въздушният филтър е мокър.

(През зимата, за кратко машината може да изхвърля бял дим при първо стартиране сутрин. Това не е ненормално.)

Скоростта на двигателя е непостоянна

Повреда в настройките на управляващото устройство. Повреда в пружината на управляващото устройство. Повреда в потока гориво. В горивната линия се просмуква въздух



# ЛИСТ ЗАРЕМОНТ ПРЕЗГАРАНЦИОННИЯ ПЕРИОД

№	Дата на приемане	Описание на дефекта	Извършен ремонт	Удължаване на гаранционния период	Място за печат
1					
2					
3					
4					
5					



**batmatic**

## ОТОРИЗИРАН СЕРВИЗ ЗА:

Italia Star Com Due S.R.L.  
 km 13.2 Bucuresti - Pitesti highway  
 Chiajna - Ilfov - Romania  
 Tel: 004 / 021.433.03.27  
 Fax: 004 / 021.433.03.26  
 info@italiastar.ro www.italiastar.ro



## ГАРАНЦИОННА КАРТА

Серия AA № \_\_\_\_\_

Марка на продукта: \_\_\_\_\_

Модел: \_\_\_\_\_

Серия №: \_\_\_\_\_

Агесораи: \_\_\_\_\_

Продавач: \_\_\_\_\_

Подпис и печат: \_\_\_\_\_

Купувач: \_\_\_\_\_

Адрес: \_\_\_\_\_

Дата на закупуване: \_\_\_\_\_

Подпис / печат: \_\_\_\_\_

**ДИСТРИБУТОР:** .....

ИМЕ: .....

е-mail: .....

АДРЕС: .....

Потвърждавали, че съм получил продукта в оптично работно състояние, заедно с ръководство за употреба на български език и със съответно наляно, че тази гаранционна карта е валидна само, ако е придружена от фактура за покупка и от касов бонус или кепиранция и ако съм сгласил инструкциите за употреба. В протипен случай ремонтът е за моя сметка. Моя променете - Чл. 112, 113, 114 и 115 от ЗЗП - ДВ бр. 18 от 2011.

## Гаранционни условия

1. Гаранционният срок е ..... месеца от датата на закупуване на машината, съответно стандартните аксесоари влизащи в състава му (закупени едновременно с продукта, без които машината не може да работи).
2. Гаранцията се предоставя съгласно действащото българско законодателство към момента на покупката, и се прилага само ако машината е използвана правилно (в съответствие с инструкциите за употреба) и е валидна само ако е придружена от фактурата за покупка и гаранционната карта, и двете в оригинал.
3. В случай на повреда при нормална употреба по време на гаранционния период, продуктът ще бъде ремонтиран безплатно в офисите, посочени в картата.
4. Този продукт е съставен от различни механични и електрични части, които изискват стриктно спазване на условията на работа, транспортране, съхранение, експлоатация, поддръжка и ремонт, предвидени в инструкцията за употреба.
5. Ситуации, които водят до излизане от гаранцията на продукта:

При неспазване на условията за манипулиране, транспортране, съхранение, монтаж, пускане в експлоатация, експлоатация и поддръжка, предоставени в ръководството за употреба, или в условия, които противоречат на утвърдените технически стандарти;

Гаранционните документи не са предоставени, те са били повредени / променени или нечетливи;

Машината има повреди, причинени от механични инциденти, натъртвания, шокове, проникване на течности, излагане на огън, злоупотреби или небрежност, промени в състоянието на машината, съхраняване в неподходящи условия - многократна работа в режим на големи температурни разлики, които причиняват явлението вътрешен "конденз", прекомерно излагане на влага или слънчева светлина, небрежност при употреба;

Машината е била използвана с аксесоари, различни от препоръчаните от производителите.

6. Загуба на гаранционната карта предопределя излизането от гаранция за продукта.

7. Непопълването или неправилното попълване на гаранционната карта предполгата вина на продавача.

8. Срокът на гаранцията се удължава, с времето от датата на предаване на продукта на сервиса, до датата на гукане в употреба на продукта. Удължаването на гаранционния срок се вписва в гаранционната карта.

9. Средният срок на употреба на продукта е 4 години. Italia Star Com Due осигурява срещу заплащане ремонтни извън гаранционния срок, или ако продуктът е излязъл от гаранция, през целия среден срок на употреба на продукта.

10. На купувача е било показано правилното функциониране на машината и му е обяснено как да се използва. Купувачът е проверил доставения инвентар на продукта, включително наличност на ръководството за употреба на български език..

11. В случай на повреда на машината, купувачът ще трябва да отиде до един от офисите и сервисните центрове, посочени в картата. Ако клиентът не живее в същия град, където са сервисните центрове, посочени в картата, клиентът трябва да отиде до магазина, от където е закупил продукта, като продавачът е длъжен да попълни приемо - предавателния протокол, да отбележи посочените повреди, да изпрати машината, чрез куриер (Спиди, Еконт и т.н.) до един от сервисните

центрове, посочени в картата, и да заплати необходимите такси за транспорт.  
12. Гаранцията не засяга правата, предоставени на потребителите чрез приложимото действащо законодателство на потребителя по отношение на дилъра, породени от договора за продажба.

13. Гаранцията се удължава и се обновява в рамките на посочените работни часове: - Дизелови / бензинови двигатели, работещи при 3000 об / мин - 1000 часа - Дизелови двигатели, работещи при 1500 оборота в минута - 2000 часа \* Стриктно спазвайте графика за поддръжка, посочен в ръководството за потребителя. \* Четките не се покриват от гаранцията, те са консуматив, а не резервна част.

14. Части, които са станали неизползваеми поради неправилна употреба или ремонт, лоша поддръжка или нормално износване, както и части и компоненти, модифицирани от клиента, тези, които не са доставени от вносителя / доставчика / оторизирания сервисен отдел (напр. ауслух, колела, свещи, стартерни въжета, стартерни ролки, въздушен филтър, горивен или маслен филтър, захранващи тръби, маркучи / уплътнения / лагер, уплътнения, о- пръстени и батерии).

Не се покрива от гаранцията: услуги (или необходимите части), когато се извършва нормалната и редовна поддръжка на продукта. Почистване на машината, регулиране на карбуратора, регулиране на клапаните, двайгателя, смяна на свещите, въздушни филтри (гориво / маслен ) , смазочни материали, стартери, уплътнения.

## \*ГАРАНЦИОННАТА КАРТА НЕ МОЖЕ ДА СЕ ПРЕХВЪРПА

### Оторизиран сервис

Име: \_\_\_\_\_

Адрес: \_\_\_\_\_

Телефон: \_\_\_\_\_

Е-мейл: \_\_\_\_\_