

## MFKC 700 EB MFKC 700 KA EB



de	Originalbetriebsanleitung	10	lt	Originali naudojimo instrukcija	63
en	Original instructions	14	lv	Originālā lietošanas pamācība	68
fr	Notice d'utilisation d'origine	18	nb	Original bruksanvisning	72
es	Manual de instrucciones original	22	nl	Originele gebruiksaanwijzing	76
bg	Оригинална инструкция за експлоатация	27	pl	Oryginalna instrukcja obsługi	80
cs	Původní návod k obsluze	31	pt	Manual de instruções original	84
da	Original brugsanvisning	35	ro	Manualul de utilizare original	88
el	Πρωτότυπο οδηγίων χρήσης	39	sk	Originálny návod na obsluhu	93
et	Originaalkasutusjuhend	43	sl	Originalna navodila za uporabo	97
fi	Alkuperäiset käyttöohjeet	47	sv	Originalbruksanvisning	101
hr	Originalne upute za uporabu	51			
hu	Eredeti használati utasítás	55			
it	Istruzioni d'esercizio originali	59			

1A

MFKC 700 EB

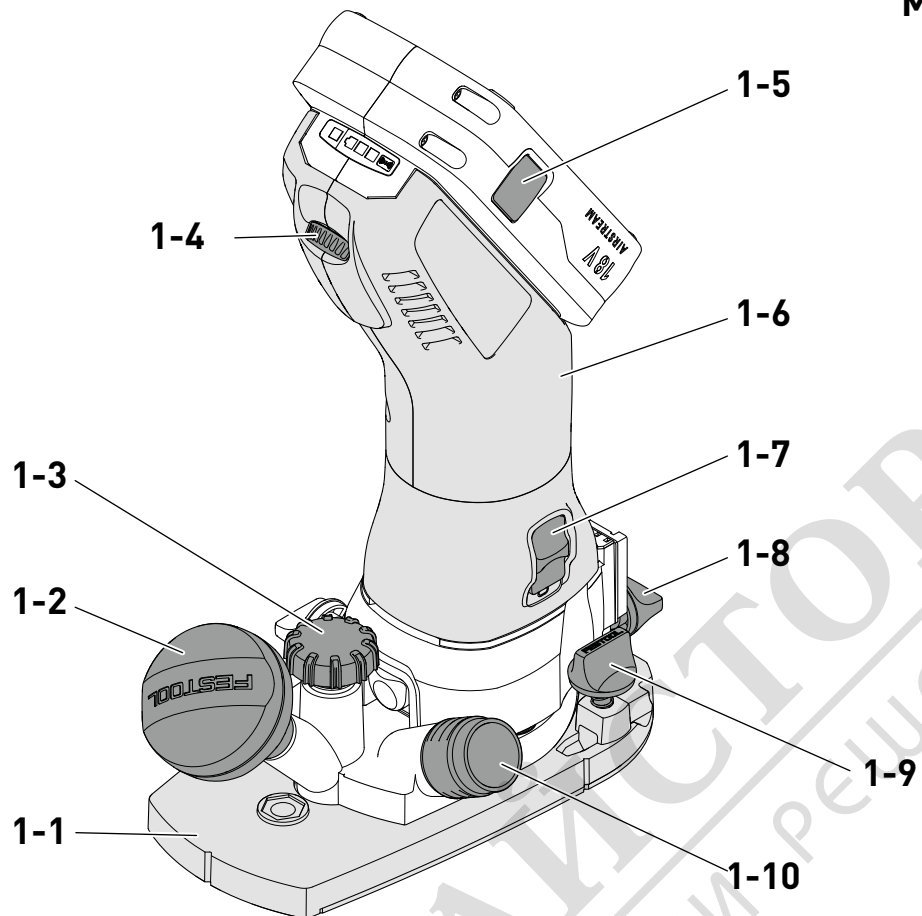

1B

MFKC 700 KA EB

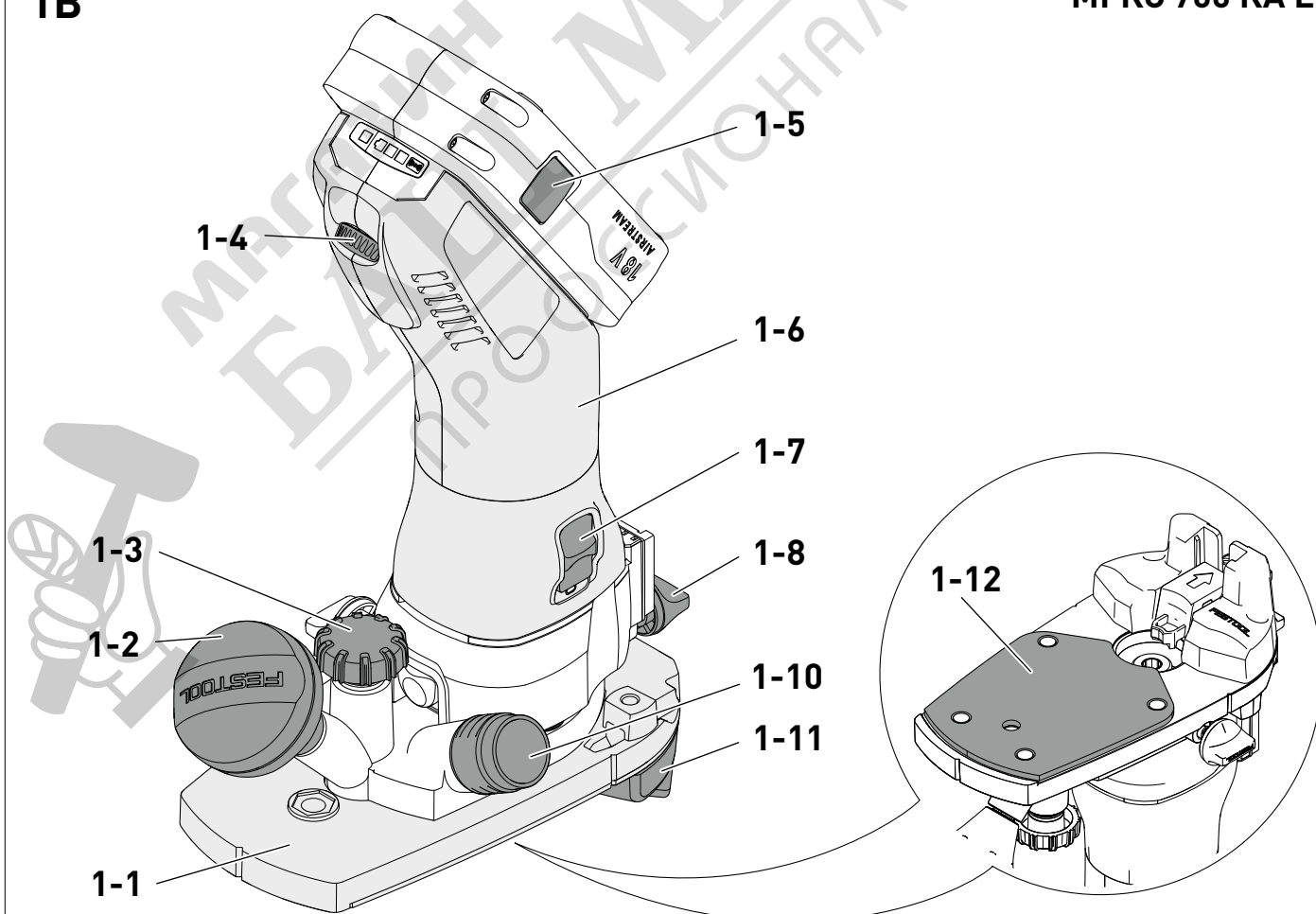

2A

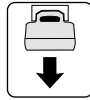
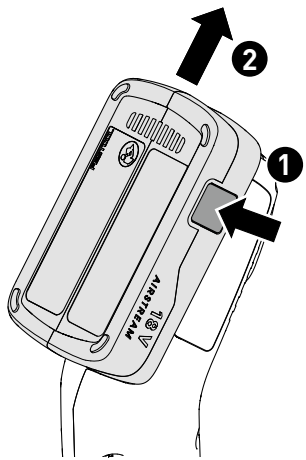

2B

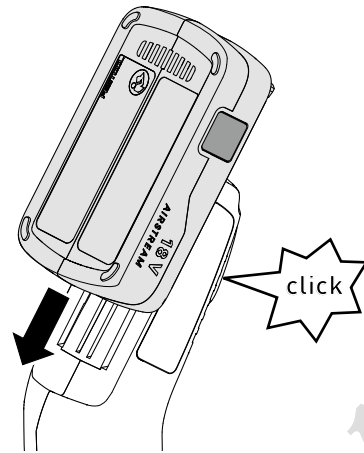

3

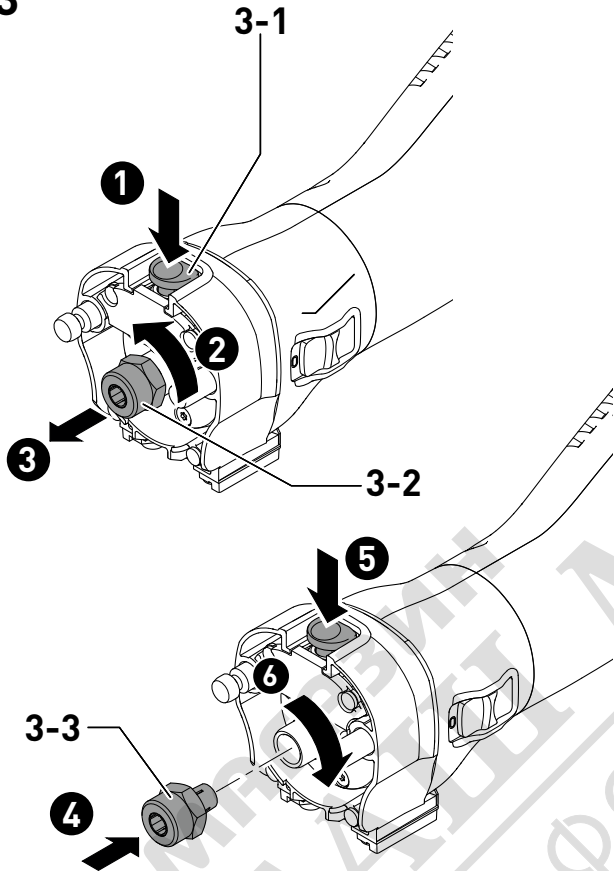

4

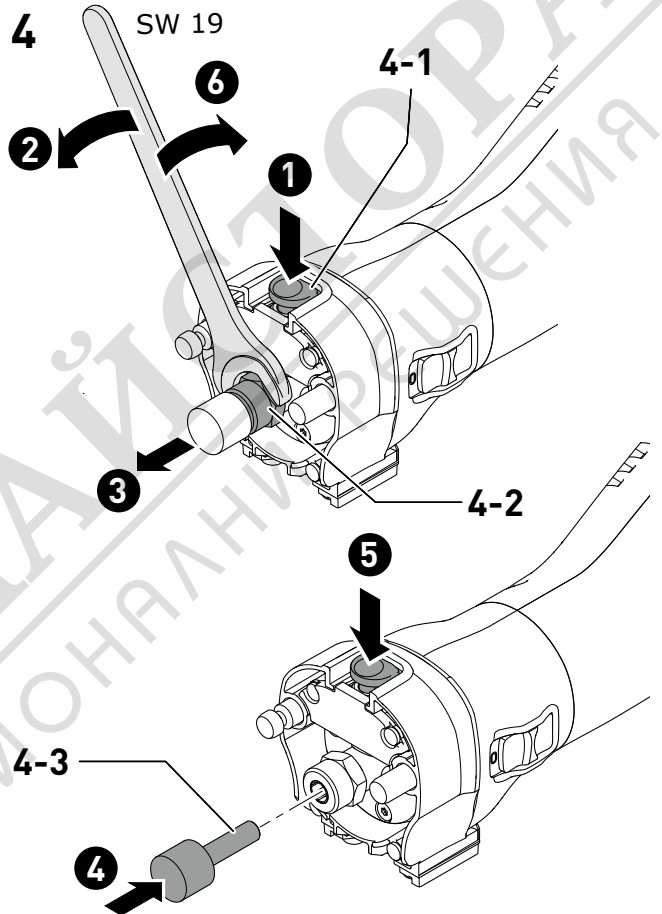

5

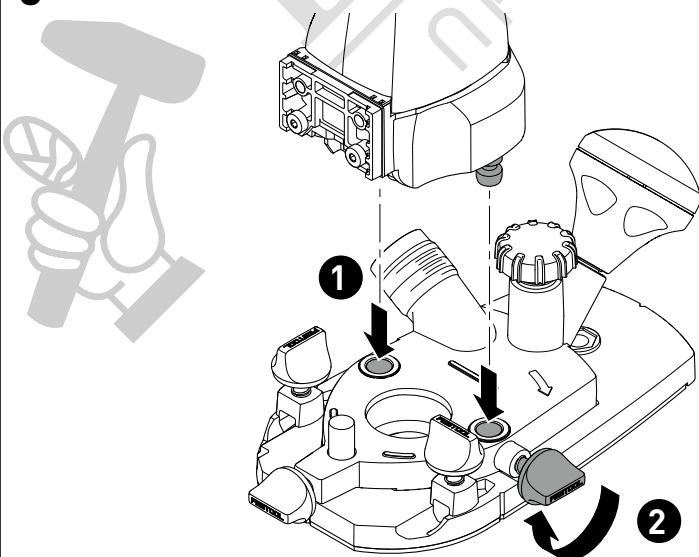

MFKC 700 EB

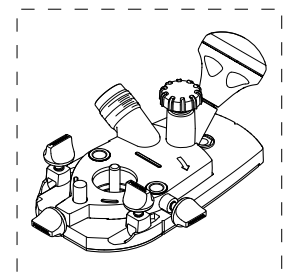

6

MFKC 700 KA EB

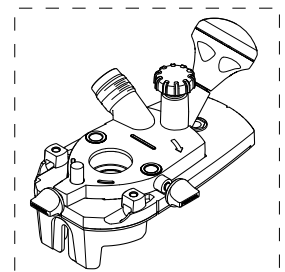
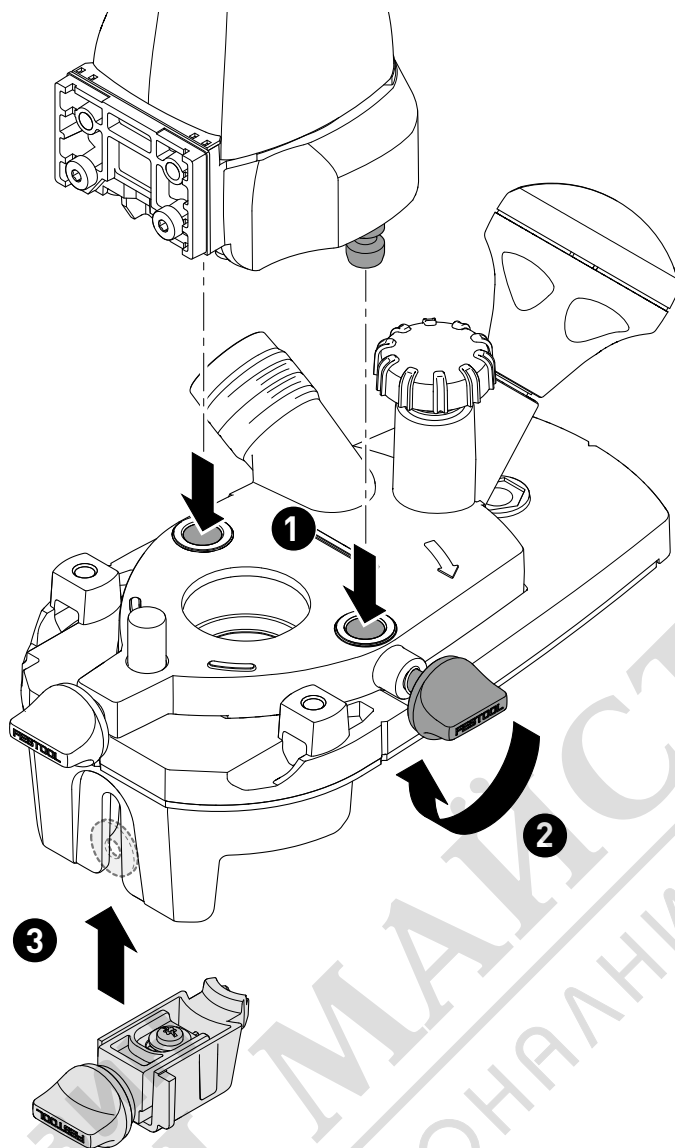

7

MFKC 700 EB  
MFKC 700 KA EB

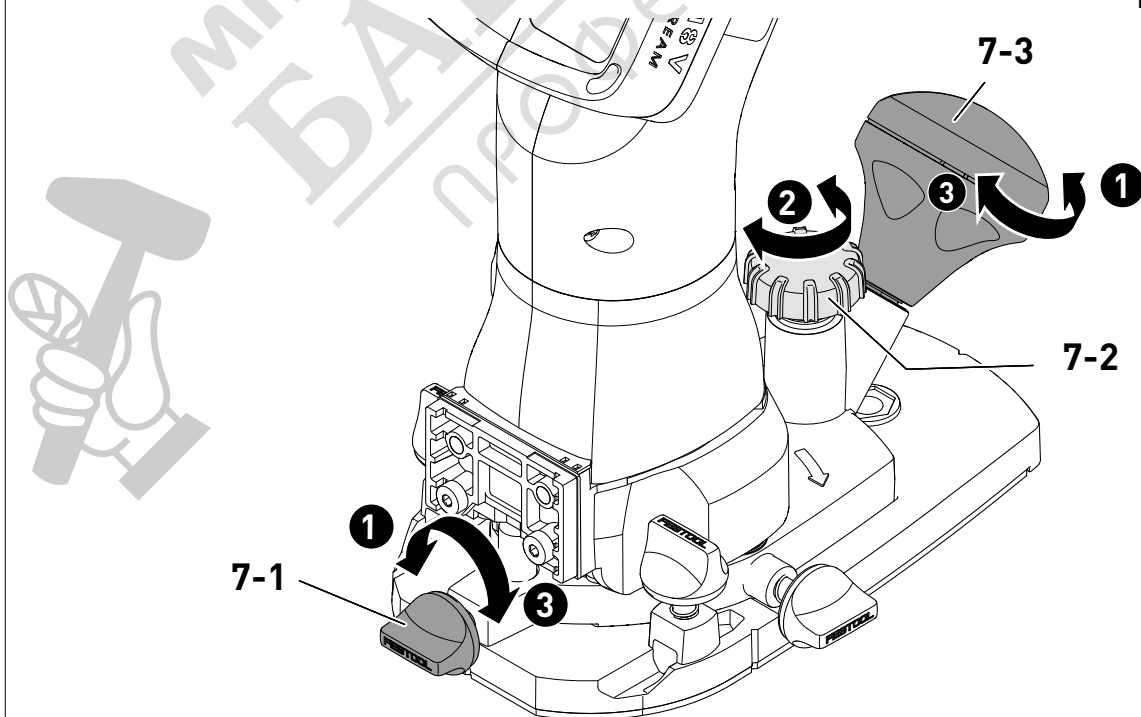

8

MFKC 700 EB

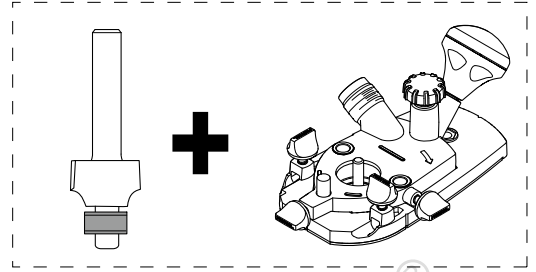
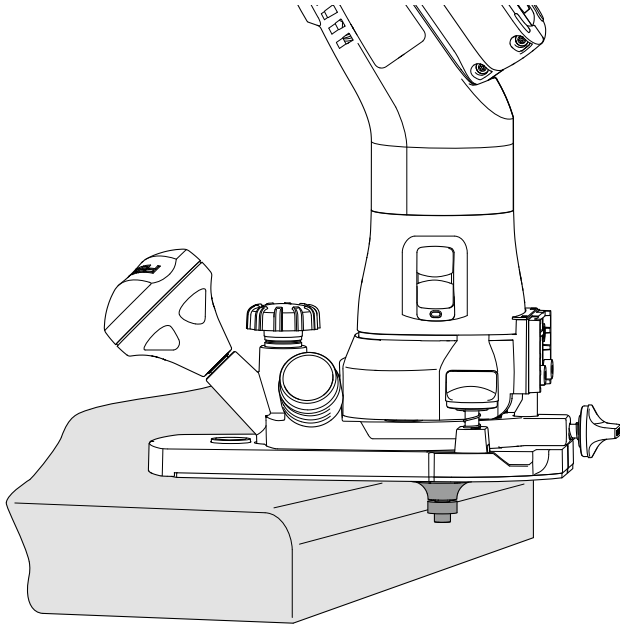

9

MFKC 700 KA EB

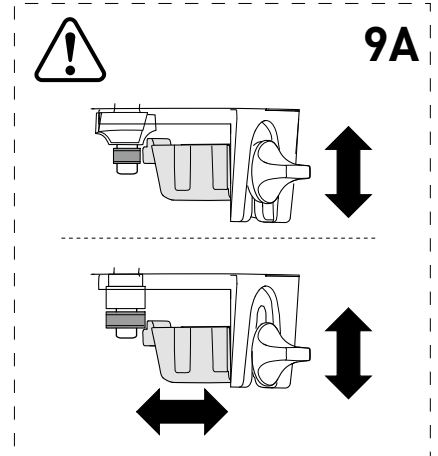
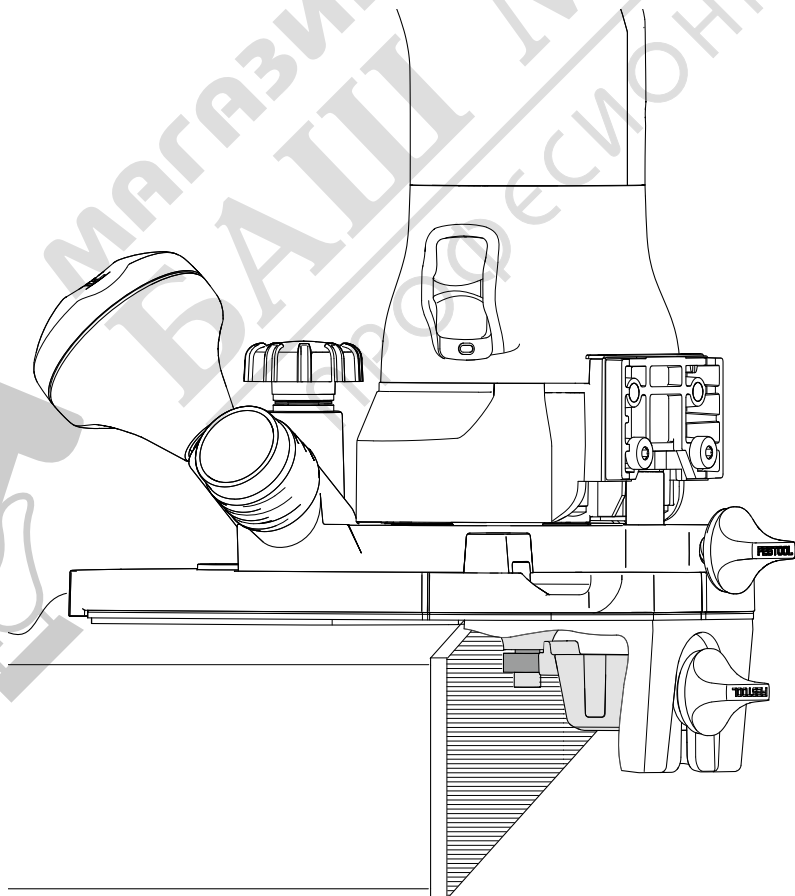
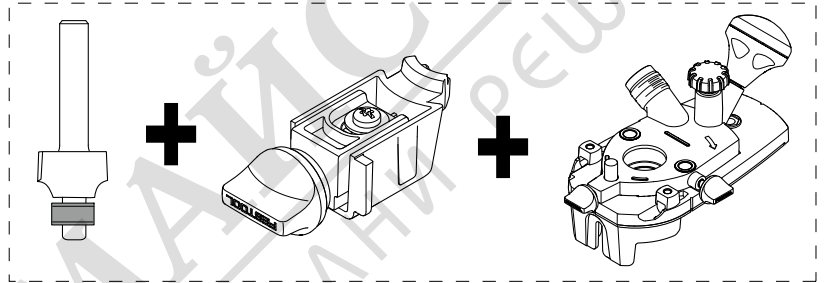



## Български

## Съдържание

1	Символи.....	27
2	Правила за техниката на безопасност.....	27
3	Употреба по предназначение.....	28
4	Технически данни.....	28
5	Елементи на уреда.....	29
6	Акумулаторна батерия.....	29
7	Настройки.....	29
8	Работа с електрическата машина.....	30
9	Техническо обслужване и поддържане.....	30
10	Принадлежности.....	31
11	Околна среда.....	31
12	Общи указания.....	31

## 1 Символи

-  Предупреждение за обща опасност
-  Опасност от токов удар
-  Прочетете инструкцията за експлоатация, указанията за безопасност.
-  Носете защитни слушалки.
-  Носете дихателна защита.
-  При смяна на инструмент носете защитни ръкавици.
-  Носете защитни очила.
-  Поставете акумулаторна батерия.
-  Изваждане на батерията.
-  Да не се изхвърля като битов отпадък.
-  Етикетиране за съответствие CE
-  Уредът включва чип за запаметяване на данни. вж. глава 12.2
-  Съвет, указание

## 2 Правила за техниката на безопасност

## 2.1 Общи указания за безопасност за електрически машини

 **ВНИМАНИЕ! Прочетете всички инструкции и указания за безопасност.** Пропуски при спазването на инструкциите за безопасност и указанията могат да доведат до токов удар, пожар и/или тежки наранявания.

**Съхранявайте всички указания и инструкции за безопасна работа, за да може в бъдеща при нужда да се консултирате с тях.**

Спазвайте инструкцията за експлоатация на зарядното устройство и на акумулаторната батерия.

## 2.2 Специфични за машината указания за безопасност

- **Закрепете и подсигурете обработваемия детайл посредством стеги или по друг начин върху стабилна основа.** Ако държите работния детайл само с ръка или го подпирате на тялото си, той остава нестабилен, което може да доведе до загуба на контрол.
- Затягайте инструменти само с диаметър на ствола, за който са предвидени затегателните челюсти.
- Дръжте електрическата машина за сигурно водене с две ръце по предвидените повърхности за хващане [1-2]+[1-6].
- Използвайте електрическата машина единствено с предписания водещ плот.
- **Монтирайте само предложени от Festool за тази електрическа машина фрезоващи инструменти.** Използването на други фрезерни инструменти поради увеличена опасност от нараняване се забранява.
- Могат да се използват само фрезерни инструменти, които отговарят на EN 847-1. Всички инструменти за фрезер на Festool изпълняват това изискване.
- **Отдаването върху фрезовия инструмент максимални обороти не бива да се превишават, респ. диапазонът на оборотите трябва да се спазва.** Принадлежности, които се въртят по-бързо от допустимото, могат да се счупят и да се разхвърчат.
- Затегателните челюсти и гайката не бива да имат повреди.
- Внимавайте фрезата да е закрепена здраво и проверете дали тя се върти правилно.
- **Носете подходящи лични защитни оборудвания:** Защита за слуха, защитни очила, маска за прах при генериращи прах дейности.
- **Използвайте само предвидените за това акумулаторни батерии, а не адаптери за работа с акумулаторната електрическа машина. Не използвайте чужди зарядни устройства за зареждане на акумулаторните батерии.** Използването на принадлежности, които не са предвидени от производителя, може да доведе до токов удар и/или тежки злополуки.

## 2.3 Указания за безопасност фрезерни инструменти

## Общи положения

- Внимавайте много при разопаковане и опаковане на инструмента, а също така и при работа с него (например монтаж на машината). Има опасност от нараняване поради много острите ръбове!
- При работа с инструмент чрез носенето на защитни ръкавици се подобрява захвата върху инструмента и се намалява допълнително риска от нараняване.

- Съблюдавайте указанията за техниката на безопасност на Вашата машина.
- Съблюдавайте валидните във Вашата страна инструкции за безопасност.
- **ПРЕДУПРЕЖДЕНИЕ!** Инструменти с видими пукнатини, със затыпени или повредени режещи страни не бива повече да бъдат използвани.

#### Монтаж и закрепване

- Инструментите трябва да са така обтегнати, че при използване да не се разхлабват.
- Поставете фрезата колкото се може по-дълбоко, респ. най-малко до маркировката на опашката на фрезовия инструмент, в отворените затегателни челюсти.
- При монтажа на инструмента трябва да се гарантира, че обтягането става върху затегателната цанга на фрезата и че резците не влизат в контакт един с друг или с обтяжните елементи.
- Затегателните или крепежни гайки трябва да се затягат при използване на подходящи ключове и с посочения от производителя момент.
- Удължаване на ключа или затягане с помощта на удари с чук не е допустимо.
- По предните повърхности не бива да има замърсявания, смазка, масло и вода.
- Обтяжните винтове трябва да се затегнат според указанията на производителя.

#### Техническо обслужване и поддържане

- Използвайте само оригинални резервни части от Festool.
- Ремонтите и шлифовъчните дейности могат да се извършват само от експертно лице.
- Конструкцията на инструмента не бива да бъде променена.
- За ремонти и шлифовъчни дейности спазвайте допълнителните указания на адрес [www.festool.com](http://www.festool.com).
- Редовно почиствайте инструмента (почистващо средство с рН стойност между 4,5 и 8).
- Тъпите остриета могат да се дозаточат върху обтяжната повърхност до минимална дебелина на острието от 1 мм.
- Транспортирайте инструмента само в подходяща опаковка, защото в противен случай има опасност от нараняване!

#### 2.4 Стойности на емисии

Установените съгласно EN 62841 стойности обикновено възлизат на:

Ниво на звуковото налягане	$L_{PA} = 82 \text{ dB(A)}$
Ниво на звукова мощност	$L_{WA} = 90 \text{ dB(A)}$
Коефициент на несигурност	$K = 3,0 \text{ dB}$

Емисия на вибрации  $a_h$  (векторна сума от трите посоки) и коефициента на несигурност  $K$  са установени съгласно EN 62841:

$$a_h < 2,5 \text{ м/сек}^2$$

$$K = 1,5 \text{ м/сек}^2$$

Посочените стойности на емисии (вибрации, шум)

- служат за сравняване на машини,
- са подходящи за предварителна оценка на вибрационното и шумовото натоварване при употреба,
- представляват основните приложения на електрическата машина.



#### ВНИМАНИЕ

**Стойностите на емисии могат да се различават от посочените стойности. Това зависи от използването на машината и от вида на обработваемия детайл.**

- Оценете действителното натоварване по време на общия работен цикъл.
- Определете подходящи мерки за безопасност в зависимост от действителния товар.

#### 3 Употреба по предназначение

Фрезовата машина за ръбове е предназначена за подравняващо фрезование и профилно фрезование на дърво, пластмаса и подобни материали.

Потребителят носи отговорност при неправилна употреба.

##### 3.1 Фрезери

#### Вид подаване

MAN (ръчно подаване).

#### Обороти

Посочените върху инструмента максимални обороти не трябва да се превишават, респ. диапазонът на оборотите трябва да се спазва.

#### Материали

Дърво, пластмаси. Спазвайте дадените върху опаковката указанията за материалите.

Инструментите могат да се използват само от обучени и опитни лица, които могат да боравят с тях.

#### 4 Технически данни

Акумулаторна кантова фреза	MFКC 700 EB MFКC 700 KA EB
Напрежение на двигателя	18 В $\overline{\text{---}}$
Обороти на въртене	10000–25000 мин <sup>-1</sup>
Обороти на въртене макс. (празен ход)	25000 мин <sup>-1</sup>
Подходящи акумулаторни батерии	Festool Серия BP 18 ≥ 4 Ah
Присъединяване на инструмент	8 мм (опционално: 6 мм, 1/4")
Макс. диаметър на фрезовия инструмент	32 мм



#### ВНИМАНИЕ

**Шумовите емисии по време на работа с електроинструмента могат да доведат до увреждане на слуха.**

- Използвайте защитни слушалки.

Акумулаторна кантова фреза	MFKC 700 EB MFKC 700 KA EB
Макс. диаметър на фрезовия инструмент с фрезова маса за обкантващ материал (принадлежност)	26 мм
Присъединяване на прахоизсмукване	27 мм
Тегло без акумулаторна батерия	1,8 kg

#### 4.1 Фрезери

Технически данни виж щампата върху фрезовия инструмент.

### 5 Елементи на уреда

- [1-1] Маса за фрезование \*
- [1-2] Повърхност за хващане, фиксатор на дълбочината на фрезование
- [1-3] Регулатор на дълбочината на фрезование
- [1-4] Регулиране на оборотите на въртене
- [1-5] Бутон за разхлабване на акумулаторната батерия
- [1-6] Повърхност за хващане
- [1-7] Превключвател за включване/изключване
- [1-8] Фиксатор на дълбочината на фрезование
- [1-9] Въртящи се копчета за закрепване на страничен упор \*
- [1-10] Аспирационен щуцер
- [1-11] Ограничител за фреза \*
- [1-12] Двойна подложка \*

Позованите изображения се намират в началото на указанието за употреба.

\* Показаните или описани принадлежности отчасти не спадат към обема на доставката.

### 6 Акумулаторна батерия

Преди поставяне на акумулаторната батерия проверете чистотата на интерфейса на батерията. Замърсяването на интерфейса на батерията може да попречи на правилния контакт и да доведе до повреда на контактите.

Нарушен контакт може да доведе до прегряване и повреда на уреда.

- [2A] Извадете акумулаторната батерия.
- [2B]  Поставете акумулаторната батерия до щракване.

 Допълнителна информация за зарядното устройство и акумулаторната батерия ще откриете в инструкциите за експлоатация на зарядното устройство и акумулаторната батерия.

### 7 Настройки



#### ПРЕДУПРЕЖДЕНИЕ

##### Опасност от нараняване

- Преди всякакви дейности по електрическата машина сваляйте акумулаторната батерия от машината.

#### 7.1 Електроника

##### Бутон за регулиране на оборотите

Оборотите могат да бъдат настройвани безстепенно с колелцето [1-4] във възможния диапазон (вж. Технически данни). По този начин можете да напасвате оптимално скоростта според дадения материал. Също съблюдавайте указанията върху приставките.

Следи от обгаряния и топене по материала могат да бъдат избегнати чрез намаляване на оборотите на въртене.

##### Температурен предпазител

Ако електромашината се нагрее твърде много, тя се изключва. Едва след охлаждането на електрическата машина е възможно повторно включване.

##### Защита от повторно пускане

Вградената защита срещу повторен пуск предотвратява машината в състояние на постоянна работа да се стартира самостоятелно след спиране на захранването. За повторно включване електрическата машина първо трябва да се изключи и след това отново да се включи.

#### 7.2 Приложение Festool\*

Електрическата машина може да се конфигурира с помощта на приложението Festool. За тази цел използваната акумулаторна батерия трябва да е с **Bluetooth®**.

-  Свързване на акумулаторната батерия чрез Bluetooth®, вж. инструкциите за употреба на акумулаторната батерия.

\* Не е налично за всяка страна.

#### 7.3 Смяна на затегателните челюсти [3]

С доставените затегателни челюсти могат да бъдат използвани само подходящите фрезови инструменти. Могат да бъдат поставяни затегателни челюсти с 8 мм, 6 мм и 1/4" (6,35 мм).

- Натиснете застопоряването на шпиндела [3-1].
- Отвийте напълно холендровата гайка [3-2].
- Освободете застопоряването на шпиндела [3-1].
- Свалете холендровата гайка заедно със затегателните челюсти [3-3] от шпиндела. **Никога не разделяйте гайката и затегателните челюсти!** Те образуват едно цяло.
- Поставете други затегателни челюсти с гайка върху шпиндела.
- Леко завинтете холендровата гайка. **Не затягайте докрай холендровата гайка, ако няма поставен фрезер!**

## 7.4 Смяна на фрезата [4]



### ВНИМАНИЕ

#### Опасност от нараняване поради гореща и остра работна приставка.

- ▶ Не използвайте тъпи и дефектни инструменти.
- ▶ Носете защитни ръкавици при боравене с инструмент.

Преди смяната на свредлото свалете масата за фрезоване.

#### Изваждане на фрезата

- ▶ Натиснете застопоряването на шпиндела [4-1].
- ▶ Развийте холендровата гайка [4-2] с гаечен ключ (SW 19) дотолкова, че фрезата да може да се сваля.
- ▶ Освободете застопоряването на шпиндела [4-1].

#### Поставяне на фрезер

- ▶ Пъхнете фрезерът [4-3] колкото се може по-дълбоко, но най-малко до маркировката  на опашката на фрезера в отворените затегателни челюсти.
- ▶ Натиснете застопоряването на шпиндела [4-1].
- ▶ Затегнете холендровата гайка [4-2] с гаечен ключ (SW 19).
- ▶ Освободете застопоряването на шпиндела [4-1].

## 7.5 Монтиране на фрезовата маса

- ▶ МФК 700 EB вж. фиг. [5]
- ▶ МФК 700 КА EB вж. фиг. [6]

## 7.6 Настройка на дълбочината на фрезоване [7]

- ▶ Освободете фиксаторите за дълбочина на фрезоване [7-3] и [7-1].
- ▶ Настройте масата за фрезоване върху ръба за въртене [7-2] на желаната дълбочина на фрезоване.
- ▶ Застопорете фиксиранията за дълбочина на фрезоване.

## 7.7 Прахоизсмукване



### ПРЕДУПРЕЖДЕНИЕ

#### Опасност за здравето поради прахове

- ▶ Никога не работете без прахоизсмукване.
- ▶ Спазвайте националните разпоредби.

Към засмукващите крайници [1-10] може да се свърже Festool мобилна прахосмукачка с диаметър на изсмукващия маркуч от 27 мм.

**Внимание!** Ако не бъде използван антистатичен маркуч за аспирация, може да се стигне до статичен заряд. Ползвателят може да бъде ударен от токов удар и електрониката на електрическата машина може да бъде повредена.

## 8 Работа с електрическата машина



При работа спазвайте всички дадени указания за безопасност, както и следните правила:

- Уверете се, че масата за фрезоване преди фрезоване е здраво затегната.

- Закрепвайте обработваемия детайл винаги така, че при обработка да не може да се движи.
- Нагласете скоростта на подаване към диаметъра на фрезера и към материала. Работете с постоянна скорост на подаване.
- Водете електрическата машина само във включен режим към обработваемия детайл.
- **Изчакайте докато електрическата машина спре, преди да я оставите.** Работната приставка може да се заклинни и да доведе до загуба на контрол върху електрическата машина.
- Фрезовайте само в обратен ход (посока на избутване на електрическата машина в посока на рязане на инструмента).

## 8.1 Включване/изключване

Превключвателят [1-7] служи като превключвател за включване/изключване (I = ВКЛ., 0 = ИЗКЛ.).

- ⓘ Преди първото въвеждане в експлоатация свалете защитното фолио върху масата за фрезоване.

## 8.2 Обработка на кантове МФК 700 EB [8]

Поставете фрезоващи инструменти със стартов сачмен лагер в електрическата машина.

Електрическа машина да се води така, че стартовият сачмен лагер да се търкаля по обработваемия детайл.

## 8.3 Обработка на кантове МФК 700 КА EB

### Фрезоване със стартов сачмен лагер [9]

За работи с фрези със стартов сачмен лагер поставете спирачката на сачмения лагер в кантовата фреза. Напаснете височината на спирачката на сачмения лагер на две степени към височината на стартовия сачмен лагер [9A].

Водете електрическата машина така, че стартовият сачмен лагер на фрезата да се търкаля между спирачката и ръба.

### Фрезоване с плосък фрезер [10]

За работа с фабрични фрезери не използвайте спирачката на сачмения лагер.

Водете електрическата машина така, че упорът на фрезовата маса да ляга на ръба. Това е възможно и при скосени ръбове.

## 9 Техническо обслужване и поддържане



### ПРЕДУПРЕЖДЕНИЕ

#### Опасност от нараняване, токов удар

- ▶ Преди всички работи по поддръжката и грижата винаги сваляйте акумулаторната батерия от електрическия инструмент.
- ▶ Всички работи по поддръжката и ремонта, които изискват отваряне на корпуса на двигателя, трябва да се извършват само от оторизиран сервиз.

**Клиентска служба и ремонти** могат да се извършват само от производителя или от сервизни работилници. Използвайте само **оригинални резервни части на Festool**.

Още информация: [www.festool.bg/сервиз](http://www.festool.bg/сервиз)

- ▶ Повредени предпазни приспособления и части трябва да бъдат подходящо ремонтирани или сменени в специализирана работилница, освен ако в инструкцията за експлоатация не е предвидено нещо друго.
- ▶ За осигуряване на циркулацията на въздуха винаги поддържайте отворите за въздух за охлаждане в корпуса на двигателя свободни и чисти.

## 10 Принадлежности

Каталожните номера на принадлежностите и инструментите ще намерите на [www.festool.bg](http://www.festool.bg).

## 11 Околна среда

 **Не изхвърляйте електроуреди, използвани батерии и акумулатори при битовите отпадъци.** Уредите, принадлежностите и опаковките трябва да бъдат разделно изхвърляни с мисъл за околната среда. Спазвайте валидните национални разпоредби.

Преди да изхвърлите стари батерии, акумулатори и лампи, отстранете ги от електрическия уред, без да ги унищожавате. Това позволява тяхното ефективно рециклиране.

Според европейската наредба използваните електроуреди трябва да се събират разделно и да бъдат предавани за рециклиране с мисъл за околната среда.

Информация за пунктовете за събиране можете да намерите на адрес [www.festool.com/environment](http://www.festool.com/environment).

Информация за критични материали: [www.festool.bg/reach](http://www.festool.bg/reach)

## 12 Общи указания

### 12.1 Информация за лицензи

Информация за лицензите с отворен код, използвани в продукта, може да бъде намерена в Festool App\* под **Информация > Лицензи с отворен код за машини**.

\* Не е налично за всяка страна.

### 12.2 Информация за защита на данните

Електрическият инструмент съдържа чип за автоматично запаметяване на машинни и работни данни. Запаметените данни не съдържат директни препратки към конкретни лица.

Данните могат да се прочитат със специални уреди безконтактно и се използват от Festool изключително и само за диагностика на грешки, ремонтни дейности и уреждане на гаранционни искове, както и за подобряване на качеството, респ. доусъвършенстване на електрическия инструмент. Излизаща извън тези рамки употреба на данните не се извършва, освен ако няма изрично разрешение от клиента.

### 12.3 Bluetooth®





Словесната марка Bluetooth® и логотата са регистрирани марки на Bluetooth SIG, Inc. и се използват от TTS Tooltechnic Systems AG & Co. KG и съответно от Festool по лиценз.

## Český

### Obsah

1	Symboly.....	31
2	Bezpečnostní pokyny.....	32
3	Použití v souladu s určením.....	33
4	Technické údaje.....	33
5	Prvky zařízení.....	33
6	Akumulátor.....	33
7	Nastavení.....	33
8	Práce s elektrickým nářadím.....	34
9	Údržba a ošetřování.....	34
10	Příslušenství.....	35
11	Životní prostředí.....	35
12	Všeobecné pokyny.....	35

## 1 Symboly

-  Varování před všeobecným nebezpečím
-  Varování před úrazem elektrickým proudem
-  Přečtěte si návod k obsluze, bezpečnostní pokyny.
-  Noste chrániče sluchu.
-  Používejte respirátor.



Při výměně nástroje noste ochranné rukavice.



Noste ochranné brýle.



Nasazení akumulátoru.



Vyjměte akumulátor.



Nevyhazujte do domovního odpadu.



označení shody CE



Nářadí má čip pro uložení dat. Viz kapitolu **12.2**



Rada, upozornění