

CB

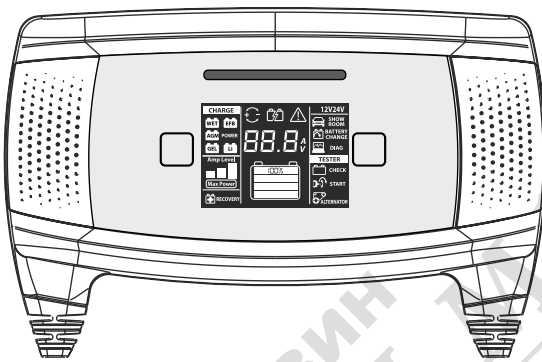

Mod.1: 16 Amp - 12/24 Volt
Mod.2: 24 Amp - 12/24 Volt
Mod.3: 32 Amp - 12 Volt

- IT 5 Manuale istruzioni
EN 7 Instruction Manual
FR 10 Manuel d'instruction
ES 13 Manual de instrucciones
PT 16 Manual de instruções
DE 19 Bedienungsanleitung
DA 22 Brugermanual
NL 24 Handleiding
SV 27 Brukanvisning
NO 30 Instruksjonsmanual
FI 33 Käyttöohjekirja
ET 35 Kasutusõpetus
LV 38 Instrukciju rokasgrāmata
LT 41 Instrukcijų vadovas
PL 44 Instrukcja obsługi
CS 47 Návod k obsluze
HU 49 Használati kézikönyv
SK 52 Návod k obsluhu
HR
SRB 55 Priručnik za upotrebu
SL 58 Priročnik z navodili za uporabo
EL 60 Εγχειρίδιο Χρήσης
RU 63 Рабочее руководство
BG 67 Ръководство за експлоатация
RO 70 Manual de instrucțiuni
TR 73 Kullanım kılavuzu
AR 76 دليل التعليمات

Fig.1

Mod.1 (16A - 12V / 8A - 24V)
Mod.2 (24A - 12V / 12A - 24V)
Mod.3 (32A - 12V)

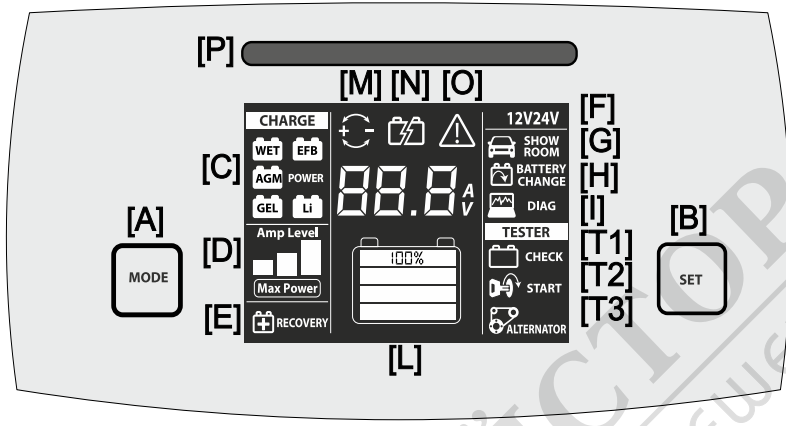

Fig.2

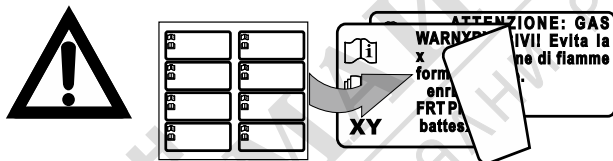
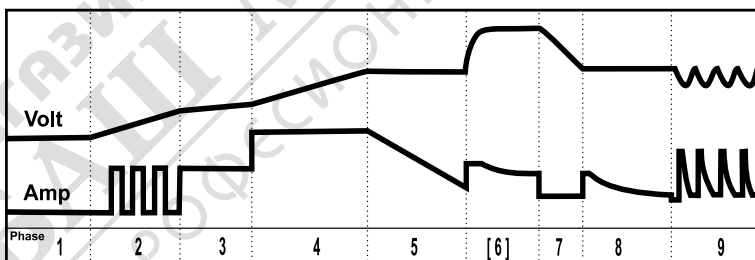

Fig.3

Mod.1



Mod.1 (16A-12V / 8A-24V)
Charging programs

CHARGE	12V 8A	0,8V - 14,4V	2A - 14,9V	2A - 10V	8A - 14,4V	14,4V	N/A	<2V	13,5V	13,0 - 14,4V
WET	24V 4A	15V - 28,8V	2A - 29,8V	2A - 20V	4A - 28,8V	28,8V	N/A	<4V	27V	26,0 - 28,8V
	12V 2/4/8/16A	0,8V - 14,4V	2A - 14,9V	2A - 10V	2/4/8/16A - 14,4V	14,4V	N/A	<2V	13,5V	13,0 - 14,4V
EFB	24V 2/4/8A	15V - 28,8V	2A - 29,8V	2A - 20V	2/4/8A - 28,8V	28,8V	N/A	<4V	27V	26,0 - 28,8V
	12V 2/4/8/16A	0,8V - 14,5V	2A - 14,9V	2A - 10V	2/4/8/16A - 14,5V	14,5V	N/A	<2V	13,5V	13,0 - 14,5V
AGM	24V 2/4/8A	15V - 29,0V	2A - 29,8V	2A - 20V	2/4/8A - 29,0V	29,0V	N/A	<4V	27V	26,0 - 29,0V
	12V 2/4/8/16A	0,8V - 14,7V	2A - 14,9V	2A - 10V	2/4/8/16A - 14,7V	14,7V	N/A	<2V	13,6V	13,0 - 14,7V
AGM POWER	24V 2/4/8A	15V - 29,4V	2A - 29,8V	2A - 20V	2/4/8A - 29,4V	29,4V	N/A	<4V	27,2V	26,0 - 29,4V
	12V 2/4/8/16A	0,8V - 14,7V	2A - 14,9V	2A - 10V	2/4/8/16A - 15V	15,0V	N/A	<2V	13,8V	13,0 - 14,7V
GEL	24V 2/4/8A	15V - 29,4V	2A - 29,8V	2A - 20V	2/4/8A - 29,8V	29,8V	N/A	<4V	27,6V	26,0 - 29,4V
	12V 2/4/8/16A	0,8V - 14,2V	2A - 14,9V	2A - 10V	2/4/8/16A - 14,2V	14,2V	N/A	<2V	13,3V	13,0 - 14,2V
Li	24V 2/4/8A	15V - 28,4V	2A - 29,8V	2A - 20V	2/4/8A - 28,4V	28,4V	N/A	<4V	26,6V	26,0 - 28,4V
	12V 2/4/8/16A	0,8V - 14,4V	N/A	2A - 10V	2/4/8/16A - 14,5V	14,5V	N/A	<2V	N/A	≤ 12,8V
RECOVERY	24V 2/4/8A	15V - 28,8V	N/A	2A - 20V	2/4/8A - 29,0V	29,0V	N/A	<4V	N/A	≤ 25,6V
	12V 16A	0,8V - 14,4V	2A - 14,9V	2A - 10V	16A - 14,7V	14,7V	14,9V	<2V	13,5V	13,0 - 14,7V
	24V 8A	15V - 29,4V	2A - 29,8V	2A - 20V	8A - 29,4V	29,4V	29,4V	<4V	27V	26,0 - 29,6V

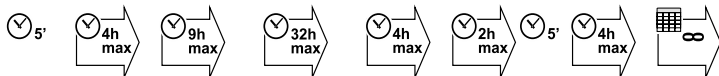
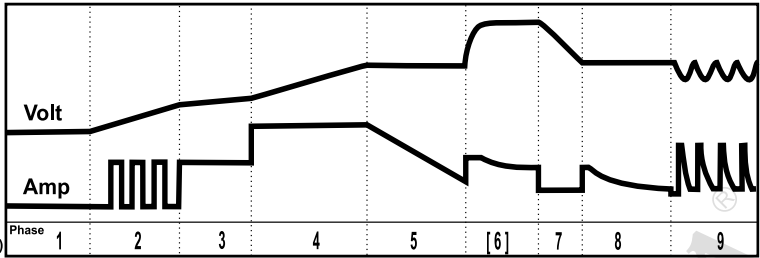

Fig.3

Mod.2



Mod.2 (24A-12V / 12A-24V)
Charging programs

CHARGE	12V 12A 24V 8A	0,8V - 14,4V 15V - 28,8V	2A - 14,9V 2A - 29,8V	2A - 10V 2A - 20V	12A - 14,4V 8A - 28,8V	14,4V 28,8V	N/A N/A	<2V <4V	13,5V 27V	13,0 - 14,4V 26,0 - 28,8V
WET	12V 2/8/12/24A 24V 2/8/12A	0,8V - 14,4V 15V - 28,8V	2A - 14,9V 2A - 29,8V	2A - 10V 2A - 20V	2/8/12/24A - 14,4V 2/8/12A - 28,8V	14,4V 28,8V	N/A N/A	<2V <4V	13,5V 27V	13,0 - 14,4V 26,0 - 28,8V
EFB	12V 2/8/12/24A 24V 2/8/12A	0,8V - 14,5V 15V - 29,0V	2A - 14,9V 2A - 29,8V	2A - 10V 2A - 20V	2/8/12/24A - 14,5V 2/8/12A - 29,0V	14,5V 29,0V	N/A N/A	<2V <4V	13,5V 27V	13,0 - 14,5V 26,0 - 29,0V
AGM	12V 2/8/12/24A 24V 2/8/12A	0,8V - 14,7V 15V - 29,4V	2A - 14,9V 2A - 29,8V	2A - 10V 2A - 20V	2/8/12/24A - 14,7V 2/8/12A - 29,4V	14,7V 29,4V	N/A N/A	<2V <4V	13,6V 27,2V	13,0 - 14,7V 26,0 - 29,4V
AGM POWER	12V 2/8/12/24A 24V 2/8/12A	0,8V - 14,7V 15V - 29,4V	2A - 14,9V 2A - 29,8V	2A - 10V 2A - 20V	2/8/12/24A - 15V 2/8/12A - 29,8V	15,0V 29,8V	N/A N/A	<2V <4V	13,8V 27,6V	13,0 - 14,7V 26,0 - 29,4V
GEL	12V 2/8/12/24A 24V 2/8/12A	0,8V - 14,2V 15V - 28,4V	2A - 14,9V 2A - 29,8V	2A - 10V 2A - 20V	2/8/12/24A - 14,2V 2/8/12A - 28,4V	14,2V 28,4V	N/A N/A	<2V <4V	13,3V 26,6V	13,0 - 14,2V 26,0 - 28,4V
LI	12V 2/8/12/24A 24V 2/8/12A	0,8V - 14,4V 15V - 28,8V	N/A N/A	2A - 10V 2A - 20V	2/8/12/24A - 14,5V 2/8/12A - 29,0V	14,5V 29,0V	N/A N/A	<2V <4V	N/A N/A	≤ 12,8V ≤ 25,6V
RECOVERY	12V 24A 24V 12A	0,8V - 14,4V 15V - 29,4V	2A - 14,9V 2A - 29,8V	2A - 10V 2A - 20V	24A - 14,7V 12A - 29,4V	14,7V 29,4V	14,9V 29,4V	<2V <4V	13,5V 27V	13,0 - 14,7V 26,0 - 29,6V



Mod.3

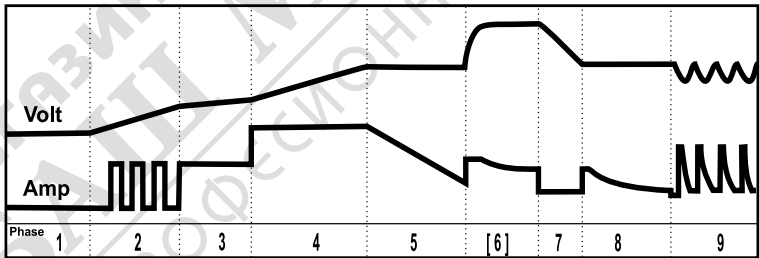

Mod.3 (32A - 12V)
Charging programs

CHARGE	12V 16A	0,8V - 14,4V	2A - 14,9V	2A - 10V	16A - 14,4V	14,4V	N/A	<2V	13,5V	13,0 - 14,4V
WET	12V 2/8/16/32A	0,8V - 14,4V	2A - 14,9V	2A - 10V	2/8/16/32A - 14,4V	14,4V	N/A	<2V	13,5V	13,0 - 14,4V
EFB	12V 2/8/16/32A	0,8V - 14,5V	2A - 14,9V	2A - 10V	2/8/16/32A - 14,5V	14,5V	N/A	<2V	13,5V	13,0 - 14,5V
AGM	12V 2/8/16/32A	0,8V - 14,7V	2A - 14,9V	2A - 10V	2/8/16/32A - 14,7V	14,7V	N/A	<2V	13,6V	13,0 - 14,7V
AGM POWER	12V 2/8/16/32A	0,8V - 14,7V	2A - 14,9V	2A - 10V	2/8/16/32A - 15V	15,0V	N/A	<2V	13,8V	13,0 - 14,7V
GEL	12V 2/8/16/32A	0,8V - 14,2V	2A - 14,9V	2A - 10V	2/8/16/32A - 14,2V	14,2V	N/A	<2V	13,3V	13,0 - 14,2V
LI	12V 2/8/16/32A	0,8V - 14,4V	N/A	2A - 10V	2/8/16/32A - 14,5V	14,5V	N/A	<2V	N/A	≤ 12,8V
RECOVERY	12V 32A	0,8V - 14,4V	2A - 14,9V	2A - 10V	32A - 14,7V	14,7V	14,9V	<2V	13,5V	13,0 - 14,7V

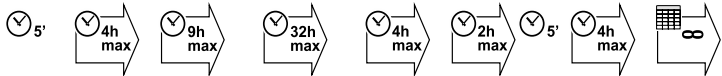
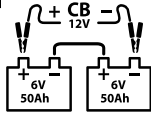
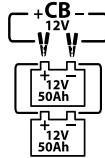

Fig.4



$$6V \cdot 50Ah + 6V \cdot 50Ah = 12V \cdot 50Ah$$



$$12V \cdot 50Ah + 12V \cdot 50Ah = 12V \cdot 100Ah$$

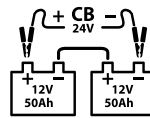

$$12V \cdot 50Ah + 12V \cdot 50Ah = 24V \cdot 50Ah$$

CB Amp



Amp	Min > Max (Maintainer)	
2 Amp	8 > 45Ah	65Ah
4 Amp	6 > 90Ah	130Ah
8 Amp	32 > 180Ah	260Ah
12 Amp	64 > 340Ah	500Ah

Amp	Min > Max (Maintainer)	
16 Amp	64 > 340Ah	500Ah
24 Amp	96 > 500Ah	750Ah
32 Amp	128 > 680Ah	1000Ah

Fig.5

MODE	Mod.1	Mod.2	Mod.3
Show room	13,8V - Max. 13A	13,8V - Max. 21A	13,8V - Max. 30A
Battery change	14,0V - Max. 13A	14,0V - Max. 21A	14,0V - Max. 30A
Dignostic	14,0V - Max. 13A	14,0V - Max. 21A	14,0V - Max. 30A

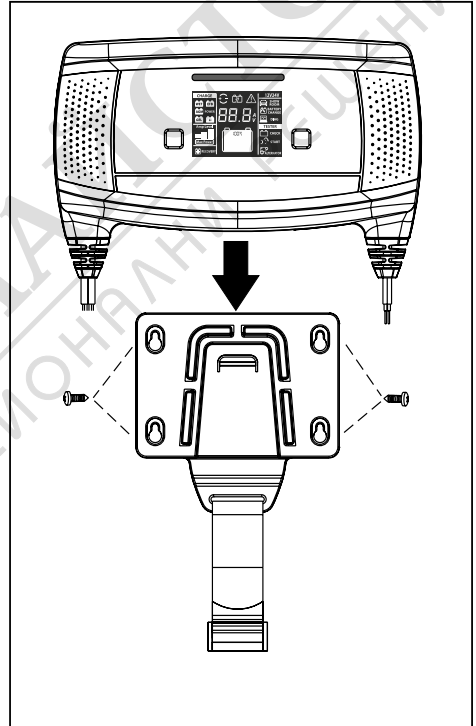



ПРИМЕЧАНИЕ: Резултати тестов явялутся информативными и могут отличаться от реального состояния батареи и системы транспортного средства. Зарядное устройство контролирует всю систему, и поэтому результаты необходимо толковать как рекомендации.

BG



Ръководство за експлоатация. Автоматично зарядно устройство



За да идентифицирате зарядното си устройство за акумулатори, трябва да направите справка с моделите, показани на стр.1



ДОПЪЛНИТЕЛНИ ПРЕДУПРЕЖДЕНИЯ Фиг. 2.

Преди да започнете за първи път, поставяте стикер на вашия език върху зарядно устройство.



Преди да пристъпите към зареждане, внимателно прочетете това ръководство, както и инструкциите, предоставени с акумулатора и автомобила, в който той ще се използва.

Преглед и предупреждения

Това устройство не е предназначено за използване от хора (включително деца) с намалени физически, сетивни или умствени способности или без опит и познания, освен ако не са под надзора или не са обучени от лице, отговарящо за тяхната безопасност във връзка с използването на устройството.

Уверете се, че с устройството не играят деца.

Зарядното устройство е подходящо за зареждане на литиево-йонни акумулатори, използващи технология на литиево-железен фосфат (LiFePO4) за стартиране на двигатели с вътрешно горене.

Зарядното за акумулатори е подходящо за презареждане на „оловно-киселинни“ акумулатори от типа: Акумулатори “WET”: пломбирани, с електролитна течност във вътрешността: сниска степен на поддръжка или без поддръжка (MF), “EFB”, “AGM”, “GEL”.

• Уверете се, че капацитетът на акумулатора (Ah) съответства на посочения върху зарядното устройство за акумулатори (мин. Ah – макс. Ah), фиг. 4.

• Никога не зареждайте акумулатори, които не са

предвидени да се зареждат, както и други видове, които не са указани.

• Никога не зареждайте замразени акумулатори, поради опасност от експлозия.



Трябва да се използва само на закрито.



Предупреждение: взривоопасен газ!

• По време на нормална експлоатация акумулаторите генерират взривоопасен газ (водород), а по време на зареждане, този газ се отделя в по-голямо количество.



Избягвайте създаването на пламъци или искри.

• За да се избегнат искри, се увери дали клемите не могат да се откачат от полюсите на акумулатора по време на презареждането.



Щепселът трябва да е изваден от контакта преди да пристъпите към свързване или разединяване на кабелните клеми.



По време на зареждане трябва да се осигури достатъчна вентилация.



• Винаги носете защитни очила, затворени от страни, киселинно-устойчиви предпазни ръкавици и киселинно-устойчиво облекло.



• Никога не използвайте зарядното устройство с повредени кабели или след като зарядното устройство е претърпяло удар или е повредено.

• Никога не разглобявайте зарядното устройство за акумулатори: това трябва да се извърши в специализиран сервизен център.

• Ако охраняващият кабел е повреден, той трябва да бъде заменен от производителя, неговия сервизен отдел или други подобни квалифицирани лица, за да се избегнат опасностите.

• Никога не поставяйте зарядното устройство за акумулатори върху запалими повърхности.

• Никога не оставяйте зарядното устройство за акумулатори и кабелите му във вода или върху влажни повърхности.

• Поставяйте зарядното устройство за акумулатори в места с достатъчна вентилация; никога не го покривайте с други предмети, както и не го затваряйте вътре в контейнери или затворени шкафове.

Свързване на зарядното устройство

- Свържете червената зарядна клема към положителната (+) клема на акумулатора и черната зареждаща клема (-) към отрицателната клема на акумулатора. В случай че акумулаторът е поставен на МПС, свържете първо клемата към полюса на акумулатора, който не е свързан към каросерията и след това свържете втората клема към каросерията на място, отдалечено от акумулатора и горивопровода.
- Свържете зарядното устройство към електрозахранващата мрежа.
- За да прекъснете зареждането, първо изключете захранването от мрежата, след това отстранете зарядната клема от корпуса на колата или отрицателната клема (-) и зарядната клема от положителната клема на акумулатора (+).

Описание на зарядното устройство за акумулатори Мод.1 / 2 / 3

Команди и сигнали, фиг.1

- A) Бутон „Режим“ за избор на програми за презареждане.
- B) Бутон „Настройка“ за избор на зарядно напрежение и допълнителни функции.
- C) Икона, съответстваща на типа акумулатор.
- D) Икона, съответстваща на зарядния ток.
- E) Икона, съответстваща на функцията за възстановяване на акумулатора.
- F) Икона, съответстваща на зарядното напрежение.
- G) Икона, съответстваща на функцията „Шоурум“.
- H) Икона за сигнализация на функцията „Смяна на акумулатора“.
- I) Икона за сигнализация на функцията „Диагностика“.
- L) Икона за сигнализация на състоянието на зареждане.
- M) Светлинен индикатор за грешка: обрнат поларитет.
- N) Светлинен индикатор за грешка: проблем при презареждането.
- O) Светлинен индикатор за грешка: ОБЩА неизправност.
- P) Светлинна лента със зелен, жълт и червен цвят за индикация на работните състояния.
- T1) Тест ниво на зареждане на акумулатора.
- T2) Тест за стартова мощност на акумулатора.
- T3) Тест за капацитета на инсталацията на превозното средство за презареждане на акумулатора.

Зареждане на акумулатор

- Свържете червената зарядна клема към положителната (+) клема на акумулатора и черната зареждаща клема (-) към отрицателната клема на акумулатора. (Зарядното устройство за акумулатори е в тестов режим (функция „Тест“) (LED индикаторите „T1“, „L“, „P“ светят, игнорирайте сигнализацията и преминете на следващата точка).

- ① LED индикаторът „M“ + „P“ с червен цвят указва, че клемите са свързани към акумулатора с обрнат поларитет. Осъществете правилна връзка.

- Свържете зарядното устройство към електрозахранващата мрежа.

- ① От момента на включване на щепсела имате около 10 секунди, за да настроите зарядното устройство за акумулатори. След като това време изтече, вече не е възможно настройките да се променят.
- Изберете с бутона „Режим“ програмата за зареждане, изисквана от акумулатора.
- Изберете с бутона „Настройка“ напрежението на зареждане, изисквано от акумулатора, или някоя от следните функции: **Шоурум, Смяна на акумулатора, Тестер, Диаг.**

ЗАРЕЖДАНЕ

Настройка за стандартно зареждане, подходящо за всички типове оловно-киселинни акумулатори.

ЗАРЕЖДАНЕ WET / EFB / AGM / AGM POWER / GEL

Настройка за зареждане на оловно-киселинни акумулатори със специфична крива на зареждане.

ЗАРЕЖДАНЕ Li

Настройка за зареждане, подходяща за литиеви акумулатори (LiFePO4) за стартиране на двигатели.

- ① За да се предотврати повреждането им поради прекалено разреждане, някои литиево-йонни акумулаторни са снабдени с интелигентна защита с възстановяване на готовността (BMS). Ако след 10 секунди зареждането на акумулатора не започне, натиснете за 5 секунди бутона „РЕЖИМ“, за да се опитате да активирате отново системата BMS и да започнете зареждането (LED индикаторът „Li“ мига). Съобщението за грешка „ER8“ указва, че не е било възможно да се активира комуникацията със системата BMS.

ВЪЗСТАНОВЯВАНЕ НА ЗАРЯДА

Тази опция е подходяща за изравняване на киселинната концентрация между елементите на акумулаторната батерия. По този начин се изравнява средната продължителност на живот на батерията. Тази опция може да се прилага само по отношение на батериите с течен електролит WET, тъй като са по-издръжливи на свърхнатоварвания.

НИВО АМП

Настройка на зарядния ток в зависимост от капацитета на акумулатора. (Не може да се променя в режимите: Зареждане, Зима и Възстановяване)

- ① Токът на зареждане, абсорбиран по време на зареждане на акумулатора, зависи от състоянието на конкретния акумулатор. За модели с настройки на зареждане, изберете ток на зареждане, който е най-близо до 10% от капацитета на акумулатора, който ще се зарежда. (напр. I=4 Amp за акумулатор от 40 Amp/4.) Провери дали мощността на акумулатора (Ah) не е по-ниска от тази, посочена върху зарядното за кумулатори (C-Min).

Едновременно зареждане на няколко акумулатора. Фиг. 4

Най-ясно казано, времето за зареждане се увеличава пропорционално на сумата на капацитетите на акумулаторите, които ще се зареждат. Не зареждайте едновременно акумулатори от различни видове или с различни мощности (Ah), или с различни нива на зареждане.

ШОУРУМ (Фиг.5)

Зарядното устройство за акумулатори се превръща в поддържащо устройство, което може да подава необходимия ток за поддръжане на изложените превозни средства.

 За изпълнение на програмата е необходимо акумулаторът в превозното средство да е в добро състояние.

СМЯНА НА АКУМУЛАТОРА (Фиг.5)

Функцията за смяна на акумулаторната батерия позволява захранване на електрониката на превозното средство при подмяна на батерията.

 Програмата изисква при стартирането батерията да е на лице. Сложете клемите по такъв начин, че да може да подмените батерията, без клемите да се откъснат неочаквано.

 **В този режим са деактивирани защитите срещу обръщането на поляритета и против искрене. Винаги се уверявай, че поляритетът е правилен, за да не предизвика щети на хората или предметите. Изключете зарядното устройство веднага щом смените акумулатора в автомобила.**

ДИАГ (Фиг.5)

Позволява захранване на електрониката на превозното средство през фазите на диагностика и актуализация на бордовия компютър.

Зарядното устройство не позволява изтощаването на батерията и стабилизира напрежението на ел. системата.

 За изпълнение на програмата е необходимо акумулаторът в превозното средство да е в добро състояние.

Зареждане фаза Фиг.2

ЕТАП 1 Проверява състоянието на акумулатора. (Мигаща оранжева светлинна лента)

ЕТАП 2 Импулсен заряд, полезен за отстраняване на сулфатите от оловните плочки на акумулатора. (Мигаща оранжева светлинна лента)

ЕТАП 3 Зарядното устройство подава ограничен ток, докато акумулаторът не бъде в състояние да поеме нормално зареждане (мигаща оранжева светлинна лента)

ЕТАП 4 Зарядното устройство подава максималния ток до възстановяването на около 80% от капацитета на акумулатора (мигаща оранжева светлинна лента).

ЕТАП 5 Зарежда при постоянно напрежение до възстановяване на целия капацитет на акумулатора. (Мигаща зелена светлинна лента).

ЕТАП 6 Етап на възстановяване (само ако е избран) (мигаща зелена светлинна лента).

ЕТАП 7 Проверете дали акумулаторът е способен да поддържа заряда (мигаща зелена светлинна лента).

ЕТАП 8 Поддръжане на „ПЛАВАЩ“ заряд (4 часа): По време на този период от време акумулаторът се поддържа в готовност да отдава максимума на работните си характеристики.

(Светеща зелена светлинна лента).

ЕТАП 9 Поддръжане на „ПУЛСИРАЩ“ заряден ток: Зарядното устройство проверява напрежението на акумулатора и при необходимост подава токов импулс за поддръжане на капацитета на акумулатора на 95 / 100% (светеща зелена светлинна лента).

Сигнали за грешки при зареждането

LED индикаторите „M“, „N“, „O“ указват евентуални неизправности на акумулатора, установени по време на зареждането.

ER1: Зарядното е свързано с обрнати полюси (+ -).

ER2: Настроеното напрежение е грешно. Проверете дали напрежението на зарядното устройство за акумулатори и на самия акумулатор съвпадат.

ER3: Акумулаторът е дефектен, може да се наложи да го смените.

ER4: Акумулаторът не поддържа заряда. Възможно е да се наложи да го смените.

ER5: Акумулаторът е сулфатиран, може да се наложи да го смените.

ER6: Повишено натоварване, свързано с акумулатора (светлини). Намалете товарите в режим: Шоурум, Смяна на акумулатора, Диаг.

ER7: Акумулаторът е с твърде голям капацитет. Възможно е в акумулатора да има елемент на късо или да е твърде голям за зарядното устройство за акумулатори.

ER8: В режим „Литиев“ активирането на системата BMS е било неуспешно. Акумулаторът вероятно е дефектен.

 Ако електрозахранването бъде прекъснато, желаното зареждане ще се възобнови автоматично, когато електрозахранването бъде възстановено.

 Зарядното устройство за акумулатори е оборудвано с топлинна защита, която постепенно намалява доставяния ток, когато вътрешната температура стане твърде висока.

 Червено / жълто / зелената светлинна лента може да се угаси, като се натиснат едновременно бутоните „РЕЖИМ“ и „НАСТРОЙКА“ за 5 секунди.

 **Никога не оставяйте акумулатора без надзор за дълго време.**

Тестване на акумулатора и алтернатора

Mod.1, 2: 12/24Volt - Mod.3: 12Volt

Функцията за тестване е активна, когато зарядното устройство не е свързано към електрическата мрежа.

Тестът е неуспешен, ако сте разменили поляритета и е невалиден за акумулатори с номинален ток 6 V.

За да не се получат некоректни резултати, изпълнете теста при температура на околната среда и с акумулатор, който е в покой от поне 4 часа.

Преди проверките „СТАРТ“ и „АЛТЕРНАТОР“, проверете дали акумулаторът е напълно зареден.

ПРОВЕРКА АКУМУЛАТОР

Ниво на зареждане на акумулатора:



- **Зелен светлинен индикатор** = зареден акумулатора. (**12Volt:** >12,5V; **24Volt:** >25V).
 - **Жълт светлинен индикатор** = средно зареден акумулатор. (**12Volt:** 11,0<>12,4V; **24Volt:** 22,0<>24,8V). Препоръчително е да презаредите акумулатора.
 - **Червен LED индикатор** = разреден акумулатор (**12V:** <10,9V; **24Volt:** <21,8V). Акумулаторът трябва да се презареди възможно най-скоро.
- ① Под 8 V стойността на напрежението е ориентираща (следете само червения LED индикатор).

START

- Натиснете бутон "Set", за да преминете към този тест.
- Стартирайте превозното средство:
- **Зелен светлинен индикатор** = акумулаторът има достатъчно мощност, за да стартира превозното средство. (**12Volt:** >10,0V; **24Volt:** >20V).
- **Жълт светлинен индикатор** = акумулаторът няма достатъчно мощност, за да стартира превозното средство, вероятно е започнал да се поврежда. (**12Volt:** 7,2<>9,9V; **24Volt:** 14,4<>19,8V). Препоръчително е да презаредите акумулатора и да го подложите на процедурата по еквализация.
- **Червен светлинен индикатор** = акумулаторът няма достатъчно мощност за стартиране на превозното средство, вероятно е повреден. (**12Volt:** <7,1V; **24Volt:** <14,2V). Акумулаторът трябва да бъде презареден и да го подложите на процедурата по еквализация възможно най-скоро или да бъде сменен.

АЛТЕРНАТОР

- При все още работещ автомобил натиснете бутон "Set", за да преминете към този тест.
- Поддържайте двигателя на превозното средство на около 1500 оборота и изчакайте около 30 секунди, докато светлинният индикатор спре да мига.
- **Зелен светлинен индикатор** = инсталацията за презареждане работи правилно. (**12Volt:** >13,8V; **24Volt:** >27,6V).
- **Жълт светлинен индикатор** = инсталацията за презареждане може да е дефектна (**12Volt:** 13,2<>13,8V; **24Volt:** 26,4<>27,6V).
- **Червен светлинен индикатор** = инсталацията за презареждане е дефектна. (**12Volt:** <13,2V; **24Volt:** <26,4V).



ЗАБЕЛЕЖКА: Резултатите от тестовете са с информативна цел и може да се различават от реалното състояние на акумулатора и на инсталацията на превозното средство. Зарядното устройство за акумулатори управлява цялата система и следователно резултатите трябва да се тълкуват като препоръка.



Pentru a identifica redresorul dvs. de încărcат батерии, консултираți Modelele ilustrate pe pagina 1



ETICHETA DE AVERTIZARE Fig. 2.
Înainte de prima punere în funcțiune, аташаți autocolant furnizate în limba dvs. pe încărcătorul de baterie.



Înainte de încărcare, vă rugăm să citiți cu atenție conținutul acestui manual. Citiți instrucțiunile aferente батеріі și vehiculului în care aceasta este utilizată.

Trecere în revistă și аvertizări

Acest апарат nu este destinat utilizării de către persoane (inclusiv copii) cu capacități fizice, senzoriale sau mentale reduse sau cu lipsă de experiență și cunoștințe, cu excepția cazului în care sunt supravegheate sau instruite de o persoană responsabilă pentru siguranța lor în utilizarea апаратului.

Nu permiteți copiilor să se joace cu dispozitivul.

Încărcătorul de батеріі este recomandat pentru încărcarea батерііlor cu ионі de litiu cu tehnologie litiu-fier-fosfat (LiFePO4) pentru pornirea motoarelor cu combustie.

Redresorul de батеріі este adecvat pentru încărcarea батерііlor „plumb/acid” de tipul: Батеріі „WET”: sigilate având la interior un lichid electrolitic: cu întreținere redusă sau fără întreținere (MF), “EFB”, “AGM”, “GEL”.

- Verificați capacitatea батеріі (Ah) pentru conformitatea cu cea indicată pe încărcătorul батеріі (Min Ah - Max Ah) Fig.4.
- Nu încercați niciodată să încăрчаți батеріі ce nu pot fi реіncărcate sau alte tipuri decât cele indicate.
- Niciodată nu încăрчаți батерііle înghețate care ar putea exploda.



Numai pentru utilizare la interior.



Аvertizare: газ exploziv!

- Батерііle produc gaze explozive (hidrogen) în timpul funcționării lor normale și chiar cantități mai mari pe perioada реіncărcării lor.



Evitați producerea de flăcări sau scântei.

- Pentru a evita formarea scântei, аsigurați-vă că bornele nu