

EN	Weeding Attachment	INSTRUCTION MANUAL	7
FR	Outil de désherbage	MANUEL D'INSTRUCTIONS	13
DE	Bodenhackenaufsatz	BETRIEBSANLEITUNG	20
IT	Accessorio sarchiatore	ISTRUZIONI PER L'USO	27
NL	Onkruidwiedhulpstuk	GEBRUIKSAANWIJZING	34
ES	Accesorio para Deshierbar	MANUAL DE INSTRUCCIONES	41
PT	Implemento de Capina	MANUAL DE INSTRUÇÕES	48
DA	Ukrudstilbehør	BRUGSANVISNING	54
EL	Προσάρτημα ξεχορταριάσματος	ΕΓΧΕΙΡΙΔΙΟ ΟΔΗΓΙΩΝ	60
TR	Ot Temizleme Ek Parçası	KULLANMA KILAVUZU	67
SV	Ogräsrensningstilläts	BRUKSANVISNING	73
NO	Tilbehør for luking	BRUKSANVISNING	79
FI	Kitkentälaite	KÄYTTÖOHJE	85
LV	Ravēšanas uzgalis	LIETOŠANAS INSTRUKCIJA	91
LT	Ravėjimo priedas/kaupukas	NAUDOJIMO INSTRUKCIJA	97
ET	Rohimis liides	KASUTUSJUHEND	103
PL	Przystawka Do Usuwania Chwastów	INSTRUKCJA OBSŁUGI	109
HU	Gyomlálási toldóelem	HASZNÁLATI KÉZIKÖNYV	116
SK	Nadstavec na burinu	NÁVOD NA OBSLUHU	122
CS	Plečí nástavec	NÁVOD K OBSLUZE	128
SL	Nastavek za odstranjevanje plevela	NAVODILA ZA UPORABO	134
SQ	Aksesori i heqjes së barishteve	MANUALI I PËRDORIMIT	140
BG	Приставка за плевене	РЪКОВОДСТВО ЗА ЕКСПЛОАТАЦИЯ	146
HR	Nastavak za uklanjanje korova	PRIRUČNIK S UPUTAMA	153
MK	Додаток за плевел	УПАТСТВО ЗА УПОТРЕБА	159
SR	Наставак за плевљење	УПУТСТВО ЗА УПОТРЕБУ	166
RO	Dispozitiv de atașare pentru plivit	MANUAL DE INSTRUCȚIUNI	173
UK	Насадка для видалення бур'янів	ІНСТРУКЦІЯ З ЕКСПЛУАТАЦІЇ	179
RU	Насадка-плоскорез	РУКОВОДСТВО ПО ЭКСПЛУАТАЦИИ	186
KK	Сыдыра жырткыш саптамасы	ПАЙДАЛАНУ ЖӨНІНДЕГІ НҮСҚАУЛЫҚ	193
ZHTW	鋤根器組	使用說明書	200

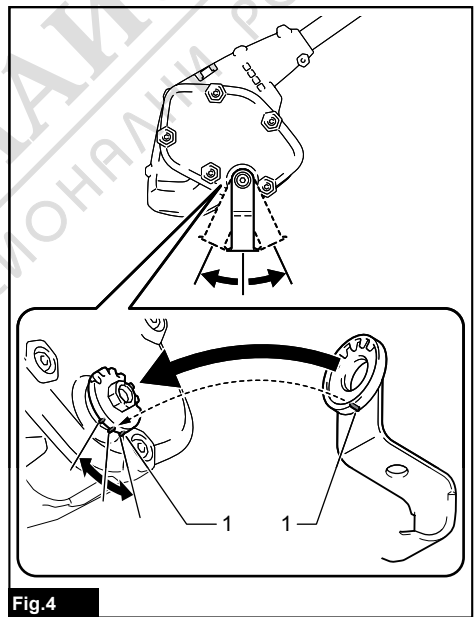

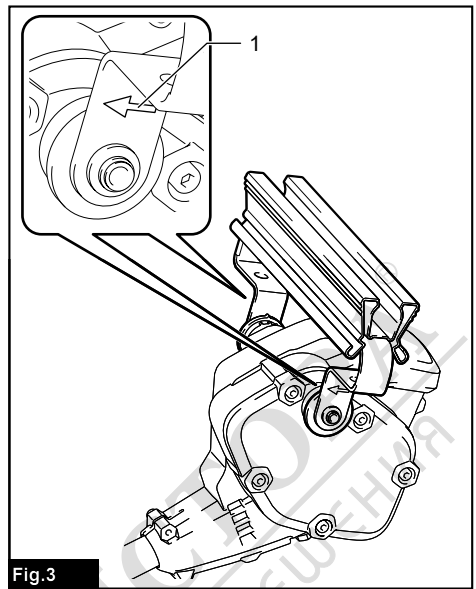

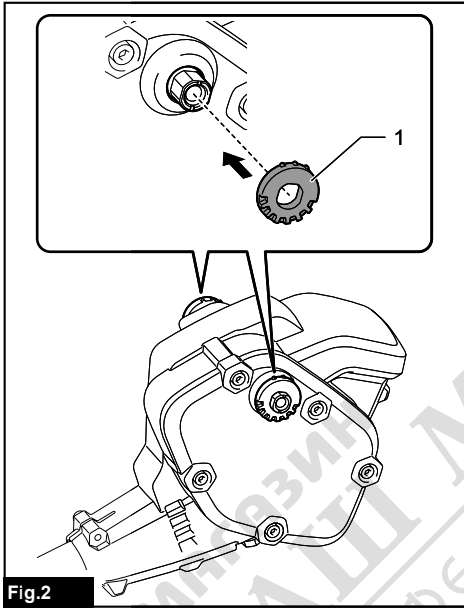

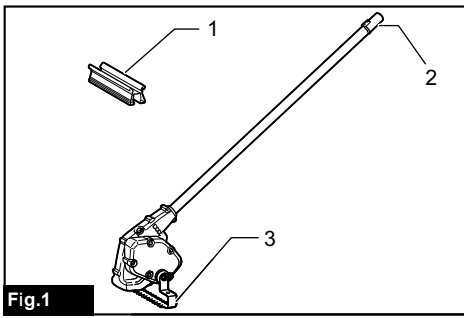
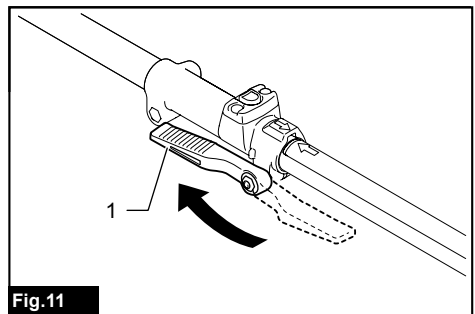
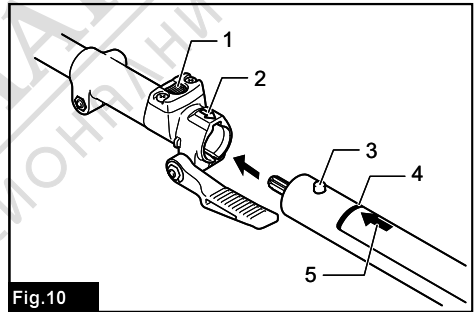
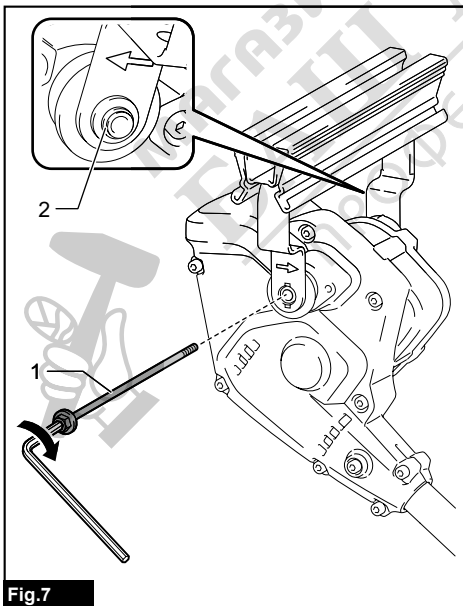
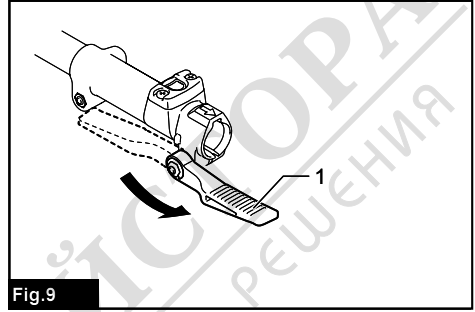
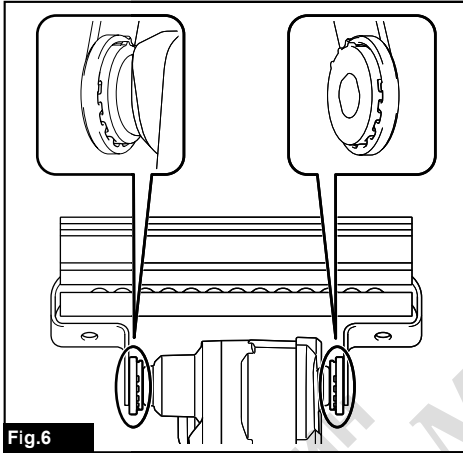
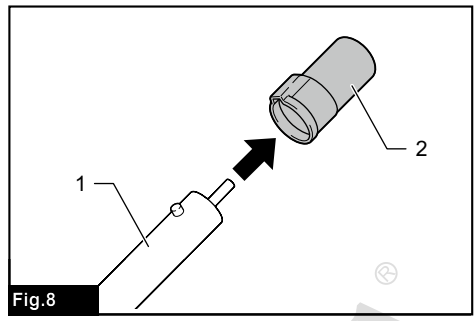
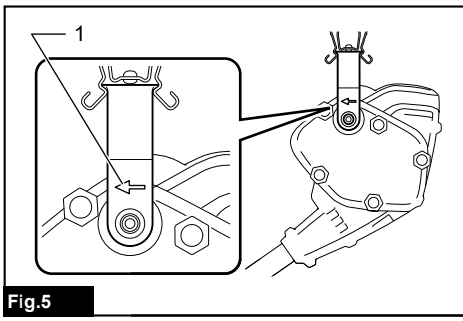
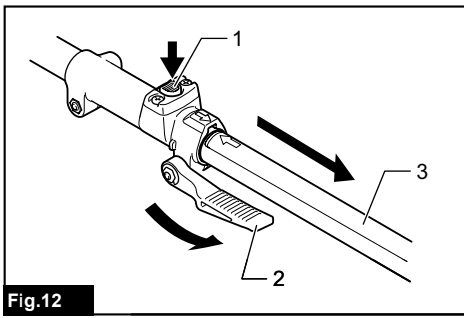

Fig.12

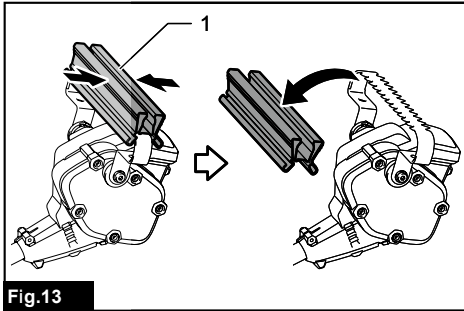

Fig.13

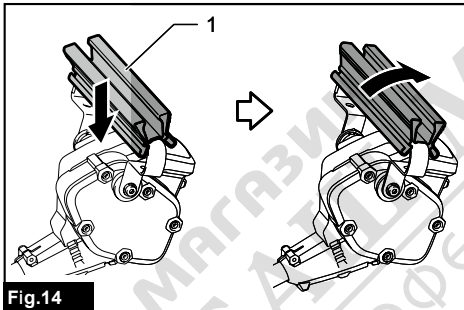

Fig.14

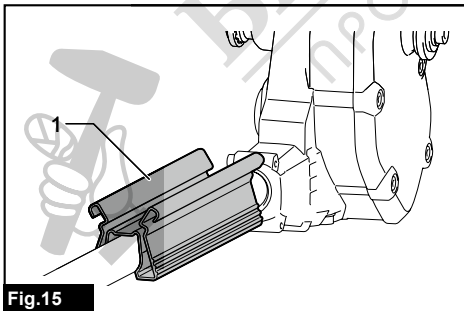

Fig.15

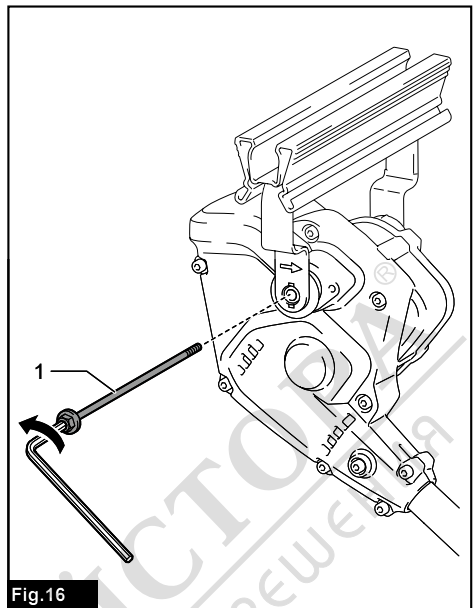

Fig.16

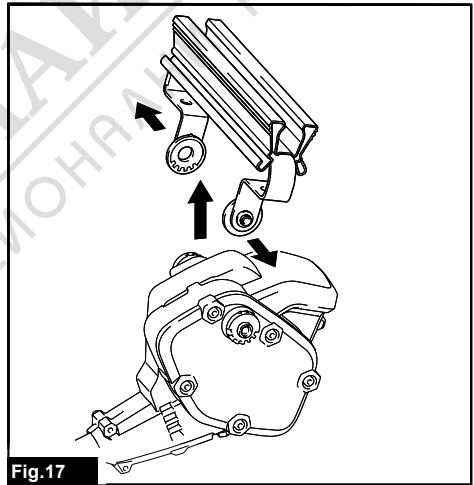

Fig.17

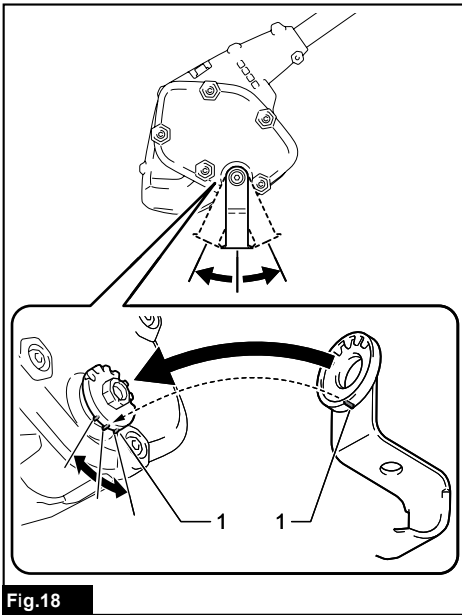

Fig.18



Fig.19

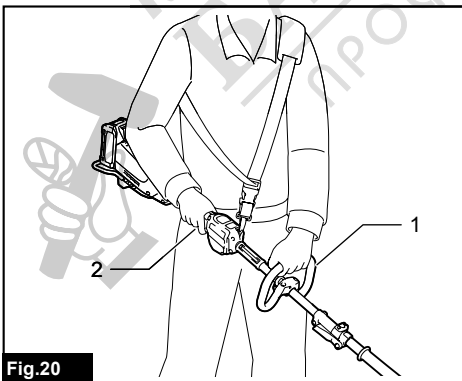

Fig.20

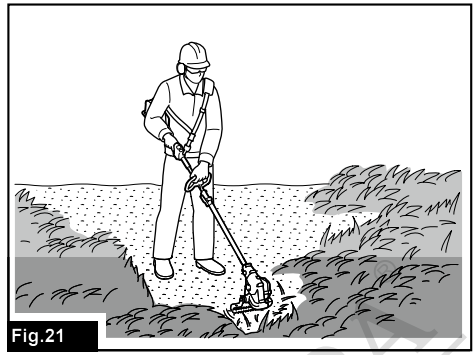

Fig.21

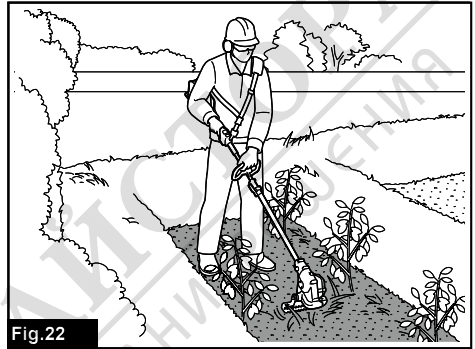

Fig.22

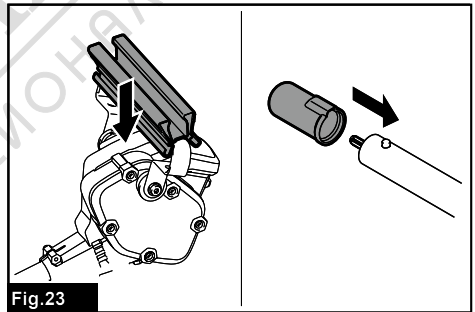

Fig.23

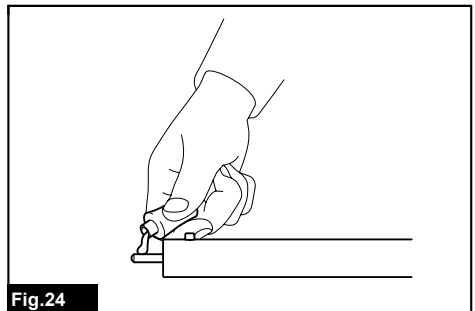

Fig.24

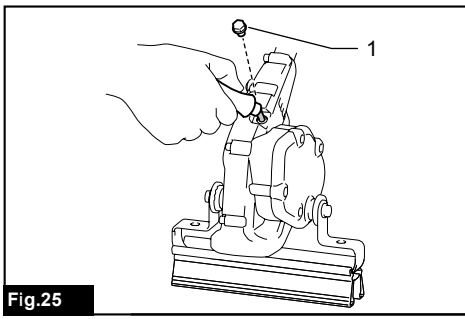

Fig.25



МАГАЗИН
БАШ МАЙСТОРА[®]
ПРОФЕСИОНАЛНИ РЕШЕНИЯ

СПЕЦИФИКАЦИИ

Модел:	WA400MP
Ширина на рязане	220 мм
Размери (Д x Ш x В)	980 мм x 226 мм x 196 мм
Нето тегло	2,8 кг

- Поради нашата непрекъсната научно-развойна дейност посочените тук спецификации могат да бъдат променени без предизвестие.
- Спецификациите може да са различни в различните държави.

Одобрен задвижващ механизъм

Тази приставка е одобрена за използване само със следния(те) захранващ(и) механизъм(ми):

- Многофункционална задвижваща глава без кабел DUX60
- Многофункционална задвижваща глава без кабел DUX18
- Многофункционална задвижваща глава без кабел UX01G

▲ ПРЕДУПРЕЖДЕНИЕ: Никога не използвайте приставката с неодобрен задвижващ механизъм. Неодобрената комбинация може да причини сериозни наранявания.

СИМВОЛИ

По-долу са описани символите, които може да се използват за тази машина. Задължително е да се запознаете с техните значения, преди да пристъпите към работа.

	Прочетете и спазвайте ръководството за експлоатация.
	Носете предпазна каска, очила и предпазни средства за слуха и очите.
	Носете предпазни ръкавици.
	Носете здрави обувки с неплъзгащи се подметки.
	Предупреждение; Изключвайте батерията, преди да пристъпите към поддръжка.
	Дръжте краката си далеч от ножа за плевене.
	Не допускате странични лица и животни на разстояние, по-малко от 5 м, от електрическия инструмент.



Горещи повърхности – Изгаряния на пръстите или ръцете.



Гарантирано ниво на звукова мощност съгласно директивата на ЕС за шумовите емисии на съоръжения, предназначени за употреба извън сградите.



Ниво на звукова мощност съгласно Регламента за управление на шума на Нов Южен Уелс, Австралия

Предназначение

Тази приставка, заедно с одобрен захранващ блок, е предназначена единствено за плевене на трева, растяща по земята. Никога не използвайте приставката за други цели. Неправилното използване на приставката може да доведе до сериозни наранявания.

ЕО декларация за съответствие

Само за европейските страни

В качеството си на производители: **ние, Makita Europe N.V.**, търговски адрес: **Jan-Baptist Vinkstraat 2 3070 Kortenberg БЕЛГИЯ**. Упълномощаваме **Kazuhiisa Makino** да състави техническата документация и декларираме на своя лична отговорност, че продуктът(ите);

Обозначение: **Приставка за плевене**. Обозначение на типа(овете): **WA400MP**.

Отговаря на всички приложими клаузи на **2006/42/ЕО**, също и на всички приложими клаузи на следващите Директиви на ЕО/ЕС: **2000/14/ЕС** и са произведени в съответствие със следните хармонизирани стандарти: **EN 62841-1:2015+A11:2022, EN ISO 11806-1:2022, EN IEC 62841-4-7:2022+A11:2022**.

Място и дата на декларацията: **Kortenberg, Белгия. 27. 9.2023**

Отговорно лице: **Kazuhiisa Makino, директор – Makita Europe N.V.**



ПРЕДУПРЕЖДЕНИЯ ЗА БЕЗОПАСНОСТ

Предупреждения, свързани с безопасността на приставката за плевене

1. Не използвайте машината при лоши атмосферни условия, особено когато има риск от светкавици. Това намалява риска да бъдете ударени от мълния.
2. Проверявайте щателно площта за дивни животни, когато ще се използва машината. Дивите животни може да бъдат наранени от машината по време на работата ѝ.
3. Проверявайте щателно площта, където ще се използва машината, и отстранявайте всички камъни, клонки, тел, кости и други чужди предмети. Изхвърчащи предмети могат да предизвикат нараняване.
4. Преди да използвате машината, винаги проверявайте визуално дали ножът за плевене не е повреден. Повредените части увеличават риска от нараняване.
5. Спазвайте указанията за смяна на принадлежностите. Неправилно затегнатите гайки или болтове на ножа могат да го повредят или да станат причина той да се откачи.
6. Използвайте предпазни средства за очите, ушите, главата и ръцете. Подходящите предпазни средства ще намалят нараняванията от летящи отпадъци или случаен контакт с кордата за рязане или ножа.
7. При работа с машината винаги носете неплъзгащи се и защитни обувки. Не работете с машината боси или обувки с отворени сандали. Това намалява вероятността от нараняване на стъпалата при контакт с движещите се резачки или корди.
8. Когато работите с машината, винаги носете дълги панталони. Непокритата кожа повишава вероятността от нараняване от изхвърчащи предмети.
9. Когато работите с машината, намиращите се наоколо хора трябва да стоят настрана. Изхвърчащите изрезки може да предизвикат сериозно нараняване.
10. При работа с машината винаги използвайте и двете си ръце. Дръжте машината с две ръце, за да избегнете загуба на контрол.
11. Дръжте машината само за изолираните повърхности за хващане, тъй като има опасност режещата корда или ножът да се допрат до скрити кабели. При контакт на режещата корда или ножа с проводник под напрежение токът може да премине през металните части на машината и да подложи работещия на електрически удар.
12. Винаги заемайте стабилна позиция и работете с машината само когато сте стъпили на земята. Хлъзгавите или нестабилни повърхности могат да причинят загуба на равновесие или на контрол върху машината.
13. Не използвайте машината по много стръмни наклони. Това увеличава риска от загуба на управление, хлъзгане и падане, което може да доведе до телесно нараняване.
14. При работа по наклони винаги стъпвайте стабилно, винаги работете напречно на наклоните, никога нагоре или надолу и бъдете изключително внимателни при смяна на посоката. Това увеличава риска от загуба на управление, хлъзгане и падане, което може да доведе до телесно нараняване.
15. Когато машината работи, дръжте всички части на тялото си на разстояние от ножа за плевене. Преди да стартирате машината, се уверете, че ножът за плевене не се допира до нищо. Моментното невнимание при работа с машината може да доведе до нараняване на вас или на други хора.
16. Не работете с машината над височината на талията. Така ще предотвратите неволен контакт с ножа за плевене и ще имате по-добър контрол върху машината в неочаквани ситуации.
17. Когато режете храсти и фиданки, които са подложени на напрежение, внимавайте да не отскочат назад. Когато напрежението върху влакната на дървесината се освободи, храстът или фиданката може да ударят оператора и/или да изхвърлят машината, което ще доведе до загуба на контрол върху нея.
18. Бъдете изключително внимателни, когато режете храсти и фиданки. Ножът може да заклеци тънкия материал и да го изхвърли към вас, или да ви извади от равновесие.
19. Поддържайте контрола върху машината и не докосвайте ножа за плевене и другите опасни движещи се части, докато все още са в движение. Това намалява риска от нараняване от движещи се части.
20. Пренасяйте машината в изключено състояние и на разстояние от тялото си. Правилното боравене с машината намалява вероятността за случаен контакт с движещата се резачка, корда или нож.
21. Когато транспортирате или прибирате машината, винаги монтирайте капака на ножа за плевене. Правилното боравене с машината намалява вероятността за случаен контакт с ножа.
22. Използвайте само резервни ножове за плевене, посочени от производителя. Неподходящите резервни части могат да увеличат риска от счупване и нараняване.
23. При почистване на заседналия материал или при обслужване на машината се уверете, че превключателят е изключен и батерията е извадена. Неочакваното стартиране на машината по време на почистване на заседналия материал или при обслужване може да доведе до сериозно нараняване.

Допълнителни предупреждения за безопасност

Общи указания

1. За да гарантира изправно функциониране, потребителят трябва да прочете този наръчник с инструкции, за да се запознае с работата на оборудването. Недостатъчно информирани потребители излагат себе си, както и останалите на опасности, дължащи се на неправилно боравене.
2. Никога не допускайте деца, лица с намалени физически, сетивни или умствени способности, или без нужния опит и познания, както и хора, незапознати с тези инструкции, да използват този инструмент, местните разпоредби може ограничават възрастта на оператора.
3. Използвайте оборудването изключително внимателно.
4. Използвайте оборудването само ако сте в добро физическо състояние. Изпълнявайте всички работни дейности спокойно и внимателно. Бъдете разумни и имайте предвид, че операторът или потребителят е отговорен за инцидентите и опасностите, които може да възникнат спрямо други хора или имуществото им.
5. Никога не работете с инструмента в близост до хора, особено деца, или домашни любимци.
6. Изключете незабавно мотора, ако инструментът показва признаци за възникнал проблем или необичайна работа.
7. За предотвратяване на опасности за други лица или повреждане на оборудването по време на престой и когато го оставяте без надзор, го изключете, извадете акумулаторната батерия и я поставете на безопасно място.
8. Избягвайте да използвате инструмента при лоши атмосферни условия, особено когато има риск от светкавици.

Лично предпазно оборудване

1. По всяко време на работа с инструмента да се носят защитни средства за очите и здрави обувки.
2. Винаги носете стабилни обувки и дълги панталони, когато работите с инструмента.

Пускане на оборудването в действие

1. Моля, уверете се, че в близост няма деца или други лица, и внимавайте за намиращи се наблизо животни. В противен случай прекратете работата с оборудването.
2. По време на работа не допускайте странични лица или животни на разстояние, по-малко от 5 м, до инструмента. Ако някой се приближи, веднага спрете инструмента.
3. Преди употреба винаги проверявайте дали оборудването е безопасно за работа. Проверете обезопасяването на режещия инструмент, както и лесното и правилно функциониране на пусковия прекъсвач. Проверете дали дръжките са чисти и сухи и изпробвайте функцията за включване/спирание.

4. Преди по-нататъшна работа с оборудването го проверете за повредени части. Ако някоя част е повредена, тя трябва да бъде внимателно проверена, за да се установи дали работи правилно и дали изпълнява функциите си по предназначение. Проверявайте движещите се части за неправилно подравняване или огъване, за счупване, монтаж или друго обстоятелство, което може да повлияе на функционирането им. Повредените части трябва да бъдат съответно ремонтирани или заменени в нашия оторизиран сервизен център, освен ако в това ръководство не е описано нещо друго.
5. Включвайте мотора само когато ръцете и краката ви са далеч от режещия инструмент.
6. Преди пускане в действие се уверете, че режещият инструмент не е в контакт с някакви други обекти.
7. По време на работа дръжте инструмента здраво.
8. Избягвайте случайно пускане в действие. Не пренасяйте инструмента с монтирана акумулаторна батерия и пръст, поставен на прекъсвача. Уверете се, че прекъсвачът е изключен, когато монтирате акумулаторната батерия.
9. Преди работа прегледайте работната зона за наличие на телени огради, камъни или твърди предмети. Те могат да повредят ножа за плевене.
10. Преди да работите с инструмента, проверете живия плет и храстите за наличие на чужди предмети, например телени огради или скрити кабели.

Метод на работа

1. Използвайте оборудването само при достатъчно добро осветление и видимост. През зимния сезон избягвайте хлъзгави или влажни участъци, лед и сняг (риск от подхлъзване). Винаги стъпвайте стабилно върху наклони и ходете – никога не бягайте.
2. Вземете мерки срещу нараняване на краката и ръцете от режещия инструмент.
3. Никога не стойте на стълба, за да работите с оборудването.
4. Никога не се качвайте на дърво, за да режете с оборудването.
5. Никога не работете върху нестабилни повърхности.
6. Отстранявайте пясък, камъни, пирони и др., намиращи се в работната зона. Чужди тела могат да повредят режещия инструмент и да предизвикат опасен откат.
7. Ако режещият инструмент удари в камъни или други твърди обекти, изключете незабавно мотора и проверете режещия инструмент.
8. Проверявайте режещия инструмент за повреда на кратки и редовни интервали (откриване на микропукнатини чрез изпробване за характерен шум при почукване).

9. Винаги изваждайте акумулаторната батерия от оборудването:
- когато оставяте оборудването без надзор;
 - преди почистване на задръстване;
 - преди проверка, почистване или работа по оборудването;
 - след удар във външен обект;
 - когато оборудването започне да вибрира необичайно.

10. Режещите части продължават да се движат след изключване на електромотора.

11. Когато поставяте или сваляте капака на остриетата, внимавайте да не нараните ръцете си.

Инструкции за поддръжка

1. Преди продължаване на работата е необходимо да се провери състоянието на оборудването, особено това на режещия инструмент и предпазните устройства.
2. Преди поддръжка, смяна на режещи инструменти, почистване на оборудването или режещия инструмент изключете мотора и извадете акумулаторната батерия.
3. Когато не използвате инструмента, поставете капака на остриетата и съхранявайте инструмента на закрито, на сухо и високо разположено заключващо се място, далеч от достъпа на деца.

ЗАПАЗЕТЕ НАСТОЯЩИТЕ ИНСТРУКЦИИ.

▲ПРЕДУПРЕЖДЕНИЕ: НЕ позволявайте комфорта от познаването на продукта (придобит при дългата му употреба) да замени стриктното спазване на правилата за безопасност за въпросния продукт. **НЕПРАВИЛНАТА УПОТРЕБА** и неспазването на правилата за безопасност, посочени в настоящото ръководство за експлоатация, може да доведе до тежки наранявания.

ОПИСАНИЕ НА ЧАСТИТЕ

► **Фиг.1:** 1. Капак на ножа 2. Капачка 3. Нож за плевене

СГЛОБЯВАНЕ

▲ПРЕДУПРЕЖДЕНИЕ: Преди сглобяване или регулиране на оборудването изключете мотора и извадете акумулаторната батерия. В противен случай машината може да се стартира внезапно и да причини нараняване.

▲ПРЕДУПРЕЖДЕНИЕ: При сглобяване или регулиране на оборудването винаги го поставяйте на земята. Сглобяването или регулирането на оборудването в изправено положение може да доведе до сериозно нараняване.

▲ПРЕДУПРЕЖДЕНИЕ: Следвайте предупрежденията и мерките за безопасност в главата „ПРЕДУПРЕЖДЕНИЯ ЗА БЕЗОПАСНОСТ“ и в ръководството за експлоатация на задвижващия механизъм.

Сглобяване на приставката

1. Прикрепете 2-те регулиращи пластини към приставката така, че каналите на пластините да са насочени навън.
► **Фиг.2:** 1. Регулираща пластина
2. Прикрепете ножа за плевене към регулиращите пластини, като го отворите леко навън.

При прикрепване на ножа за плевене се уверете, че стрелката сочи към тръбата.

► **Фиг.3:** 1. Стрелка

Ъгълът на ножа за плевене може да се промени чрез подравняване на издадената му част с една от издадените части на регулиращите пластини.
► **Фиг.4:** 1. Издадена част

БЕЛЕЖКА: Уверете се, че стрелките на ножа за плевене са обърнати в посоката, показана на фигурата.
► **Фиг.5:** 1. Стрелка

3. Уверете се, че ножът за плевене е захванат от регулиращите пластини.
► **Фиг.6**

4. Вкарайте болта от страната без гайката и го затегнете с гаечния ключ.

Уверете се, че болтът е здраво затегнат.

► **Фиг.7:** 1. Болт 2. Гайка

ЗАБЕЛЕЖКА: Момент на затягане: 5 – 10 N•m

Монтиране на тръбата за приставка

▲ВНИМАНИЕ: Винаги проверявайте закрепването на тръбата за приставката след монтажа. Неправилният монтаж може да доведе до падане на приставката от задвижващия механизъм и да предизвика нараняване.

Монтирайте тръбата за приставка към инструмента.

1. Свалете капачката от края на тръбата.

► **Фиг.8:** 1. Тръба 2. Капачка

БЕЛЕЖКА: Не извърляйте капачката, тъй като тя ще е необходима при прибиране на приставката.

2. Завъртете лоста към приставката.

► Фиг.9: 1. Лост

3. Изравнете щифта със стрелката на задвижващия механизъм. Вмъквайте тръбата, докато бутонът за освобождаване изскочи.

Уверете се, че линията за позициониране е върху върха на стрелката на задвижващия механизъм, а стрелката на задвижващия механизъм и стрелката на тръбата са обърнати една към друга.

► Фиг.10: 1. Освобождаващ бутон 2. Стрелка на задвижващия механизъм 3. Щифт 4. Линия на позициониране 5. Стрелка на тръбата

4. Завъртете лоста към задвижващия механизъм.

► Фиг.11: 1. Лост

Уверете се, че повърхността на лоста е паралелна на тръбата.

БЕЛЕЖКА: Не затягайте лоста, без да сте поставили тръбата за приставката. В противен случай лостът може да затегне прекалено много входа на задвижващия вал и да го повреди.

За да свалите тръбата, завъртете лоста към приставката и издърпайте тръбата навън, като натискате надолу бутона за освобождаване.

► Фиг.12: 1. Освобождаващ бутон 2. Лост 3. Тръба

Сваляне или поставяне на капака на остриетата

За да свалите капака на остриетата, натиснете го навътре и го завъртете.

► Фиг.13: 1. Капак на остриетата

За да закрепите капака на остриетата, закачете го от едната страна на ножа за плевене и след това го завъртете.

► Фиг.14: 1. Капак на остриетата

ЗАБЕЛЕЖКА: Можете да прикрепите капака на остриетата, както е показано на фигурата.

► Фиг.15: 1. Капак на остриетата

Монтиране или демонтиране на ножа за плевене

ВНИМАНИЕ: Когато сменяте ножа за плевене, винаги носете ръкавици, за да избегнете пряк контакт на ръцете си с него.

ВНИМАНИЕ: Прикрепете капака на остриетата преди демонтиране или монтиране на ножа за плевене.

1. Прикрепете капака на остриетата към ножа за плевене.

2. Свалете болта, като ги разхлабите с гаечния ключ.

► Фиг.16: 1. Болт

3. Свалете ножа за плевене, като го отворите леко навън.

► Фиг.17

Монтирайте ножа за плевене, като направите справка с инструкциите за съгласяване на приставката.

ОПИСАНИЕ НА ФУНКЦИИТЕ

ВНИМАНИЕ: Винаги проверявайте дали инструментът е изключен и касетата с акумулаторната батерия е извадена, преди да регулирате или проверявате дадена функция на инструмента.

Регулиране на ъгъла на рязане

ВНИМАНИЕ: Винаги проверявайте дали инструментът е изключен, преди да регулирате ъгъла на рязане.

Ъгълът на ножа за плевене може да се променя на три нива. За да промените ъгъла, подравнете издадената част на ножа за плевене с една от издадените части на регулиращите пластини и след това монтирайте ножа за плевене.

1. Разхлабете болта, който закрепва режещия нож, с помощта на гаечния ключ.

2. Подравнете издадената част на ножа за плевене с една от издадените части на регулиращите пластини.

3. Затегнете отново болта, за да закрепите режещия нож.

► Фиг.18: 1. Издадена част

Експлоатация

ПРЕДУПРЕЖДЕНИЕ: Следвайте предупрежденията и мерките за безопасност в главата „ПРЕДУПРЕЖДЕНИЯ ЗА БЕЗОПАСНОСТ“ и в ръководството за експлоатация на задвижващия механизъм.

Работа с инструмента

ПРЕДУПРЕЖДЕНИЕ: Дръжте ръцете си далеч от ножа за плевене.

ПРЕДУПРЕЖДЕНИЕ: Особено внимавайте в такива моменти уредът да е под контрол. Не допускайте уредът да се накланя към вас или друг човек, намиращ се наблизо. Ако не се поддържа контрол върху уреда, съществува опасност от сериозно нараняване на оператора и близко стоящи хора.

ПРЕДУПРЕЖДЕНИЕ: Преди да плевите, разчистете всички пръчки и камъни от зоната за плевене.

ЗАБЕЛЕЖКА: Този инструмент е предназначен за отстраняване на плевели, по-малки от 15 см (5-7/8”).

► Фиг.19

▲ВНИМАНИЕ: Доколкото е възможно, избягвайте работа с инструмента при много горещо време. При работа с инструмента обръщайте внимание на вашето физическо състояние.

▲ВНИМАНИЕ: По време на плевене внимавайте да не влезете в случаен контакт с метална ограда или други твърди предмети. Ножът за плевене може да се счупи и да причини нараняване.

▲ВНИМАНИЕ: Прекомерното протягане с инструмента, особено от стълба, е изключително опасно. Не работете, застанали върху платформа, която се клати или е нестабилна.

БЕЛЕЖКА: Не използвайте инструмента по начин, който води до спиране на двигателя или до работата му на изключително бавни обороти.

Дръжте инструмента с двете си ръце, като хванете предната ръкохватка и задната дръжка на задвижващия механизъм.

► **Фиг.20:** 1. Предна ръкохватка 2. Задна дръжка

Включвайте инструмента, когато ножът за плевене е отделен от земята. Поставете ножа за плевене на земята и дърпайте бавно инструмента към себе си, за да плевите. По-лесно е да се работи, когато ножът за плевене е под ъгъл, почти перпендикулярен на земята.

► **Фиг.21**

► **Фиг.22**

ПОДДРЪЖКА

▲ПРЕДУПРЕЖДЕНИЕ: Преди да проверите или да извършите техническа поддръжка на оборудването, изключете двигателя и извадете акумулаторната батерия. В противен случай машината може да се стартира внезапно и да причини сериозно нараняване.

▲ПРЕДУПРЕЖДЕНИЕ: Когато проверявате или извършвате техническо обслужване на оборудването, винаги го поставяйте на земята. Сглобяването или регулирането на оборудването в изправено положение може да доведе до сериозно нараняване.

▲ПРЕДУПРЕЖДЕНИЕ: Следвайте предупрежденията и мерките за безопасност в главата „ПРЕДУПРЕЖДЕНИЯ ЗА БЕЗОПАСНОСТ“ и в ръководството за експлоатация на задвижващия механизъм.

▲ВНИМАНИЕ: Носете предпазни ръкавици при извършване на проверка или техническо обслужване.

БЕЛЕЖКА: Не използвайте бензин, нафта, разреждател, спирт и др. подобни. Това може да причини обезцветяване, деформация или пукнатини.

За да се поддържа БЕЗОПАСНОСТТА и НАДЕЖНОСТТА на продукта, ремонтите, поддръжката или регулирането трябва да се извършват от упълномощен сервиз или фабрични сервизни центрове на Makita, като винаги трябва да използвате резервни части от Makita.

Почистване на инструмента

Почистете инструмента, като избършете праха със суха кърпа или кърпа, напоена с вода и миещ препарат и изстискана.

Поддръжка на ножа

След работа отстранете от ножа заплелите се в него трева или корени.

БЕЛЕЖКА: Не мийте ножа с вода. Това може да доведе до образуване на ръжда или повреда на ножа или приставката.

Съхранение

Прикрепете капака на остриетата към ножа за плевене. Съхранявайте инструмента извън обсега на деца. Съхранявайте инструмента на място, което не е изложено на влага или дъжд.

Когато съхранявате приставката отделно от задвижващия механизъм, поставете капачката на края на тръбата.

► **Фиг.23**

Смазване на движещите се части

БЕЛЕЖКА: Спазвайте инструкциите за честотата на гресиране и за количеството грес. В противен случай, недостатъчното смазване може да повреди движещите се части.

Задвижващ мост:

Добавяйте грес (грес Makita N No.2 или еквивалентна) на всеки 25 часа работа.

► **Фиг.24**

ЗАБЕЛЕЖКА: Оригинален грес на Makita можете да закупите от Вашия местен търговски представител на Makita.

Смазване със смазка

Интервал на смазване: На всеки 25 работни часа

1. Отстранете болта от отвора за смазване.

► **Фиг.25:** 1. Болт

2. Нанесете грес (грес Makita SG No.0 или еквивалентна) върху инструмента (приблизително 3,0 г като ориентир).

3. Затегнете болта.

ОТСТРАНЯВАНЕ НА НЕИЗПРАВНОСТИ

Преди да заявите ремонт, сами извършете проверка. Ако установите проблем, който не е обяснен в ръководството, не се опитвайте да разглобявате инструмента. Вместо това го занесете в някой от оторизираните сервиси на Makita, които винаги използват за ремонтите резервни части от Makita.

Състояние на неизправност	Възможно причина (неизправност)	Мерки за отстраняване
Двигателят не стартира.	–	Направете справка с ръководството за експлоатация на захранващия блок.
Двигателят спира бързо.	–	Направете справка с ръководството за експлоатация на захранващия блок.
Оборотите на двигателя не се увеличават.	–	Направете справка с ръководството за експлоатация на захранващия блок.
Ножът за плевене не се движи: ⇒ спрете веднага машината!	Задвижващата система не работи нормално.	Обърнете се към местния упълномощен сервис за извършване на ремонт.
Ненормални вибрации: ⇒ спрете веднага машината!	Ножът за плевене е счупен, огънат или износен. Задвижващата система не работи нормално.	Сменете ножа за плевене. Обърнете се към местния упълномощен сервис за извършване на ремонт.
Ножът за плевене и двигателят не могат да спрат: ⇒ Незабавно извадете акумулаторната батерия!	Електрическа неизправност.	Свалете акумулаторната батерията и се обърнете към местния упълномощен сервис за извършване на ремонт.

ДОПЪЛНИТЕЛНИ АКСЕСОАРИ

⚠ ВНИМАНИЕ: Препоръчва се използването на тези аксесоари или приспособления с Вашата машина Makita, описана в настоящото ръководство. Използването на други аксесоари или приспособления може да доведе до опасност от телесни наранявания. Използвайте съответните аксесоар или приспособление само по предназначение.

Ако имате нужда от помощ за повече подробности относно тези аксесоари, се обърнете към местния сервизен център на Makita.

- Нож за плевене
- Нож на култиватора
- Оригинална акумулаторна батерия и зарядно устройство на Makita

ЗАБЕЛЕЖКА: Някои артикули от списъка може да са включени в комплекта на продукта като стандартни аксесоари. Те може да са различни в различните държави.