

DEWALT®

DXGNi42E

Наръчник на собственика на
генератора

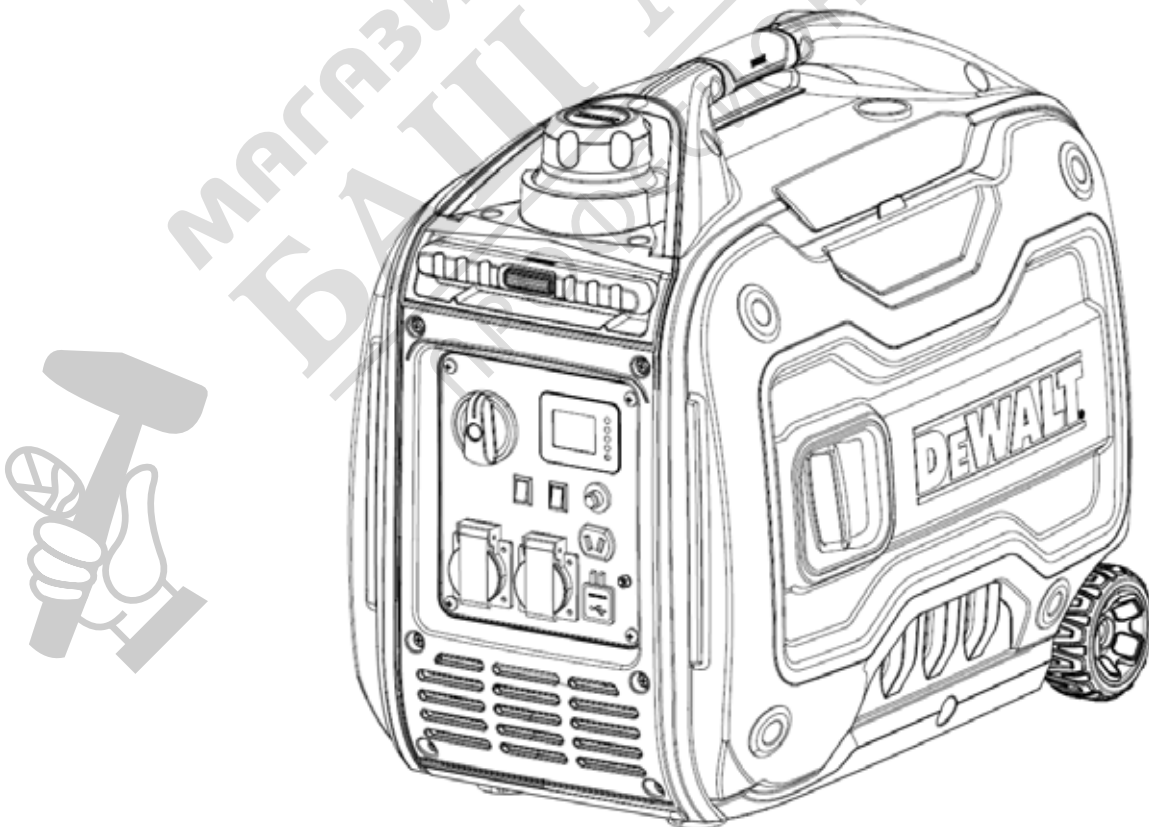

БЕЗОПАСНОСТ



Извършете визуална проверка на външните и вътрешните компоненти.

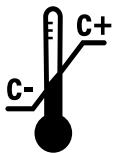

Температурният диапазон за използване на това оборудване е между + 5°C и + 40°C.



Всички елементи трябва да се почистват редовно.



Въздушният филтър трябва да се почиства редовно.



Отработените газове съдържат въглероден оксид. Този газ е безцветен и без мирис и е много опасен. НИКОГА НЕ ИЗПОЛЗВАЙТЕ ОБОРУДВАНЕТО НА МЯСТО, КОЕТО Е ЗАТВОРЕНО ИЛИ С ЛОША ВЕНТИЛАЦИЯ.



Ремонтът на генератора трябва да се извършва от квалифициран и упълномощен за тази цел персонал.



Съхранявайте генератора на място с добра вентилация.



Гаранцията се анулира автоматично, ако не спазвате описаните начални и спиране на процеса.

БЕЗОПАСНОСТ



Неспазването на описания процес може да доведе до повреда на оборудването. За тази цел



Проверете винтовете и гайките, които вследствие на вибрациите на оборудването могат да се разхлабят.



Качественото масло и гориво са задължителни за използването на оборудването.



Дългосрочното съхранение трябва да се извършва на сухо място. Замръзването може да повреди оборудването. Преди съхранение изсушете добре оборудването и го съхранявайте на сухо, не студено място.



Уверете се, че всички филтри се почистват редовно.



Температурата на отработените газове е висока по време на работа с оборудването и остава топла дори след изключване на генератора. Внимавайте да не докосвате горещия ауспук и изчакайте оборудването да се охлади, преди да го преместите.



Не пушете и избягвайте пламъци и искри, когато използвате генератора или когато пълните резервоара. Не съхранявайте генератора в близост до запалими материали, за да избегнете опасност от експлозия.



Никога не поставяйте генератора в наклонено или вертикално положение, за да избегнете загуба на гориво и повреда на оборудването.



ВСИЧКИ контролират нивото на маслото и горивото, както и поддръжката му преди всяка употреба.

ОЦЕНЯВАМЕ ВАШИЯ БИЗНЕС

Благодарим ви и ви поздравяваме, че сте избрали DeWALT.

Това ръководство за експлоатация е създадено, за да ви инструктира за правилната употреба и работа с продукта DeWALT. Вашето удовлетворение от този продукт и безопасната му работа са наша основна грижа. Затова, моля, отделете време да прочетете цялото ръководство, особено предпазните мерки за безопасност. Те ще ви помогнат да избегнете потенциални опасности, които могат да възникнат при работа с този продукт.

ПРЕДУПРЕЖДЕНИЕ!

ПРОЧЕТЕТЕ И РАЗБЕРЕТЕ ВСИЧКИ ПРЕДПАЗНИ МЕРКИ ЗА БЕЗОПАСНОСТ В ТОВА РЪКОВОДСТВО, ПРЕДИ ДА ЗАПОЧНЕТЕ РАБОТА. НЕСПАЗВАНЕТО НА ИНСТРУКЦИИТЕ В ТОВА РЪКОВОДСТВО МОЖЕ ДА ДОВЕДЕ ДО ТЕЛЕСНИ НАРАНЯВАНИЯ, МАТЕРИАЛНИ ЩЕТИ И ИЛИ ДО АНУЛИРАНЕ НА ГАРАНЦИЯТА. KAT-POWER НЕ НОСИ ОТГОВОРНОСТ ЗА КАКВИТО И ДА БИЛО ЩЕТИ, ДЪЛЖАЩИ СЕ НА НЕСПАЗВАНЕ НА ТЕЗИ ИНСТРУКЦИИ.

Прочетете внимателно това ръководство, преди да започнете работа с този генератор. Това ръководство трябва да остане с този генератор, ако той бъде продаден.

СЪДЪРЖАНИЕ

ОЦЕНЯВАМЕ ВАШИЯ БИЗНЕС	4
ВАЖНА ИНФОРМАЦИЯ ЗА РЪКОВОДСТВОТО	5
ВАЖНИ ИНСТРУКЦИИ ЗА БЕЗОПАСНОСТ	7
ПОЗНАВАЙТЕ СВОЯ ГЕНЕРАТОР	13
ПОДГОТОВКА НА ГЕНЕРАТОРА	15
ОПЕРАЦИЯ	19
ПОДДЪРЖАНЕ	20
ТРАНСПОРТ И СЪХРАНЕНИЕ	25
РЪКОВОДСТВО ЗА ОТСТРАНЯВАНЕ НА НЕИЗПРАВНОСТИ	26
СПЕЦИФИКАЦИИ	27
ЕЛЕКТРИЧЕСКА СХЕМА	28

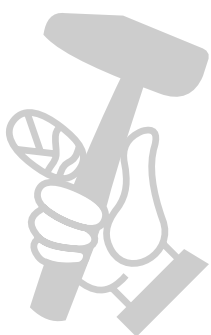

ВАЖНА ИНФОРМАЦИЯ ЗА РЪКОВОДСТВОТО

Важната информация в това ръководство е разграничена чрез следните бележки.



ОПАСНОСТ: Означава непосредствено опасна ситуация, която, ако не бъде избегната, ще доведе до смърт или сериозно нараняване.



ПРЕДУПРЕЖДЕНИЕ: Посочва потенциално опасна ситуация, която, ако не бъде избегната, може да доведе до смърт или сериозно нараняване.



ВНИМАНИЕ: Посочва потенциално опасна ситуация, която, ако не бъде избегната, може да доведе до леки или средни наранявания.

ЗАБЕЛЕЖКА: Посочва практика, която не е свързана с телесни повреди и която, ако не се избягва, може да доведе до материални щети.



Означава риск от електрически удар.



Означава риск от пожар.

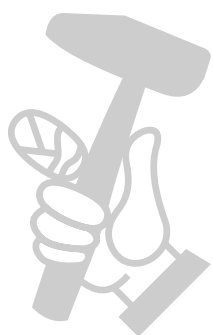

МАГАЗИН
БАШ МАЙСТОРА
ПРОФЕСИОНАЛНИ РЕШЕНИЯ

ВАЖНА ИНФОРМАЦИЯ ЗА РЪКОВОДСТВОТО

ГОРИВО 15 СИЛНО ЗАПАЛИМО И ОТРОВНО

- Винаги изключвайте двигателя, когато зареждате гориво.
- Никога не зареждайте гориво, докато пушите или сте в близост до открит огън.
- Внимавайте да не разлеете гориво върху двигателя или шумозаглушителя при зареждане с гориво.
- Ако погълнете гориво, вдишате горивни пари или допуснете попадане на гориво в очите ви, незабавно се обърнете към вашия лекар. Ако върху кожата или дрехите ви се разлее гориво, незабавно се измийте със сапун и вода и сменете дрехите си.
- Когато работите или транспортирате машината, уверете се, че тя се държи изправена. ако е така, горивото може да изтече от карбуратора или резервоара за гориво.

ОТРАБОТЕНИТЕ ГАЗОВЕ СА ОТРОВНИ

- Никога не работете с този продукт в затворено помещение, защото в противен случай той може да доведе до загуба на съзнание и смърт за кратко време. Винаги работете с този продукт на добре проветрено място на открито.

ДВИГАТЕЛЯТ И ШУМОЗАГЛУШИТЕЛЯТ МОЖЕ ДА СА ГОРЕЩИ

- Когато работите с генератора, поставете го на безопасно място, далеч от пешеходци или деца.
- По време на работа не поставяйте никакви запалими материали в близост до изхода за отработените газове.
- Дръжте генератора на разстояние най-малко 1 м от сгради или друго оборудване, в противен случай продуктът може да прегрее.
- Не работете с продукта, когато той е покрит с прах или други предмети.
- Когато покривате генератора, не забравяйте да го направите само след като двигателят и шумозаглушителят са напълно изстинали.
- Уверете се, че пренасяте генератора само за дръжките му за носене.
- Не поставяйте никакви препятствия върху генератора.

ЗА ПРЕДОТВРЯВАНЕ НА ТОКОВ УДАР

- Никога не използвайте продукта при дъжд или сняг.
- Никога не докосвайте генератора с мокри ръце, в противен случай може да се получи токов удар.

ВАЖНИ ИНСТРУКЦИИ ЗА БЕЗОПАСНОСТ

ПРЕДУПРЕЖДЕНИЕ ЗА ПРАВИЛНА УПОТРЕБА

Пример за местоположение за намаляване на риска от отравяне с въглероден монооксид

- Използвайте само на открито и в посока на вятъра, далеч от прозорци, врати и вентилационни отвори.
- Насочете изпускателните тръби далеч от обитаемите помещения.

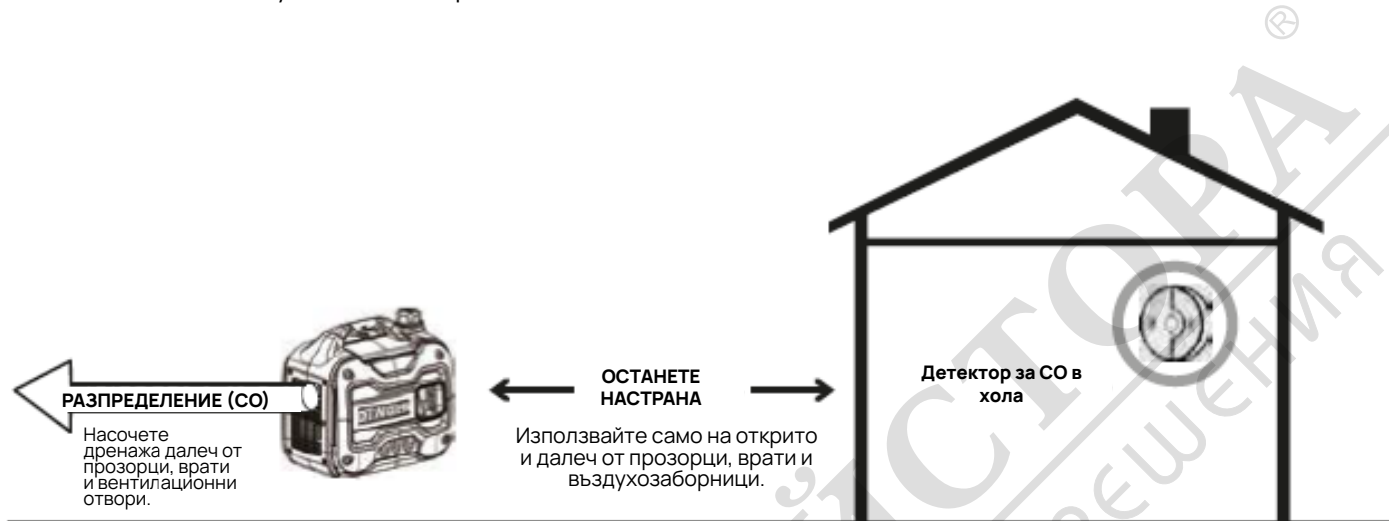

ПРЕДУПРЕЖДЕНИЕ ЗА НЕПРАВИЛНА УПОТРЕБА

Не работете на някое от следните места:

в близост до врата, прозорец или вентилационен отвор

Гараж

Мазе

Пълзящо пространство

Дневна зона

Път за влизане

Веранда

Мокро помещение

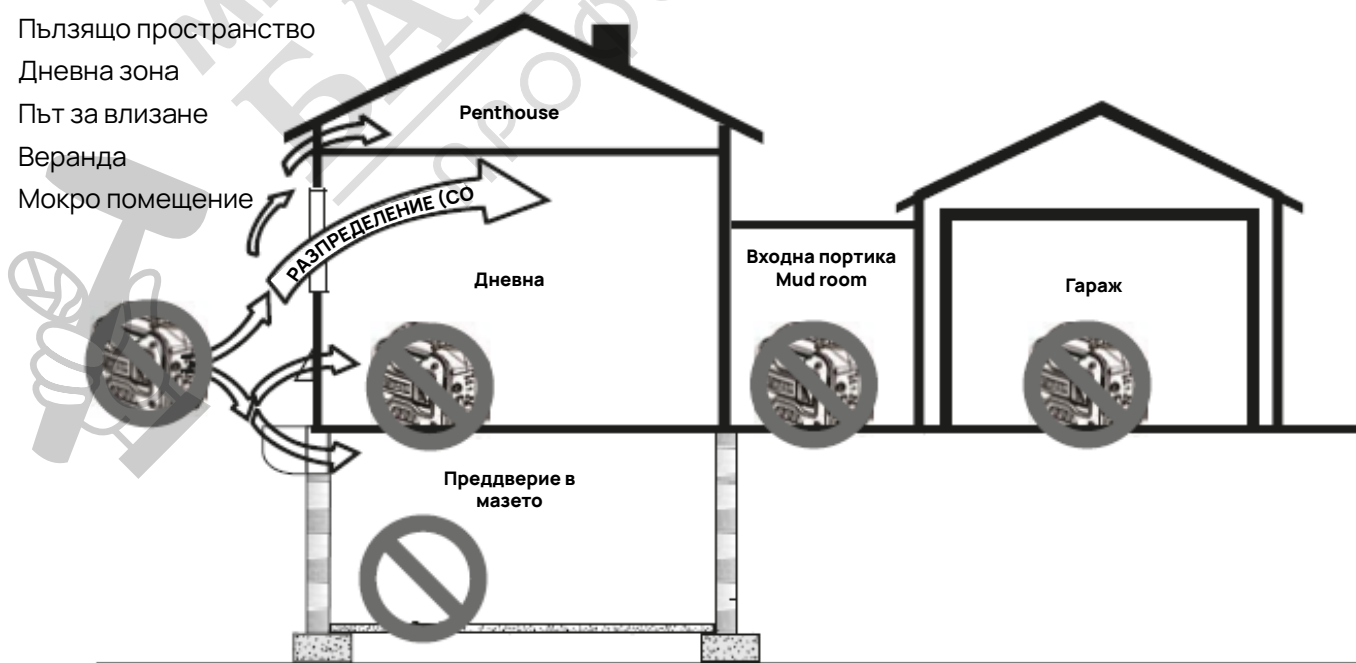

ВАЖНИ ИНСТРУКЦИИ ЗА БЕЗОПАСНОСТ

ПРЕДУПРЕЖДЕНИЕ



Откатът на стартерната корда (бързо прибиране) ще издърпа ръката и ръката към двигателя по-бързо, отколкото можете да я пуснете, което може да доведе до счупване на кости, фрактури, натъртвания или навяхвания, водещи до сериозни наранявания.

- Когато стартирате двигателя, издърпайте кабела бавно, докато усетите съпротивление, и след това го издърпайте бързо, за да избегнете обратен удар.
- НИКОГА не стартирайте и не спирайте двигателя с включени електрически устройства.

ПРЕДУПРЕЖДЕНИЕ



Горивото и неговите изпарения са изключително запалими и експлозивни, които могат да причинят изгаряния, пожар или експлозия, водещи до смърт или сериозно нараняване и/или собственост **щети**.

ПРИ ДОБАВЯНЕ ИЛИ ИЗТОЧВАНЕ НА ГОРИВО

- Изключете двигателя на генератора и го оставете да изстине поне 2 минути, преди да свалите капачката за гориво.
- Разхлабете бавно капачката, за да освободите налягането в резервоара. Напълнете или източете резервоара за гориво на открито.
- **НЕ** препълвайте резервоара. Оставете място за разширяване на горивото. Ако горивото се разлее, изчакайте да се изпари, преди да стартирате двигателя.
- Съхранявайте горивото далеч от искри и открит огън. Проверете тръбопроводите за гориво, резервоара, капачката и фитингите. **НЕ** палете цигара или **не** пушете.

ПРИ СТАРТИРАНЕ НА ОБОРУДВАНЕ

- Уверете се, че свещта за запалване, шумозаглушителят, капачката за гориво и въздушният филтър са на мястото си.
- **НЕ** въртете двигателя с извадена запалителна свещ.



Прочетете Ръководството на собственика преди работа.



Ако не спазвате инструкциите, може да бъдете **УБИТИ** или сериозно наранени.

ПРИ РАБОТА С ОБОРУДВАНЕ

- **НЕ** използвайте този продукт в сграда, навес, веранда, мобилно оборудване, морски приложения или заграждения.
- **НЕ** наклоняйте двигателя или оборудването под ъгъл, който води до разливане на гориво.
- **НЕ** спирайте двигателя, като преместите регулатора на дросела в положение "Старт".

ПРИ ТРАНСПОРТИРАНЕ, ПРЕМЕСТВАНЕ ИЛИ РЕМОНТ НА ОБОРУДВАНЕ.

- Транспортирайте/премествайте/ремонтирайте с изпразнен резервоар за гориво или с изключен спирателен вентил за гориво.
- **НЕ** наклоняйте двигателя или оборудването под ъгъл, който може да доведе до разливане на гориво.
- Изключете проводника на запалителната свещ.

ПРИ СЪХРАНЕНИЕ НА ГОРИВО ИЛИ ОБОРУДВАНЕ С ГОРИВО В РЕЗЕРВОАРА

Съхранявайте далеч от пещи, печки, водонагреватели, сушилни за дрехи или други приложения, които имат пилотна лампа или друг източник на запалване, тъй като те могат да възпламенят горивните пари.

ПРЕДУПРЕЖДЕНИЕ



Горещата изпускателна система може да причини сериозни изгаряния, избягвайте контакт с нея, ако двигателят е работил.



Напрежението на генератора може да причини токов удар или изгаряне, което да доведе до смърт или сериозно нараняване.

- Използвайте одобрено оборудване за прехвърляне, подходящо за предвидената употреба, за да предотвратите обратното захранване, като изолирате генератора от работниците в електроснабдяването.

ВАЖНИ ИНСТРУКЦИИ ЗА БЕЗОПАСНОСТ

- Когато използвате генератор за резервно захранване, уведомете компанията за комунални услуги.
- Използвайте прекъсвач на заземителна верига (GFCI) във всяка влажна или силно проводима зона, като например метална настилка или стоманена конструкция.
- НЕ докосвайте оголени проводници или контакти.
- НЕ използвайте генератора с електрически кабели, които са износени, изтъркани, оголени или повредени по друг начин.
- НЕ работете с генератора при дъжд или влажно време.
- НЕ боравете с генератора или електрическите кабели, докато стоите във вода, когато сте боси или когато ръцете или краката ви са мокри.

ПРЕДУПРЕЖДЕНИЕ



Топлината/газовете от отработените газове могат да запалят горими материали, конструкции или да повредят резервоара за гориво, като предизвикат пожар, водещ до смърт или сериозно нараняване и/или материални щети. Контактът със зоната на шумозаглушителя може да доведе до изгаряния и сериозни наранявания.

- НЕ докосвайте горещи части и **ИЗБЯГВАЙТЕ** горещите изгорели газове.
- Оставете оборудването да изстине, преди да го докоснете.
- Резервните части трябва да са същите и да се

ПРЕДУПРЕЖДЕНИЕ



Възникването на искри в близост до генератора може да доведе до пожар или токов удар с последица смърт или сериозно нараняване.

КОГАТО РЕГУЛИРАТЕ ИЛИ ИЗВЪРШВАТЕ РЕМОНТ НА ВАШИЯ ГЕНЕРАТОР.

- Изключете проводника на запалителната свещ от запалителната свещ и поставете проводника на място, където не може да се допира до запалителната свещ.

ПРИ ПРОВЕРКА НА ИСКРАТА НА ДВИГАТЕЛЯ

- Използвайте одобрен тестер за запалителни свещи.
- НЕ проверявайте за искра при извадена запалителна свещ.

ПРЕДУПРЕЖДЕНИЕ



Стартерът и други въртящи се части могат да заплетат ръцете, косата, дрехите или аксесоарите и да доведат до сериозни наранявания.

- **НИКОГА** не използвайте генератора без защитен корпус или капаци.
- НЕ носете свободни дрехи, бижута или други предмети, които могат да попаднат в стартера или други въртящи се части.
- Вържете дългата коса и свалете бижутата.

ПРЕДУПРЕЖДЕНИЕ

Прекалено високата работна скорост може да доведе до леки наранявания. Прекалено ниската работна скорост налага тежко натоварване.

- НЕ манипулирайте пружината, връзката или други части на регулатора, за да увеличите скоростта на двигателя. Генераторът осигурява правилната номинална честота и напрежение, когато работи с регулирана скорост.
- НЕ модифицирайте генератора по какъвто и да е начин.

ЗАБЕЛЕЖКА:

Превишаването на мощността на генератора може да доведе до повреда на генератора и/или на свързаните към него електрически устройства.

- **НЕ** превишавайте капацитета на генератора по отношение на мощността на ампеража.
- Стартирайте генератора и оставете двигателя да се стабилизира, преди да свържете електрически товари.
- Свържете електрическите товари в изключено положение, след което ги включете за работа.
- Изключете електрическия товар и го изключете от генератора, преди да спрете генератора.

ВАЖНИ ИНСТРУКЦИИ ЗА БЕЗОПАСНОСТ

ЗАБЕЛЕЖКА:

Неправилното третиране на генератора може да го повреди и да съкрати живота му.

- Използвайте генератора само по предназначение.
- Ако имате въпроси относно използването по предназначение, попитайте дилъра или се свържете с местния сервизен център.
- Работете с генератора само върху равни повърхности.
- **НЕ** излагайте генератора на прекомерна влага, прах, мръсотия или корозивни пари.
- **НЕ** вкарвайте никакви предмети през отворите за охлаждане.
- Ако свързаните устройства прегреят, изключете ги и ги изключете от генератора.

Изключете генератора, ако:

- Електрическата мощност се губи.
- Оборудването искри, пуши или излъчва пламъци.
- Устройството вибрира прекомерно

ПРЕДУПРЕЖДЕНИЕ

Медицинско и животоподдържащо оборудване U ses.

- В случай на спешност се обадете на местната полиция.
- НИКОГА не използвайте този продукт за хранване на животоподдържащи устройства или животоподдържащи уреди.
- НИКОГА не използвайте този продукт за хранване на медицински устройства или медицински уреди.
- Незабавно информирайте доставчика на електрическа енергия, ако животът на вас или на някой от членовете на домакинството ви зависи от електрическо оборудване.
- Незабавно информирайте доставчика си на електроенергия, ако загубата на хранване би довела до спешни медицински проблеми за вас или за някой от домашните ви.

ПРЕДУПРЕЖДЕНИЕ

Когато този генератор се използва за хранване на кабелна система в сграда:

генераторът трябва да бъде инсталиран от квалифициран електротехник и да бъде свързан към превключвател за прехвърляне като отделно изведена система. Генераторът трябва да бъде свързан чрез прехвърлящ превключвател, който превключва всички проводници, различни от заземителния проводник на оборудването. Рамката на генератора трябва да бъде свързана към одобрен заземителен електрод. Неизпълнението на задължението за изолиране на генератора от електрическата мрежа може да доведе до смърт или нараняване на работниците в електрическата мрежа.

- Не използвайте този генератор за хранване на спешно медицинско оборудване или устройства за поддържане на живота.
- Отработените газове съдържат отровен въглероден оксид - безцветен газ без мирис. Вдишването на изгорелите газове може да доведе до загуба на съзнание и до смърт. Ако работи в затворено или частично затворено пространство, въздухът може да съдържа опасно количество или въглероден оксид. За да предотвратите натрупването на изгорели газове, винаги осигурявайте подходяща вентилация.
- Винаги използвайте детектор за въглероден окис, хранван с батерии, когато генераторът работи. Ако започнете да се чувствате зле, замаяни или слаби, докато използвате генератора, изключете го и незабавно излезте на чист въздух. Обърнете се към лекар. Възможно е да имате отравяне с въглероден оксид.
- Поставете генератора върху равна, стабилна повърхност с наклон не по-голям от 4°.
- Работете на открито на добре проветрено и осветено място, изолирано от работните зони, за да избегнете шумови смущения.
- Работата с генератора при влажни условия може да доведе до токов удар. Дръжте уреда на сухо място.
- Дръжте генератора на минимум 3 фута / 1 метър от всички видове горими материали.
- Не работете с генератора в близост до опасни материали.
- Не използвайте генератора на бензиностанция за газ или природен газ.
- Не докосвайте шумозаглушителя или цилиндъра по време на или непосредствено след употреба; те са ГОРЕЩИ и могат да причинят изгаряне.
- Този генератор е с неутрално плаващо състояние. Това означава, че нулевият проводник не е свързан електрически с рамата на машината. Не позволявайте на резервоара за газ на генератора да прелее при зареждане. Напълнете резервоара до 1 инч / 25 мм. Под горното гърло на бензиновия резервоар, за да се даде възможност за разширяване на горивото. Не покривайте капачката на резервоара за гориво, когато двигателят работи. Покриването на капачката на резервоара за гориво по време на работа може да доведе до повреда на двигателя и/или повреда на инструмента.

ВАЖНИ ИНСТРУКЦИИ ЗА БЕЗОПАСНОСТ

- Не пушете, когато зареждате генератора с бензин.
- Изключете двигателя и го оставете да изстине напълно, преди да добавите бензин или смазка в генератора.
- Не сваляйте масломерната пръчка или капачката на резервоара за гориво, когато двигателят работи.
- Обърнете специално внимание на всички етикети за безопасност, разположени върху генератора.
- Дръжте децата на разстояние най-малко 10 фута/ 3 метра от генератора по всяко време.
- Устройството работи най-добре при температури между 23°F/-2°C и 104°F/40°C с относителна влажност 90% или по-малко.
- Изискванията за работно напрежение и честота на цялото електронно оборудване трябва да бъдат проверени преди включването му към този генератор. Възможно е да се стигне до повреда, ако оборудването не е проектирано да работи в рамките на +/- 10 % отклонение на напрежението и +/- 3 hz отклонение на честотата от номиналните стойности на табелката на генератора.
- Само за употреба на открито.
- Запазете тези инструкции. Позовавайте се често на тях и ги използвайте за инструктаж на други лица, които могат да използват този продукт. Ако дадете този продукт на някого назаем, дайте му и тези инструкции.

ОПИСАНИЕ НА СИГНАЛА

Следните думи и значения имат за цел да обяснят нивата на риск свързани с този продукт.	
ЗНАЧЕНИЕ НА СИГНАЛА	
ОПАСНОСТ:	Означава непосредствено опасна ситуация, която, ако не бъде избегната, ще доведе до смърт или сериозно нараняване.
ПРЕДУПРЕЖДЕНИЕ:	Означава потенциално опасна ситуация, която, ако не бъде избегната, може да доведе до смърт или сериозно нараняване.
ВНИМАНИЕ:	Означава потенциално опасна ситуация, която, ако не бъде избегната, може да доведе до леки или средни наранявания.
ЗАБЕЛЕЖКА:	(без символа за предупреждение за безопасност) указва важна информация, която не е свързана с опасност от нараняване, като например ситуация, която може да да доведе до материални щети.

ВАЖНИ ИНСТРУКЦИИ ЗА БЕЗОПАСНОСТ

ЗАЗЕМЯВАНЕ

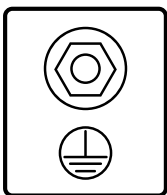

Заземете правилно генератора, за да предотвратите токов удар.
Свържете заземяващата клемма на генератора към заземяващия електрод, заровен в земята.

ПРЕДУПРЕЖДЕНИЕ

Ако не заземите правилно генератора, това може да доведе до токов удар.
Винаги се съобразявайте с електрическите натоварвания.

СВЪРЗВАНЕ

ПРЕДУПРЕЖДЕНИЕ

Преди генераторът да бъде свързан към електрическата система на сградата, лицензиран електротехник трябва да монтира изолиращ (прехвърлящ) ключ в главната кутия с предпазители на сградата. Превключвателят е точката на свързване на генератора и позволява избор на генератор или захранване на сградата от главната линия. това ще предотврати зареждането на генератора от главната линия (обратно захранване), когато главното захранване е отказало или е било изключено за ремонт на линията. обратното захранване може да доведе до токов удар или нараняване на персонала по поддръжката на линията. Също така, ако устройството се използва без автоматичен превключвател, може да се стигне до повреда на генератора и електрическата система на сградата, когато нормалното работно захранване се възстанови.

ОПАСНОСТ

Винаги използвайте подходящи одобрени електрически кабели. Уверете се, че спазвате всички електрически норми.

Не използвайте електрически кабели, които са износени или повредени.

Винаги използвайте GFCI (прекъсвач на заземителна верига) за влажни места. Винаги използвайте подходящ одобрен прекъсвач за изолиране на генератора от електрическото табло.

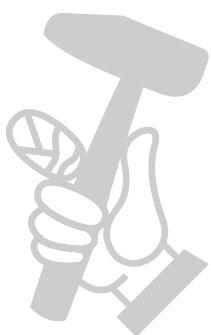

ПОЗНАВАЙТЕ СВОЯ ГЕНЕРАТОР

1. Описание

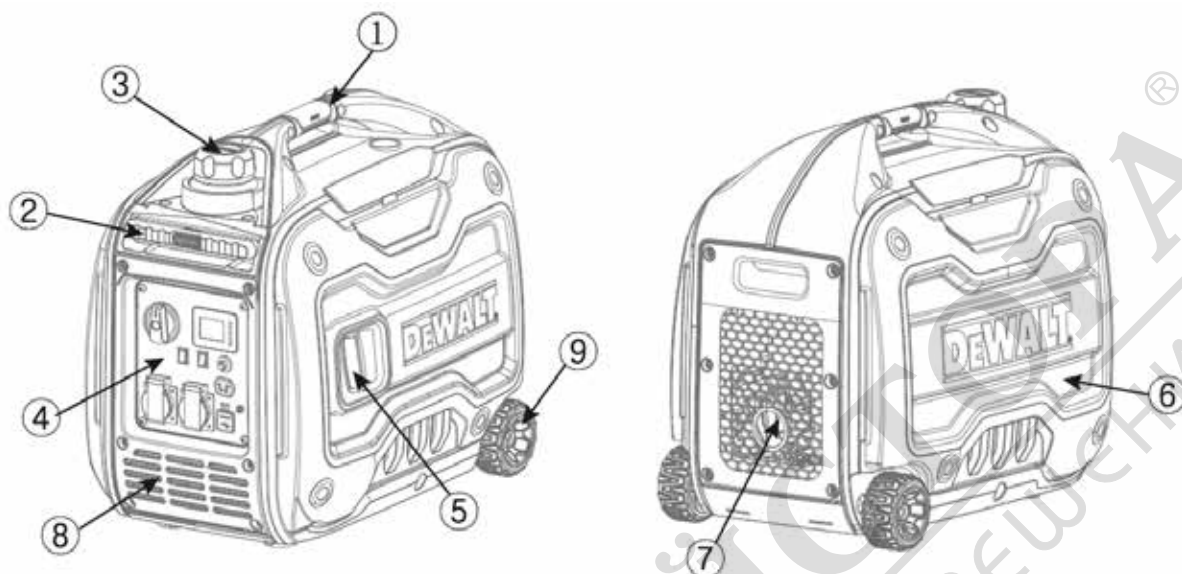

1. Дръжка за носене
2. Прът за издърпване
3. Капачка на резервоара за гориво
4. Контролен панел
5. Стартер за откат
6. Капак на масления резервоар
7. Шумозаглушител
8. Вход за охлаждащ въздух
9. Колело

2. Контролен панел

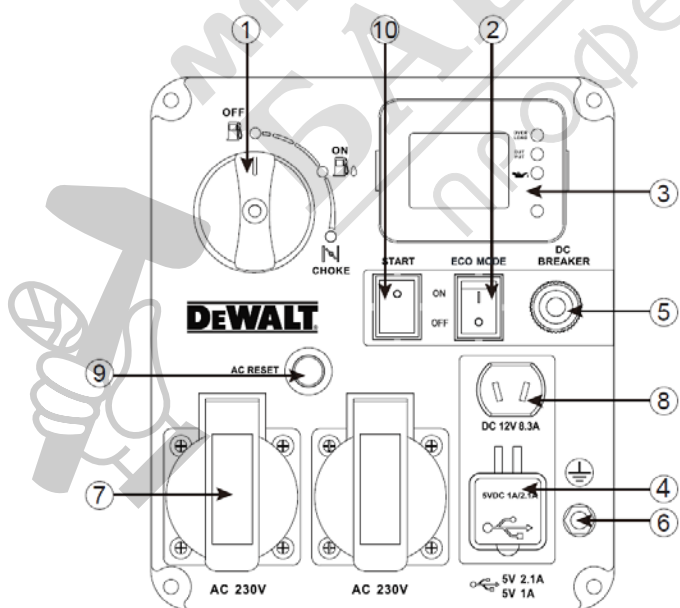

1. Многофункционален превключвател
2. Превключвател за икономичен режим
3. Индикатор за състоянието
4. USB порт
5. DC протектор
6. Заземяваща клемма
7. Акумулатор за променлив ток
8. DC гнездо
9. Нулиране на променливия ток
10. Начало

ПОЗНАВАЙТЕ СВОЯ ГЕНЕРАТОР

3. Функция за управление

3.1 Интелигентен контрол на двигателя (ECO)

“ON”

Когато превключвателят ECO е завъртян в положение “ON”, дроселовата клапа управлява скоростта на двигателя в зависимост от свързаното натоварване. Резултатите са по-добър разход на гориво и по-малко шум.

“OFF”

Когато превключвателят ECO е завъртян в положение “OFF”, двигателят работи с номиналната скорост (3600 об./мин), независимо дали е свързан товар или не.

ЗАБЕЛЕЖКА:

При използване на електрически уреди, които изискват голям стартов ток, ECO трябва да се включи в положение “OFF”.

3.2 Индикатор на изхода (зелен)

Индикаторът за мощност светва, когато двигателят стартира и произвежда енергия.

3.3 Аларма за претоварване (червена)

Алармата за претоварване се включва, когато свързано устройство изисква повече енергия, отколкото генераторът е в състояние да произведе. Индикаторът за изход (зелен) ще изгасне, а алармата за претоварване (червена) ще остане включена, но двигателят ще продължи да работи.

ВНИМАНИЕ: Не претоварвайте генератора

3.4 Аларма за ниско ниво на маслото (червена)

Когато нивото на маслото падне под необходимото, се включва алармата за ниско ниво на маслото и двигателят спира автоматично. Двигателят няма да се стартира отново, докато в уреда не се добави масло, за да се повиши до необходимото ниво.

3.5 Превключвател

Натиснете веднъж, за да превключите дисплея; натиснете продължително за повече от 3 секунди, за да превключите единичното време и кумулативното време.

3.6 Многофункционален превключвател

Многофункционалният превключвател управлява горивния клапан, дросела и превключвателя на двигателя. Когато стартирате генератора, завъртете мултипревключвателя по посока на часовниковата стрелка от положение OFF (изключено) до положение CHOKE (дроселиране), издърпайте бързо въжето за стартиране. След като стартирате, завъртете превключвателя в положение ON.

ЗАБЕЛЕЖКА:

Дроселът “ ” не е необходим за стартиране на топъл двигател.

3.7 Заземен терминал

Заземете правилно генератора, за да предотвратите токов удар. Свържете заземителната клемма на генератора към заземителен електрод, заровен в земята.

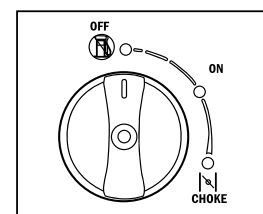
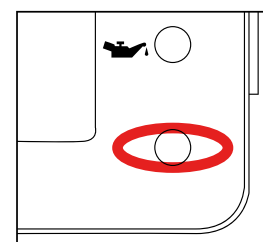
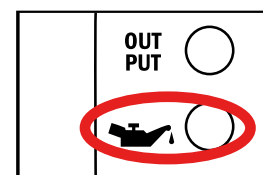
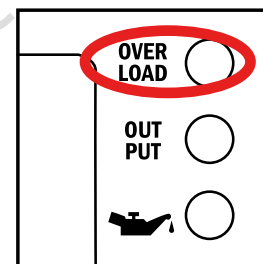
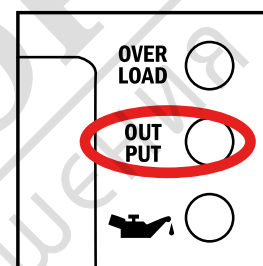
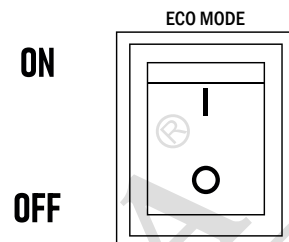

ПОДГОТОВКА НА ГЕНЕРАТОРА

ПРЕДИ СТАРТИРАНЕ НА ИНВЕРТОРА

ПРЕДИ ДА СТАРТИРАТЕ ИНВЕРТОРА,
ПРЕГЛЕДАЙТЕ РАЗДЕЛА ЗА БЕЗОПАСНОСТ,
ЗАПОЧВАЩ НА СТРАНИЦА 5

Избор на местоположение - Преди да стартирате инвертора, избягвайте опасностите, свързани с отработените газове и местоположението, като проверите:

- Избрали сте място за работа с инвертора, което е на открито и се проветрява добре.
- Избрали сте място с равна и солена повърхност, на което да поставите инвертора.
- Избрали сте място, което е най-малко! 6 фута (1,8 м) от всяка сграда, друго оборудване или горим материал.
- 11 инверторът е разположен в близост до сграда, уверете се, че не е разположен в близост до прозорци, врати и/или вентилационни отвори.

DANGER

Използване на
МОЖЕ ДА ВИ УБИЕ ЗА МИНУТИ.

Отработените газове на генератора съдържат въглероден оксид.
Това е отрова, която не можете да видите или помиришете.



НИКОГА не използвайте в дома или гаража, дори ако вратите и прозорците са отворени.



Използвайте само **навън** и далеч от прозорци, врати и вентилационни отвори.

Избягвайте други опасности, свързани с генератора.
ПРОЧЕТЕТЕ РЪКОВОДСТВОТО ПРЕДИ УПОТРЕБА.

ЗАБЕЛЕЖКА

Работете с инвертора само върху твърда, равна повърхност. Работата с инвертора върху повърхност с насипен материал, като например пясък или окосена трева, може да доведе до поглъщане на отпадъци от инвертора, които могат да:

- Блокиране на охладителните отвори
- Система за всмукване на въздух на блока

Времето - Никога не работете с инвертора на открито по време на дъжд, сняг или всякаква комбинация от метеорологични условия, които могат да доведат до събиране на влага върху, във или около генератора.

Суха повърхност - Винаги работете с инвертора върху суха повърхност, без никаква влага.

Няма свързани товари - Уверете се, че към инвертора няма свързани товари, преди да го стартирате. За да се уверите, че няма свързани товари, изключете всички електрически удължители, които са включени в гнездата на контролния панел.

ЗАБЕЛЕ

Стартирането на инвертора с вече приложен към него товар може да доведе до повреда на всеки уред, който се захранва от инвертора по време на краткия период на стартиране.

Заземяване на инверторите

Консултирайте се с местните общини за правилата за заземяване.

ПРЕДУПРЕЖДЕНИЕ



Винаги работете с инвертора върху равна повърхност. Поставянето на инвертора върху неравни повърхности може да доведе до преобръщане на инвертора и до разливане на гориво и масло. Разлятото гориво може да се възпламени, ако влезе в контакт с източник на запалване, например с много гореща повърхност.

ПРЕДУПРЕЖДЕНИЕ



Уверете се, че инверторът е правилно свързан към заземяването преди работа.

В следващия раздел са описани необходимите стъпки за подготовка на генератора за работа.

Неизпълнението на тези стъпки по подходящ начин може да повреди генератора или да съкрати живота му.

СТЪПКА 1 - ДОБАВЯНЕ/ПРОВЕРКА НА МАСЛОТО

Генераторът се доставя без масло. Потребителят трябва да добави необходимото количество масло, преди да задейства генератора за първи път. Обемът на маслото в картера на двигателя е **0,45 л (SAE 10W-30)**.

За да добавите масло, следвайте следните стъпки:

1. Поставете генератора върху равна повърхност. Уверете се, че двигателят е **ИЗКЛЮЧЕН**, преди да добавите или проверите маслото.

ВНИМАНИЕ: Дръжте генератора на ниво! Накланянето на генератора, за да се подпомогне пълненето, ще доведе до попадане на масло в неправилни области на двигателя и ще причини повреда.

2.2. Свалете капака на резервоара за масло. Отвийте масломерната пръчка от двигателя.



ПОДГОТОВКА НА ГЕНЕРАТОРА

3. Като използвате фуния за масло или подходящ дозатор, бавно добавете масло в масления резервоар, като внимавате да не препълните устройството. Напълнете картера до горната линия на пълнене, така че да можете визуално да видите маслото да излиза наполовина нагоре по резбата на пълненето с масло.
4. Поставете отново масломерната пръчка и я затегнете здраво. Избършете разлятото масло.
5. Монтирайте отново капака на резервоара за масло.



ЗАБЕЛЕЖКА: Отработеното моторно масло трябва да се изхвърли на одобрено място за изхвърляне. За повече информация се обърнете към местния търговец на дребно.



При последваща работа нивото на маслото трябва да се проверява преди всяка употреба или след всеки 8 часа работа. Генераторът е оборудван със сензор за ниско ниво на масло и НЕ стартира без достатъчно количество масло.

За да проверите нивото на маслото (преди всяко следващо стартиране):

1. Поставете генератора върху равна повърхност. Уверете се, че двигателят е изключен, преди да добавите или проверите маслото.
2. Отворете капака на резервоара за масло. Извадете и избършете масломерната пръчка с чист парцал.
3. Поставете мерителната пръчка в резервоара за масло, без да я завивате. Извадете мерителната пръчка, за да проверите маркировката на маслото. Ако маркировката на маслото покрива по-малко от половината от мерителната пръчка, бавно добавяйте масло, докато видите, че маслото излиза наполовина нагоре по резбата на маслото.
4. Почистете всички течове на масло и затегнете здраво пръчката. Монтирайте отново капака на резервоара за масло.

СТЪПКА 2 - ДОБАВЯНЕ/ПРОВЕРКА НА ГОРИВО

ГАЗИН ПРЕДУПРЕЖДЕНИЕ: Дръжте генератора далеч от открит пламък. Този генератор може да излъчва силно запалими и експлозивни бензинови пари, които могат да причинят тежки изгаряния или дори смърт, ако се възпламени. Близкият открит пламък може да доведе до експлозия, дори ако не е в пряк контакт с бензина.

- Не работете в близост до открит пламък, топлина или друг източник на запалване.
 - Не пушете в близост до генератора.
-
- Винаги работете върху твърда, равна повърхност.
 - Винаги изключвайте генератора преди зареждане с гориво. Оставете генератора да се охлади за поне 2 минути, преди да поставите отново капачката за гориво. Разхлабете бавно капачката, за да се освободи налягането в резервоара.
 - Не препълвайте резервоара за гориво. Горивото може да се разшири по време на работа. Не зареждайте до горната част на резервоара. Оставете възможност за разширяване.
 - Винаги проверявайте за разлято гориво, преди да започнете работа. Почистете всяко разлято гориво преди стартиране.
 - Изпразнете резервоара за гориво, преди да съхранявате или транспортирате генератора, за да предотвратите разливането му.

Използвайте **САМО** пресен (в рамките на 30 дни от покупката), безоловен бензин с минимално октаново число 87. Генераторът работи най-добре с бензин, който не съдържа етанол. НЕ използвайте бензин с над 10% етанол. Вместимостта на резервоара за гориво е 8,0 л НЕ смесвайте масло с бензин.

ЗАБЕЛЕЖКА:

- Никога не използвайте смес от масло и бензин.
- Никога не използвайте стар бензин.
- Съхранявайте бензина далеч от искри, открит огън, пилотни лампи, топлина и други източници на запалване.
- Не допускайте попадане на мръсотия или вода в резервоара за гориво.
- Бензинът може да остарее в резервоара и да затрудни стартирането. Никога не съхранявайте генератора за повече от 2 месеца с гориво в резервоара.

ПОДГОТОВКА НА ГЕНЕРАТОРА

За да добавите бензин, следвайте следните стъпки:

1. Уверете се, че генераторът е изключен и е поставен на равна повърхност. Отвийте капачката за гориво и я оставете настрана. Капачката за гориво може да е стегната и да се отвива трудно.



2. Бавно добавете безоловен бензин в резервоара за гориво. Внимавайте да не прелеете.

ЗАБЕЛЕЖКА: : Не пълнете резервоара за гориво до самия му връх. Ако го направите, бензинът ще се разшири и ще се разлее по време на работа, дори и при поставена капачка за гориво.

3. Поставете отново капачката на резервоара за гориво и избършете разлетия бензин със суха кърпа.

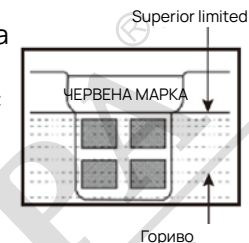

Проверка на нивото на горивото:

Проверете нивото на манометъра за гориво. Ако нивото на горивото е ниско, напълнете резервоара за гориво, преди да стартирате генератора си за следващия път.

СТЪПКА 3 - СВЪРЗВАНЕ НА БАТЕРИЯТА (ЕЛЕКТРИЧЕСКА)

ПРЕДУПРЕЖДЕНИЕ: БАТЕРИЯТА ОТДЕЛЯ ВЗРИВООПАСЕН ВОДОРОДЕН ГАЗ.

- Съхранявайте батерията далеч от искри, цигари или други източници на пламък.
- Не свързвайте и не изключвайте акумулатора, докато генераторът работи.
- Обслужвайте или използвайте батерията само на добре проветриви места.

ПРЕДУПРЕЖДЕНИЕ: Батерията съдържа сярна киселина. Батерийната киселина е отровна. Накланянето на генератора с инсталирана батерия може да доведе до разливане на батерийна киселина.

- При обслужване на батерията носете защитно облекло и очила.
- Съхранявайте на място, недостъпно за деца.
- Ако киселина от акумулатора попадне върху кожата ви, незабавно я измийте с вода.
- Ако киселината от акумулатора попадне в очите ви, изплаквайте ги с вода поне 15 минути и незабавно се обадете на лекар. 11 поглъщане на акумулаторна киселина, незабавно се обадете на лекар. Изпийте голямо количество ол вода или мляко. След това изпийте магнезиево мляко или растително масло.

Генераторът се доставя с изключен отрицателен (-) полюс на литиево-йонната батерия, за да се осигури максимална безопасност. За да стартирате генератора с помощта на електрическо стартиране, акумулаторът трябва да е свързан. За свързване на батерията:

1. Свалете капака за достъп от задния панел.
2. Свържете съединителя на проводниците.
3. Поставете отново и закрепете капака за достъп до батерията.

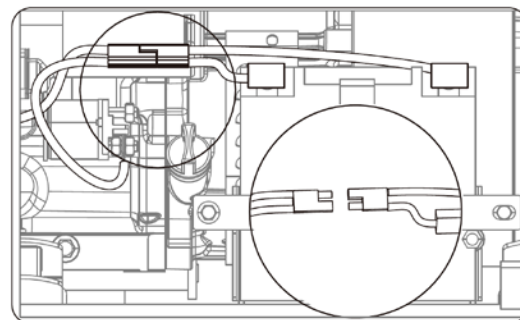

ЗАБЕЛЕЖКА: Ако не възнамерявате да използвате генератора за дълъг период от време, препоръчваме да **ИЗКЛЮЧИТЕ** отрицателния кабел на акумулатора от акумулатора, за да предпазите акумулатора от загуба на заряд. След като прекъснете връзката с кабела, покрийте свободния му край с изолатор, например с електрическа лента. Можете също така да решите да използвате зарядно устройство (не е включено в комплекта), за да поддържате заряда на батерията.

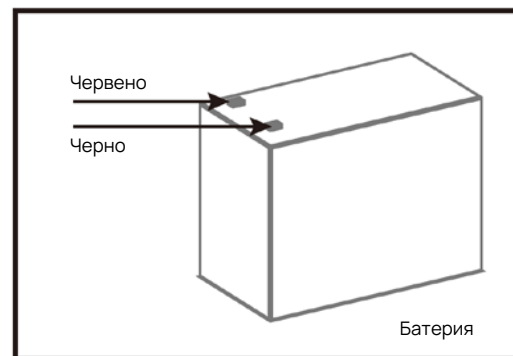

ПОДГОТОВКА НА ГЕНЕРАТОРА

СТЪПКА 4 - ЗАЗЕМЯВАНЕ НА ГЕНЕРАТОРА

За да се намали рискът от токов удар и да се осигури максимална безопасност, генераторът трябва да бъде правилно заземен.

Заземете генератора, като затегнете заземителната гайка на предния контролен панел към заземителния проводник.

Този заземителен проводник трябва да бъде свързан в другия си край с меден, месингов или стоманен заземителен прът, забит в земята. Проводникът и заземителните пръти не са включени в комплекта на генератора.

ЗАБЕЛЕЖКА: Кодовете за заземяване могат да се различават в зависимост от местоположението. Свържете се с местен електротехник, за да проверите кодовете на зоните.



ПРЕДУПРЕЖДЕНИЕ: Ако не заземите правилно генератора, това увеличава риска от токов удар.

РАБОТА НА ГОЛЯМА НАДМОРСКА ВИСОЧИНА НАД 914 МЕТЕР

Горивната система на този генератор може да бъде засегната от работа на голяма надморска височина. Правилната работа може да бъде осигурена чрез инсталиране на височинен комплект за височини, по-високи от 914 метра над морското равнище. При височини над 2438 метра двигателят може да изпита намаление на производителността, дори и при наличието на подходящ височинен комплект. Експлоатацията на този генератор без споменатия комплект може да увеличи емисиите на двигателя и да намали както икономията на гориво, така и производителността. Моля, свържете се с вашия оторизиран сервизен център далеч важна информация относно тези модификации.

ОПАСНОСТ: ВЪГЛЕРОДЕН ОКСИД

Използването на генератор на закрито **МОЖЕ ДА ВИ УБИЕ ЗА МИНУТИ**. Отработените газове от генератора съдържат въглероден оксид (CO). Това е отровен газ, който не можете да видите или усетите. Ако усещате миризмата на отработените газове от генератора, значи дишате CO. Но дори и да не усещате миризмата на отработените газове, може да дишате CO.

НИКОГА не използвайте генератора в жилища, гаражи, пълзящи помещения или други частично затворени помещения. В тези помещения могат да се натрупат смъртоносни нива на въглероден оксид. Използване на вентилатор или отваряне на прозорци и врати, както и на вентилационни отвори. Тези отвори могат да вкарат отработените газове от генератора.

Дори ако използвате генератора правилно, CO може да проникне в дома. **ВСЕКИ** път използвайте аларма за CO, захранвана с батерии или резервна батерия, в дома. Ако започнете да се чувствате зле, замаяни или слаби, след като генераторът е работил, веднага се преместете на чист въздух. Потърсете лекар. Възможно е да имате отравяне с въглероден оксид.

ПРЕДУПРЕЖДЕНИЕ: НЕ работете с генератора в близост до открит пламък или запалими материали. Този генератор може да отделя силно запалими и взривоопасни бензинови пари, които могат да причинят тежки изгаряния или дори смърт, ако се възпламенят. Намиращият се наблизо открит пламък може да доведе до експлозия, дори ако не е в пряк контакт с бензина. Не пушете в близост до генератора.

ПРЕДУПРЕЖДЕНИЕ: Този генератор произвежда силно напрежение, което може да доведе до токов удар.

ПРЕДУПРЕЖДЕНИЕ: Не използвайте при дъждовни или влажни условия. Не докосвайте оголени проводници или контакти. Не позволявайте на деца или неквалифицирани лица да работят с него.

ПРЕДУПРЕЖДЕНИЕ: Генераторът трябва да се свързва САМО към електрически устройства, директно или с удължител. **НИКОГА НЕ СЪВЪРЗВАЙТЕ С ЕЛЕКТРИЧЕСКАТА СИСТЕМА НА СГРАДАТА** без квалифициран електротехник и не се свързвайте с прекъсвач като отделно изведена система. Такива връзки трябва да отговарят на местните електрически закони и норми. При неспазване на изискванията може да се създаде обратно захранване, което може да доведе до сериозно нараняване или смърт на работниците в комуналните услуги.

За да осигурите максимална безопасност, винаги заземявайте генератора, преди да го използвате (вж. "ЗАЗЕМЯВАНЕ НА ГЕНЕРАТОРА"). Използвайте прекъсвач на заземителна верига в силно проводими зони, като например метални настилки или стоманени конструкции. Те се предлагат в комплект с някои удължители.

ВНИМАНИЕ: Преди да се опитате да стартирате генератора, изключете всички електрически товари от него.

ОПЕРАЦИЯ

1. Преди да стартирате генератора:

- Уверете се, че генераторът е разположен на суха и равна повърхност. Осигурете поне два метра свободно пространство от всички страни на генератора.
- За да осигурите максимална безопасност, проверете дали генераторът е правилно заземен (вж. “ЗАЗЕМЯВАНЕ НА ГЕНЕРАТОРА”).
- Проверете дали нивото на маслото в картера е достатъчно. Ако е необходимо, добавете масло (вижте “ДОБАВЯНЕ/ПРОВЕРКА НА МАСЛОТО”).
- Уверете се, че в резервоара за гориво има достатъчно количество бензин. Ако е необходимо, добавете гориво (вижте “ДОБАВЯНЕ/ПРОВЕРКА НА ГОРИВОТО”).
- Уверете се, че всички електрически устройства са изключени от генератора по време на запалването. В противен случай ще бъде трудно да се стартира двигателя.

1.1 Завъртете мултипревключвателя в положение “CHOKE”.

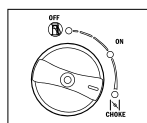

1.2 Завъртете ECO дросела в положение “ON”.

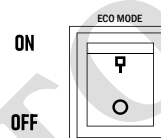

Ръчно стартиране:

1.3 Поставете едната си ръка върху генератора, за да го държите на място, и дръпнете бавно дръжката на стартера на отката, докато се появи леко съпротивление се усеща. След това издърпайте бързо и стартирайте двигателя. Връщане на кордата внимателно в машината. Никога не позволявайте на кабела да се откачи.



Електрическо стартиране:

1.3 Задръжте натиснат превключвателя ENGINE START за 1-2 секунди.

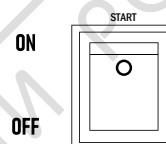

ЗАБЕЛЕЖКА: Ако имате многократни неуспешни опити за стартиране на двигателя, моля, консултирайте се с ръководството за отстраняване на неизправности. Оставете генератора да работи няколко минути, преди да се опитате да свържете каквито и да било електрически устройства. Това позволява на генератора да стабилизира скоростта и температурата си.

2. Изключване на генератора

ВНИМАНИЕ: Изключването на работещи устройства може да доведе до повреда на генератора. Никога не спирайте двигателя със свързани и работещи електрически устройства.

- 2.1 Изключете всички електрически уреди, преди да ги изключите от генератора. Изключването на работещи устройства може да доведе до повреда на генератора.
- 2.2 Оставете генератора да работи без натоварване в продължение на няколко минути, за да се стабилизира вътрешните температури.
- 2.3 Натиснете бутона ENGINE START/STOP, за да спрете двигателя.
- 2.4 Завъртете мултифункционалния превключвател в положение “OFF”, за да изключите двигателя.

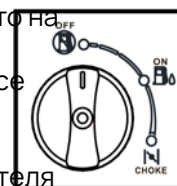

ПРЕДУПРЕЖДЕНИЕ: Оставете генератора да изстине, преди да докосвате места, които са се нагорещили по време на работа.

ВНИМАНИЕ: Ако оставите бензина да престои в резервоара за гориво за дълъг период от време, това може да затрудни стартирането на двигателя. генератора в бъдеще. НИКОГА не съхранявайте генератора за продължителни периоди от време (над 2 месеца) с гориво в резервоара за гориво. Вижте “СЪХРАНЕНИЕ НА ГЕНЕРАТОРА”.

3. Свързване на електрически товари

- 3.1 Оставете двигателя да се стабилизира и да загрее няколко минути след стартиране.
- 3.2 Преди да захраните инструментите и оборудването, се уверете, че номиналното напрежение и амперажът на генератора е достатъчна за захранване на всички електрически товари, които устройството ще захранва. Ако захранването надхвърля капацитета на генератора, може да се наложи да се групират един или повече от инструментите и/или оборудването за свързване към отделен генератор.
- 3.3 НЕ свързвайте 3-фазни товари към генератора.
- 3.4 НЕ претоварвайте генератора.

ПОДДЪРЖАНЕ

ПРЕДИ ДА ИЗВЪРШИТЕ ТЕХНИЧЕСКО ОБСЛУЖВАНЕ НА ИНВЕРТОРА, ПРЕГЛЕДАЙТЕ РАЗДЕЛА ЗА БЕЗОПАСНОСТ, ЗАПОЧВАЩ НА СТРАНИЦА 5, КАКТО И СЛЕДНИТЕ СЪОБЩЕНИЯ ЗА БЕЗОПАСНОСТ.

<p>ПРЕДУПРЕЖДЕНИЕ:</p>	<p>ВНИМАНИЕ</p>
 <p>Избягвайте случайното стартиране на инвертора по време на поддръжка, като отстраните обувката на запалителната свещ от запалителната свещ. Далечните инвертори с електрическо стартиране, също така изключете кабелите на акумулатора от акумулатора (първо изключете черния отрицателен (-) кабел) и поставете кабелите далеч от стълбовете на акумулатора, за да избегнете образуването на дъга.</p>	 <p>Избягвайте контакт на кожата с моторно масло или бензин. Продължителният контакт на кожата с моторно масло или бензин може да бъде вреден. Честият и продължителен контакт с моторно масло може да причини рак на кожата. Вземете защитни мерки и носете защитно облекло и оборудване. Измийте цялата изложена на въздействието кожа със сапун и вода.</p>
 <p>Оставете горещите компоненти да изстинат на допир, преди да извършите каквато и да е процедура по поддръжка.</p>	<p>ПРЕДУПРЕЖДЕНИЕ</p>
 <p>Вътрешното налягане в картера на двигателя може да се повиши, докато двигателят работи. Изваждането на пробката за пълнене с масло/пистолета, докато двигателят е горещ, може да доведе до изпръскване на изключително горещо масло от картера и да предизвика сериозно изгаряне на кожата. Оставете маслото на двигателя да се охлади за няколко минути, преди да извадите пробката за пълнене на маслото/капачката.</p>	 <p>Неизвършването на периодична поддръжка или неспазването на процедурите за поддръжка може да доведе до неправилно функциониране на инвертора и да причини смърт или сериозно нараняване.</p>
 <p>Винаги извършвайте поддръжката на добре проветриво място. Бензиновото гориво и горивните пари са изключително запалими и могат да се възпламенят при определени условия.</p>	<p>ЗАБЕЛЕЖКА</p>
	<p>Интервалите за периодична поддръжка варират в зависимост от условията на работа на инвертора. Експлоатацията на инвертора при тежки условия, като например продължително високо натоварване, висока температура или необичайно влажна или запрашена среда, ще изисква по-честа периодична поддръжка. Интервалите, посочени в графика за техническо обслужване, трябва да се разглеждат само като обща насока.</p>

Спазването на графика за поддръжка е важно за поддържане на инвертора в добро работно състояние. По-долу е представено обобщение на елементите за поддръжка по периодични интервали за поддръжка.

Препоръчителен график за поддръжка		На всеки 8 часа или ежедневно	На всеки 25 часа	На всеки 3 месеца или 50 часа	На всеки 6 месеца или 100 часа	Преди съхранение	При необходимост
Двигателно масло	Проверка на нивото	X					
	Замяна на		X*			X	X
Въздушен филтър	Проверете			X*			
	Clean			X*			
Запалителна свещ	Проверка/почистване/регенериране				X		
	Промяна					X	X
Резервоар за гориво	Проверка на нивото	X					
	Отводняване					X	X
Карбуратор (автоматично изключване)	Отводняване					X	
Карбуратор (ръчно затваряне)						X	
Искроуловител	Проверка / почистване				X		
Батерия	Прекъсване на връзката					X	

*Почиствайте/подменяйте по-често при запрашени условия или при работа под голямо натоварване.

ПОДДЪРЖАНЕ

ВАЖНИ СЪВЕТИ ЗА ПОДДЪРЖКА НА ГЕНЕРАТОРА:

- Изпразнете карбуратора си преди съхранение, за да предотвратите запушването му.
- Не съхранявайте генератора с гориво в резервоара за повече от 2 месеца - горивото ще се развали.
- Генераторът за поне един ден! 20 минути всеки месец, за да се зареди батерията и да се увеличи продължителността на живота на генератора.

ЗАБЕЛЕЖКА: Ако не поддържате правилно генератора, гаранцията отпада.

ПОДДЪРЖКА НА ВЪЗДУШНИЯ ФИЛТЪР

Проверявайте на всеки 50 часа работа (вижте препоръчителния график за поддръжка).

Рутинната поддръжка на въздушния филтър спомага за поддържането на правилен въздушен поток към карбуратора. От време на време проверявайте дали въздушният филтър е свободен от прекомерно замърсяване.

Проверка и почистване на въздушния филтър:

- 1.Отвийте болтовете на капака за поддръжка и свалете капака от страничния панел.
- 2.Свалете капака на въздушния чистач. Извадете подобния на гъба елемент на въздушния филтър от корпуса. Избършете излишното масло и всички замърсявания от вътрешността на корпуса на въздушния филтър.
- 3.Проверете и почистете елемента на въздушния филтър от пяна. Добрите елементи могат да се измият със сапунена вода. Изсушете елемента в чиста кърпа (не го усуквайте). Добавете няколко капки моторно масло към елемента на въздушния филтър и го разнесете равномерно. Ако елементът на въздушния филтър е повреден, заменете го с нов. Моля, обърнете се към вашия оторизиран сервизен център.
4. Монтирайте отново елемента на въздушния филтър, капака на въздушния филтър и капака за поддръжка.

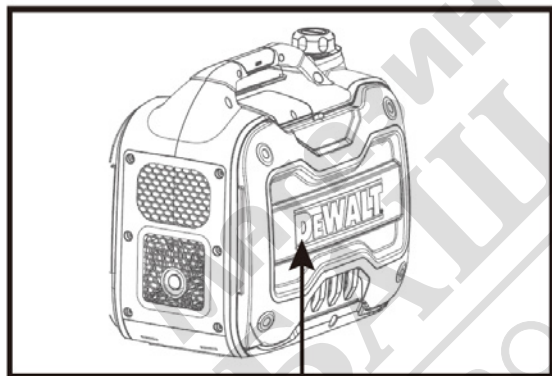

Корица

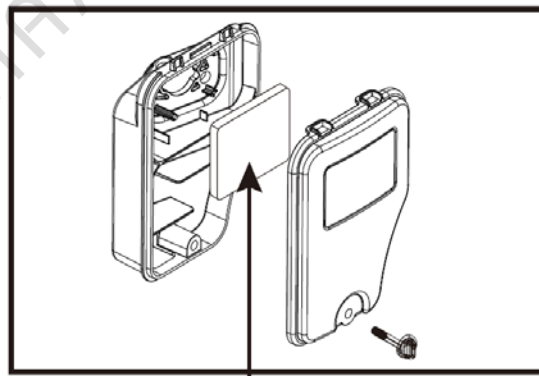

Елементи на въздушния филтър

ПРЕДУПРЕЖДЕНИЕ: Работата на двигателя с мръсен, повреден или липсващ елемент на въздушния филтър може да доведе до опасност за оператора и до преждевременно износване на двигателя.

ПОДДЪРЖАНЕ

ПОДДРЪЖКА НА ЗАПАЛИТЕЛНИТЕ СВЕЩИ

За поддръжка на запалителната свещ вижте препоръчителния график за поддръжка.

Запалителната свещ трябва да бъде правилно зацепена и без отлагания, за да се осигури правилната работа на двигателя. Ако двигателят е горещ, изчакайте го да изстине, преди да извършите сервизно обслужване на запалителната свещ.

За проверка или смяна на запалителната свещ:

1. Отвийте болта на капака за поддръжка и свалете капака от страничния панел. Свалете капака на отвора за запалителната свещ.
2. Свалете капачката на запалителната свещ
3. Използвайте включения в комплекта ключ за запалителни свещи, за да отвиете и след това внимателно да извадите запалителната свещ от двигателя.

СЪВЕТ: Мястото за завъртане на гаечния ключ е ограничено. Използвайте и двата отвора на ключа за запалителни свещи, за да демонтирате запалителната свещ.



4. Визуално прегледайте запалителната свещ - ако тя е пукната или начупена, или ако електродите са износени или изгорели, изхвърлете я и я заменете с нова запалителна свещ.

5. Ако използвате отново запалителната свещ, почистете с телена четка замърсяванията около основата на свещта и след това отново я захлупете.

6. Измерете разстоянието между свещите с помощта на манометър за разстоянието между свещите. Разстоянието трябва да бъде 0,7 - 0,8 мм (0,028 - 0,031 инча).

7. Завийте запалителната свещ обратно в отвора за свещта с помощта на ключа за свещи. Не затягайте прекалено силно запалителната свещ. Препоръчителното затягане на запалителната свещ е от $\frac{1}{2}$ до $\frac{3}{4}$ оборот (въртящ момент 15 ft-lb/20,33 Nm), след като уплътнението на запалителната свещ докосне отвора за запалителната свещ.

8. Монтирайте отново капачката на запалителната свещ и капака за поддръжка.

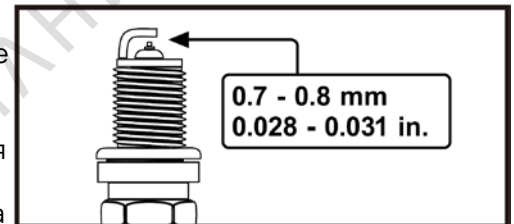

ПОДДРЪЖКА НА ИСКРОГАСИТЕЛЯ

проверявайте и почиствайте искрогасителя на всеки 100 часа работа.

Искроуловителят е разположен извън шумозаглушителя, който се нагрява силно по време на работа.

Оставете двигателя да изстине напълно, преди да извършите сервизно обслужване на искрогасителя. За да проверите и почистите искрогасителя:

1. Отстранете двата винта и свалете изпускателната тръба и предпазителя от искри.

2. Използвайте четка, за да отстраните въглеродните отлагания от екрана на искрогасителя. Внимавайте да не повредите екрана.

Искроуловителят не трябва да е прекъснат и разкъсан. Ако искроуловителят е повреден, го сменете.

3. монтирайте искрогасителя в обратния ред на демонтиране.

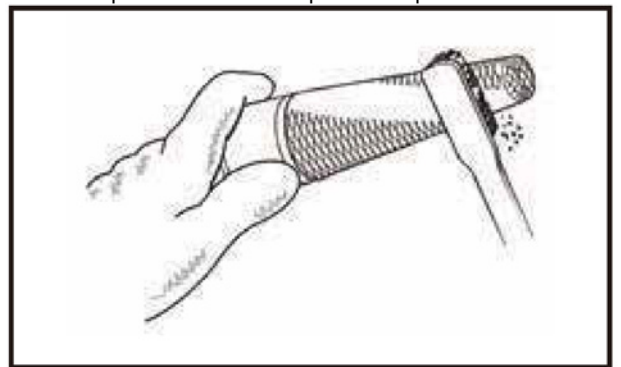

ПОДДЪРЖАНЕ

ИЗТОЧВАНЕ НА РЕЗЕРВОАРА ЗА ГОРИВО / КАРБУРАТОРА

За да предотвратите отлагането на дъвка в горивната система, източвайте горивото от резервоара и карбуратора, преди да го съхранявате.

1. С помощта на друг човек поставете генератора на повдигната платформа, например маса или бюро.
2. Отвийте болтовете на капака за поддръжка и свалете капака от страничния панел.

За източване на резервоара за гориво:

3.1 Уверете се, че мултифункционалният превключвател е включен в положение "ON".

За източване на карбуратора:

3.2 Уверете се, че мултифункционалният превключвател е завъртян на "OFF", в това положение горивният клапан е изключен, така че само горивото, останало в карбуратора, ще бъде източено.

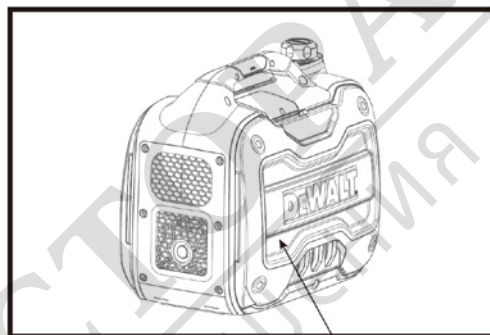

Покритие на поддръжката

4. Достъпът до карбуратора е между двигателя и въздушния филтър. Намерете прозрачната тръба от карбуратора, която се простира надолу през основната плоча на генератора.

5. Подгответе одобрен контейнер за съхранение на бензин и насочете края на дренажната тръба в контейнера.

6. Отворете дренажния винт на карбуратора с плоска отвертка (не е включена в комплекта) и източете бензина, който се е натрупал в карбуратора, през дренажната тръба в одобрен съд за съхранение на бензин.

7. След като горивото се източи, затегнете винта за източване с отвертката.

ЗАБЕЛЕЖКА: Уверете се, че сте източили карбуратора, преди да съхранявате генератора за дълъг период от време.

8. Монтирайте отново сервисния панел.

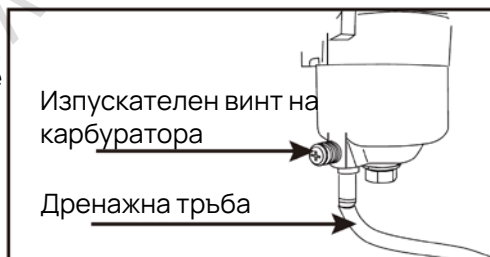

ПОДДЪРЖАНЕ

ИЗТОЧВАНЕ/СМЯНА НА МАСЛОТО

Сменяйте маслото в съответствие с Графика за препоръчителна поддръжка.

Сменяйте маслото по-често, ако работите при голямо натоварване или високи температури на околната среда. Необходимо е също така да източите маслото от картера, ако то е замърсено с вода или мръсотия. Смяната на маслото, когато двигателят е топъл, позволява пълното му източване.

Смяна на моторното масло:

1. С помощта на друг човек поставете генератора на повдигната платформа, като например маса или работна маса.

ЗАБЕЛЕЖКА: За да избегнете евентуални разливи на гориво от купата на карбуратора, източете карбуратора преди да източите маслото.

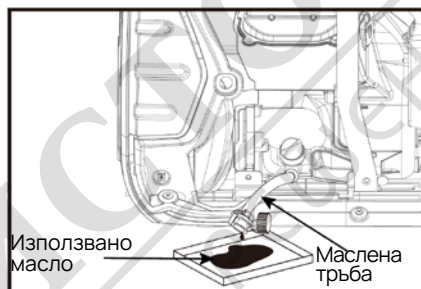
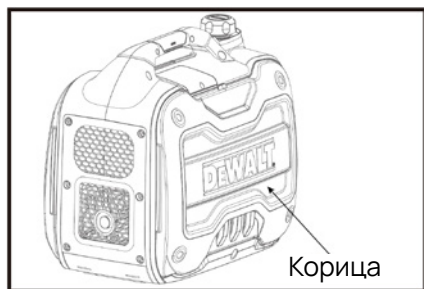

2. Отвийте болтовете на страничния капак за маслото и свалете капака от страничния панел.
3. Поставете подходящ съд под генератора, за да събирате отработеното масло.
4. Отстранете маслената тръба, за да може маслото да изтече напълно.

ЗАБЕЛЕЖКА: Никога не изхвърляйте отработеното моторно масло в боклука или в канализацията. Моля, обадете се на местен център за рециклиране или автосервиз, за да организирате правилното изхвърляне на маслото.

5. Когато генераторът е в хоризонтално положение, долейте моторно масло, като следвате инструкциите в раздела Проверка/добавяне на моторно масло, даден по-рано в това ръководство.
6. Поставете отново масломерната пръчка и я затегнете здраво. Избършете евентуално разлято масло и монтирайте отново капака за достъп до маслото.

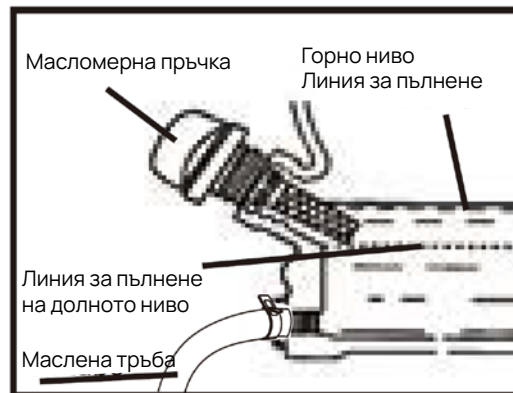
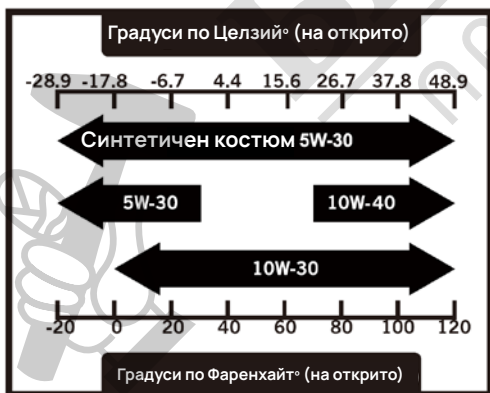

ЗАБЕЛЕЖКА: SAE 10W-30 се препоръчва за обща употреба. Други вискозитети, показани в таблицата, могат да се използват, когато средната температура във вашия район е в рамките на посочения диапазон.

ТРАНСПОРТИРАНЕ И СЪХРАНЕНИЕ

ПРЕДУПРЕЖДЕНИЕ



Преди да се опита да обслужва генератора или да отстранява неизправности, собственикът или сервизният техник трябва първо да прочете ръководството на собственика и да разбере и спазва всички инструкции за безопасност. Неспазването на всички инструкции може да доведе до състояния, които могат да доведат до анулиране на сертификата на ЕРА или гаранцията на продукта, до сериозни лични наранявания, материални щети или дори смърт.

ТРАНСПОРТИРАНЕ НА ГЕНЕРАТОРА

За да предотвратите разливане на гориво при транспортиране, не забравяйте да изпълните следното:

1. Затегнете капачката за гориво.
2. Поставете превключвателя на двигателя в положение "OFF".
3. Изпразнете резервоара за гориво, ако е възможно.
4. Дръжте генератора в изправено положение. Никога не поставяйте генератора настрани или с главата надолу - това ще затрудни стартирането му.

ПРЕДУПРЕЖДЕНИЕ: Избягвайте пряка слънчева светлина в автомобила. Ако генераторът бъде оставен в затворено превозно средство в продължение на много часове, високата температура може да доведе до изпаряване на горивото и до възможна експлозия.

СЪХРАНЕНИЕ НА ГЕНЕРАТОРА

Изключете генератора и оставете устройството да се охлади до стайна температура, преди да го съхранявате. НИКОГА не поставяйте какъвто и да е вид капак за съхранение върху генератора, докато той е все още горещ. Не запушвайте никакви вентилационни отвори.

Следвайте процедурите по-долу за правилно съхранение на генератора. Препоръчваме ви да пускате генератора си веднъж месечно за 20-30 минути. Включете малък товар, за да се уверите, че има подходяща мощност.

За кратки периоди (от 30 до 60 дни):

- Изпразнете карбуратора.
- Изключете отрицателния проводник от акумулатора.
- **Добавете стабилизатор на гориво:** Спазвайте предложените дози и инструкциите на предпочитания стабилизатор. Работете с двигателя в продължение на 15 до 20 минути, като оставите стабилизатора да се смеси с бензина и да циркулира през карбуратора, след което долейте гориво. Пълненето на резервоара с гориво намалява количеството въздух в резервоара и помага в борбата с влошаването на качеството на горивото.

За продължителни периоди (над 60 дни):

- Изключете отрицателния проводник от батерия.
- Изпразнете резервоара за гориво и карбуратора (вж. "ИЗПРАЗНЯВАНЕ НА РЕЗЕРВОАРА ЗА ГОРИВО"). НИКОГА не съхранявайте генератора с гориво в резервоара за повече от два месеца.
- Сменете моторното масло (вж. "СМЯНА НА МАСЛОТО").

ПРЕДУПРЕЖДЕНИЕ: Съхранявайте генератора в изправено положение на хладно и сухо място, далеч от източници на топлина, открит пламък, искри или пилотни светлини.

ИЗХВЪРЛЯНЕ НА ПРОДУКТА

Не изхвърляйте използвания генератор или части заедно с битовите отпадъци. Този продукт съдържа електрически или електронни компоненти, които трябва да се рециклират. Моля, занесете този продукт в местното съоръжение за рециклиране.

отговорно изхвърляне, за да се сведе до минимум въздействието му върху околната среда.

Не изхвърляйте отработеното масло или гориво в боклука или в канализацията. Моля, свържете се с местния център за рециклиране или автосервиз, за да организирате правилното изхвърляне на маслото/горивото.

РЪКОВОДСТВО ЗА ОТСТРАНЯВАНЕ НА НЕИЗПРАВНОСТИ

ПРЕДУПРЕЖДЕНИЕ



Преди да се опита да обслужва генератора или да отстранява неизправности, собственикът или сервизният техник трябва първо да прочете ръководството на собственика и да разбере и спазва всички инструкции за безопасност. Неспазването на всички инструкции може да доведе до състояния, които могат да доведат до анулиране на сертификата на EPA за гаранция на продукта, до сериозни лични наранявания, материални щети или дори смърт.

ДВИГАТЕЛЯТ НЕ СЕ СТАРТИРА

Възможна причина	Решение
Батерията не е заредена.	Заредете батерията.
Няма гориво.	Напълнете резервоара за гориво.
Застоял бензин или вода в бензина.	Източете цялата система и я залейте отново с прясно гориво.
Нивото на моторното масло е ниско.	Двигателят е оборудван с функция за изключване при ниско ниво на маслото. Ако нивото на маслото в двигателя е ниско, то трябва да се напълни, преди агрегатът да заработи. Проверете нивото на моторното масло и го напълнете, ако е необходимо.
Запалителната свещ е дефектна, замърсена или неправилно зацепена.	Сменете запалителната свещ.
Двигателят е съхраняван, без да е обработен или източен бензинът, или е зареждан с лош бензин.	Източете горивото. Заредете гориво с пресен бензин.

ДВИГАТЕЛЯТ НЕ РАЗПОЛАГА С МОЩНОСТ.

Възможна причина	Решение
Замърсен въздушен филтър	Проверете елемента на въздушния филтър. Почистете или сменете, ако е необходимо.
Двигателят е съхраняван, без да е обработен или източен бензинът, или е зареждан с лош бензин.	Източете горивото. Заредете гориво с пресен бензин. Ако проблемът продължава, се обърнете към квалифициран сервизен център.

АКУМУЛАТОРНАТА РОЗЕТКА НЕ РАБОТИ.

Възможна причина	Решение
Индикаторът OUTPUT е изключен, а индикаторът OVERLOAD е включен.	Проверете променливотоковия товар. Спрете и стартирайте отново двигателя. Проверете входа за охлаждащ въздух. Спрете и стартирайте отново двигателя.
АС Защитникът (ите) на електрическата верига се задейства (т).	Проверете товара на променливия ток и нулирайте защитите на променливия ток
Включеният елемент е дефектен.	Опитайте с друг елемент.

Ако проблемът не отшуми и след като опитате горните решения, свържете се с най-близкия оторизиран сервизен център за помощ.

СПЕЦИФИКАЦИИ

	Артикул	DXGNi42E
Генератор	Тип	Инверторен генератор
	Номинална честота (Hz)	50
	Номинално напрежение (V)	220/230/240
	Номинални ватове (kW)	3.8
	Начални ватове (kW)	4.2
	Фактор на мощността	1
	Защита от претоварване (DC)	Защитник без предпазител
	Фаза	Единичен
Двигател	Двигател	175ViE
	Тип двигател	Едноцилиндров, 4-тактов, с принудително въздушно охлаждане, OHV
	Работен обем (cm ³)	174
	Вид гориво	Безоловен бензин
	Обем на резервоара за гориво (L)	8
	Разход на гориво (g/(kW-h))	≤395
	Продължителност на работа (при половин мощност) (h)	4-4.5
	Капацитет на маслото (L)	0.45
	Spark Модел №.	F7RTC
	Режим на стартиране	Електрически
	Генераторен комплект	Дължина×Широчина×Височина (мм)
Нетно тегло (kg)		30



Схема на свързване

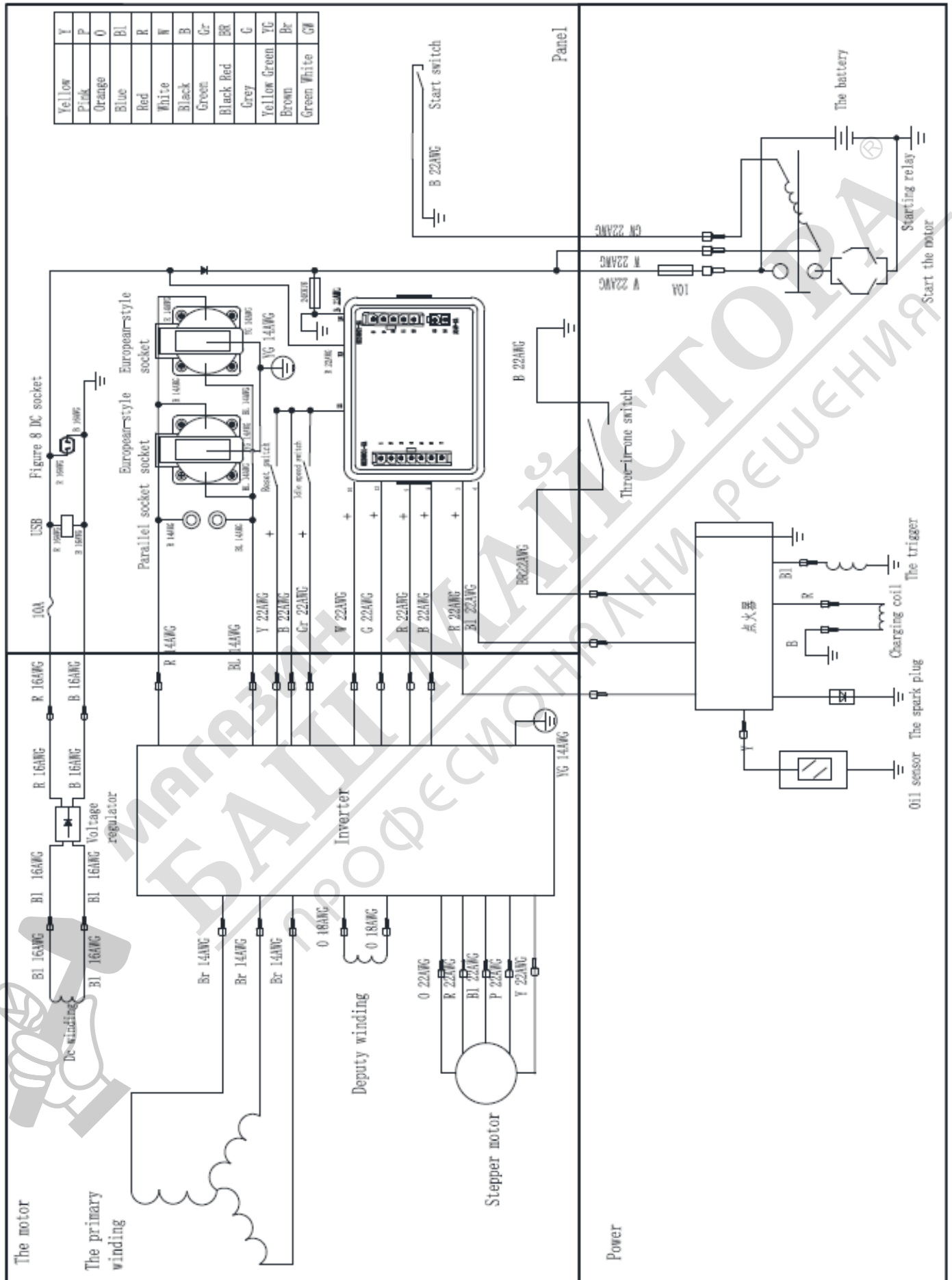

CE Declaración de Conformidad
EC Certificate of conformity
CE-Konformitätserklärung
CE Déclaration de conformité
CE Declaração de conformidade
CE Certificaat van Conformiteit
CE Certificato di conformità

ES
GB
DE
F
PT
NL
IT



Fabricante • Manufacturer • Hersteller • Fabricant • Fabricante • fabrikant • Produttore

KAT POWER INTERNATIONAL, S.L.

Por la presente certifica que lo siguiente • Hereby certifies that the following • Bescheinigt hiermit das die nachfolgenden •
Certifie ici que • Certifica que as seguintes • Verklaart hierbij dat het navolgende • Con la presente certifica che il seguente

Generadore • Generator • Stromerzeuger • Groupe Électrogène • Gerador • Stroomgenerator • Generatore

DXGNI42E

Cumple con las especificaciones de la directiva de la máquina y las modificaciones posteriores • Is in compliance with the
specifications of the machine directive and subsequent modifications • Steht im Einklang mit den folgenden Richtlinien •
Est fabriqué en conformité avec les directives suivantes • Está em conformidade com as especificações da diretiva de
máquina e modificações subsequentes • in overeenstemming is met de specificaties van de machinerichtlijn en latere
aanpassingen • È conforme alle specifiche della direttiva sulle macchine e successive modifiche

2006/42/EC (MD) Directiva Seguridad de las Máquina / Machine Directive
2014/30/EU (EMC) Directiva Compatibilidad Electromagnética / EMC Directive
2015/863 (amended 2011/65/EU) RoHS Directive
2000/14/EC (amended 2005/88/EC) Directiva Emisiones Sonoras / Sound Level Directive

97 Lwa dBA

2016/1628 Directiva Certificación Emisiones Gases / Emission EURO 5 Directive

Emisiones EURO5 e9*2016/1628*2022/992SRA1/P*31210*00 engine 174cc

Cumple con los siguientes estándares • Conforms with the following standards • In Übereinstimmung mit den
folgende Standards • Conformément aux normes suivantes Em conformidade com os seguintes padrões • Voldoet
aan de volgende normen • Conforme ai seguenti standard

EN ISO 8528-13:2016
EN ISO 60204-1:2006/AC:2010
EN ISO 5395-2: 2013
EN 55012:2007+A1:2009 and EN 61000-6-1:2007 (EMC)
EAN ISO 3744:1995, ISO8528-10:1998 (sound level)

Kat Power International, S.L.
Avda. Alguema, 8A
17771 Sta. Llogaia Alguema, Spain

March 2024

Xavier Soteras
Managing Director

DEWALT®

Copyright 2024 "DEWALT®", GUARANTEED TOUGH® and the yellow/black color scheme are trademarks the DEWALT Power Tools, Outdoor Equipment, accessories, anchors and concrete adhesives are used under license by ;

Kat Power International, S.L.
Avda. Alguema 6C
17771 Sta. Llogaia Alguema,
SPAIN
Phone +34 972 53 85 21

Product may differ from that pictured. Does not affect function.

G9304G4301010

