

Milwaukee®

Nothing but **HEAVY DUTY**®

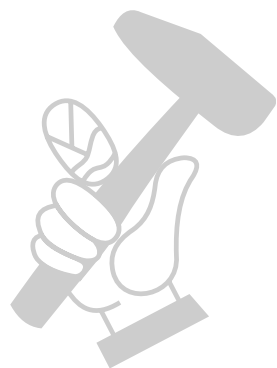

МАГАЗИН
БАШ

МАЙСТР

ПРОФЕСИОНАЛНИ РЕШЕНИЯ

M12 BLDDRC

Original instructions
Originalbetriebsanleitung
Notice originale
Istruzioni originali
Manual original
Oorspronkelijke gebruiksaanwijzing
Original brugsanvisning
Original bruksanvisning
Bruksanvisning i original
Alkuperäiset ohjeet
Πρωτότυπο οδηγιών χρήσης

Orijinal işletme talimatı
Původním návodem k používání
Pôvodný návod na použitie
Instrukcją oryginalną
Eredeti használati utasítás
Izvirna navodila
Originalne pogonske upute
Instrukcijām oriģinālvalodā
Originali instrukcija
Algupärane kasutusjuhend
Оригинальное руководство по эксплуатации

Оригинално ръководство за експлоатация
Instrucțiuni de folosire originale
Оригинален прирачник за работа
Оригинал інструкції з експлуатації
Prevod originalnih uputstava za rad
Përkthim i udhëzimeve origjinale të përdorimit

التعليمات الأصلية

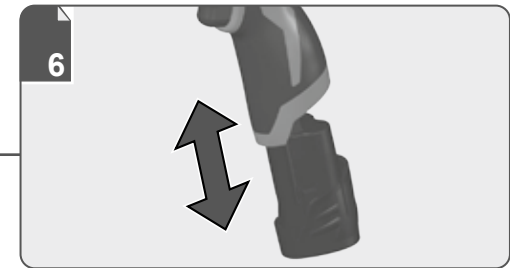
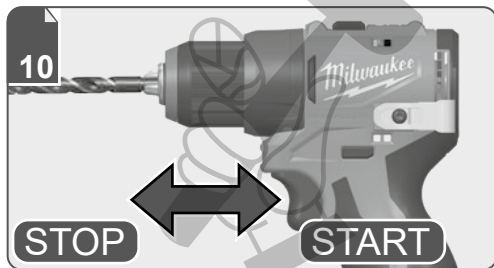
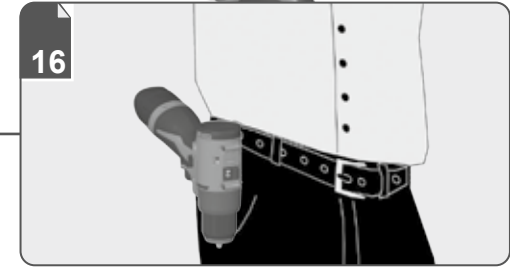
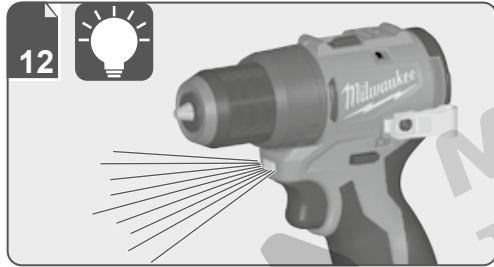
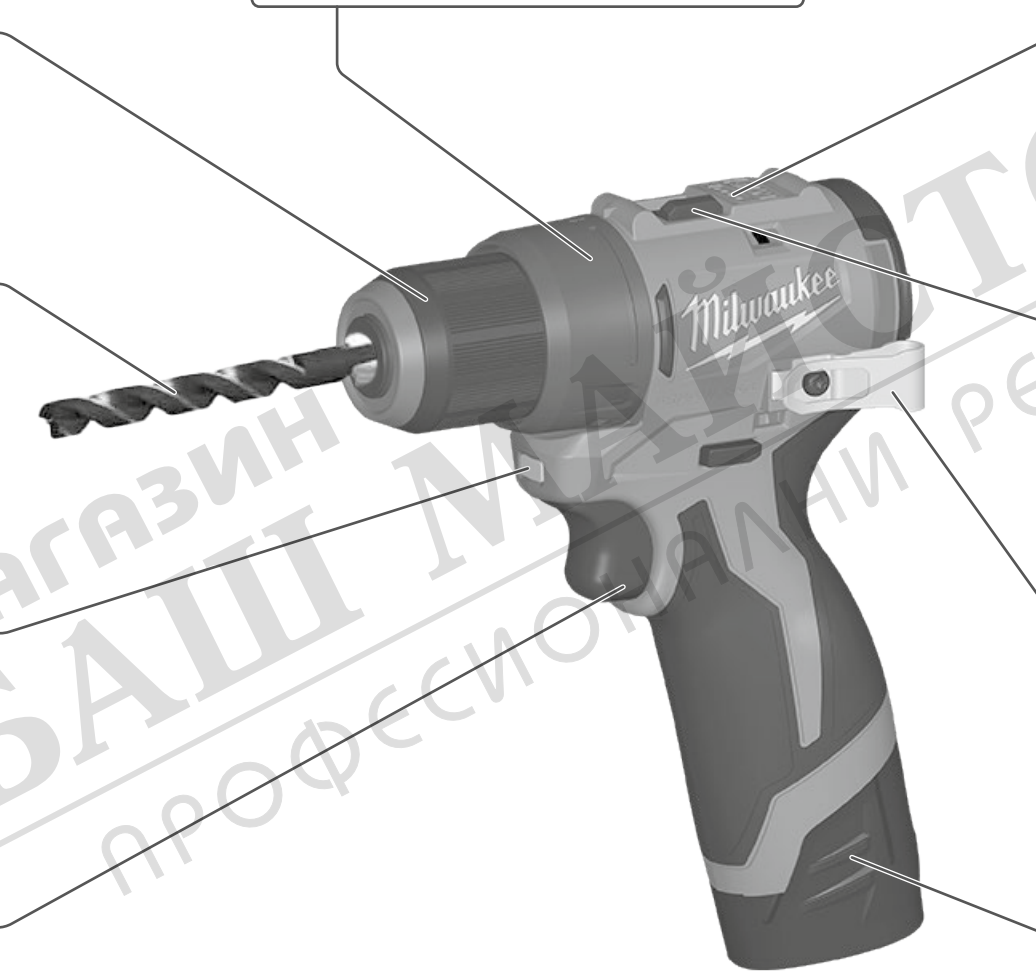
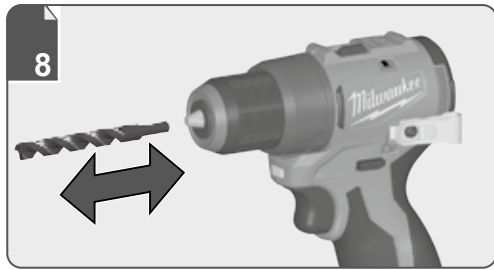
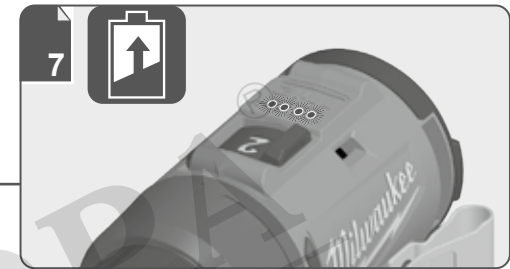
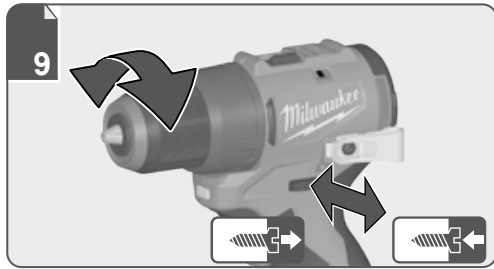



1

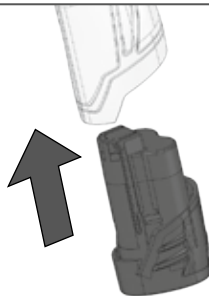

Remove the battery pack before starting any work on the product.

Vor allen Arbeiten an der Maschine den Wechselakku herausnehmen.

Retirer le bloc-batterie avant d'effectuer la moindre intervention sur le produit.

Rimuovere il pacco batteria prima di iniziare a lavorare sul prodotto.

Retire la batería antes de iniciar cualquier trabajo en el producto.

Retire a bateria antes de iniciar quaisquer tarefas no produto.

V verwijder de accu alvorens werkzaamheden aan de machine uit te voeren.

Fjern batteripakken inden start af arbejde på produktet.

Fjern batteripakken før du starter noe arbeid på produktet.

Ta bort batteripaketet innan något arbete på verktyget utförs.

Irrota akkupakkaus ennen kuin teet työkaluun mitään toimenpiteitä.

Αφαιρέστε τη μπαταρία πριν ξεκινήσετε οποιαδήποτε εργασία στο μηχάνημα.

Ürün üzerinde herhangi bir işleme başlamadan önce pil paketini çıkarın.

Před zahájením práce na produktu vyjměte akumulátor.

Pred akoukoľvek činnosťou na výrobku vyberte z neho súpravu batérií.

Przed rozpoczęciem prac przy produkcie należy wyjąć akumulator.

A termékén végezett bármilyen munka elkezdése előtt vegye ki az akkut.

Pred začetkom izvajanja kakršnihkoli posegov na izdelku odstranite baterijski vložek.

Baterijski sklop uklonite prije početka bilo kakvog rada na proizvodu.

Neņemiet akumulatoru bloku, pirms uzsākt jebkādu apkopes darbus.

Išimkite akumulatoriu, prieš vykdydami bet kokius įrenginio techninės priežiūros, valymo ar remonto darbus.

Enne tootega seotud toimingute tegemist eemaldage aku.

До начала любых работ над изделием извлеките аккумуляторный блок.

Издадете акумулаторната батерия, преди да започнете каквато и да е дейност по продукта.

Înainte de a începe orice operație asupra produsului, scoateți acumulatorul.

Отстранете ги батериите пред да почнете да вършите некаква работа на самото производство.

Перед початком будь-яких операцій з пристроєм виіміть акумуляторну батарею.

Uklonite bateriju pre početka rada na proizvodu.

Hiqni pakon e baterisë para se të nisni ndonjë punim në produkt.

يجب إزالة حزمة البطارية قبل البدء في أي أعمال صيانة على المنتج.

2



1

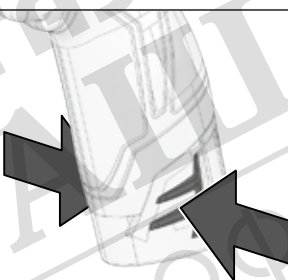

2

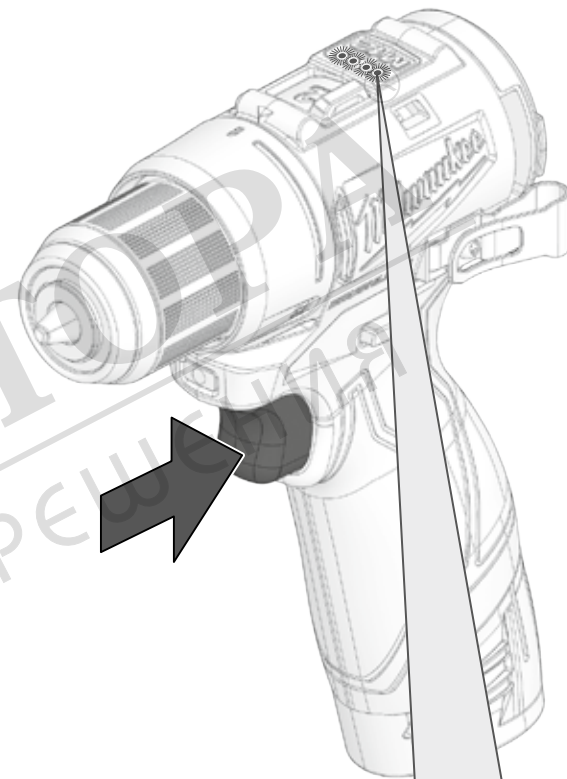
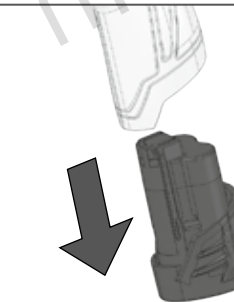

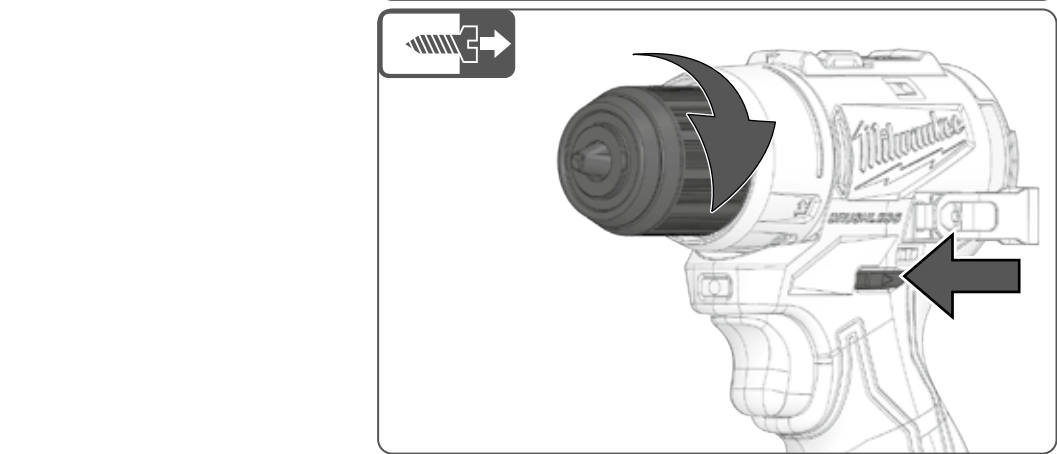
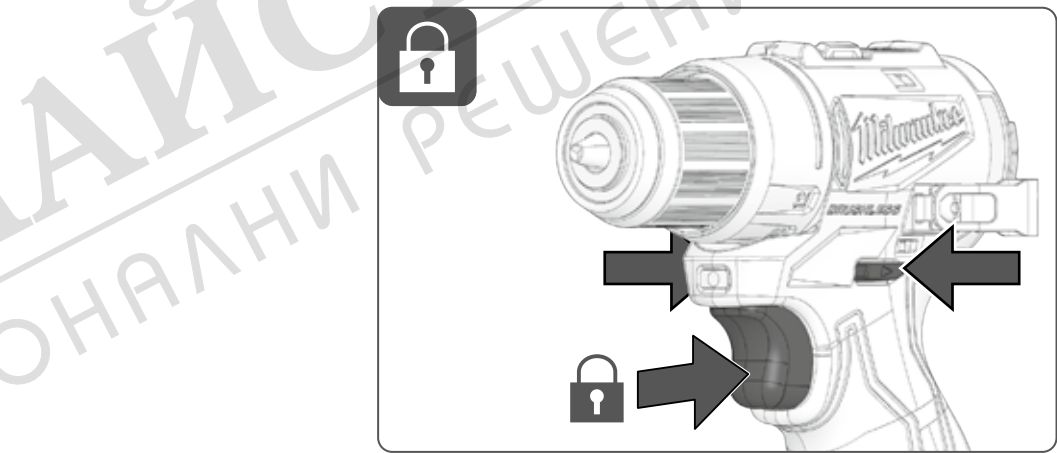
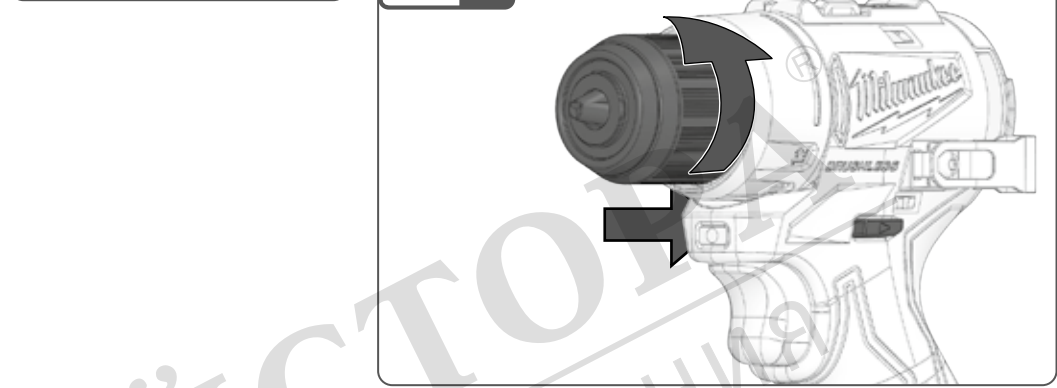
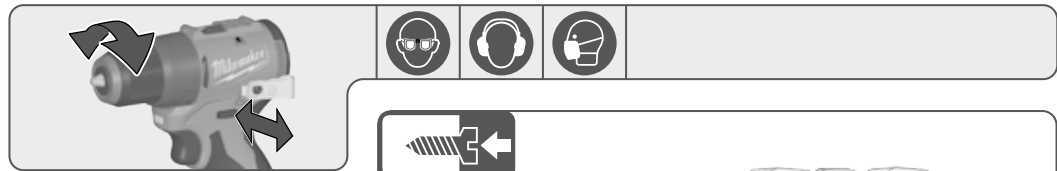
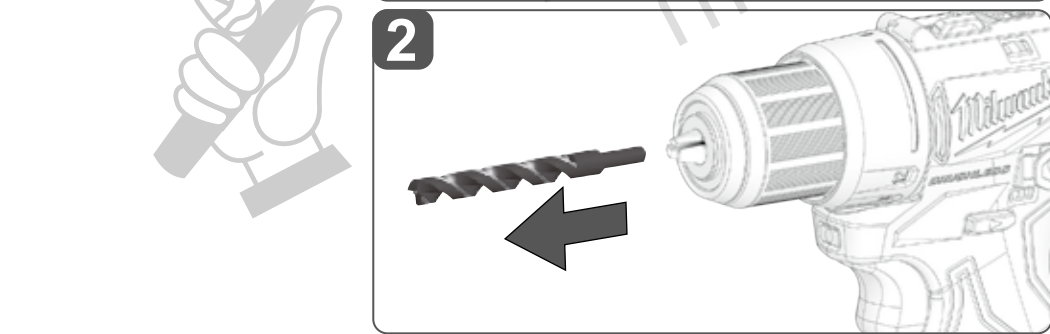
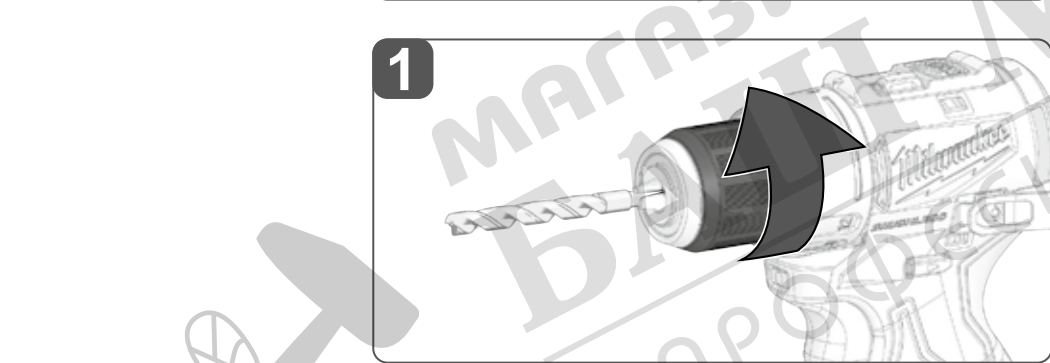
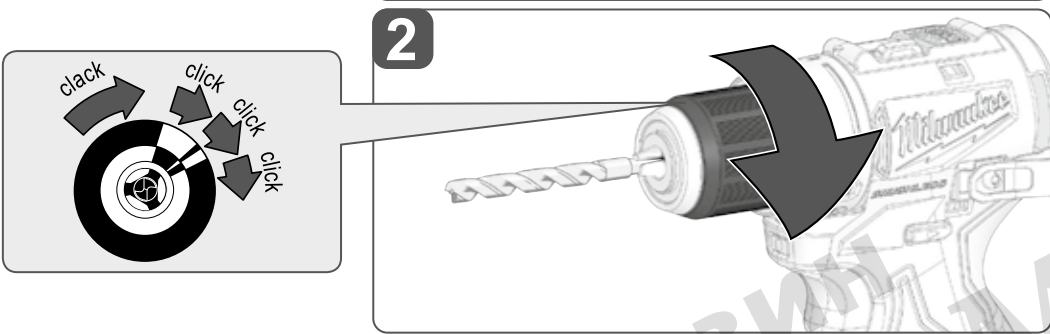
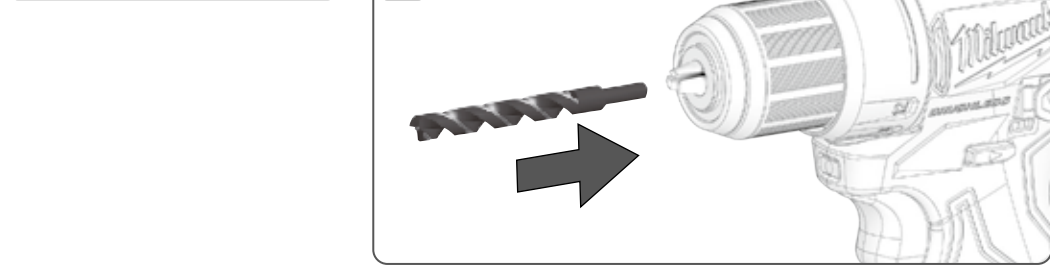
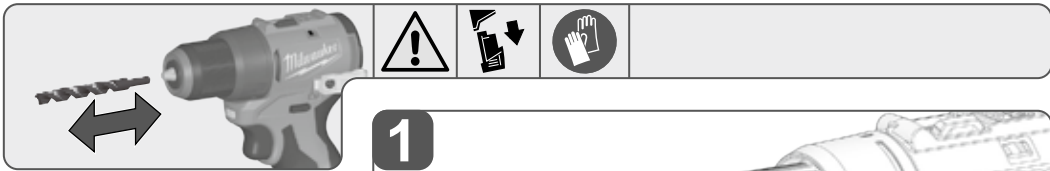

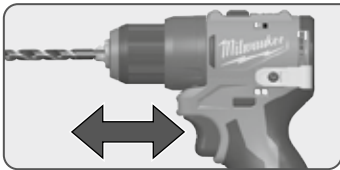

START

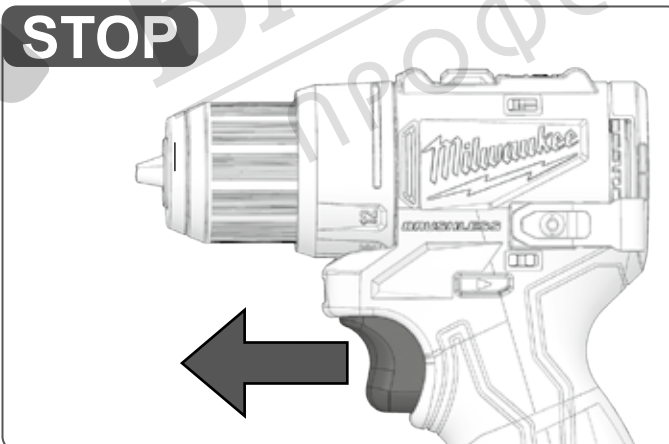
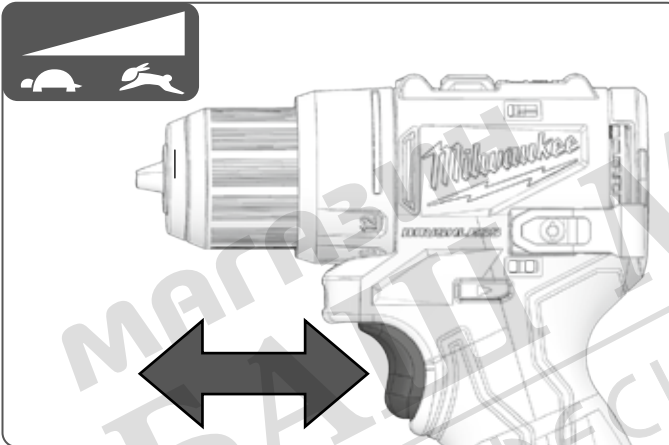
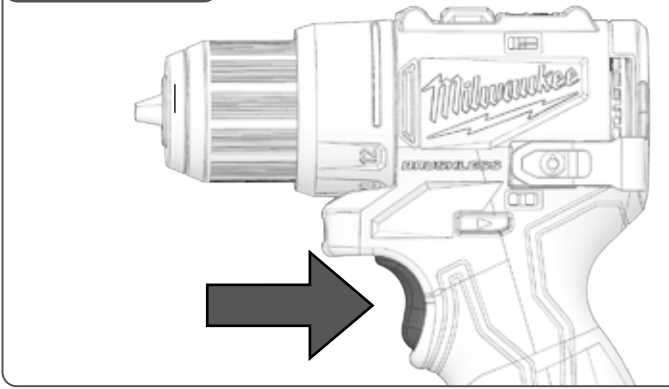

STOP



Insulated gripping surface
Isolierte Grifffläche
Surface de préhension isolée
Superficie di presa isolata
Superficie de agarre aislada
Superficie de agarrar isolada
Geïsoleerd grijpvlak
Isoleret gribeflade
Isolert gripeområde
Isolerad greppyta

Eristetty tartuntapinta
Μονωμένη επιφάνεια λαβής
Yalıtımlı tutma yüzeyi
Izolovaný uchopovací povrch
Izolované uchopovacie plochy
Izolowana powierzchnia przystosowana do trzymania
Szigetelt markolat
Izolirana prijemalna površina
Izolirana površina za hvatanje
Izolēta satveršanas virsma

Izoliuotas sugriebimo paviršius
Isoleeritud käepide
Изолированная поверхность захвата
Изолирана повърхност за захващане
Suprafață izolată de prindere
Изолирана површина за фаќање
Изолирана површина для захоплення
Izolovana površina za držanje
Sipërfaqe e izoluar e kapjes

عزل سطح الإمساك

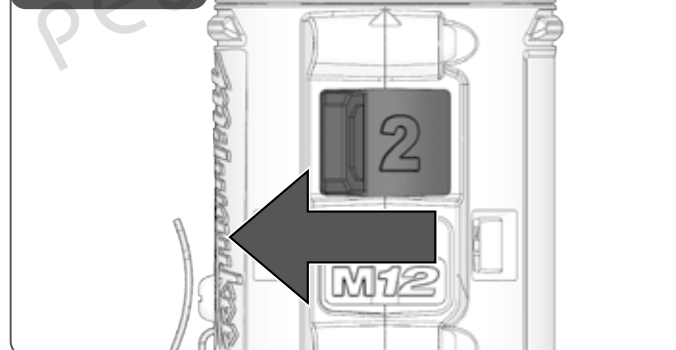
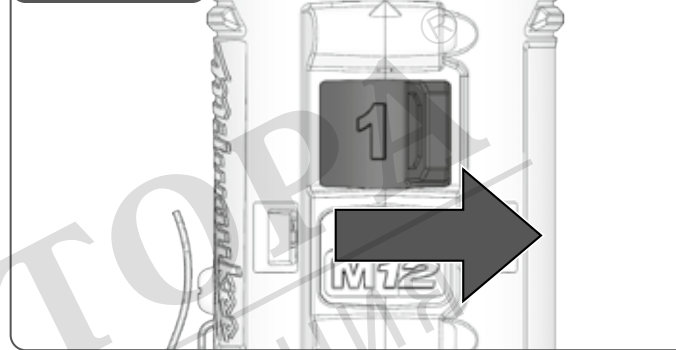
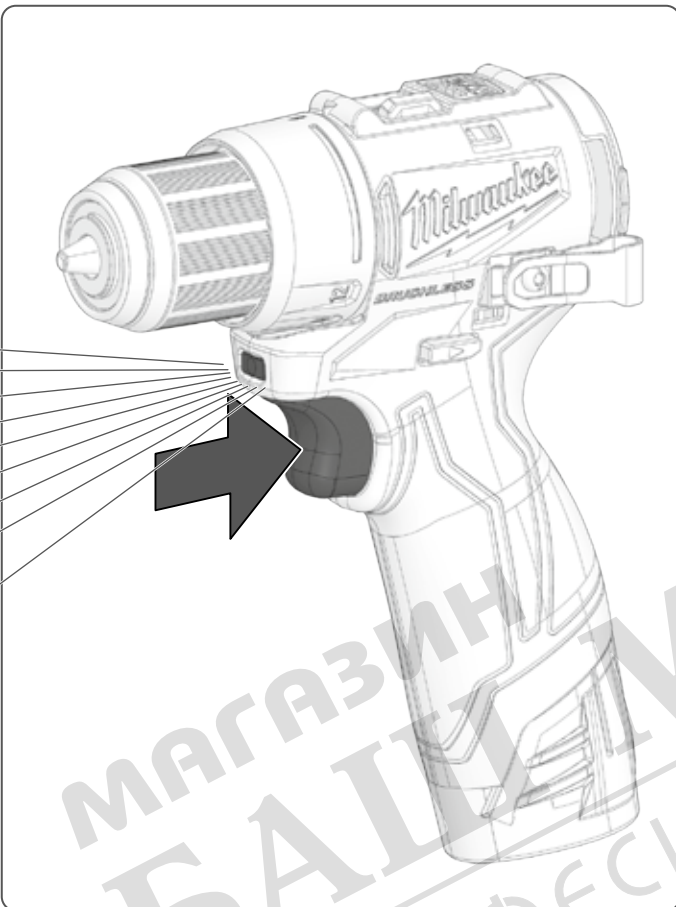

МАГАЗИН МАЙСТОР
БАШТА
ПРОФЕСІОНАЛНИ РЕЗЕРВИ

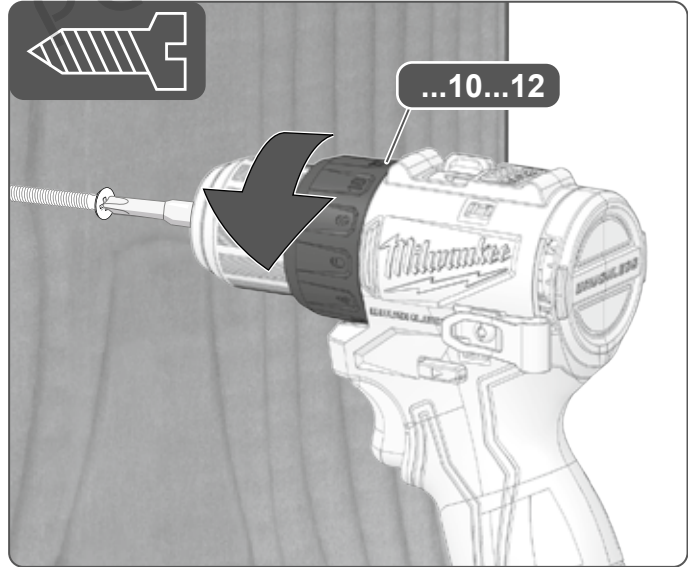
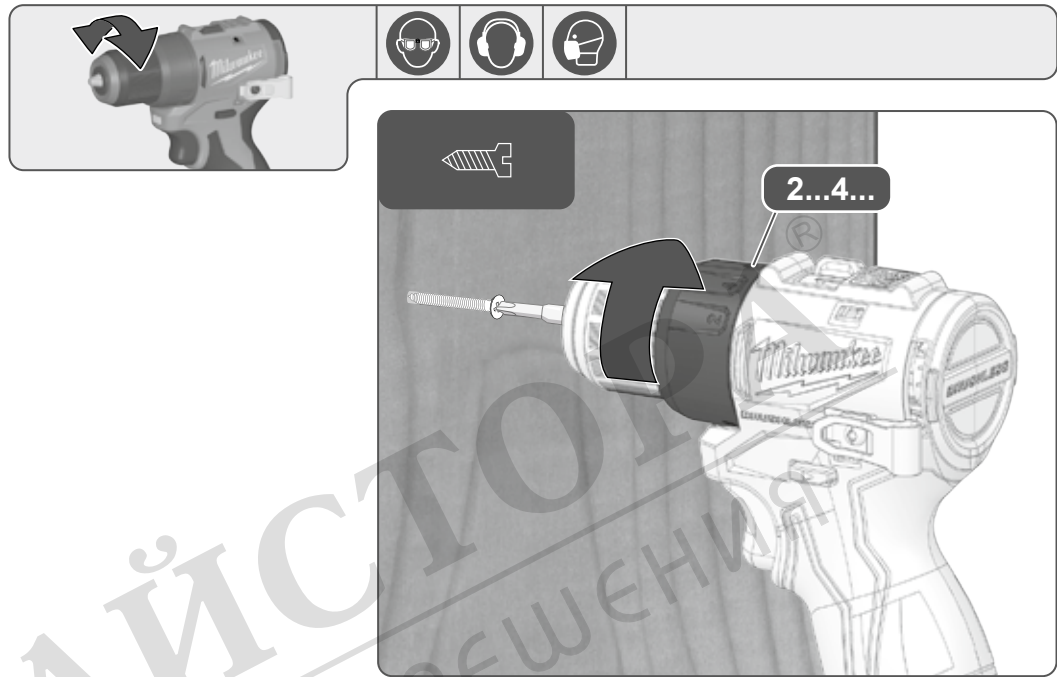
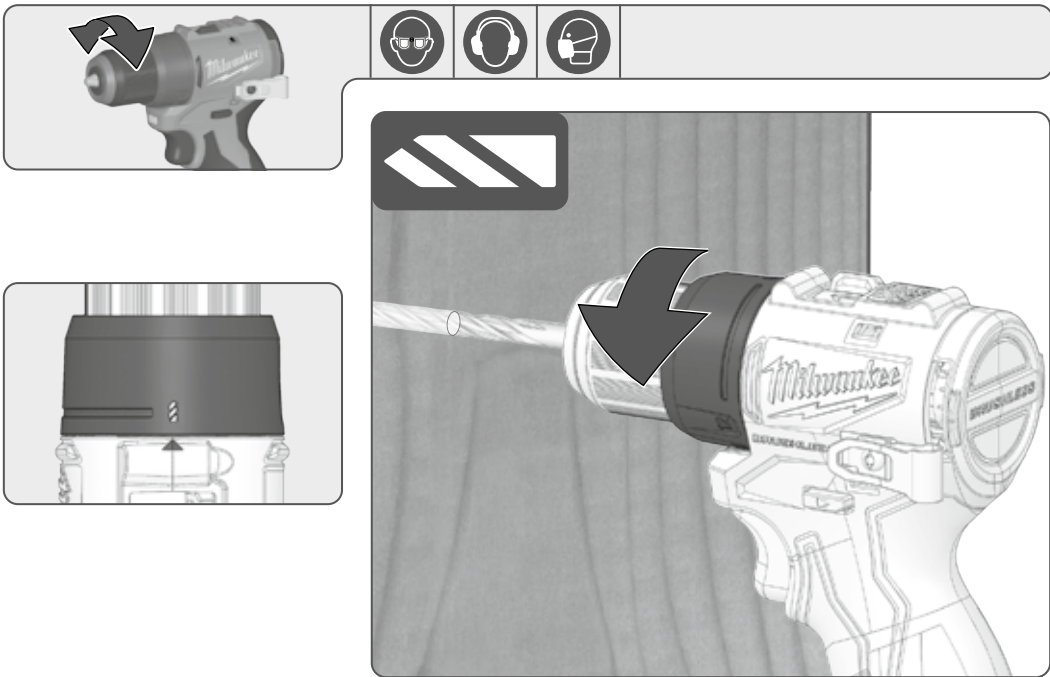

МАГАЗИН МАЙСТОРИ
БАШ МАЙСТОРИ
ПРОФЕСИОНАЛНИ РЕШЕНИЯ

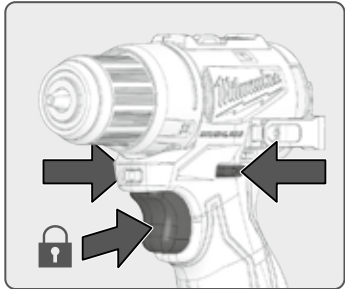

1

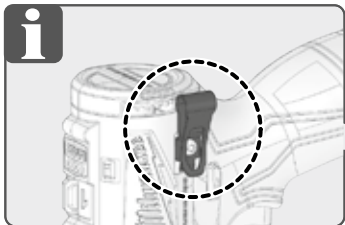
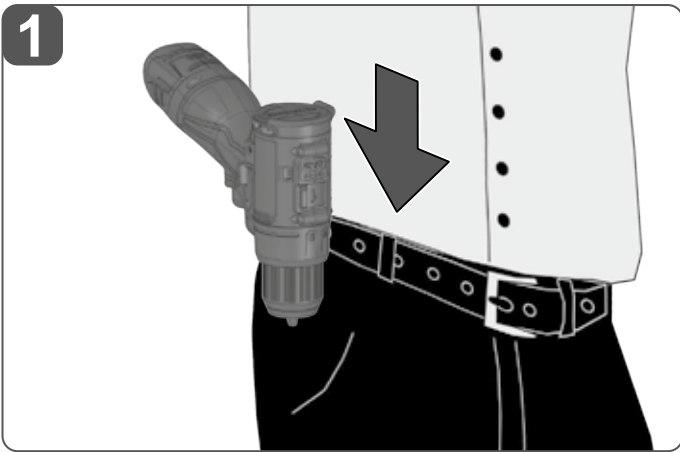

2

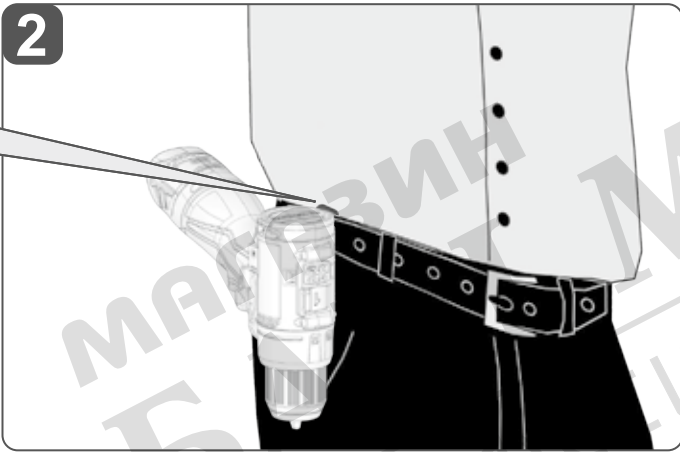

МАСТЕР МАЙСТОРА®
БЛИЗНИЦА ПРОФЕССИОНАЛНИ РЕШЕНИЯ



ТЕХНИЧЕСКИ ДАННИ	M12 BLDDRC
Тип	Акумулаторен винтоверт
Производствен код	5053 17 01 XXXXXX MJJJJ
Напрежение на батерията	12 V ---
Скорост на празен ход, 1-ва скорост	0–450 min ⁻¹
Скорост на празен ход, 2-ра скорост	0–1550 min ⁻¹
Въртящ момент	40 Nm
Капацитет на пробиване в стомана	10 mm
Капацитет на пробиване в дърво	
С плоско свредло	32 mm
С шнек	10 mm
С боркорона	40 mm
Винтове за дърво (без предварително пробиване)	13 mm
Диапазон на патронника за пробиване	1,5–10 mm
Тегло съгласно процедура на ЕРТА от 01.2014 г. (2,0–6,0 Ah)	0,9–1,2 kg
Препоръчителна температура на околната среда	-18...+50 °C
Препоръчани типове батерии	M12B..., M12HB...
Препоръчителни зарядни устройства	M12-18 C, M12-18 FC, M12-18 AC, M12 C4, C12 C

Информация за шума: Измерените стойности са определени съгласно EN 62841.

Обикновено А-претеглените нива на шум на инструмента са:

Ниво на звуково налягане/несигурност K	77 dB(A) / 5 dB(A)
Ниво на звукова мощност/несигурност K	85 dB(A) / 5 dB(A)

Винаги носете протектори за ушице.

Информация за вибрациите: Общата стойност на вибрациите (векторна сума по трите оси) е определена съгласно EN 62841.

Стойност на вибрационните емисии a_n / Несигурност K

Пробиване в метал	3,2 m/s ² / 1,5 m/s ²
Завинтване	1,26 m/s ² / 1,5 m/s ²

⚠ ПРЕДУПРЕЖДЕНИЕ!

Нивото на вибрации и шум, посочено в този информационен лист, е измерено в съответствие със стандартизиран тест, посочен в EN 62841, и може да се използва за сравнение на един инструмент с друг. Той може да се използва за предварителна оценка на излагането.

Декларираните стойности на излъчените вибрации и на шумовите емисии представляват основните приложения на инструмента. Въпреки това, ако инструментът се използва за различни приложения, с различни принадлежности или поддръжката му е некачествена, излъчените вибрации и шумовите емисии могат да се различават. Това може значително да повиши нивото на излагане през целия период на работа.

При оценката на нивото на излагане на вибрации и шум трябва да се вземе предвид и времето, когато инструментът е изключен или когато работи, но не извършва работа. Това може значително да намали нивото на излагане през целия период на работа.

Идентифицирайте допълнителни мерки за безопасност, за да предпазите оператора от въздействието на вибрациите и/или шума, като например: поддръжка на инструмента и принадлежностите, поддръжане на ръцете топли, организация на работните схеми.

⚠ ПРЕДУПРЕЖДЕНИЕ! Прочетете всички предупреждения за безопасност инструкции, илюстрации и спецификации, предоставени с този електрически инструмент.

Неспазването на всички инструкции, посочени по-долу, може да доведе до токов удар, пожар и/или сериозно нараняване.

Запазете всички предупреждения и инструкции за бъдещи справки.

ПРЕДУПРЕЖДЕНИЯ ЗА БЕЗОПАСНОСТ ПРИ ПРОБИВАНЕ

Инструкции за безопасност за всички операции

Дръжте електрическия инструмент за изолираните повърхности за хващане, когато извършвате операция, при която режещият аксесоар или крепежните елементи може

ТЕХНИЧЕСКИ ДАННИ	M12 BLDDRC
Тип	Акумулаторен винтоверт
Производствен код	5053 17 01 XXXXXX MJJJJ
Напрежение на батерията	12 V ---
Скорост на празен ход, 1-ва скорост	0–450 min ⁻¹
Скорост на празен ход, 2-ра скорост	0–1550 min ⁻¹
Въртящ момент	40 Nm
Капацитет на пробиване в стомана	10 mm
Капацитет на пробиване в дърво	
С плоско свредло	32 mm
С шнек	10 mm
С боркорона	40 mm
Винтове за дърво (без предварително пробиване)	13 mm
Диапазон на патронника за пробиване	1,5–10 mm
Тегло съгласно процедура на ЕРТА от 01.2014 г. (2,0–6,0 Ah)	0,9–1,2 kg
Препоръчителна температура на околната среда	-18...+50 °C
Препоръчани типове батерии	M12B..., M12HB...
Препоръчителни зарядни устройства	M12-18 C, M12-18 FC, M12-18 AC, M12 C4, C12 C

Информация за шума: Измерените стойности са определени съгласно EN 62841.

Ниво на звуково налягане/несигурност K	77 dB(A) / 5 dB(A)
Ниво на звукова мощност/несигурност K	85 dB(A) / 5 dB(A)

Информация за вибрациите: Общата стойност на вибрациите (векторна сума по трите оси) е определена съгласно EN 62841.

Пробиване в метал	3,2 m/s ² / 1,5 m/s ²
Завинтване	1,26 m/s ² / 1,5 m/s ²

⚠ ПРЕДУПРЕЖДЕНИЕ!

Нивото на вибрации и шум, посочено в този информационен лист, е измерено в съответствие със стандартизиран тест, посочен в EN 62841, и може да се използва за сравнение на един инструмент с друг. Той може да се използва за предварителна оценка на излагането.

Декларираните стойности на излъчените вибрации и на шумовите емисии представляват основните приложения на инструмента. Въпреки това, ако инструментът се използва за различни приложения, с различни принадлежности или поддръжката му е некачествена, излъчените вибрации и шумовите емисии могат да се различават. Това може значително да повиши нивото на излагане през целия период на работа.

При оценката на нивото на излагане на вибрации и шум трябва да се вземе предвид и времето, когато инструментът е изключен или когато работи, но не извършва работа. Това може значително да намали нивото на излагане през целия период на работа.

Идентифицирайте допълнителни мерки за безопасност, за да предпазите оператора от въздействието на вибрациите и/или шума, като например: поддръжка на инструмента и принадлежностите, поддръжане на ръцете топли, организация на работните схеми.

да влязат в контакт със скрити проводници. Режещ аксесоар или крепежни елементи, които влязат в контакт с проводник, по който тече ток, могат да доведат до протичането на ток по неизолираните метални части на електрическия инструмент и да причинят токов удар на оператора.

Инструкции за безопасност при използване на дълги свредла

Никога не работете с по-висока скорост от максималната за свредлото. При по-високи скорости свредлото може да се огъне, ако се върти свободно, без да влиза в контакт с работния детайл, и да доведе до физически наранявания.

Винаги започвайте да пробивате при ниска скорост и върхът на свредлото да бъде в контакт с работния детайл. При по-високи скорости свредлото може да се огъне, ако се

върти свободно, без да влиза в контакт с работния детайл, и да доведе до физически наранявания.

Упражнявайте натиск със свредлото само в права линия и никога не натискайте прекалено много. Свредлата може да се огънат и да причинят счупване или загуба на контрол и впоследствие физически наранявания.

ДОПЪЛНИТЕЛНИ ИНСТРУКЦИИ ЗА БЕЗОПАСНОСТ И РАБОТА

Използвайте лична защитна екипировка. Винаги носете защитни очила. Препоръчва се използването на защитно облекло, напр. противопрахова маска, защитни ръкавици, здрави непълзгащи се обувки, каска и антифони.

Прахът, произведен при използването на продукта, може да бъде вреден за здравето. Да не се вдъхва прахът. Носете подходяща противопрахова маска.

Извадете акумулаторната батерия, преди да започнете каквато и да е дейност по продукта.

Закрепете работния детайл с устройство за захващане. Незакрепени обработвани детайли могат да причинят сериозно нараняване или щети.

Не обработвайте материали, които представляват опасност за здравето, напр. азбест.

Когато работите по стените, тавана или пода, избягвайте електрически кабели, газови и водопроводни тръби.

Не трябва да отстранявате отломки и трески, докато продуктът работи.

Не се пресягайте в продукта, докато работи.

Не вкарвайте вложката в продукта, когато продуктът работи и спусъкът е в заключено състояние. Вложката ще се завърти неконтролируемо и може да нарани оператора. Уверете се, че вложката е правилно поставена, преди да използвате продукта отново.

Не включвайте продукта отново, след като е спрял. Повторното му включване може да предизвика откат с голяма реакционна сила. Разберете защо продуктът е блокирал и отстранете причината за това, като се съобразите с инструкциите за безопасност. Ако е необходимо, отстранете монтажния инструмент.

Възможните причини могат да бъдат:

- Накрайникът за вкарване се накланя в обработвания детайл.
- Накрайникът за вкарване е пробил обработвания детайл.
- Продуктът е претоварен.

Накрайникът е с остри ръбове и може да се нагрее по време на работа.

⚠ ПРЕДУПРЕЖДЕНИЕ! Опасност от порязвания и изгаряния:

- при смяна на накрайници
- при оставяне на продукта

ОПРЕДЕЛЕНИ УСЛОВИЯ НА УПОТРЕБА

Акумулаторният бормашина/винтоверт е предназначен за пробиване в дърво, метал и пластмаса и за завинтване на винтове с помощта на накрайници за винтоверти.

Не използвайте продукта за други цели.

НЕПРЕДВИДЕНИ РИСКОВЕ

Дори когато продуктът се използва според инструкциите, е невъзможно да се елиминират напълно определени остатъчни рискови фактори. Могат да възникнат следните опасности и операторът трябва да обърне особено внимание, за да ги избегне:

- нараняване, причинено от вибрации
 - Дръжте продукта за предназначенияте ръкохватки и ограничете времето за работа и излагането.
- увреждане на слуха, причинено от излагане на шум
 - Носете защита за ушице и ограничете излагането.
- нараняване вследствие на летящи отломки
 - Винаги носете предпазни средства за очите, тежки дълги панталони, ръкавици и здрави обувки.

- опасности за здравето, причинени от вдъшване на токсичен прах
 - Носете подходяща противопрахова маска.

ИНСТРУКЦИИ ЗА БЕЗОПАСНОСТ НА БАТЕРИЯТА

Използване на литиево-йонни батерии

Не извършвайте използването акумулаторни батерии в битовите отпадъци или чрез изгаряне. Дистрибуторите на MILWAUKEE предлагат събирането на стари батерии за опазване на околната среда.

Не съхранявайте батерията заедно с метални предмети (опасност от късо съединение).

Използвайте само зарядни устройства от система M12 за зареждане на батерии от система M12. Не използвайте акумулаторни батерии от други системи.

Никога не отваряйте със сила акумулаторните батерии и зарядните устройства и ги съхранявайте само в сухи помещения. Винаги поддържайте акумулаторните батерии и зарядните устройства сухи.

При екстремно натоварване или екстремни температури от повредените батерии може да изтече батерийна киселина. В случай на контакт с киселина от батерията я измийте незабавно с вода и сапун. В случай на контакт с очите изплакнете обилно в продължение на поне 10 минути и незабавно потърсете медицинска помощ.

Не трябва да позволявате контакт на метални части със секцията за батерия на зарядното устройство (риск от късо съединение).

Акумулаторните батерии, които не са били използвани известно време, трябва да се презареждат преди употреба.

Температури над 50 °C (122 °F) намаляват ефективността на акумулаторната батерия. Избягвайте продължително излагане на топлина или слънчева светлина (риск от прегряване).

Контактните проводници на зарядните устройства и акумулаторните батерии трябва да се поддържат чисти.

За да се гарантира оптимален срок на използване на акумулаторните батерии, те трябва да се зареждат напълно след употреба.

За да гарантирате възможно най-дълъг срок на използване на акумулаторната батерия, я изваждайте от зарядното устройство, след като се зареди напълно.

При съхранение на акумулаторната батерия за период по-дълъг от 30 дни:

- Съхранявайте батерията на място с температура под 27 °C и далеч от влага.
- Съхранявайте акумулаторните батерии в състояние „заредени“ най-малко на 30%–50%.
- На всеки шест месеца от съхранението зареждайте батерията както обикновено.

Защита за литиево-йонни батерии

При екстремно висок въртящ момент, зацепване, спиране и късо съединение, които предизвикват висок разход на ток, продуктът избира за около 2 секунди и след това се изключва. За да нулирате, отпуснете спусъка.

При екстремни обстоятелства вътрешната температура на батерията може да се повиши твърде много. Ако това се случи, индикаторът за заряда на батерията мига, докато батерията изстине. След като светлинните изгаснат, продължете да работите.

Транспортиране на литиево-йонни батерии

Литиево-йонните батерии подлежат на изискванията на законодателството в областта на опасните товари.

Транспортирането на тези батерии трябва да се извършва в съответствие с местните, националните и международните разпоредби и наредби.

Потребителят може да транспортира батериите по шосе без допълнителни изисквания.

Търговският транспорт на литиево-йонни батерии от трети страни е предмет на разпоредбите на нормативната уредба за

опасните товари. Подготовката за и транспортирането трябва да се извършват единствено от подходящо обучени лица, а процесът трябва да бъде наблюдаван от съответните експерти.

При транспортиране на батерии:

- Уверете се, че контактните клеми на батерията са защитени и изолирани, за да се предотврати късо съединение.
- Уверете се, че акумулаторната батерия е закрепена и не се движи в опаковката.
- Не транспортирайте спукани или течачи батерии.
- Обърнете се към спедиторската компания за допълнителни съвети.

⚠ ПРЕДУПРЕЖДЕНИЕ! За да намалите риска от пожар, физическо нараняване и повреда на продукта поради късо съединение, никога не потапяйте инструмента, акумулаторната батерия или зарядното устройство в течност и не позволявайте в тях да проникне течност. Корозивни или електропроводими течности, като например морска вода, някои промишлени химикали и белина или съдържащи белина продукти и др., могат да причинят късо съединение.

ПОЧИСТВАНЕ

Вентилационните отвори на продукта трябва да бъдат свободни през цялото време.

Избягвайте употребата на разтвори, когато почиствате пластмасови части. Повечето пластмасови елементи са податливи на различни видове достъпни в търговската мрежа разтвори и могат да бъдат повредени при използването на такива разтвори. Използвайте меки кърпи за отстраняване на замърсявания, въглероден прах и др.







ПОДДРЪЖКА

Използвайте само аксесоари и резервни части на MILWAUKEE. Ако се налага подмяна на неописани компоненти, се свържете с някой от нашите сервизни агенти на MILWAUKEE (вижте нашия списък с гаранционни/сервизни адреси).

Ако е необходимо, можете да поръчате изображение на продукта в разглобен вид. Посочете типа на продукта и серийния номер, отпечатан на етикета, и поръчайте чертежа при местния сервизен агент или директно на адрес: Techtronic Industries GmbH, Max-Eyth-Strasse 10, 71364 Winnenden, Germany.

СИМВОЛИ

	Прочетете внимателно инструкциите, преди да стартирате продукта.
	ВНИМАНИЕ! ПРЕДУПРЕЖДЕНИЕ! ОПАСНОСТ!
	Извадете акумулаторната батерия, преди да започнете каквато и да е дейност по продукта.
	Винаги носете предпазни очила при използване на продукта.
	Носете протектори за уши.
	Носете подходяща противопрахова маска.

	Носете ръкавици.
	Не изхвърляйте отпадъците от батерии, електрическо и електронно оборудване като несортирани битови отпадъци. Отпадъците от батерии и електрически и електронно оборудване трябва да се събират отделно. Отпадъците от батерии, акумулатори и светлинни източници трябва да бъдат премахнати от оборудването. За съвети относно рециклирането и пункта за събиране се обърнете към вашите местни власти или търговски представители. Съгласно местните разпоредби търговците на дребно трябва да бъдат задължени да приемат обратно отпадъци от батерии и електрическо и електронно оборудване. Вашият принос за повторната употреба и рециклирането на отпадъци от батерии и електрическо и електронно оборудване помага за намаляване на търсенето на суровини. Отпадъците от батерии, особено съдържащите литий, и електрическо и електронно оборудване съдържат ценни, подходящи за рециклиране материали, които може да имат неблагоприятно въздействие върху околната среда и човешкото здраве, ако не бъдат изхвърлени по екологичен начин. Ако на отпадъчното оборудване има лични данни, изтрийте ги.
n_0	Скорост на празен ход
V	Напрежение
	Постоянен ток
	Знак за съответствие с европейските изисквания
	Знак за съответствие с изискванията на Обединеното кралство
	Знак за съответствие с изискванията на Украйна
	Знак за съответствие с изискванията в Европа и Азия