

STANLEY® FATMAX®

V20 LITHIUM ION

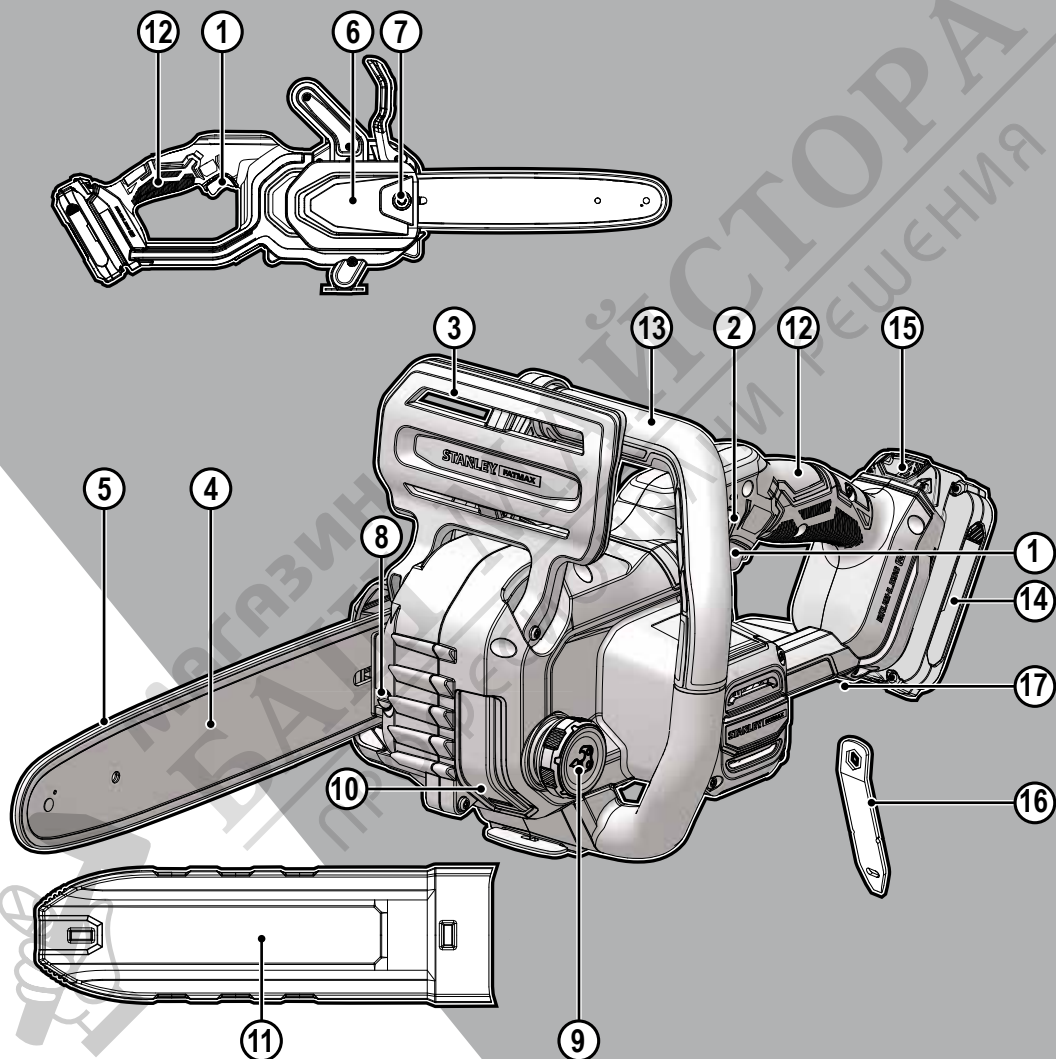

359211 - 01 BG

Превод на оригиналните инструкции

www.stanleytools.eu

SFMCCS730

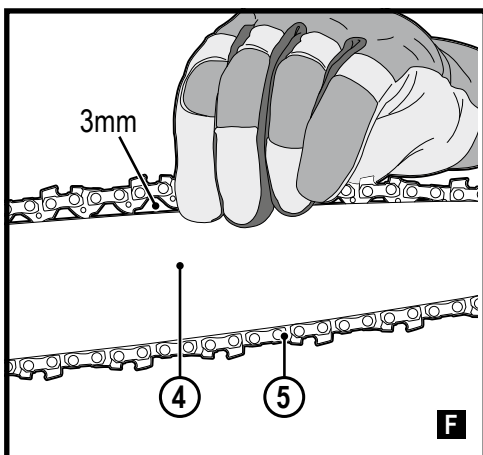
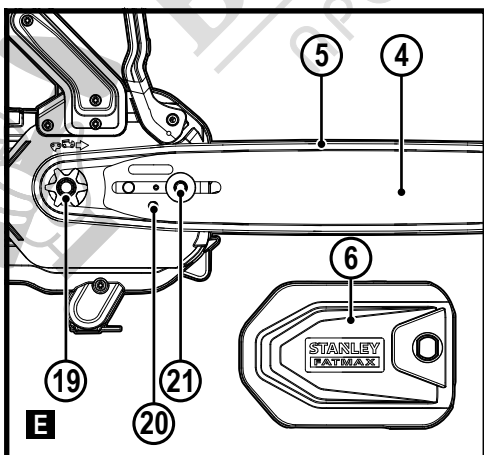
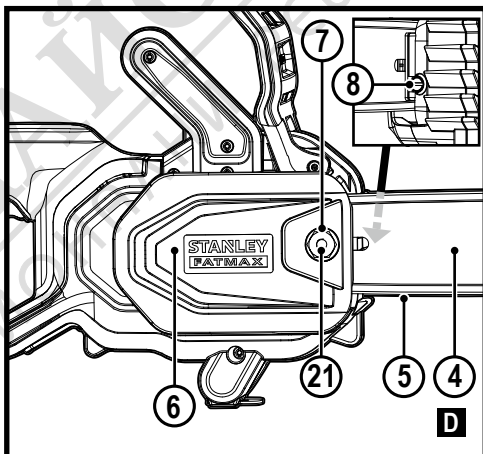
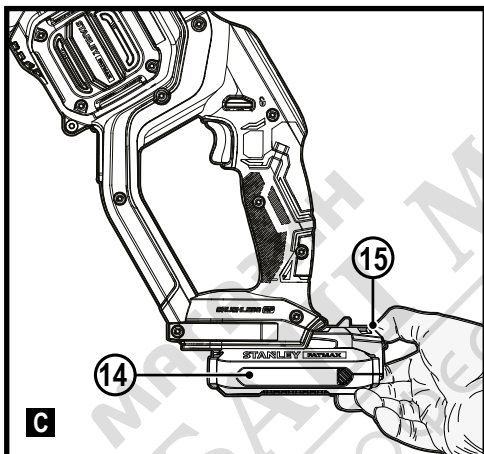
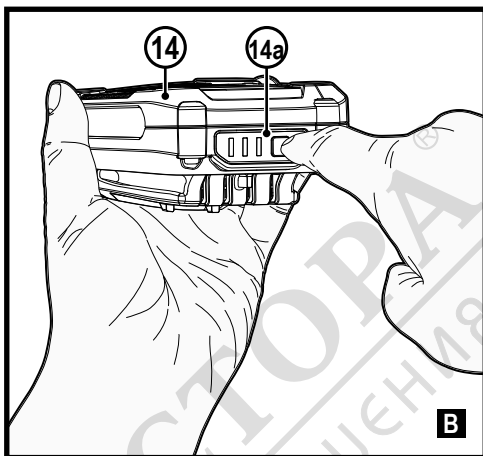
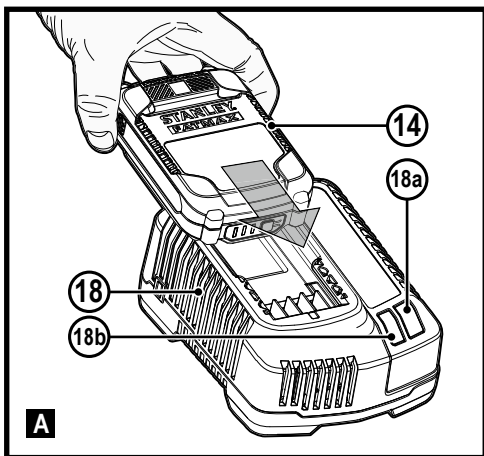

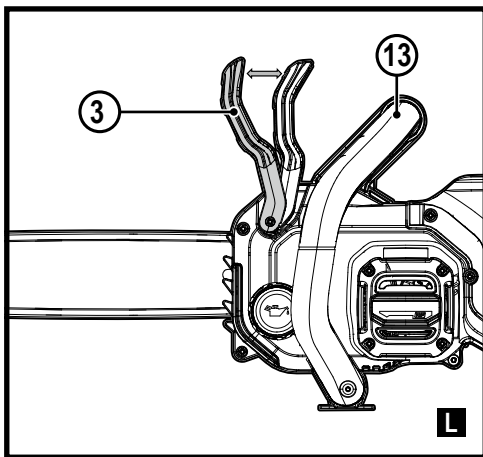
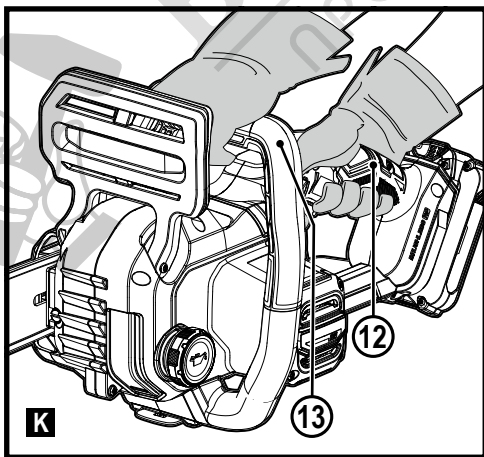
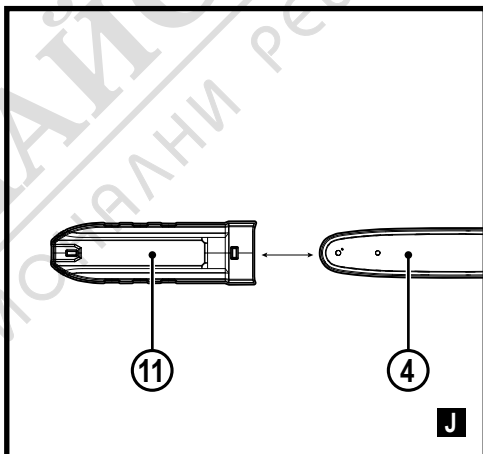
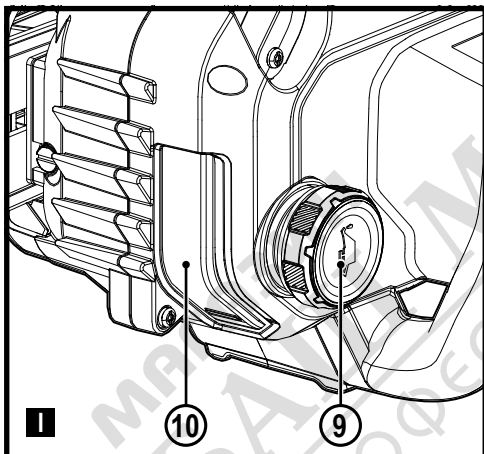
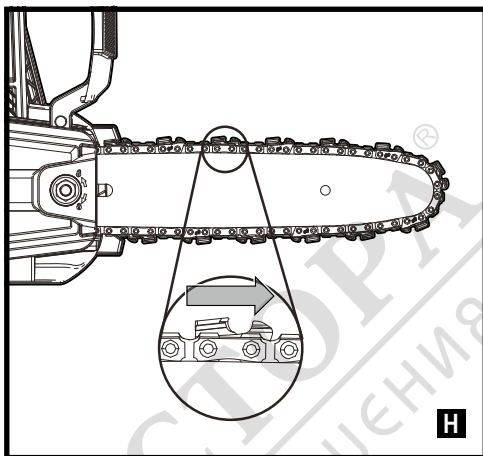
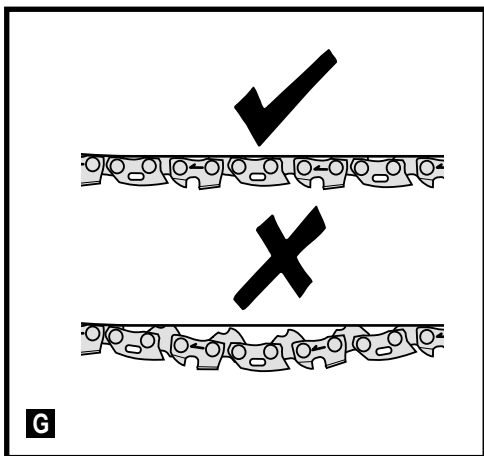

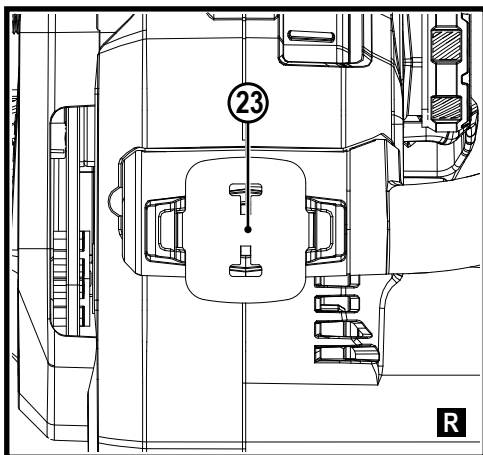
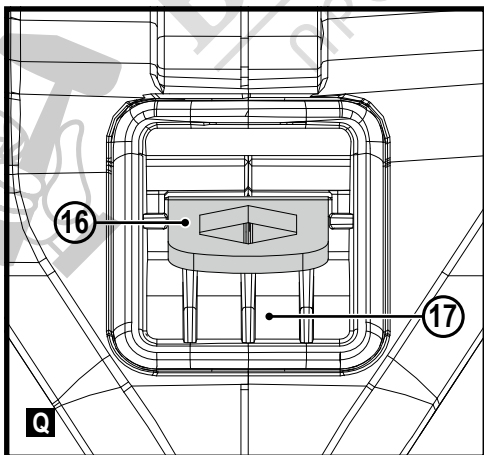
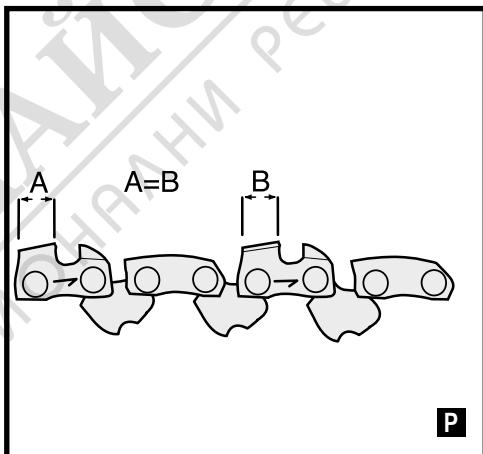
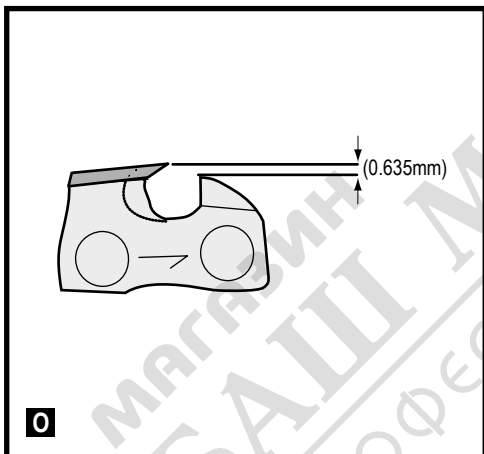
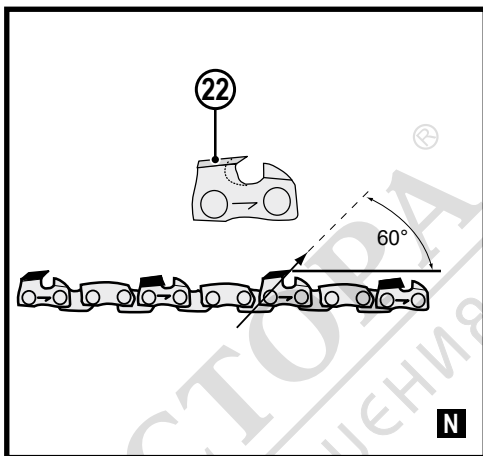
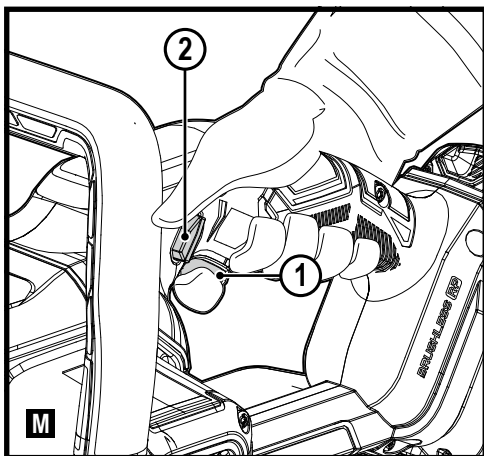

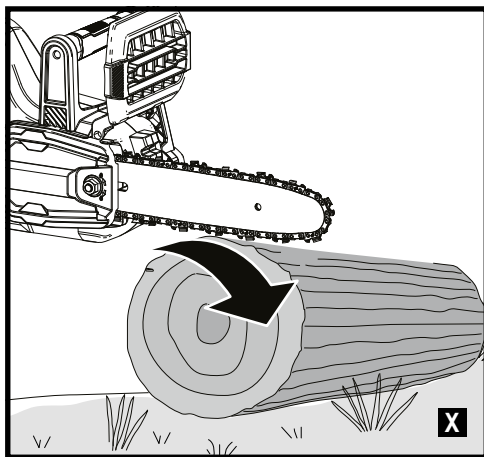
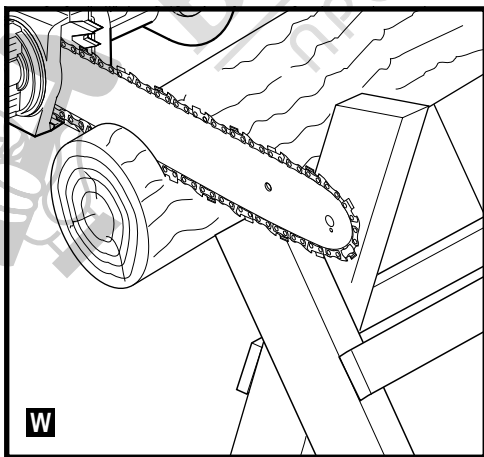
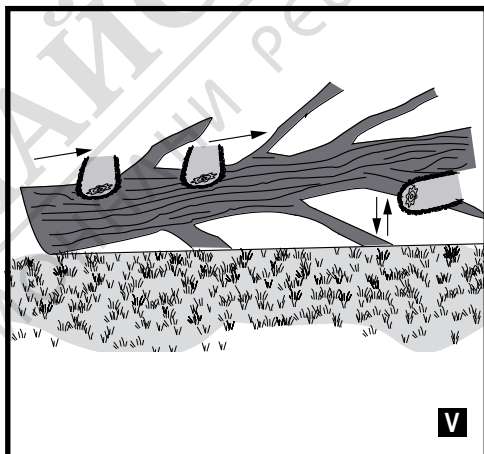
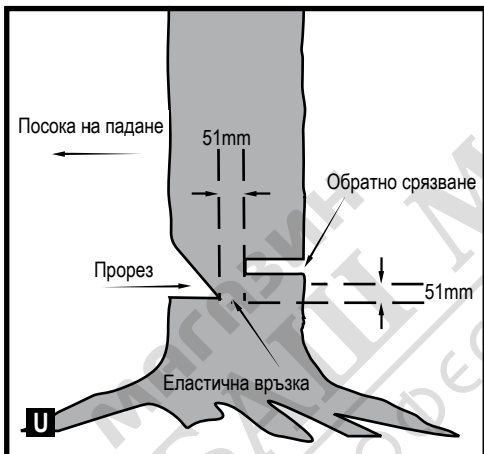
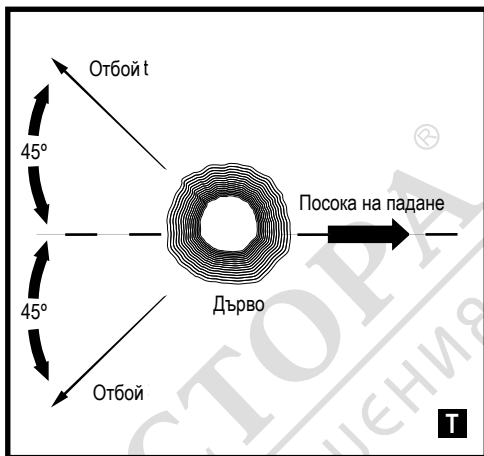
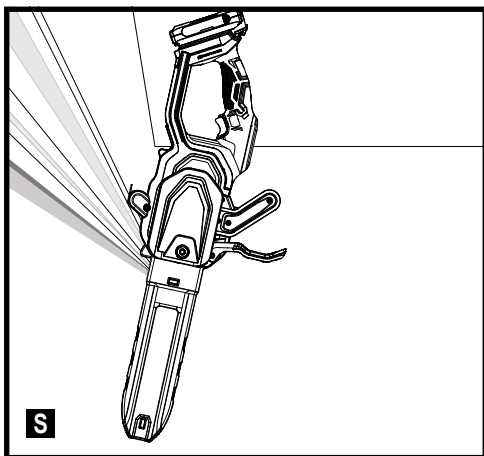

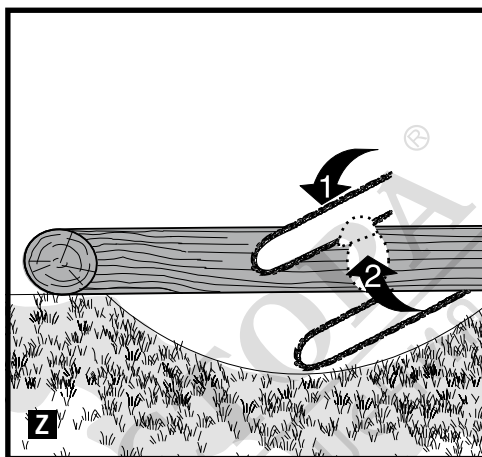
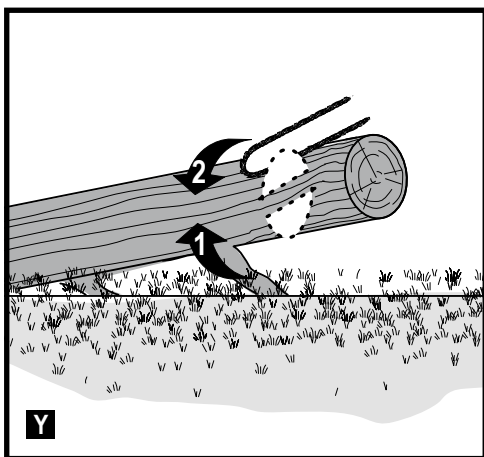

МАГАЗИН
БАШ МАЙС
ПРОФЕСИОНАЛНИ РЕУАРА



Предназначение

Вашият компактен верижан трион STANLEY FATMAX, SFMCCS730 е проектиран за леко рязане и подрязване. Този уред е предназначен за професионална и лична употреба от непрофесионални потребители.

Инструкции за безопасност

Общи предупреждения за безопасна работа с електроинструменти



Предупреждение! Прочетете всички предупреждения, инструкции, илюстрации и технически характеристики, предоставени с електроинструмента. Неспазването на всички изброени по-долу инструкции може да доведе до токов удар, пожар и/или тежки травми.

Запазете всички предупреждения и инструкции за бъдещи справки. Терминът "електроинструмент" във всички предупреждения, изброени по-долу, се отнася до захранвани (със захранващ кабел) или работещи на батерии (без захранващ кабел) електрически инструменти и машини.

1. Безопасност на работното място

- a. **Пазете работното място чисто и добре осветено.** Безпорядъкът и недостатъчното осветление могат да доведат до трудова злополука.
- b. **Не използвайте електроинструменти във взривоопасна среда, като например при наличието на запалителни течности, газове или прах.** Електроинструментите произвеждат искри, които могат да възпламенят праха или изпаренията.
- c. **Дръжте деца и странични лица надалече, докато работите с електроинструмента.** Всяко отклоняване на вниманието може да Ви накара да загубите контрол.

2. Електрическа безопасност

- a. **Щепселите на електроинструмента трябва да са подходящи за използвания контакт. Никога, по никакъв начин не променяйте щепсела. Не използвайте адаптери за щепсела със заземени (замасени) електрически инструменти.** Непроменените щепсели и контакти намаляват риска от токов удар.
- b. **Да се избягва контакт на тялото със заземени или замасени повърхности като тръби, радиатори, кухненски печки и хладилници.** Съществува повишен риск от токов удар, ако тялото Ви е заземено.
- c. **Не излагайте електроинструментите на дъжд и мокри условия.** Проникването на вода

в електроинструмента повишава опасността от токов удар.

- d. **Не злоупотребявайте с кабела. Никога не използвайте кабела за носене, дърпане или изключване на електроинструмента. Пазете кабела далече от топлина, масло, остри ръбове или движещи се части.** Повредените или оплетени кабели увеличават риска от токов удар.
 - e. **Когато работите с електроинструмент на открито, използвайте удължителен кабел, удобен за използване на открито.** Използването на кабел, подходящ за употреба на открито, намалява риска от токов удар.
 - f. **Ако не можете да избегнете работата с електроинструмент на влажно място, използвайте захранване с дефектнотоковата защита (RCD).** Употребата на RCD намалява риска от токов удар.
- #### 3. Лична безопасност
- a. **Бъдете нащрек, внимавайте какво правите и бъдете разумни, когато работите с електроинструмента. Не използвайте електроинструмента, когато сте изморени или сте под влияние на наркотици, алкохол или лекарства.** Един миг невнимание при работа с електроинструмент може да доведе до сериозни наранявания.
 - b. **Използвайте лични предпазни средства. Винаги носете защита за очите.** Предпазни средства, като противопрахова маска, предпазни обувки, каска или слухова защита, използвани за съответните условия, намаляват личните наранявания.
 - c. **Предотвратявайте случайното задействане. Преди да вземете или носите инструмента и преди да го свържете към източника на захранване и/или към акумулаторния пакет се уверете, че превключвателят е на позиция "изключен".** Носенето на електроинструмент с пръста на прекъсвача или стартирането на електроинструменти, когато превключвателя е на позиция "включен", може да доведе до трудова злополука.
 - d. **Махнете всички регулиращи или гаечни ключове преди да включите електроинструмента.** Прикрепени към въртящи се части на електроинструмента гаечни или регулиращи ключове могат да доведат до наранявания.
 - e. **Не се протягвайте прекалено. Стойте стабилно на краката си през цялото време.** Това позволява по-добър контрол над електроинструмента в непредвидими ситуации.
 - f. **Обличайте се подходящо. Не носете висящи дрехи или бижута. Пазете косата си, дрехите си**

и ръкавиците далече от движещите се части.

Висящите дрехи, бижута или дълги коси могат да бъдат захванати от движещи се части.

- g. **Ако са предоставени устройства за аспирация или приспособления за събиране на прах, уверете се, че са свързани и използвани правилно.**

Използването на тези средства може да намали опасностите свързани с праха.

- h. **Не допускайте поради навика от честото използване на инструмента да пренебрегвате принципите за безопасност при работа с него.** Едно невнимателно действие може да доведе до тежки наранявания в рамките на части от секундата.

4. Използване и грижа за електроинструментите

- a. **Не насилвайте електроинструментите.**

Използвайте правилния инструмент за вашето приложение. Подходящият електроинструмент ще свърши по-добре и по-безопасно работата, при темпото, за което е създаден.

- b. **Не използвайте електроинструмента, ако превключателят не го включва и изключва.** Всеки електроинструмент, който не може да се контролира с превключателя е опасен и трябва да се поправи.

- c. **Изключете щепсела от захранването и/или батерията на електроинструмента, преди извършването на каквото и да е регулиране, смяна на аксесоари или съхраняване на уреда.** Такива предварителни мерки за безопасност намаляват риска от нежелателно задействане на електроинструмента.

- d. **Съхранявайте преносимите електроинструменти извън досега на деца и не позволявайте на непознати с електроинструмента или тези инструкции лица да работят с него.** Електроинструментите са опасни в ръцете на необучени потребители.

- e. **Поддържайте електроинструментите.** Проверявайте за неправилно разположение или свързване на подвижните звена, за счупване на части и всички други условия, които могат да повлияят на експлоатацията на електроинструментите. При повреда на електроинструмента, задължително го поправете преди да го използвате отново. Много злополуки се причиняват от лошо поддържани електрически инструменти.

- f. **Да се поддържат режещите инструменти остри и чисти.** Правилно поддържаните режещи инструменти с остри остриета по-трудно могат да се огънат и по-лесно се контролират.

- g. **Използвайте електроинструментите, аксесоарите и допълнителните части към тях в съответствие**

с инструкциите, като вземате предвид работните условия и характера на работата. Използването на електроинструмента за работи, различни от тези, за които е предназначен, може да доведе до опасни ситуации.

- h. **Пазете дръжките и повърхностите за захващане сухи и чисти от масло и грес. Хлъзгави дръжки и повърхности не са условие за безопасна работа и контрол на инструмента в неочаквани ситуации.**

5. Употреба и грижа за акумулаторен инструмент

- a. **Презареждайте само със зарядно, определено от производителя.** Зарядно, което е подходящо за един тип батерии може да създаде риск от пожар, когато се използват с друг тип батерии.

- b. **Използвайте електроинструментите само със специално предназначенияте акумулаторни батерии.** Използването на друг вид батерии може да предизвика нараняване или пожар.

- c. **Когато батерията не е в употреба, да се пази от други метални предмети, като кламери, монети, ключове, пирони, винтове, или други малки метални предмети, които могат да направят връзка от една клемата до друга.** Последствията от късото съединение могат да бъдат изгаряния или пожар.

- d. **При извънредни обстоятелства от батерията може да изтече течност; избягвайте контакт. Ако случайно попадне на кожата, изплакнете с вода. Ако течността попадне на очите ви, потърсете медицинска помощ.** Изтеклата от батерията течност може да причини дразнене и изгаряния.

- e. **Не използвайте батериен пакет или инструмент, които са повредени или модифицирани.** Повредените или изменените батерии могат да имат непредсказуема реакция, водеща до пожар, експлозия или риск от нараняване.

- f. **Не излагайте батерията или инструмента на огън или на прекомерна температура.** Излагането на огън или температура над 130 °C може да предизвика експлозия. ЗАБЕЛЕЖКА: Температурата "130 °C" може да бъде заменена от температурата "265 °F".

- g. **Следвайте всички инструкции за зареждане и не зареждайте батерията или инструмента извън температурния диапазон, посочен в инструкциите.** Неправилното зареждане или при температури извън определения диапазон може да повреди батерията и да увеличи риска от пожар.

6. Сервизиране

- a. **Сервизирането на вашия електроинструмент трябва да се извършва само от квалифицирано лице, като се използват само оригинални резервни**

части. Това ще гарантира безопасната употреба на уреда.

b. Никога не поправяйте повредена батерия.

Обслужването на батерията трябва да се извършва само от производителя или упълномощените сервизни агенти (използва се само за акумулаторни инструменти).

Общи предупреждения за безопасност на верижния трион



Предупреждение! Допълнителни предупреждения за безопасност за верижни триони

- ◆ **Пазете всички части на тялото далече от веригата на триона по време на работа на верижния трион.** Преди да стартирате верижния трион, уверете се, че веригата не е опряна до нещо. Един момент невнимание по време на работа с верижните триони може да причини оплитане на дрехите или тялото във веригата на триона.
- ◆ **Винаги дръжте верижния трион с дясната ръка на задната дръжка и лявата ръка на предната дръжка.** Ако дръжите верижния трион по противоположния начин, се увеличава рискът от наранявания и това никога не трябва да се прави.
- ◆ **Дръжте верижния трион само за изолирани повърхности за захващане, тъй като веригата на триона може да влезе в контакт със скрито окабеляване.** Докосването на веригата до "жив" кабел ще зареди с ток металните части на верижния трион, в резултат на което оператора може да получи токов удар.
- ◆ **Носете защита за очите.** Препоръчително е защитно оборудване за слуха, главата, ръцете, краката и ходилата. Подходящото защитно оборудване ще намали риска от наранявания, причинени от хвърчащи отломки или нежелан контакт с веригата на триона.
- ◆ **Не работете с верижен трион на дърво, на стълба, от покрив или друга нестабилна опора.** Работата на верижен трион по този начин може да доведе до сериозно нараняване.
- ◆ **Винаги стойте стабилно и работете с верижния трион само, когато стоите на фиксирана, обезопасена и равна повърхност.** Плъзгащите се или нестабилни повърхности, като стълби, може да причинят загуба на баланса или контрола върху верижния трион.
- ◆ **Когато режете голям клон под напрежение/огънат, внимавайте за откат.** Когато напрежението в дървените фибри се освободи, клонът може да удари оператора и/или да причини загуба на контрол върху верижния трион.

- ◆ **Изключително внимавайте при рязане на храсти и фиданки.** Тънкият материал може да улови веригата на триона и да отметне към вас, което да доведе до загуба на равновесие.
- ◆ **Носете верижния трион за предната дръжка с изключено захранване и далече от тялото.** При транспортиране или съхраняване на верижния трион, винаги поставяйте капака на водещата шина. Правилната работа с верижния трион може да намали възможността от нежелан контакт с движещата се верига.
- ◆ **Следвайте инструкциите за смазване, обтягане на веригата и смяна на аксесоарите.** Неправилно опънатата или смазана верига може да счупи или да увеличи шанса за откат
- ◆ **Рекете само дърво. Не използвайте верижния трион за други цели.** Например: не използвайте верижния трион за рязане на пластмасата, зидария или недървени строителни материали. Използването на верижния трион за работи, различни от тези, за които е предназначен, може да доведе до опасни ситуации.
- ◆ **Не се опитвайте да повалите дърво, докато не разберете рисковете и как да ги избегнете.** Операторът или страничните лица могат да пострадат при събаряне на дърво.
- ◆ **Следвайте всички инструкции, когато отстранявате заседнал материал, съхранявате или обслужвате верижния трион.** Уверете се, че превключвателят е изключен и батерията е отстранена. Неочакваното задействане на верижния трион по време на почистване на заседналият материал или обслужване може да доведе до сериозна телесна повреда.

Допълнителни предупреждения относно безопасността при работа с електроинструменти



Предупреждение! Допълнителни предупреждения за безопасност за верижни триони со рат.

Предназначението е описано в това ръководство. Не използвайте инструмента за цели, които не са предвидени; например не използвайте инструмента за събаряне на дървета. Използването на някой аксесоар или приставка, или изпълнението на дадена операция с този уред, различна от предназначението, описано в тези инструкции, може да представлява опасност от нараняване.

- ◆ **Носете плътно и предпазно облекло, включително предпазен шлем с козирка/очила, предпазни средства за защита на слуха, предпазни неплъзгащи се обувки, защитни панталони и здрави кожени ръкавици.**
- ◆ **Винаги се отстранявайте от пътя на падащите клони.**

- ◆ **Безопасното разстояние между един клон за събаряне, който трябва да бъде отсечен, и минавачите, сградите и други предмети, е поне 2 ½ пъти по-голямо от дължината на клона.** Всеки минавач, сграда или обект в това разстояние е изложен на риск от удар от клона за отсичане.
- ◆ **Предварително планирайте безопасно избягване от падащи клони.** Внимавайте изходният маршрут да не съдържа препятствия, които биха предотвратили или възпрепятствали движението. Не забравяйте, че влажната трева и прясно изсечената кора са хлъзгави.
- ◆ **Уверете се, че някой е наблизо (но на безопасно разстояние) в случай на злополука.**
- ◆ **Не използвайте инструмента, докато стоите на дърво, на стълба или на някоя друга нестабилна повърхност.**
- ◆ **Поддържайте правилна стойка на краката и равновесие през целия период на работа.**
- ◆ **При задвижването на инструмента, дръжте здраво мотора с двете си ръце.**
- ◆ **Не допускате движещата се верига да се свързва с предмети на върха на водещата шина.**
- ◆ **Започнете рязането само, когато веригата се движи с пълна скорост.**
- ◆ **Не се опитвайте да влезете във вече направен разрез.** Винаги правете нови срязвания.
- ◆ **Гледайте за преместване на дървесните клони или други сили, които биха могли да затворят срязването и да защитят или да попаднат във веригата.**
- ◆ **Не се опитвайте да отрежете клон, когато диаметърът на клона надвишава дължината на рязане на инструмента.**
- ◆ **Винаги изваждайте акумулатора от инструмента и поставяйте комплекта на капака на веригата над веригата, когато съхранявате или транспортирате инструмента.**
- ◆ **Поддържайте веригата на триона остра и правилно опъната.** Проверявайте обтягането на редовни интервали.
- ◆ **Изключете инструмента, оставете веригата да спре и извадете батерията от инструмента, преди да извършите всяка настройка, обслужване или поддръжка.**
- ◆ **Използвайте само оригинални резервни части и аксесоари.**
- ◆ **Поддържайте дръжките сухи, чисти и незамърсени от масло и смазка.** Мазните дръжки са плъзгащи и това може да доведе до загуба на контрол.
- ◆ **Бронята с шипове може да се остри по време на живота на продукта.** Отнасяйте се грижа.
- ◆ **Когато боравите с продукта, лентата на веригата може да се нагорещи, работете внимателно.**

Причини за и защита на оператора от откат

Откат може да се получи, когато носът или върхът на направляващата шина докосне даден обект или когато дървото затваря и захваща веригата на триона в разреза. В някои случаи контактът с върха може да предизвика внезапна възвратна реакция, като водещата шина се отмята нагоре и обратно към оператора.

Притискането на веригата на триона по горната част на водещата шина може да доведе до бързо отмятане на шината към оператора.

Всяка от тези реакции може да доведе до загуба на контрол над верижния трион, което може да доведе до сериозни телесни наранявания. Не разчитайте изключително само на устройствата за безопасност, вградени във вашия верижен трион. Като потребител на верижен трион, трябва да предприемете няколко стъпки, за да се предпазите от злополука или нараняване по време на рязане. Откатът е резултат от злоупотреба на инструмента и/или неправилни работни процедури или условия и може да се избегне, като се вземат подходящи предпазни мерки, както са дадени по-долу:

- ◆ **Поддържайте здраво захващане с палци и пръсти, като обхващате дръжките на верижния трион.**
- ◆ **С двете ръце на верижния трион, поставете тялото и ръката си така, че да ви позволи да устоите на откатните сили.** Силите на отката може да се контролират от оператора, ако са взети подходящи предпазни мерки. Не изпускате верижния трион.
- ◆ **Не се пресягайте прекалено и не режете над височината на раменете.** Това помага да се предотвратят нежелани контакти и дава по-добър контрол върху верижния трион при неочаквани ситуации.
- ◆ **Използвайте само резервни водещи ленти и вериги, определени от производителя.** Неправилната резервна водеща шина и верига могат да причинят счупване на веригата и/или откат.
- ◆ **Следвайте инструкциите на производителя за заточване и поддръжка на веригата.** Намалването на височината на уреда за дълбочината може да доведе до по-голям удар.

Препоръки за безопасност за верижния трион

- ◆ **Силно препоръчваме на новите потребители да получат практически инструкции за използването на верижния трион и защитното оборудване от опитен потребител.** Първоначалната практика трябва да приключи с рязане на дървени трупи на поставка за трион или на люлка.
- ◆ **Препоръчваме ви да сваляте батерията, когато се налага да носите верижния трион, и се уверете, че веригата сочи назад.**

- ◆ Поддържайте вашият верижен трион, когато не е в употреба. Не съхранявайте верижния трион за продължителни периоди, преди да сте свалили веригата и водещата шина, които трябва да се съхраняват потопени в масло. Съхранявайте всички части на верижния трион на сухо, сигурно място, недостъпно за деца.
- ◆ Препоръчваме да източвате резервоара за масло преди съхранение.
- ◆ Внимавайте как стъпвате и планирайте предварително безопасно бягство от падащо дърво или клони.
- ◆ Използвайте клинове, за да контролирате сеченето и да предотвратите свързването на водещата шина и веригата за рязане.
- ◆ Грижа за режещата верига. Поддържайте веригата на триона остра и стегната на водещата шина. Уверете се, че веригата на триона и водещата верига са чисти и добре омаслени. Поддържайте дръжките сухи, чисти и незамърсени от масло и смазка.

Откат може да бъде причинен от:

- ◆ Случаен удар на клони или други предмети с върха на триона, докато веригата на триона се движи.
- ◆ Удар в метал, цимент или друг твърд материал в близост до дървото.
- ◆ Затъпана или разхлабена верига.
- ◆ Косене над височината на раменете.
- ◆ Липса на внимание при задържане или насочване на резачка по време на рязане.
- ◆ Пресягане. Пазете правилна стойка и баланс по всяко време и не надценявайте възможностите си.
- ◆ Не се опитвайте да вмъквате във вече направен разрез. Тъй като това може да доведе до откат. Всеки път правете ново срязване.
- ◆ Силно ви препоръчваме да не се опитвате да работите с моторна резачка, докато сте на дърво, на стълба или на друга нестабилна повърхност. Ако решите да го направите, имайте предвид, че тези позиции са изключително опасни.
- ◆ Когато отрязвате клон, който е под напрежение, бъдете нащрек за отскачане назад, за да не бъдете ударени, когато напрежението се освободи.

Избягвайте рязане:

- ◆ Подготвен дървен материал.
- ◆ В земята.
- ◆ В оградни телчета, пирони и т.н.
- ◆ В малки храсти и фиданки с малък размер, защото тънкият материал може да се захване във веригата на триона и да бъде отнет към вас или да ви извади от равновесие.

- ◆ Не използвайте вашият верижен трион над височината на раменете си.
- ◆ Уверете се, че някой е наблизо (но на безопасно разстояние) в случай на злополука.
- ◆ Ако по някаква причина трябва да докоснете режещата верига, уверете се, че вашият верижен трион е изключен и батерията е свалена от триона.
- ◆ Шумът от този продукт може да надхвърля 80 dB(A). В този случай препоръчваме да вземете подходящи мерки за защита на слуха

Допълнителни рискове.

Допълнителни остатъчни рискове могат да възникнат при използването на инструмента, и не могат да бъдат включени в приложените предупреждения за безопасност. Тези рискове могат да бъдат причинени от неправилна употреба, продължителна употреба и др.

Въпреки прилагането на съответните правила за безопасност и използването на предпазни приспособления, някои допълнителни рискове не могат да бъдат избегнати. Те включват:

- ◆ Наранявания, причинени от докосване до въртящи се/движещи се части.
- ◆ Наранявания, причинени от смяна на части, остриета или аксесоари.
- ◆ Наранявания, причинени от продължителна употреба на инструмента. Когато използвате някой инструмент за продължителни периоди от време, е необходимо да си взимате редовни почивки.
- ◆ Увреждане на слуха.
- ◆ Опасност за здравето, причинена от вдихването на прах в резултат от употребата на вашия инструмент (пример: работа с дърво, особено с дъб, бук и MDF.)

Шум и вибрации

Декларираните стойности на емисиите на вибрации и декларираните стойности на емисиите на шум, посочени в техническите данни и декларацията за съответствие, са измерени в съответствие със стандартен метод за изпитване, предоставен от EN 62841, и могат да се използват за сравняване на един инструмент с друг. Декларираната стойност на емисиите на вибрации и декларираната стойност(и) на емисиите на шум могат също да се използват при предварителна оценка на излагането.

Предупреждение! Стойността на емисиите на вибрации и шум по време на действителното използване на електроинструмента може да се различава от обявената стойност в зависимост от начина, по който се използва инструментът. Нивото на вибрации може да се увеличи над обявените стойности.

При оценяване на вибрациите на излагане за определяне на мерките за безопасност, изисквани от 2002/44/ЕО за защита на лица, които редовно използват електрически инструменти при работа, трябва да се направи оценка на излагането на вибрации, действителните условия на употреба и начина, по който се използва инструмента, включително като се вземат предвид всички части на работния цикъл, като например време, когато инструментът е изключен и когато се работи на празен ход, в допълнение към времето за задействане.

Етикети по инструмента

Следните пиктограми са показани на инструмента, заедно с кода на датата:



Предупреждение! За да намалите риска от наранявания, прочетете ръководството с инструкции.



Не използвайте триона си при мокри условия и не го излагайте на дъжд.



Винаги носете предпазители за глава, слух и очи.



Винаги носете маска срещу прах



Винаги носете ръкавици.



Винаги носете противоплъзгащи се предпазни обувки.



Винаги дръжте верижния трион здраво с две ръце.



Обърнете внимание на отката на верижния трион и избягвайте контакт с върха на верижната шина.



Не използвайте верижния трион с една ръка"



Изключете инструмента. Преди да извършвате поддръжка на инструмента, сваляте батерията от инструмента.



Внимавайте за падащи предмети. Пазете всички хора настрана



За да осигурите продължителна безопасна работа, проверявайте обтега на веригата, както е описано в това ръководство, след всеки 10 минути употреба и регулирайте обратно до свободното пространство от 3 mm според нуждите. Смазвайте веригата на всеки 10 минути употреба.



Предупреждение! Не докосвайте веригата на триона в точката на изхвърляне на стружките



Посока на въртене на веригата.



За да се осигури непрекъсната безопасна работа, веригата и направляващата шина трябва да се сменят само с оригинални части на STANLEY FATMAX. Номер на резервната верига A6158 Номер на резервната направляваща шина 90619609.



Директивата 2000/14/EC гарантира силата на звука.

Допълнителни инструкции за безопасност за батерии и зарядни устройства

Батерии

- ◆ Никого и по никаква причина не се опитвайте да ги отваряте.
- ◆ Не излагайте батериите на вода.
- ◆ Не излагайте батериите на горещина.
- ◆ Не съхранявайте на места, където температурата може да превиши 40°C.
- ◆ Зареждайте само при температура на околната среда между 10°C и 40°C.
- ◆ Зареждайте само, като използвате предоставеното с уреда/инструмента зарядно устройство. Използването на погрешното зарядно устройство може да доведе до токов удар или пренагряване на батерията.
- ◆ Когато изхвърляте батерии, следвайте инструкциите от раздела "Защита на околната среда".
- ◆ Не повреждайте/деформирайте батерийния пакет с пробиване или удар, понеже това може да доведе до риск от нараняване или пожар.
- ◆ Не зареждайте повредени батерии.

При екстремни условия може да се появи изтичане от батериите. Когато забележите течност по батериите, внимателно изтрийте течността с помощта на кърпа. Избягвайте контакт с кожата.

В случай на контакт с кожата или очите, следвайте инструкциите по-долу.

Предупреждение! Течността от батерията може да причини нараняване или повреда на имущество. В случай на контакт с кожата, веднага изплакнете с вода. Ако има зачервяване, болка или се появи дразнене, потърсете лекарска помощ. В случай на контакт с очите, изплакнете внимателно с чиста вода и потърсете лекарска помощ.

Зарядни устройства

Предупреждение! Вашето зарядно устройство е направено за специфичен волтаж. Винаги проверявайте дали захранващото напрежение отговаря на напрежението на табелката.

Предупреждение! Никога не се опитвайте да замените зарядното устройство с обикновен захранващ кабел.

- ◆ Използвайте само вашето зарядно устройство от STANLEY FATMAX за зареждане на батерията в уреда/инструмента, с който е предоставена. Други батерии може да избухнат и да причинят наранявания и щети.
- ◆ Никога не се опитвайте да зареждате неакумулаторни батерии.
- ◆ Ако захранващият кабел е повреден, трябва да се смени от производителя или от оторизиран сервизен център на STANLEY FATMAX, за да се предотврати злополука.
- ◆ Не излагайте зарядното устройство на вода.
- ◆ Не отваряйте зарядното устройство.
- ◆ Не експериментирайте със зарядното устройство.
- ◆ Зарядното устройство трябва да се съхранява на проветриво място при зареждането.

Етикети по зарядното устройство

Следните символи са намерени на вашето зарядно:



Зарядното устройство е предназначено само за работа на закрито.



Прочетете инструкциите преди употреба.

Електрическа безопасност



Вашето зарядно устройство е двойно изолирано; затова не се изисква заземяване. Винаги проверявайте дали захранващото напрежение отговаря на напрежението на табелката. Никога не се опитвайте да замените зарядното устройство с обикновен захранващ кабел.

- ◆ Ако захранващият кабел е повреден, трябва да се смени от производителя или от оторизиран сервизен център на STANLEY FATMAX, за да се предотврати злополука.

Характеристики

1. Пусков превключвател за вкл./изкл.
2. Заклучващ лост
3. Спирачка на веригата/преден предпазител на ръката
4. Водеща шина
5. Верига за трион
6. Капак на веригата
7. Контрагайка за шината
8. Винт за опъване на веригата
9. Маслена капачка
10. Индикатор за нивото на маслото
11. Ножница за водещата шина
12. Задна дръжка
13. Предна ръкохватка
14. Батериен пакет
15. Бутон за освобождаване на батерийният пакет
16. Шестоъгълен ключ
17. Място за съхранение на шестостен гаечен ключ

Сглобяване

Предупреждение! Преди сглобяване, свалете батерията (14) от инструмента.

Зареждане на батерията (Фиг. А)

Батерията трябва да се зареди преди първата употреба и всеки път, когато не може да произведе достатъчно мощност при извършване на работа, която е била лесно изпълнима преди това. Батерията може да се загрее по време на зареждането; това е нормално и не представлява проблем.

Предупреждение! Не зареждайте батерията при околни температури под 10 °C или над 40 °C. Препоръчвана температура за зареждане: прибл. 24 °C.

Забележка: Зарядното устройство няма да зареди батерията, ако температурата на гнездото за батерии е по ниска от 10 °C или е над 40 °C.



Батерията трябва да бъде оставена в зарядното устройство и зареждането ще започне автоматично, когато температурата в клетката се затопли или охладни.

- ◆ За да заредите батерията (14), поставете я в зарядното устройство (18). Батерията ще се побере в зарядното устройство само по един начин. Не насилвайте. Уверете се, че батерията е напълно поставена в зарядното устройство.
- ◆ Включете зарядното устройство в електрическата мрежа.

Индикаторът за зареждане (18а) ще премига. Зареждането завършва, когато индикаторът за зареждане (18а) свети непрекъснато. Зарядното устройство и батерията могат да бъдат оставени за зареждане за неограничено време. Светодиодът ще се включи, когато зарядното устройство дозарежда батерията от време на време.

- ◆ Заредете изпразнените батерии до 1 седмица след изпразването. Животът на батерията ще намалее значително, ако се съхранява в изпразнено състояние.

Светодиодни светлини за режимите на зарядното устройство

	Зареждане: Зелен пулсиращ светодиод	
	Напълно зареден: Зелен постоянен светодиод	
	Горещ/студен пакет закъснение: Зелен пулсиращ светодиод Червен постоянен светодиод	

Забележка: Това съвместимо зарядно устройство(а) няма да зарежда погрешен акумулаторен пакет. Зарядното устройство ще покаже грешка в батерията, като откаже да светне.

Забележка: Това може и да означава проблем със зарядното устройство. Ако зарядното устройство указва проблем, занесете зарядното устройство и батерията за тестване в упълномощен сервизен център.

Оставяне на батерията в зарядното устройство

Зарядното устройство и батерийният пакет могат да бъдат оставени свързани с непрекъснато светеща светодиодна лампа. Зарядното устройство ще запази батерийният пакет напълно зареден.

Горещ/студен пакет закъснение

Когато зарядното устройство открие батерия, която е прекалено гореща или твърде студена, тя автоматично стартира забавяне със закъснение за гореща/студена батерия, зеленият светодиод (18a) ще мига периодично, докато червеният светодиод (18b) ще продължи да свети непрекъснато, спирайки зареждането, когато батерията е достигнала подходяща температура. Зарядното устройство тогава автоматично се превключва към режим на зареждане. Тази характеристика осигурява максимален живот на батерията.

Индикатор за състоянието на батерията (Фиг. В)

Батерията включва индикатор за състояние на зареждане, за да се определи бързо степента на живот на батерията, както е показано на фигура В. С натискане на бутона за състояние на зареждане (14a) можете лесно да видите заряда, останал в батерията, както е показано на фигура В.

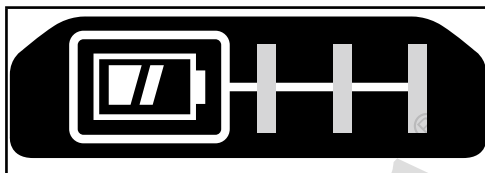

Монтаж и сваляне на батериите (Фиг. L)

Предупреждение! Уверете се, че инструментът/уредът е в изключено положение, преди да поставите батерията.

Забележка: За най-добри резултати се уверете, че вашият акумулаторен пакет е напълно зареден.

- ◆ За да инсталирате батерията (14) в дръжката на инструмента, подравнете батерията с релсите вътре в дръжката на инструмента и я плъзнете в ръкохватката, докато батерията се закрепи здраво в инструмента и се уверете, че не се откача.
- ◆ За да извадите батерията от инструмента, натиснете бутона за освобождаване (15) и здраво издърпайте батерията от дръжката на инструмента. Вкарайте го в зарядното устройство, както е описано в раздела за зареждане от това ръководство.

Монтаж на водещата шина и веригата на триона (Фиг. D-H)

Предупреждение! Остра верига. Винаги носете предпазни ръкавици, когато работите с веригата. Веригата е остра и може да ви пореже, когато не работи.

Предупреждение! Остра движеща се верига. За да предотвратите случайно задействане, уверете се, че батерията е извадена от инструмента, преди да изпълните следните операции. Ако не го направите, това може да доведе до сериозни телесни повреди.

Ако веригата на триона (5) и водещата шина (4) са опаковани поотделно в кашона, веригата трябва да се прикрепи към шината, и двете трябва да се прикрепят към тялото на инструмента.

- ◆ Поставете триона на плоска и твърда повърхност.
- ◆ Завъртете фиксиращите гайки (7) обратно на часовниковата стрелка с предоставения гаечен ключ (16).
- ◆ Свалете капака на зъбното колело (6), и фиксиращата гайка (7).
- ◆ Носете предпазни ръкавици, хванете веригата на триона (5) и я обвийте около водещата шина (4), като внимавате зъбите да са насочени в правилната посока (Фиг. H).
- ◆ Уверете се, че веригата е правилно поставена в слота около цялата направляваща шина.
- ◆ Поставете веригата на триона около верижното колело (19). Докато облицовате слота на направляващата шина с шифт за опъване на веригата (20), и болта (21), на основата на инструмента, както е показано на Фиг. E.

- ◆ След като го поставите на място, задържете лоста на място, поставете обратно капака на зъбчатата рейка (6). Поставете първо задната част на капака на зъбното колело, завъртете го надолу и се уверете, че отворът за болта на капака съвпада с болта (21) на основния корпус.
- ◆ Поставете фиксиращата гайка (7) на шината и завъртете по посока на часовниковата стрелка с предоставения гаечен ключ (16), докато прилегне плътно, след което разхлабете гайката с един пълен оборот, така че веригата на триона да може да бъде правилно натегната.
- ◆ Завъртете винта за опъване на веригата (8) по посока на часовниковата стрелка, за да увеличите напрежението, както е показано на Фиг. D. Уверете се, че веригата на триона (5) е плътно прилепнала към направляващата шина (4). Затегнете фиксиращата гайка (7) на шината, докато затегне плътно.
- ◆ Следвайте инструкциите в раздела Регулиране на напрежението на веригата.

Регулиране на обтягането на веригата (Фиг. D-H)

Предупреждение! Неправилното обтягане на веригата може да доведе до изпускане на веригата от водещата шина и може да причини сериозно нараняване или смърт.

Забележка: Напрежението на режещата верига трябва да се регулира редовно преди всяка употреба.

- ◆ С триона все още върху твърда повърхност, проверете напрежението на веригата на триона (5). Напрежението е правилно, когато веригата на триона се отдръпне назад, след като бъде издръплана (на 3 mm) от направляващата шина (4) с лека сила от средния пръст и палеца, както е показано на Фиг. F. Не трябва да има "провисване" между водещата шина и режещата верига от долната страна, както е показано на Фиг. G.
- ◆ За да регулирате опъването на веригата на триона, разхлабете фиксиращата гайка на шината (7).
- ◆ Завъртете винта за опъване на веригата (8) в предната част на корпуса, като използвате края на плоска отвертка на гаечния ключ (16).
- ◆ Проверете опъването на веригата на триона, коригирайте, ако е необходимо.
- ◆ Не претоварвайте веригата, тъй като това ще доведе до прекомерно износване и ще намали живота на направляващата шина и режещата верига. Пренатягането също намалява количеството срязвания, които ще получите за един заряд на батерията.
- ◆ След като обтягането на веригата на триона е правилно, затегнете фиксиращата гайка (7) до плътно. Затегнете фиксиращата гайка (7) на шината до (8 Nm).
- ◆ Нова верига се разтяга леко през първите няколко часа на употреба. Важно е често да проверявате

напрежението (след сваляне на батерията, свалете батерията) през първите два часа на използване.

Смяна на веригата на триона (Фиг. D-H)

Предупреждение! Остра движеща се верига. За да предотвратите случайно задействане, уверете се, че батерията е извадена от инструмента, преди да изпълните следните операции. Ако не го направите, това може да доведе до сериозни телесни повреди.

Внимание: Остра верига. Винаги носете предпазни ръкавици, когато работите с веригата. Веригата е остра и може да ви пореже, когато не работи.

Внимание: Скоростта на веригата на този продукт е 8,6 m/s. Използвайте само вериги, които са предназначени за повече от 8,6 m/s.

- ◆ Поставете триона на плоска и твърда повърхност.
- ◆ Извадете капака на колянвия вал (6), както е описано в раздела Монтаж на направляващата шина и веригата на триона.
- ◆ За да свалите режещата верига (5), завъртете винта за опъване на веригата (8) в предната част на корпуса с помощта на края на плоска отвертка на гаечния ключ. Завъртането на винта обратно на часовниковата стрелка позволява на направляващата шина (4) да се отклони и намали напрежението на веригата, така че тя да може да се свали.
- ◆ Носете защитни ръкавици, хванете веригата на триона и повдигнете износената верига от триона от жлеба в направляващата шина.
- ◆ Обръщайте водача всеки път, когато смените веригата, за да осигурите равномерно износване.
- ◆ Поставете новата верига в процела на направляващата шина, като се уверите, че зъбите на триона са обърнати в правилната посока, като съвпадат със стрелката и графика на веригата на триона на капака на зъбното колело (6), показан на Фиг. H.
- ◆ Следвайте инструкциите за Монтаж на направляващата шина и веригата на триона.

Резервната верига и шината се предлагат в най-близкия упълномощен сервизен център.

Този верижен трион изисква резервна (304 mm) верига. Резервна (304 mm) шина.

Смазване на веригата на триона и направляващата шина (Фиг. I)

Система за автоматично смазване

Този верижен трион е оборудван със система за автоматично омасляване, която поддържа веригата на триона и водещата шина постоянно смазани. Индикаторът за нивото на маслото (10) показва нивото на маслото във верижния трион. Ако нивото на маслото

е по-малко от една четвърт, извадете батерията от верижния трион и напълнете отново масления резервоар с правилния тип масло.

Винаги изпразвайте масления резервоар, когато приключвате с рязането.

Винаги изпразвайте резервоара за масло, преди да съхранявате този уред.

Забележка: Не работете с този верижен трион без масло.

Забележка: Винаги използвайте висококачествено, биоразградимо масло за шина и верига за правилното смазване на веригата и шината. При подрязване на дървета се препоръчва масло за шини и вериги на растителна основа, тъй като маслата на минерална основа могат да навредят на живите дървета. Никога не използвайте мръсно, използвано или замърсено масло. Това може да повреди инструмента.

Пълнене на резервоара за масло

- ◆ Развийте обратно на часовниковата стрелка и след това свалете капачката на маслото (9). Напълнете резервоара с препоръчителната смазка за шината и веригата, докато нивото на маслото достигне горната част на индикатора за ниво на маслото (10).
- ◆ Поставете капачката за маслото и затегнете по посока на часовниковата стрелка.
- ◆ Периодично изключвайте верижния трион и проверявайте индикатора за нивото на маслото, за да се уверите, че шината и веригата са добре омаслени. Периодично изключвайте верижния трион и проверявайте индикатора за нивото на маслото, за да се уверите, че шината и веригата са добре омаслени.

Транспортиране на верижния трион (Фиг. J)

- ◆ Винаги изключвайте уреда, сваляйте батерията и покривайте направляващата шина (4) с калъфа (11), когато транспортирате триона.

Работа

Предупреждение! За да намалите риска от сериозно нараняване, изключете уреда и извадете батерията, преди да правите кавкито и да било настройки или да премехавате/инсталирате приставки или аксесоари. Неволно стартиране може да причини нараняване.

Правилна позиция на ръцете (Фиг. K)

Предупреждение! За да намалите риска от сериозно нараняване, винаги използвайте подходяща позиция на ръцете, както е показано.

Предупреждение! За да намалите риска от сериозно лично нараняване, винаги дръжте здраво в очакване на внезапна реакция.

Правилната позиция на ръцете изисква лявата ръка да е на предната дръжка (13), а дясната да е на задната дръжка (12).

Работа с верижния трион (Фиг. K)

Предупреждение! Прочетете с разбиране всички инструкции. Неспазването на всички изброени по-долу инструкции може да доведе до токов удар, пожар и/или тежки травми.

- ◆ Предпазване срещу откат, който може да доведе до тежки наранявания или смърт. Вижте Общи предупреждения за безопасност на електрически инструменти и Общи предупреждения за безопасност на верижния трион, и Причини и предотвратяване на отката от страна на оператора, и Характеристики за безопасност при обратен откат, за да избегнете риска от обратен откат.
- ◆ Не се протягайте прекалено. Не режете над височината на гръдния кош. Уверете се, че сте стъпили здраво. Дръжте краката отделно. Разделете тежестта си равномерно и на двата крака.
- ◆ Захващайте здраво с лявата си ръка върху предната дръжка (13) и с дясната си ръка върху задната дръжка (12) така, че тялото ви да е отляво на направляващата шина (4).
- ◆ Не дръжте верижния трион за спирачката на веригата/предният щит за ръката (3). Дръжте лакътя на лявата ръка стегнато, така че лявата ръка да е права, за да издържи на откат.

Предупреждение! Никога не използвайте кръстосано хващане (лявата ръка на задната дръжка и дясната ръка върху предната дръжка).

Предупреждение! Никога не позволявайте на някоя част от тялото ви да бъде в една линия с водещата шина при работа с верижния трион.

- ◆ Никога не работете в дърво, в странно положение или на стълба или друга нестабилна повърхност. Може да загубите контрол над триона, причинявайки тежки наранявания.
- ◆ Поддържайте пълни обороти при работа на верижния трион през цялото време, когато режете.
- ◆ Оставете веригата на триона да реже самостоятелно. Упражнявайте много лек натиск. Не упражнявайте налягане на верижния трион в края на рязането.

Предупреждение! Когато не се използва, винаги активирайте верижната спирачка и изваждайте батерията.

Настройка на верижната спирачка (Фиг. K, L)

Вашият верижен трион е оборудван със спирачна система с верига, която бързо ще спре веригата в случай на откат.

- ◆ Уверете се, че верижната спирачка/предпазителят на ръката (3) е в предна позиция.

- ◆ Вкарайте батерийния пакет (14) в инструмента.
- ◆ Издърпайте предпазната верига на верижната спирачка/предния предпазител за ръката (3) към предната дръжка (13) в положение "настроено/готово", както е показано на Фиг. L.
- ◆ Инструментът е готов за употреба.
- ◆ След употреба върнете верижната спирачка/предпазителя за ръка в предна позиция.
- ◆ Сваляте батерията.

Забележка: В случай на откат, лявата ви ръка ще влезе в контакт с предния предпазител, като го избута напред, към детайла. Това ще спре инструмента.

Тестване на верижната спирачка (Фиг. L)

Изпробвайте верижната спирачка преди всяка употреба, за да се уверите, че работи правилно.

- ◆ Поставете инструмента на равна и плоска повърхност. Уверете се, че веригата на триона (5) е над земята.
- ◆ Дръжте здраво с две ръце и включете верижният трион.
- ◆ Завъртете лявата си ръка напред върху предната ръкохватка (13) така, че гърбът на ръката ви да влезе в контакт с предпазителя на веригата/предната ръкохватка (3) и я натиснете напред към детайла. Веригата на триона трябва да спре веднага.

Забележка: Ако трионът не спре незабавно, спрете употребата на инструмента и го занесете в най-близкия до вас сервизен център.

Предупреждение! Уверете се, че сте настроили верижната спирачка преди рязане.

Превключвател за вкл./изкл. (Фиг. M)

Винаги внимавайте да сте захванали здраво верижния трион с двете си ръце, като палецът и пръстите обгръщат двете дръжки.

- ◆ За да включите уреда, натиснете надолу лоста за заключване (2), показан на Фиг. M, и натиснете пусковият превключвател (1). След като инструментът вече работи, можете да отпуснете заключващия бутон.
- ◆ За да продължи инструментът да работи, трябва да продължите едновременно да извивате пусковия превключвател. За да изключите инструмента, освободете пусковия превключвател.

Заточване на веригата на триона (Фиг. N - P)

Внимание: Остра верига. Винаги носете предпазни ръкавици, когато работите с веригата. Веригата е остра и може да ви пореже, когато не работи.

Предупреждение! Остра движеща се верига. За да предотвратите случайно задействане, уверете се, че батерията е извадена от инструмента, преди да

изпълните следните операции. Ако не го направите, това може да доведе до сериозни телесни повреди.

Забележка: Остриетата ще се затъпят незабавно, ако докосват земята или пирони по време на рязане.

За да постигнете възможно най-доброто представяне от верижния трион, е важно да държите зъбците на режещата верига остри. Следвайте тези полезни съвети за правилно заостряне на веригата на триона:

- ◆ За най-добри резултати използвайте пила 4,5 mm и държач за пили или водач за пила, за да заострите веригата на триона. Това ще гарантира, че винаги заемате правилните ъгли на заточване.
- ◆ Поставете държача с пилата плътно към горната плоча и към устройството за дълбочина на режещия инструмент.
- ◆ Поддържайте правилната горна плоча (22) ъглова линия на пилене от 30 ° на вашия водач за пила, успоредна на вашата верига (пилете на 60 ° от веригата, гледана отстрани), както е показано.
- ◆ Заточете първо ножовете от едната страна на веригата. Точете отвътре всеки нож към външната страна. След това обърнете триона и повторете процесите (2, 3, 4) за ножовете от другата страна на веригата.

Забележка: Използвайте плоска пила, за да поставите върховете на рейките (част от верижната връзка пред ножа) така, че те да са (на около 0,635 mm) под върховете на ножовете, както е показано по-долу.

- ◆ Дръжте всички дължини на ножовете равни, както е показано на Фиг. O.
- ◆ Ако има повреда върху хромираната повърхност на горните пластини или страничните плочи, върнете ги назад, докато не се отстранят повредите.

Внимание: След подострянето, ножът ще бъде остър, внимавайте по време на този процес.

Забележка: Всеки път, когато веригата е заострена, тя губи някои от качества си за слаб откат и трябва да се използва с допълнително внимание. Препоръчва се режещата верига да бъде острена не повече от четири пъти.

Място за съхранение на шестостенен гаечен ключ (Фиг. Q)

Когато не се използва, шестостенният ключ (16) трябва да се съхранява на мястото за съхранение за шестостенни ключове (17), разположено под инструмента.

Издърпайте шестостенния ключ от мястото за съхранение, за да го извадите.

Вкарайте шестостенния ключ в мястото за съхранение, за да го приберете.

Релсова система за стени Stanley (Фиг. R,S)

Предупреждение! За да се намали рискът от сериозно нараняване, изключете уреда и свалете батерийния пакет преди да регулирате или сваляте/поставяте приставки или аксесоари. Неволно стартиране може да причини нараняване.

Предупреждение! За да намалите риска от сериозни телесни наранявания, не използвайте повредена вградена кука за окачване за релсова система за стени Stanley или релсова система за стени Stanley. Повредената вградена кука за окачване за релсова система за стени Stanley или релсовата система за стени Stanley няма да издържат тежестта на инструмента.

Предупреждение! За да намалите риска от сериозни лични наранявания, НЕ окачвайте инструмента над главата си и не окачвайте предмети на вградената кука за окачване. Окачвайте инструмента на релсовата система за стени Stanley CAMO с помощта на вградената кука за окачване.

Предупреждение! Вградената кука за окачване на релсовата система за стени Stanley е предназначена за монтиране на инструмента върху релса Trackwall. Не използвайте вградената кука за окачване, за да монтирате инструмента към друга повърхност.

Предупреждение! Вградената кука за окачване на релсовата система за стени Stanley не е кука за колан.

Предупреждение! Когато окачвате предмети на релсата Trackwall на релсовата система за стени Stanley, адекватно окачете инструментите на разстояние, за да не надвишавате 35 kg на линейен фут.

Предупреждение! Преди да използвате инструмента, уверете се, че вградената кука за окачване на релсовата система за стени Stanley е върната в първоначалното си положение.

Важно: Аксесоарите на релсовата система за стени Stanley монтират надеждно съвместими инструменти към релсовата система за стени Stanley. Изключете инструмента, извадете батерията и отстранете аксесоарите.

Монтирайте ножницата на направляващата шина (11) върху направляващата шина (4).

Внимание: Всеки продукт с открити режещи зъбци трябва да бъде защитен със сигурно покритие, ако трябва да бъде върху релсовата система за стени Stanley.

Монтирайте вградената кука за окачване (23) към релсовата система за стени Stanley, както е показано на Фиг. R,S. Щраква, когато е заключена на място.

Забележка: На разположение са аксесоари за релсовата система за стени Stanley за употреба с вашият инструмент срещу допълнително заплащане от вашия местен представител или упълномощен сервизен център.

Общи техники за рязане

Поваляне (Фиг. T, U)

Процесът на отсичане на дърво. Не сечете дървета при много силен вятър.

Предупреждение! При сечене може да се стигне до нараняване. Това може да се извършва само от обучено лице.

Трябва да се планира път за оттегляне, преди да започне сеченето. Пътеката за оттегляне трябва да се простира назад и диагонално в задната част на очакваната линия на падане, както е показано по-долу.

- ◆ Преди да се започне повалянето, помислете за естествения наклон на дървото, за местоположението на по-големите клони и посоката на вятъра, за да прецените накъде ще падне дървото. Пригответе удобни за употреба клинове (дърво, пластмаса или алуминий) и тежък чук. Премахнете мръсотия, камъни, отделена кора, пирони, скоби и тел от дървото, където трябва да се направят сръзванията.
- ◆ Прорез с връзване - направете жлеба на 1/3 от диаметъра на дървото, перпендикулярно на посоката на падане. Направете първо хоризонталното сръзване на долната част. Това ще ви помогне да избегнете захващане на веригата на триона или на водещата шина, когато се извършва второто сръзване, както е показано по-долу.
- ◆ Поваляне с обратно отсичане - направете обратния откос поне 51 mm по-висок от хоризонталното връзване. Пазете обратното отсичане паралелно с хоризонталния долен откос. Направете обратно отсичане така, че да остане достатъчно дърво, което да служи като шарнир. Шарнирното парче дърво предпазва дървото от извиване и падане в грешната посока. Не прорязвайте шарнира както е показано по-долу.
- ◆ Когато разрезът се доближи до шарнира, дървото трябва да започне да пада. Ако има някакъв шанс дървото да не падне в желаната посока или може да се наклони назад и да огъне веригата на триона, спрете рязането преди отсичащото сръзване, и използвайте клиновете да отворите цепнатината и да отпуснете дървото по желаната линия, за да падне. Когато дървото започне да пада, отстранете верижния трион от цепнатината, спрете мотора, поставете верижния трион долу, след което използвайте планираната пътека за отстъпление. Бъдете нащрек за падащи на главата или краката предмети и внимавайте за вашите стъпки.

Кастрене (Фиг. V)

Премахване на клоните от паднало дърво. Когато кастрите, оставете по-големите долни клони, за да държат трупа над земята. Отрязвайте малките клони с едно сръзване.

Клоните под напрежение трябва да бъдат отрязани от дъното на клона към горната част, за да се избегне огъването на верижния трион, както е показано на Фиг. V. Подкастрете клоните от противоположната страна, като държите дървото между вас и триона. Никога не правете срязване с трион между краката ви и със захванат клон.

Огъване (Фиг. W, X, Y, Z)

Предупреждение! Препоръчително за потребителите за първи път да практикуват рязане с трион на стойка.

Рязане на отсечено дърво или труп по дължина. Как трябва да режете зависи от това как е закрепен труп. Използвайте стойка за трион, когато е възможно, както е показано на Фиг. W.

- ◆ Винаги започвайте рязането с верижния трион на пълни обороти.
- ◆ Поставете долния щифт на верижния трион зад зоната на началния срез, както е показано на Фиг. W.
- ◆ Включете верижния трион и след това завъртете веригата и шината надолу в дървото, като използвате щифта като шарнир.
- ◆ След като верижният трион достигне ъгъл от 45 ° градуса, отново нагласете верижния трион и повторете стъпките, докато срежете напълно.
- ◆ Когато дървото е подпряно по цялата дължина Фиг. X, направете срязването отгоре (с по-голям натиск) но избягвайте срязване на земята, тъй като това бързо ще затъпи триона.
- ◆ Когато дървото е подпряно в единия край Фиг. Y, изрежете 1/3 диаметъра от долната страна (отдолу). След това направете финалното срязване с натиск, за да посрещнете първото срязване, както е показано на Фиг. Y.
- ◆ Когато дървото е подпряно в двата края Фиг. Z, първо отрежете 1/3 надолу от горната част. След това направете окончателното срязване с натиск в долните 2/3, за да посрещнете първия срез, както е показано на Фиг. Z.

Оправяне на проблеми

Проблем	Възможна причина	Възможно разрешение
Инструментът не се стартира	Бутонът за заключване не е натиснат.	Натиснете заключващия бутон.
	Батерията не е поставена	Поставете батерията
	Батерията не е заредена	Заредете батерията
	Батерията не е монтирана правилно	Извадете и след това поставете отново батерията

Проблем	Възможна причина	Възможно разрешение
Веригата не спира в рамките на 2 секунди, след изключване на инструмента	Обтягането на веригата е разхлабено	Проверете обтягането на веригата
Шината/веригата изглежда нагорещена/пуши	Масленият резервоар е празен	Проверете нивото на масления резервоар
	Отворът за маслото е блокиран върху верижната лента	Почистете отворите за масло и почистете жлеба около ръба на верижната лента на триона.
	Веригата е твърде обтегната	Проверете обтягането на веригата
	Носът на зъбчатото колело на носача се нуждае от смазване	Нанаслете носача на зъбчатото колело на носача
Веригата не реже добре	Веригата е назад	Проверете/променете посочката на веригата
		Наточете
Верижни триони, които не използват масло	Отпадъци в резервоара	Изпразнете маслото от резервоара и го сменете
	Отворът за маслото в капачката е блокиран	Отстранете отпадъците от дупката
	Отломки в лентата на веригата	Отстранете остатъците и почистете лентата на веригата
	Отпадъци в изхода на маслото	Премахнете отпадъците
Верижният трион спира внезапно по време на употреба	Батерията е изтощена	Проверете заряда на батерията, като натиснете индикатора за състояние на зарядността. Презаредете батерията, ако е необходимо.
	Батерията е твърде гореща	Оставете батерията да се охлади най-малко 30 минути, преди да продължите или да зареждате.
	Защита на електрическото ограничение	Рестартирайте резачката. Оставете инструмента да работи със собствената си скорост. Не претоварвайте.

Поддръжка

Редовната поддръжка гарантира дълъг живот на инструмента. Препоръчваме редовно да извършвате следните проверки.

Предупреждение! Преди извършването на каквато и да е поддръжка на електроинструменти:

- ◆ Изключете инструмента и от захранването.

Ниво на маслото

Не трябва да се допуска нивото в резервоара да падне под една четвърт.

Верига на триона и водеща шина

- ◆ След всеки няколко часа работа и преди съхранение, сваляйте направляващата шина и веригата на триона и ги почиствайте добре.
- ◆ Уверете се, че предпазителят е чист и не съдържа отломки.
- ◆ Намаслете носа на зъбното колело и верижната лента през смазочните отвори. Това гарантира равномерно разпределение на износването около направляващите шини.

Наточване на режещата верига

Ако искате да постигнете възможно най-добра работа от инструмента, важно е да държите зъбите на веригата на триона остри.

Ръководството за тази процедура се намира на опаковката за точилката.

Подмяна на износените вериги за трион

Резервни вериги за триона се предлагат от търговците на дребно или сервизните агенти на STANLEY FATMAX. Винаги използвайте оригинални резервни части.

Острота на веригата за трион

Резачите на веригата за рязане ще се затъпят незабавно, ако докоснат земята или пирони по време на рязане.

Опъване на веригата на триона

Проверявайте редовно обтягането на веригата на триона.

Какво да направите, ако верижният ви трион се нуждае от ремонт?

Вашият верижен трион е произведен в съответствие със съответните изисквания за безопасност. Ремонтите трябва да се извършват само от квалифицирани лица, като се използват оригинални резервни части, в противен случай това може да доведе до значителна опасност за потребителя. Препоръчваме ви да съхранявате това ръководство на безопасно място.

Защита на околната среда



Разделно събиране. Продуктите и батериите, отбелязани с този символ не трябва да се изхвърлят с битовите отпадъци.

Продуктите и батериите съдържат материали, които могат да бъдат възстановени или рециклирани, което намалява натоварването на суровини.

Моля, рециклирайте електрически продукти и батериите в съответствие с местните разпоредби. Повече информация можете да намерите на www.2helpU.com

Технически данни

		SFMCCS730
Напрежение	V_{DC}	18
Дължина на лентата	mm	300
Скорост на веригата (на свободен ход)	m/s	6,7
Максимална дължина на рязане	mm	250
Капацитет на резервоара за масло	ml	??
Тегло	kg	2,51 (без веригата, направляващата шина, капака на направляващата шина, маслото, батерията)

Зарядно устройство		SFMCB11	SFMCB12	SFMCB14
Входящо напрежение	V_{AC}	230	230	230
Изходно напрежение	V_{DC}	18	18	18
Ток	A	1,25	2	4

Батерия		SFMCB201	SFMCB202	SFMCB204	SFMCB206
Напрежение	V_{DC}	18	18	18	18
Капацитет	Ah	1,5	2,0	4,0	6,0
Тип		Li-Ion	Li-Ion	Li-Ion	Li-Ion

Ниво на звуково налягане в съответствие с EN 62841:

L_{WA} (звуково напрежение) 87 dB(A), Колебание (K) 3 dB(A)

L_{WA} (звукова мощност) 99 dB(A), Колебание (K) 1,6 dB(A)

Общи стойности на вибрациите (триаксална векторна сума) според EN 62841:

Стойност на излъчваните вибрации (a_{h1}) 6,5 m/s^2 , колебание (K) 1,5 m/s^2

**Доставка на машини (безопасност)
Правилник 2008г**



SFMCCS730 – Компактен верижан трион
STANLEY FATMAX декларира, че тези продукти, описани
в "Технически данни", са в съответствие с:

Правилата за доставка на машини (безопасност),
2008 г., S.I.

2008/1597 (с измененията),

EN 62841-1:2015+A11:2022, EN 62841-4-1:2020.

Емисията на шум в околната среда от оборудване за
използване на открито Регламенти 2001, S.I. 2001/1701
(както е изменено). График 8.

LWA (измерено ниво на звуковата мощност) 99 dB(A),
колебание (K) 1,6 dB(A).

LWA (гарантирана мощност на звука) 101 dB(A)

Тези продукти отговарят на следните разпоредби на
Обединеното кралство:

Правила за електромагнитна съвместимост, 2016 г.,
S.I.2016/1091 (с измененията).

Ограничението за използване на някои опасни вещества
в наредбите за електрическо и електронно оборудване
2012, S.I. 2012/3032 (с измененията).

За повече информация, свържете се с STANLEY FATMAX
на следния адрес или вижте задната страница на ръко-
водството.

Долуподписаният е отговорен за компилацията на
техническия файл и прави тази декларация от името на
STANLEY FATMAX

Пол Федърстоун

Продуктов директор - Група продукти за на открито
STANLEY FATMAX, 270 Bath Road, Slough

Berkshire, SL1 4DX

Великобритания 28.06.2023 г.

**ЕО декларация за съответствие
ДИРЕКТИВА ЗА МАШИНИТЕ**



SFMCCS730 – Компактен верижан трион
STANLEY FATMAX декларира, че тези продукти, описани
в "Технически данни", са в съответствие с: 2006/42/EC,
EN 62841-1:2015+A11:2022, EN 62841-4-1:2020,
2000/14/EC, Анекс V

LWA (измерено ниво на звуковата мощност) 99 dB(A),
колебание (K) 1,6 dB(A).

LWA (гарантирана мощност на звука) 101 dB(A)

Тези продукти, също така, са съобразени с Директива
2014/30/EC и 2011/65/EC.

За повече информация, свържете се с STANLEY FATMAX
на следния адрес или вижте задната страница на ръко-
водството.

Долуподписаният е отговорен за компилацията на
техническия файл и прави тази декларация от името на
STANLEY FATMAX

Патрик Дипенбах

Генерален директор, Бенелюкс
Stanley FatMax,

Egide Walschaertsstraat 14-18
2800 Mechelen, Белгия

28.06.2023 г.



Гаранция

Ние в Stanley Europe сме уверени в качеството на своите продукти и предлагаме изключителна гаранция за професионалните потребители на продукта. Тази гаранция е само допълнение към вашите законови договорни права като частен непрофесионален потребител. Гаранцията е валидна на територията на страните членки на ЕС и на европейската свободна търговска зона.

ЕДНОГОДИШНА ПЪЛНА ГАРАНЦИЯ

Ако вашият продукт на Stanley Fat Max се повреди вследствие на дефектни материали или изработка в рамките на 12 месеца от датата на покупката, Stanley Europe гарантира, че ще замени всички дефектни части безплатно, при условие, че:

- ◆ Продуктът е бил използван по предназначение и в съответствие с инструкциите за употреба.
- ◆ Продуктът е подложен на нормално износване;
- ◆ Не са извършвани ремонти от неупълномощени лица;
- ◆ Представено е доказателство за покупка.
- ◆ Продуктът на Stanley Fat Max е върнат в пълен комплект

Ако желаете да предявите иск, се свържете с вашия дистрибутор или проверете къде се намира най-близкият оторизиран агент на Stanley Fat Max в каталога на Stanley Fat Max или се свържете с вашия местен офис на Stanley на посочения в ръководството адрес. Списък на оторизираните сервизни агенти на Stanley Fat Max и пълни подробности за нашето следпродажбено обслужване можете да намерите на интернет адреса ни: www.stanley.eu/3

Stanley Black & Decker
Phoenicia Business Center
Strada Turturelelor, nr 11A, Etaj 6, Modul 15,
Sector 3 Bucuresti
Telefon: +4021.320.61.04/05

