

RAIDER®



Contents

2-3	BG	схема
4-10	BG	оригинална инструкция за експлоатация
11-17	EN	instructions' manual
18-24	RO	instructiuni
25-31	SR	uputstva za upotrebu
32-38	MK	упатство за употреба
39-45	EL	οδηγίες

RAIDER GARDEN TOOLS

- Ръчна косачка
- Hand push lawn mower
- Maşina de tuns iarbă
- Kosačice za travu
- Косилка за трева
- Kosilnica
- Μηχανη γκαζον
- Газонокосилка
- Kosilica

RD-HLM37

USER'S MANUAL





Прочетете ръководството преди употреба!
Refer to instruction manual booklet!

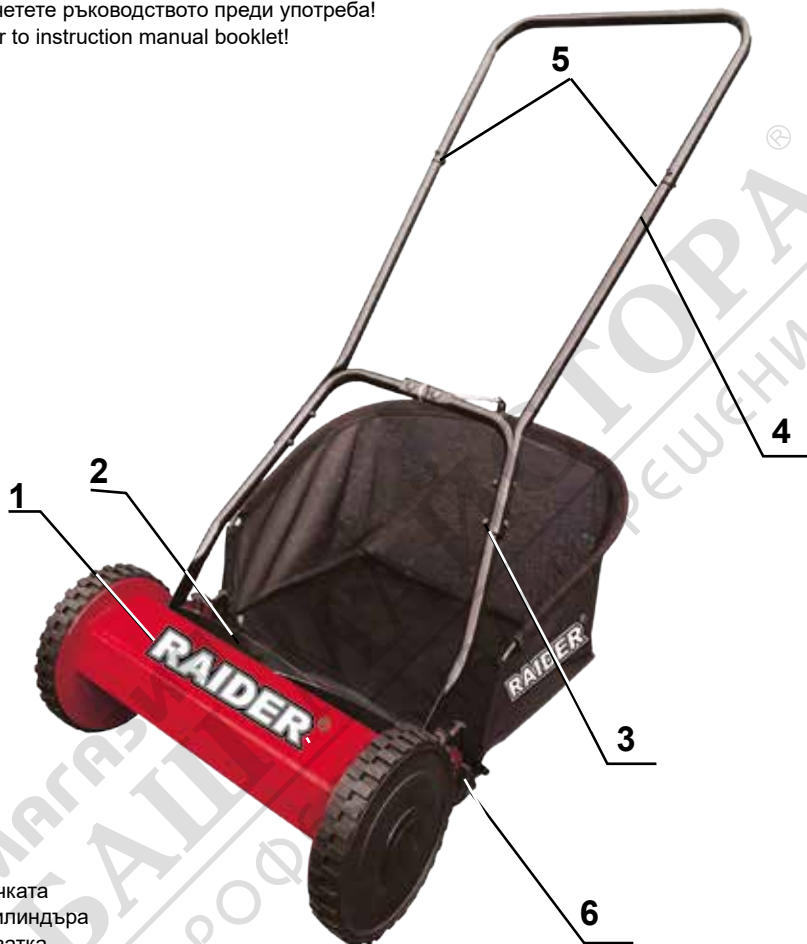

- 1. Тяло на косачката
- 2. Ножове на цилиндъра
- 3. Долна ръкохватка
- 4. Горна ръкохватка
- 5. Удължение на ръкохватката
- 6. Регулиране на височината на косене

- 1. Mower body
- 2. Cylinder blade
- 3. Lower handle
- 4. Upper handle
- 5. Handle extensions
- 6. Cutting height roller

**fixed blade setting screw/
фиксиращ винт за ножа**

**cutting height roller/
ролка за регулиране на
височината**

**cutting height adjustment screws/
винтове за регулиране на височината**



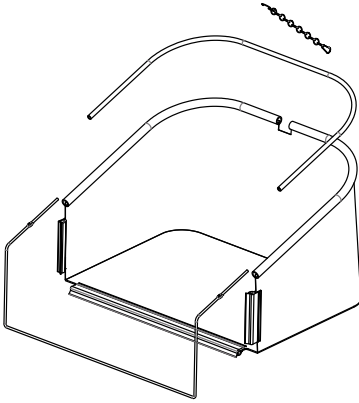

Стъпка 1: Поставете тръбата в
отвора на коша за трева

Step 1: Insert the tube into the
hole of fabric bag

Стъпка 2: Поставете пръта в тръбата
Step 2: Insert the pole into
the tube

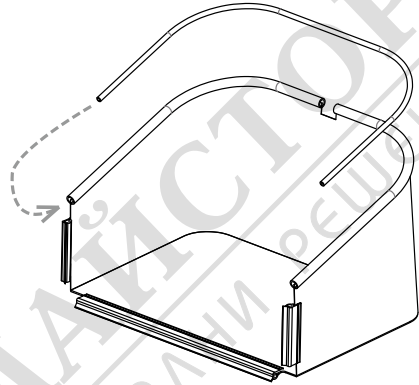
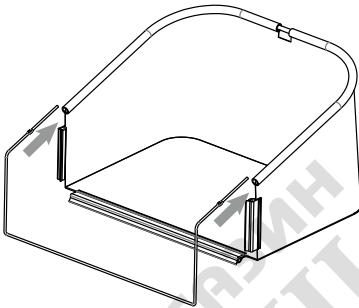

Стъпка 3: Щракнете пластмасовите
каналы над тръбата

Step 3: Snap the plastic
grooves over the pole

Step 4: Attach the metal hook
on the tube

Стъпка 4: Прикрепете
металната кука към
тръбата

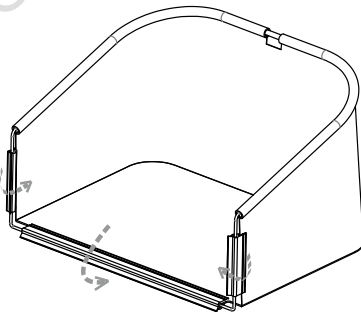
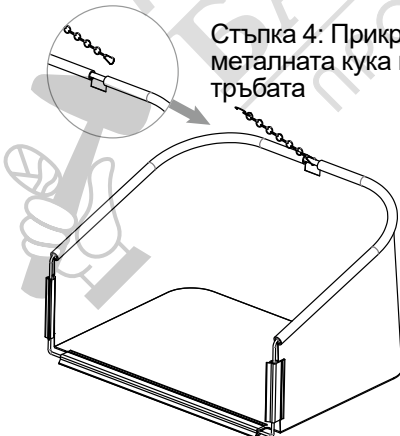

Pic.1

ASSEMBLY СГЛОБЯВАНЕ

Attach the lower handle to the mower body by locating the two holes over the two pegs on either side of the mower body /pic.2/.

Прикрепете долната ръкохватка към тялото на косачката чрез локализиране на двата отвора върху двата клина от двете страни на тялото на косачката/pic.2/

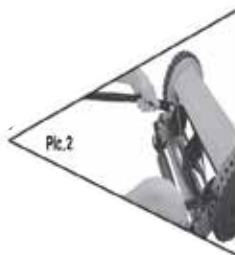

Attach the handle extension to the lower handle using the nuts and screws provided. /pic.3/.

Прикрепете удължителя на ръкохватката към долната ръкохватка, като използвате предоставените гайки и винтове./pic.3/.

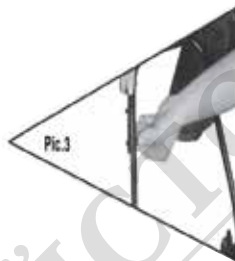

Attach the upper handle to the handle extension using the nuts and screws provided./pic.4/.

Прикрепете горната ръкохватка към удължителя на ръкохватката, като използвате предоставените гайки и винтове./pic.4/.

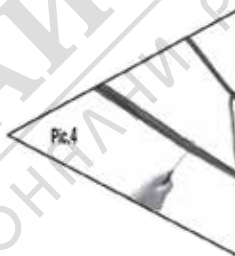

pic.5 and pic.6

This operation will have to be done whilst carefully turning the cylinder blade. We strongly recommend that thick gardening gloves are worn. In order for the mower to work efficiently the fixed blade must be set correctly. Using the two adjusting screws carefully turn each adjusting knob in turn a small amount in a clockwise direction until the fixed blade just makes contact with the cylinder blade. Pic6. When this is done, back off each adjusting knob in turn until the rotating blade is just clear of the fixed blade.

Тази операция ще трябва да се извърши при внимателно завъртане на ножовете на цилиндъра. Силно препоръчваме да се носят дебели градински ръкавици. За да работи косачката ефективно, фиксираното острие трябва да бъде настроено правилно. С помощта на двата регулиращи винта внимателно завъртете всяко регулиращо копче по посока на часовниковата стрелка, докато неподвижното острие докосне острието на цилиндъра. Фиг.6 Когато това е направено, отхлабете всяко от регулиращите копчета, докато въртящото се острие се освободи от фиксирания нож.



The cutting height can be adjusted by raising or lowering the cutting height roller. Slacken the two knobs one on each side of the cutting height roller /pic.7/. And set the height of the roller to give the required height of cut /pic 8/. It is important that when adjusting the cutting height that each end of the roller is adjusted by the same amount to keep the roller level. If this not done, an uneven cut will result.

Височината на косене може да се регулира чрез повдигане или спускане на ролката за височина на косене. Отхлабете двете копчета- по едно от всяка страна на ролката за регулиране на височината на косене. И настройте височината на ролката, за да дадете необходимата височина на рязане. Важно е при регулиране на височината на рязане всеки край на ролката да се настройва на еднаква позиция, за да поддържа едно ниво на ролката. Ако това не бъде направено, ще се получи неравномерно рязане на трева..

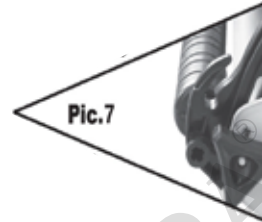

Преди косене се уверете, че в тревата няма камъни, пръчки, клони, бутилки, телове и други чужди тела. При косене те могат да Ви наранят. Не косете, докато в непосредствена близост се намират други лица, особено деца или домашни животни. Съхранявайте на места недостъпни за деца.



Пазете се от въртящите се елементите на машината. Не поставяйте ръцете или краката си в близост или под въртящите се елементи.

Оригинална инструкция за употреба

Уважаеми потребители,

Поздравления за покупката на машина от марката RAIDER. При правилно инсталиране и експлоатация, RAIDER са сигурни и надеждни машини и работата с тях ще Ви достави истинско удоволствие. За Вашето удобство е изградена и отлична сервизна мрежа с 45 сервиза в цялата страна.

Преди да използвате тази машина, моля, внимателно се запознайте с настоящата “Инструкция за употреба”.

В интерес на Вашата безопасност и с цел осигуряване на правилната ѝ употреба, прочетете настоящите инструкции внимателно, включително препоръките и предупрежденията в тях. За избягване на ненужни грешки и инциденти, важно е тези инструкции да останат на разположение за бъдещи справки на всички, които ще ползват машината. Ако я продадете на нов собственик то “Инструкцията за употреба” трябва да се предаде заедно с нея, за да може новия ползвател да се запознае със съответните мерки за безопасност и инструкциите за работа.

“Евромастер Импорт Експорт” ООД е упълномощен представител на производителя и собственик на търговската марка RAIDER. Адресът на управление на фирмата е гр. София 1231, бул. “Ломско шосе” 246, тел. 0700 44 155,

www.euromasterbg.com; e-mail: info@euromasterbg.com.

От 2006 година във фирмата е въведена системата за управление на качеството ISO 9001:2008 с обхват на сертификацията: Търговия, внос, износ и сервиз на професионални и хоби електрически, пневматични и механични инструменти и обща железария. Сертификатът е издаден от Moody International Certification Ltd, England.

ТЕХНИЧЕСКИ ДАННИ

параметър	мерна единица	стойност
Модел	-	RD-HLM37
Широчина на косене	mm	400
Височина на косене	mm	20-70



1. Общи указания за безопасна работа.

Прочетете внимателно всички указания.

1.1. Безопасност.

1.2. Не се разрешава ползването на ръчната косачка за трева от деца. Вземете необходимите мерки да предотвратите достъпа на деца до косачка за трева.

1.3. Вземете необходимите мерки да предотвратите достъпа на деца до косачка за трева.

1.4. Не позволявайте в никакъв случай с машината да работят деца или лица, непознати с това ръководство за експлоатация. Възможно е възрастта на работещите с машината да е ограничена от националното законодателство. Когато не използвате машината, я съхранявайте така, че да е недостъпна за деца.

1.5. Тази косачка за трева не е предназначена да бъде ползвана от лица (включително деца) с психични, сензорни или душевни ограничения, както и от лица без достатъчен опит и/или знания, освен в случаите, в които те са под непосредствения контрол на отговорно за безопасността им лице или се обучават от него как да я ползват.

1.11. В никакъв случай не косете, докато в непосредствена близост се намират други лица, особено деца или домашни животни.

1.12. Преди да извършвате настройки по машината, когато я почиствате или когато я оставяте без пряк надзор се уверете, че не се върти ножа

1.13. Не използвайте косачката за трева при неблагоприятни атмосферни условия.

1.14. Не използвайте или не излагайте ръчната косачка за трева на дъжд. 1.15. Не докосвайте въртящи елементи на машината. Изчакайте въртенето да спре напълно. Не поставяйте ръцете или краката си в близост или под въртящи се елементи.

1.15. Грижливо проверявайте предварително обработваната площ и отстранявайте камъни, пръчки, клони, бутилки, телове и други чужди тела.

1.16. Винаги преди употреба проверявайте фиксирания винт на ножа да не е разхлабен и дали ножа не е затъпен или износен.

1.17. Косете винаги на дневна светлина или при много добро изкуствено осветление.

1.18. На склонове, внимавайте винаги да стъпвате стабилно.

1.19. Не работете с машината, когато тревата е влажна!

1.20. Работете винаги със спокоен ход, никога не ходете бързо.

1.21. Никога не работете с машината, ако има повредени предпазни съоръжения или без елементите за сигурност

1.22. Работата по неравен терен може да бъде опасна.

1.23. Не косете по стръмни склонове с наклон повече от 20%.

1.24. По наклонен терен косете винаги напречно на наклона, никога надолу и нагоре.

1.25. При обръщане на посоката на движение по склонове бъдете особено внимателни!

1.26. Когато се движите назад или теглите машината бъдете особено внимателни!

1.27. При косене винаги бутайте машината напред. Никога не я дърпайте към тялото си.

1.28. Когато при пренасяне трябва да наклоните машината, когато прекосявате зони, не засадени с трева и когато транспортирате машината към и от зоната, която ще косите, ножа трябва да е неподвижен.

1.29. Никога не повдигайте или пренасяйте машината при въртящ се нож.

1.30. Когато пускате машината, я дръжте здраво с двете ръце.

1.31. При работа с косачка за трева внимавайте краката Ви да са на безопасно разстояние от въртящите се елементи.

1.32. Не използвайте машината, когато сте боси или със сандали. Винаги работете със здрави, затворени обувки и дълъг панталон.

1.33. Спирайте работа винаги:

- когато се отдалечавате от машината;
- преди отстраняване на елементи, блокирали машината;
- когато проверявате, почиствате или работите по машината;
- когато машината започне да вибрира необичайно силно.
- след влизане в съприкосновение с чуждо тяло незабавно проверете машината за евентуални повреди и преди да я ползвате, осигурете отстраняването им;

1.34. Операторът или потребителят отговарят за нещастни случаи, наранявания спрямо други

лица или околната среда и причинени материални щети.

1.35. Ръчната косачка за трева е така проектирана, че всички подвижни части и корпусът гарантират безопасни условия за употреба. За повреди причинени в резултат на опитите за промяна на конструкцията на косачка за трева производителят не носи отговорност.

1.36. С цел осигуряване на безопасност, следва да използвате само оригинални резервни части или части препоръчвани от производителя.

1.37. Неспазването на дадените указания може да доведе до тежки травми.

2. Функционално описание и предназначение.

Ръчната косачка е предназначена за косене на малки тревни площи в домашни условия. Не се разрешава използването на косачка за трева за дейности различни от нейното предназначение.

3. Практични съвети:

3.1. Ръчната косачка е безшумна машина за косене на трева.

3.2. Често тревните площи са съставени от треви от различни сортове. При често косене Ви ще усилите растежа на тези сортове, които образуват плътни чимове и силни корени. Ако косите рядко Вашата моравка, ще усилите и подобрите развитието на високо растящите треви и бурени. Нормалната височина на тревата е около 4-5 cm. Добре е така да планирате честотата на косенето, че с едно косене да намалявате най-много 1/3 от общата височина на тревата. Ако не напоявате моравата си не косете тревата по ниско от 4 cm, защото при евентуално засушаване тя ще се увреди.

3.3. Косете на най-ниската височина (20 mm) само, ако тревната Ви площ е много равна, очаквате интензивни валежи или Ви предстои отпускане.

3.4. Средната височина на косене (35-45 mm) е най-добра, когато интервалите между предишното и следващото косене не са продължителни.

3.5. Височината на косене от (70 mm) е подходяща при първото косене за сезона и когато има суша.

3.6. Изпразвайте контейнера за събиране на окосената трева след напълване на 2/3 от обема му, така ще осигурите по-ефективно косене и ще предпазите косачката от претоварване.

3.7. При работа в особено тежки условия, спрете и настройте по-голяма височина на косене. В противен случай производителността ще се намали и машината може да се повреди.

3.8. При косене в близост до ръбове внимавайте да не захванете с косачката чужди предмети.

3.9. Производителността на рязане зависи от гъстотата, влажността, дължината тревата, както и от височината на рязане. За оптимизиране на производителността на косене се препоръчва по-честото косене, увеличаването на височината на рязане и работата с умерена скорост.

4. Обслужване, поддръжка и съхранение.

Когато трябва да извършвате дейности в близост до ножа, работете винаги с предпазни ръкавици!

Изпълнявайте процедурите по поддръжката редовно, за да си осигурите дълготрайно и надеждно ползване на косачката. Проверявайте я периодично за забележими дефекти, като разхлабени или повредени ножове и разхлабени винтови съединения. Уверете се, че предпазните съоръжения са изправни и са монтирани правилно.

5. Почистване.

5.1. Най-лесно се почиства косачката веднага след косенето. След приключване на работа почиствайте грижливо машината с мека четка и кърпа. Не използвайте вода и/или разтворители и препарати. Отстранете всички частички от трева. Поставете машината, легнала настрани и почиштете зоната на ножа. Работете винаги с предпазни ръкавици! Отстранете здраво полепналите частички с дървено или пластмасово трупче.

5.2. Винаги почиствайте основно косачката, когато я оставяте за по-дълго съхранение, особено през зимата. Намажете ножовете с машинно масло за да ги предпазите от ръжда. При съхраняване на машината, кошът за трева трябва да бъде демонтиран. За да спестите пространство можете да разглобите ръкохватката.

6. Неизправности и начини за отстраняването им.

Таблицата по-долу показва симптоми на неизправности и как можете да си помогнете, ако косачката Ви престане да работи нормално. Ако не можете да откриете и отстраните проблема, следвайки инструкциите в таблицата, обърнете се към оторизиран сервис на Райдер.

Неизправности	Причини	Отстраняване
Ножа не се върти.	Косачката е във висока трева.	При първоначална работа винаги поставяйте косачката в по-ниска трева.
	Възможно е косачката да е зацапана и ножът да е блокирал.	Сложете си предпазни ръкавици и почистете и освободете ножа.
Необичаен шум.	Разхлабен е фиксиращият винт на ножа или връзки между крепежни елементи.	Затегнете частите.
Силни вибрации.	Изкривен и повреден нож.	Веднага спрете да работите косачката и подменете ножа в специализиран сервиз.
Неравно косене. Върви трудно.	Тревата е много висока.	Увеличете височината на косене.
	Ножа е затъпен.	Сменете или наточете ножа.
	Възможно е косачката да е зацапана и блокирала.	Огледайте косачката отдолу и я почистете. Работете винаги с предпазни ръкавици.

При необходимост, ремонтът на Вашата косачка е най-добре да се извършва само от квалифицираните специалисти в сервизите на RAIDER, където се използват само оригинални резервни части. По този начин се гарантира тяхната безопасна работа.

