

HL-KM

STIHL



2 - 21

Ръководство за употреба

МАГАЗИН
БАШ МАЙСТОРА®
ПРОФЕСИОНАЛНИ РЕШЕНИЯ



Съдържание

1	Комби-система (комбинирана система)..	2
2	Относно това ръководство за употреба..	2
3	Указания за безопасност и техника на работа.....	2
4	Приложение.....	6
5	Допустими комбинирани двигатели.....	9
6	Монтаж на комбинирания инструмент...	10
7	Комплектуване на моторния уред.....	10
8	Регулиране на ножодържача.....	11
9	Поставяне на ремъка (колана) за носене.....	12
10	Пускане на двигателя в действие / изключване на двигателя	14
11	Смазване на предавателния механизъм.....	15
12	Съхранение на моторния уред.....	16
13	Указания за обслужване и поддръжка...	16
14	Заточване на режещите ножове.....	16
15	Минимизиране на износването и избягване повреди	16
16	Основни части на моторния уред.....	17
17	Технически данни.....	17
18	Указания за ремонт.....	18
19	Отстраняване (на отпадъци).....	19
20	Декларация на ЕС (EU) за съответствие.....	19
21	Декларация за съответствие UKCA.....	20
22	Адреси.....	21

1 Комби-система (комбинирана система)

При комби-системата на STIHL, различни комбинирани двигатели и комбинирани инструменти са обединени в един моторен апарат. Функционалният агрегат, образуван от комбиниран двигател и комбиниран инструмент, се нарича в това ръководство за употреба: "моторен апарат".

В съответствие с това отделните ръководства за употреба на комбинирания двигател и на комбинирания инструмент, образуват цялостния, пълен наръчник "Ръководство за употреба на моторния апарат".

Винаги преди първото пускане в експлоатация да се прочетат внимателно **двата** наръчника "Ръководство за употреба" и да се съхраняват на сигурно място за по-нататъшна употреба

2 Относно това ръководство за употреба

2.1 Картинни символи

Всички картинни символи, които са поставени на уреда, са обяснени в това ръководство за употреба.

2.2 Означение на разделите / главите от текста



ПРЕДУПРЕЖДЕНИЕ

Предупреждение за опасност от злополуки и наранявания на физически лица, както и от сериозни имуществени щети.

УКАЗАНИЕ

Предупреждение за повреда на уреда или отделни негови части.

2.3 Техническо усъвършенстване

Фирмата STIHL работи непрекъснато по усъвършенстването на всички машини и уреди от продукцията си; затова си запазваме правото да променяме обхвата на доставка по отношение на формата, техниката и оборудването без предварително да съобщаваме за това.

Въз основа на текстовата и илюстрационна информация в това ръководство за употреба не могат да се правят реклаamationи.

3 Указания за безопасност и техника на работа



При работа с апарата за подрязване на жив плет са необходими специални мерки за безопасност, тъй като се работи с много висока скорост на режещите ножове, самите режещи ножове са много остри и апаратът има много голям радиус на действие.



Винаги преди първото пускане на машината в експлоатация да се прочетат внимателно и двете ръководства за употреба, (на комбинирания двигател и на комбинирания инструмент) и да се съхраняват на сигурно място за по-нататъшно ползване. Несъблюдаването на ръководството за употреба може да се окаже опасно за живота.

Моторният уред да се предоставя или дава назаем само на лица, които са запознати с

този модел и с използването му – и винаги да се предоставят и ръководствата за употреба с комбинирания двигател и комбинирания инструмент.

Апаратът за подрязване на жив плет да се използва само за рязане на жив плет, храсталаци, гъсталаци, храсти и подобни.

Използването на моторния апарат за други цели не е позволено – **опасност от злополука!**

Монтирайте само такива режещи ножове или принадлежности, които са изрично одобрени от STIHL за монтаж на този моторен уред или технически идентични части. При въпроси се обърнете към специализиран търговски обект.

Използвайте само висококачествени инструменти или принадлежности. В противен случай може да възникне опасност от злополуки или повреди на моторния апарат.

STIHL препоръчва използването на предлаганите от STIHL оригинални инструменти, режещи ножове и принадлежности. Те са оптимално съгласувани по своите качества с продукта и с изискванията на потребителя.

Не предприемайте никакви промени по апарата – това може да доведе до намаляване безопасността на работа. STIHL не поема отговорност за щети, нанесени на физически лица или материални щети, възникнали в резултат от използването на неразрешени прикачни приспособления.

За почистване на уреда не използвате водоструйки. Мощната водна струя може да повреди части на уреда.

3.1 Облекло и екипировка

Носете отговарящи на предписанията облекло и екипировка.



Облеклото да е подходящо и целесъобразно и да не ограничава движенията. Плътнo прилягащо облекло – работен комбинезон, а не работна куртка.

Не носете дрехи, които могат да се закачат или заплетат в клоци, шума или въртящите се части на апарата. Не носете и никакви шалове, вратовръзки и украшения. Приберете и осигурете дългата коса по такъв начин, че тя да се намира над раменете.



Носете защитни ботуши с предпазващи от хлъзгане подметки с грайфери и с метално бомбе.



ПРЕДУПРЕЖДЕНИЕ



За да намалите опасността от нараняване на очите, носете плътнo прилепващи предпазни очила съгласно стандарт EN 166 (за Канада съгласно стандарт CSA Z94). Внимавайте за правилното поставяне на предпазните очила.

Носете "персонална" звукозащита срещу шум – като например капсуловидни антифони за защита на слуха.

При опасност от падащи предмети носете предпазна каска.



Носете устойчиви работни обувки от съпротивителен материал (напр. кожа).

STIHL предлага обширна програма за лични предпазни средства.

3.2 Транспортиране на моторния уред

Винаги изключвайте двигателя.

Винаги поставяйте предпазителя на режещите ножове – дори и при транспортиране на къси разстояния.

При уреди с регулируем ножодържач: фиксирайте ножодържача.

При моторни апарати с дефинирана позиция за транспорт: поставете ножодържача в позиция за транспорт и го фиксирайте, така че да зацепи.

Пренасяйте моторния уред в хоризонтално положение, като го държите за стелбовидното тяло – режещите ножове да са насочени назад.

Не докосвайте горещите части на машината и скоростната кутия – **опасност от изгаряне!**

При транспортиране с моторни превозни средства: подсигурете моторния апарат да не се преобърне, да не се повреди и да не се разлее гориво.

3.3 Преди стартиране

Проверете дали моторният уред е в състояние за безопасна експлоатация – съблюда-

вайте съответните раздели в ръководството за употреба на комбинирания двигател и на комбинирания инструмент:

- режещи ножове: правилен монтаж, стабилна позиция и изправно състояние (да бъдат чисти, да се движат свободно и да не са изкривени), да бъдат заточени и добре напърскани със „STIHL Harzloser“ разтворител на смола (средство за смазване)
- при уреди с регулируем ножодържач: приспособлението за регулиране трябва да бъде фиксирано в позицията, предвидена за стартиране на уреда
- при апарати с дефинирана позиция за транспорт (ножодържачът е сгънат към стеловидното тяло): никога не пускате апарата в действие, когато той е в позиция за транспортиране
- не предприемайте каквито и да било промени по устройствата за обслужване и предпазните устройства
- Ръкохватките трябва да са чисти и сухи, по тях да няма масло и замърсявания – важно за безопасното водене на моторния апарат
- Нагласете колана за носене на апарата и ръкохватките според ръста на оператора. Съблюдавайте посоченото в раздел "Поставяне на колана за носене"

Разрешава се работа само с апарати, които са в пълна изправност – **опасност от злополука!**

Само в случай на нужда при употреба на колани за носене: упражнявайте се да сваляте бързо апарата. Когато се упражнявате, не хвърляйте апарата на земята, за да не го повредите.

3.4 Държане и управление на уреда

Моторният уред да се държи винаги здраво и с две ръце за дръжките.

Заемете стабилна стойка и водете моторния уред така, че режещите ножове винаги да са обърнати настрани от Вашето тяло.

Според оборудването апаратът може да се носи на колан, който поема тежестта на машината.

3.4.1 Апарати с кръгова обхващаща ръкохватка

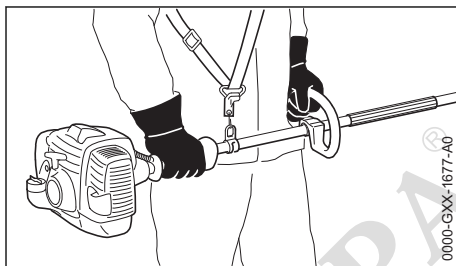

Дясната ръка на дръжката за управление, лявата ръка на ръкохватката на водещия прът – това важи и за левичарите. Палците да обхващат здраво дръжките.

3.4.2 Апарати с тръбна ръкохватка

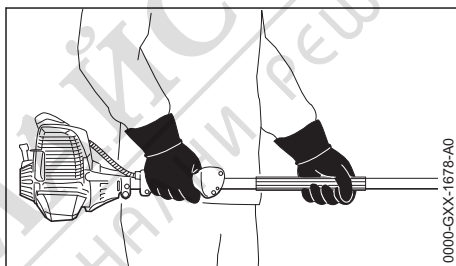

Дясната ръка на дръжката за управление, лявата ръка на тръбната ръкохватка на стеловидното тяло – това важи и за левичарите. Палците да обхващат здраво дръжките.

3.5 По време на работа

При заплашваща опасност или съответно – в аварийен случай, изключете веднага двигателя – поставете комбинирания превключвателен плъзгач / спирачния прекъсвач / спирачния бутон на 0 или съответно на **STOP** (СТОП).



Този моторен апарат не е изолиран. Спазвайте дистанция спрямо проводници, по които тече електрически ток – **опасност за живота поради електрически удар!**

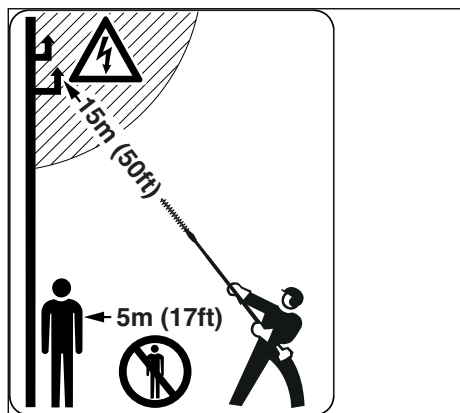

В радиус от 5 m не бива да се намират никакви други лица – поради движещите се режещи ножове и падащи отрязани растителни частици – **опасност от нараняване!** Това разстояние трябва да се спазва и спрямо предмети (превозни средства, стъкла на прозорци) – **опасност от материални щети!**

С върха на режещия нож трябва да се спазва минимално разстояние от 15 m към проводниците, по които тече електрически ток. При високо напрежение може да се получи прехвърляне на електрическа дъга и на голяма въздушна отсечка. При работа в близост до електрически проводници трябва да се изключи електрическият ток.

Следете за безупречен празен ход на двигателя – режещите ножове да не се движат повече след отпускане на лоста за газта. Контролирайте редовно настройката на празния ход, респ. коригирайте. Ако режещите ножове въпреки това продължават да се движат на празен ход, апаратът да се даде на поправка в специализиран търговски обект. Контролирайте редовно настройката на празния ход, респ. коригирайте.

Наблюдавайте режещите ножове – не режете участъци от жив плет, които не се виждат.

Изключително голяма предпазливост се изисква при рязане на висок жив плет, защото зад него може да има някой – винаги проверявайте предварително.



По време на работа редукторът се нагорещява. Не докосвайте предателната кутия – **опасност от изгаряне!**

Предпазливост при поледница, влага, сняг, на стръмни склонове, по неравни терени и т.н. – **опасност от подхлъзване!**

Разчиствайте работния участък от паднали клонки, парчета от храсти и растителни / дървесинни изрезки.

Внимавайте за препятствия: пънове, корени – **опасност от спъване!**

Винаги заемайте стабилна и сигурна стойка.

3.5.1 При работа на височина:

- винаги използвайте платформата за работа на височина
- никога не работете застанали върху стълба или на дървото
- никога не работете от нестабилни места
- никога не работете с една ръка

При поставени антифони се изисква повишено внимание и предпазливост – възприемането на предупредителни звуци (викове, звукови сигнали и др.) е ограничено.

Правете редовно паузи за почивка по време на работа, за да предотвратите преумора и изтощение, в противен случай – **опасност от злополука!**

Работете винаги спокойно и внимателно – само при добра видимост и осветление. Работете разумно, не излагайте другите хора на опасност.

Проверявайте винаги живия плет и терена за работа – за да избегнете повреждане на режещите ножове:

- отстранявайте камъни, метални части и твърди предмети
- Не позволявайте между режещите ножове да попаднат камъчета или пясък, например при работа в близост до земята.
- При жив плет с телена ограда внимавайте да не докосвате телта с режещите ножове

избягвайте контакт с проводници и кабели, по които тече електрически ток – не режете електрически проводници – **опасност от електрически удар!**



При работещ двигател не докосвайте режещите ножове. В случай, че режещите ножове бъдат блокирани от някакъв предмет, незабавно изключете двигателя – и едва тогава отстранете попадналия между режещите ножове предмет – **опасност от нараняване!**

Блокирането на режещите ножове и същевременно подаването на газ повишава натовар-

ването и намалява работните обороти на двигателя. Поради постоянното приплъзване на съединителя това води до прегряване и повреждане на важни функционални детайли (като например съединителя, пластмасовите части на кутията/ корпуса) – и вследствие на това, например поради движещи се на празен ход режещи ножове – **опасност от нараняване!**

В случай, че моторният апарат е бил изложен на нецелесъобразно натоварване (напр. въздействие на сила при удар или падане), то, преди да продължите да го използвате, трябва непременно да проверите дали е в състояние за безопасна експлоатация – вижте също и раздел "Преди стартиране". Проверявайте по-специално функционалната годност на предпазните устройства. В никакъв случай не работете с моторни апарати, които не са технически безопасни. В случай на съмнение потърсете помощта на специализиран търговски обект.

При силно запрашени или замърсени живи плетове напръскайте режещите ножове с разтворител за смола STIHL – доколкото е необходимо. По този начин значително се намалява триенето на режещите ножове, разрушителното въздействие на растителните сокове и наслагването на замърсяващи частици.

Проверявайте режещите ножове редовно и на кратки интервали, а при явно доловими промени – веднага:

- изключете двигателя
- изчакайте спирането на режещите ножове;
- Проверете състоянието и стабилността на позицията, внимавайте за пукнатини
- Проверете състоянието на заточване

3.6 След приключване на работа

След приключване на работа или съответно преди да напуснете апарата: изключвайте двигателя.

Почистете моторния апарат от прах и замърсявания – не използвайте обезмаслители.

Напръскайте режещите ножове с разтворител за смола STIHL – пуснете още един път за кратко двигателя да работи, за да може напръсканото от спрея да се разпредели равномерно.

3.7 Поддръжка и ремонт

Моторният уред трябва редовно да се поддържа. Да се извършват само тези дейности по поддръжката и ремонта на уреда, които са описани в ръководството за употреба на комбинирания инструмент и на комбинирания двигател. Всички други дейности трябва да се възлагат на специализиран търговец.

Фирмата STIHL препоръчва работите по поддръжката и ремонта на уреда да се възлагат само на специализирания дистрибутор на STIHL. За специализираните дистрибутори на STIHL редовно се провеждат квалификационни курсове за обучение и им се предоставят на разположение най-новите технически информации по тези уреди.

Да се използват само висококачествени резервни части. В противен случай съществува опасност от злополуки за работещите или повреди на уреда. Ако имате въпроси относно тази тема, се обърнете към специализирания търговец.

STIHL препоръчва да се използват предлаганите от STIHL оригинални части. Те са оптимално съгласувани по своите качества с уреда и с изискванията на потребителя.

При извършване на ремонт, поддръжка / обслужване и почистване на уреда винаги изключвайте двигателя – **опасност от нараняване!**

4 Приложение

4.1 Сезон на рязане

При подрязването на живи плетове трябва да се съблюдават специфичните за дадената страна или съответно – комуналните /общински предписания относно този вид дейност.

Апаратът за подрязване на жив плет да не се използва по времето, което обичайно е прието за почивно време.

4.2 Последователност на изрязването

Ако е необходимо силно подрязване – режете стъпаловидно за няколко работни хода.

Най-напред отстранете по-дебелите клонки и големите клони с помощта на ножици за рязане на клони.

Най-напред режете от двете страни, а след това и отгоре – горната страна.

4.3 Отстраняване / изхвърляне

Не изхвърляйте изрязаните клонки в битовите отпадъци – растителните отпадъци могат да се компостират!

4.4 Подготовка

- ▶ При регулируема предавка: настройте ъгъла на ножодържача
- ▶ Свалете предпазителя на режещите ножове
- ▶ Стартиране на двигателя
- ▶ При използване на ремък за носене: поставете ремъка за носене и окачете апарата

4.5 Техника на работа

4.5.1 Хоризонтално рязане (с поставен под ъгъл ножодържач)

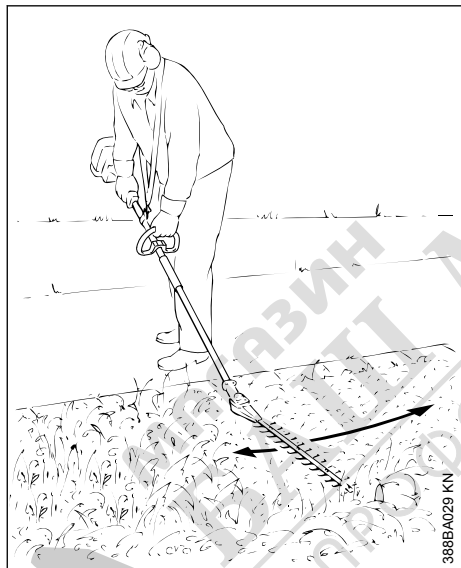

Рязане в близост до земята – като например залесена почва – от изправена позиция.

Придвижвайте ножицата за жив плет сърповидно и хоризонтално напред-назад, не опирайте ножодържача в земята.

4.5.2 Вертикално рязане (с поставен под ъгъл ножодържач)



Рязане без да се стои директно до живия плет – например когато помежду се намират лехи с цветя.

Управлявайте апарата за подрязване на жив плет придвижвайки го дъгообразно нагоре-надолу – използвайте и двете страни на режещите ножове.

4.5.3 Вертикално рязане (с изправен / разтегнат ножодържач)

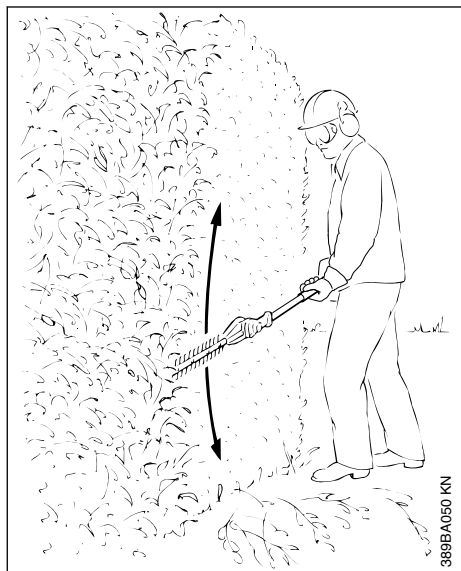

Голям радиус на действие – също и без други помощни средства.

Управлявайте апарата за подрязване на жив плет придвижвайки го дъгообразно нагоре-надолу – използвайте и двете страни на режещите ножове.

4.5.4 Рязане отгоре (с поставен под ъгъл ножодържач)

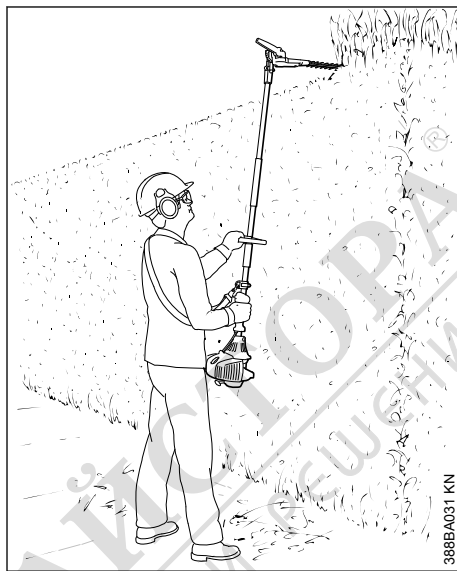

Дръжте апарата за подрязване на жив плет вертикално и го движете с накланяне и завъртане, по този начин се получава голям радиус на действие.



**ПРЕДУПРЕЖДЕНИЕ**

Работните позиции над главата са уморителни и по причини на безопасността на работа трябва да се прилагат само кратковременно. Поставете регулирания нождържач под възможно най-голям ъгъл – по този начин апаратът може да се управлява въпреки голямата си височина на действие – в по-ниска, по-малко уморителна работна позиция.

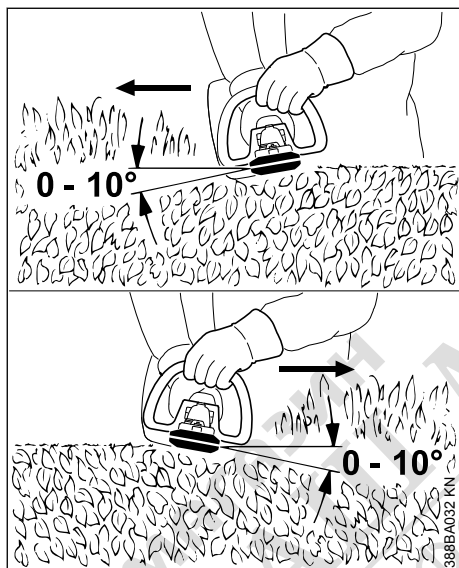
4.5.5 Хоризонтално рязане (с изправен / разтегнат нождържач)

Поставете режещите ножове на апарата за жив плет под ъгъл от 0° до 10° – но го управлявайте хоризонтално.

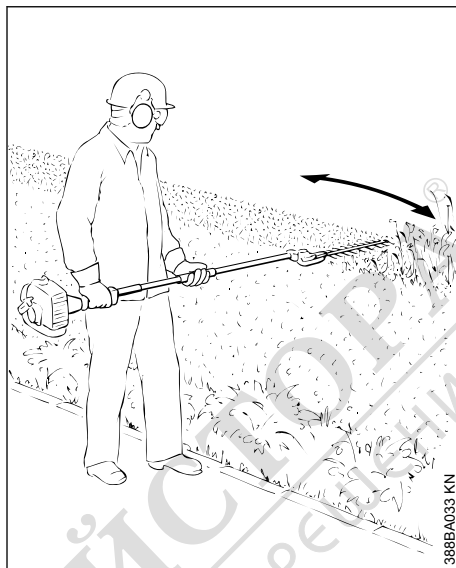

Придвижвайте апарата за подрязване на жив плет сърповидно в посока към края на живия плет, за да могат отрязаните клонки да паднат на земята.

Препоръка: режете само живи плетове, които достигат най-много височината на гърдите ви.

5 Допустими комбинирани двигатели**5.1 Комбинирани двигатели**

Използвайте само комбинирани двигатели, които са доставени или изрично одобрени от STIHL за монтаж.

Експлоатация на този комбиниран инструмент се позволява само със следните комбинирани двигатели:

KM 56 R, KM 85 R¹⁾, KM 94 R, KM 111 R, KM 131, KM 131 R, KMA 130 R, KMA 135 R, KMA 80.0 R, KMA 120.0 R, KMA 200.0 R

**ПРЕДУПРЕЖДЕНИЕ**

Не се разрешава монтирането на HL-KM 0° на комбинирани двигатели с дръжка за управление с две ръце.

5.2 Моторни косачки с разглобяемо стебловидно тяло

Комбинираният инструмент може да се монтира също и на моторни косачки (базисни моторни уреди) STIHL с разглобяемо стебловидно тяло (Т-модели).

Затова работата с този комбиниран инструмент е разрешена също и със следния апарат:

STIHL FR 131 T

**ПРЕДУПРЕЖДЕНИЕ**

При употреба на скобата (ограничител на стъпката) съблюдавайте ръководството за употреба на уреда.

6 Монтаж на комбиниания инструмент

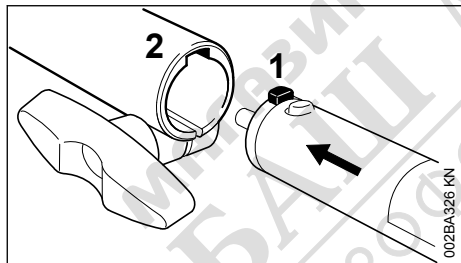

- ▶ Наденете шийката (цапфата) (1) върху стеблото на уреда до упор в канала (2) на съединителната муфа

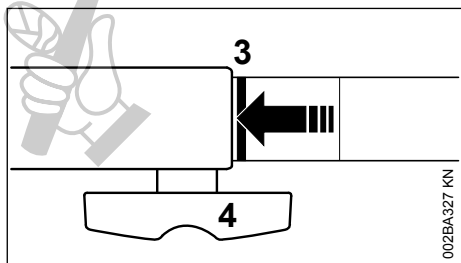

При правилно поставяне трябва червената линия (3 = връх на стрелката) да бъде на една линия със съединителната муфа.

- ▶ Затегнете **здраво** крилчатия болт (4)

6.1 Демонтиране на комбиниания инструмент

- ▶ Свалете стеблото в обратна последователност на действията

7 Комплектуване на моторния уред

7.1 Свалете капачката

Wenn sich am KombiWerkzeug bzw. am Basis-Motorgerät eine Kappe am Schaftende befindet:

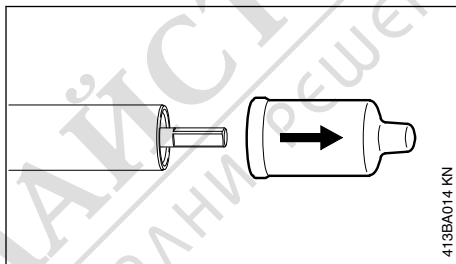

- ▶ Свалете капачката от краищата на тръбата на стеблото (и я съхранявайте)

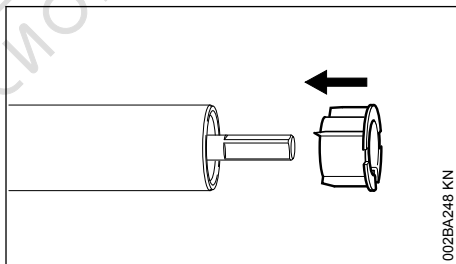

Ако при сваляне на капачката бъдат извадени тапите от стеблото:

- ▶ Вкарайте тапите до упор в стеблото

7.2 Монтаж на редуктора

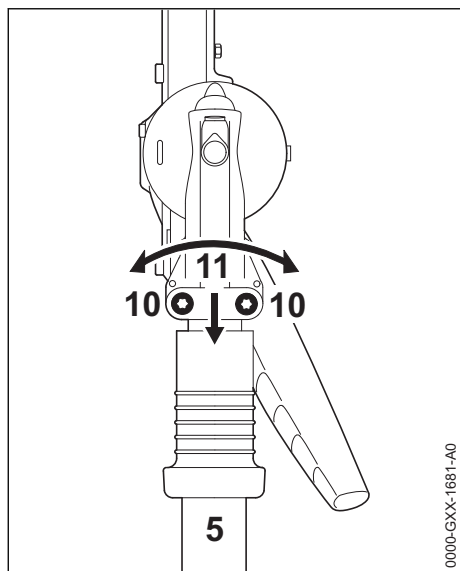

- ▶ Отвъртете затегателните винтове (10)
- ▶ Поставете предавката (11) на стебловидното тяло (5), при това завъртете няколко пъти предавката (11) наляво-надясно

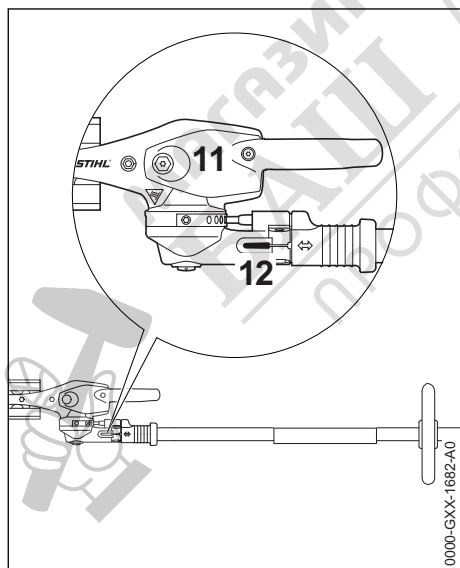

Когато краят на стебловидното тяло вече не се вижда в затегателния процеп (12):

- ▶ Изтласкайте предавката (11) до упор по-нататък

- ▶ Навийте затегателните винтове до упор
- ▶ Ориентируйте предавката (11) към моторния агрегат
- ▶ Затегнете здраво затегателните винтове

8 Регулиране на ноходържача

8.1 Приспособление за регулиране 145°

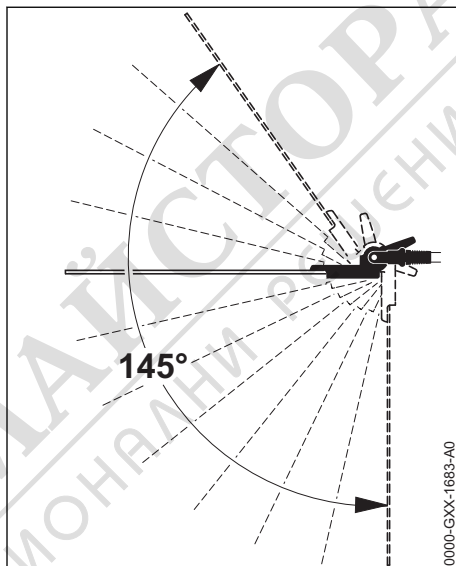

Ъгълът на ноходържача може да се регулира спрямо стебловидното тяло между 0° (напълно разпънат) до 55° (на 4 степени нагоре), както и на 7 степени до 90° (прямият ъгъл надолу). Възможни са 12 поотделно регулируеми работни положения.

! ПРЕДУПРЕЖДЕНИЕ

Извършвайте регулирането само когато режещите ножове не се движат – двигателят на празен ход – **опасност от нараняване!**

! ПРЕДУПРЕЖДЕНИЕ

По време на работа предавателният механизъм се нагорещява. Не докосвайте предавателната кутия – **опасност от изгаряне!**

! ПРЕДУПРЕЖДЕНИЕ

При регулиране никога не хващайте режещия нож – **опасност от нараняване!**

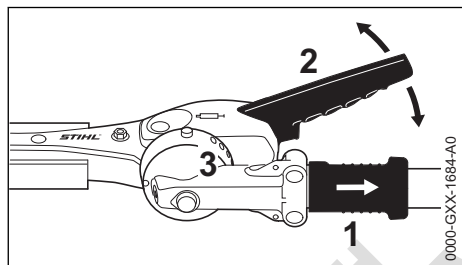

- ▶ Изтеглете назад подвижната /плъзгаща втулка (1) и с помощта на лоста (2) преместете шарнира с една или няколко фиксаторни дупки
- ▶ Отпуснете отново подвижната /плъзгаща втулка (1) и оставете болта да се фиксира във фиксаторната планка (3)

8.2 Транспортна позиция

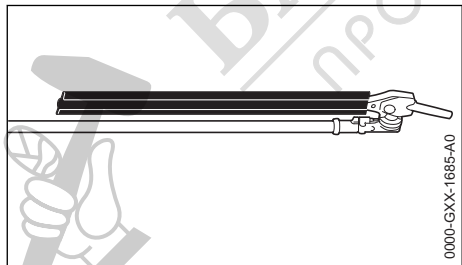

За транспортиране на аппарата с пестене на място ноходържачът може да се отметне успоредно на стебловидното тяло и да се фиксира в татова положение.

! ПРЕДУПРЕЖДЕНИЕ

Преместването на ноходържача в позиция за транспорт или от позиция за транспорт в работна позиция да се извършва само при изключен двигател – за целта натиснете спирачния бутон – предпазителят на режещите ножове е избутан нагоре – **опасност от нараняване!**

! ПРЕДУПРЕЖДЕНИЕ

По време на работа предавателният механизъм се нагорещява. Не докосвайте предавателната кутия – **опасност от изгаряне!**

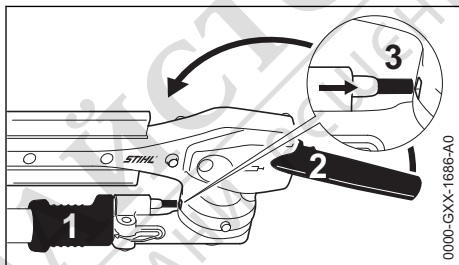

- ▶ Изключете двигателя
- ▶ Изтласкване на предпазителя на режещите ножове
- ▶ Изтеглете назад подвижната /плъзгаща втулка (1) и с помощта на лоста (2) отметнете шарнира нагоре в посока на стебловидното тяло, така че ноходържачът да застане успоредно на стебловидното тяло
- ▶ Отпуснете отново подвижната /плъзгаща втулка (1) и оставете болта да се фиксира в предвидената фиксаторна позиция (3) на корпуса

9 Поставяне на ремъка (колана) за носене

Видът и изпълнението на ремъка за носене, носещата скоба (халка) и куката с пружина (карабинка) зависят от пазара.

9.1 Ремък (колан) за носене на уреда на едно рамо

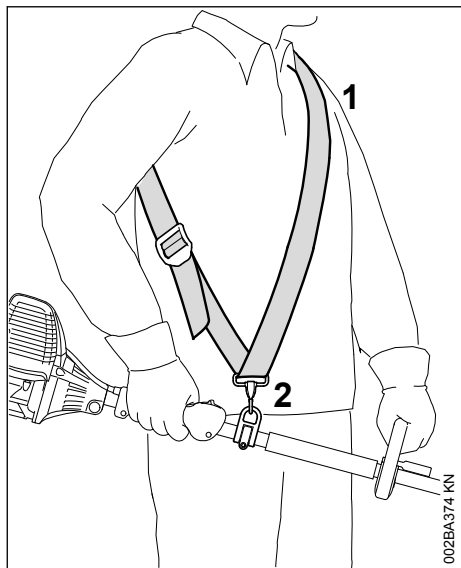

- ▶ Поставете ремъка (колана) за носене на уреда на едно рамо (1)
- ▶ Нагласете дължината на колана така, че куката с пружина (карабинка) (2) да се намира приблизително на височината на дясното бедро

9.2 Ремък (колан) за носене на две рамена

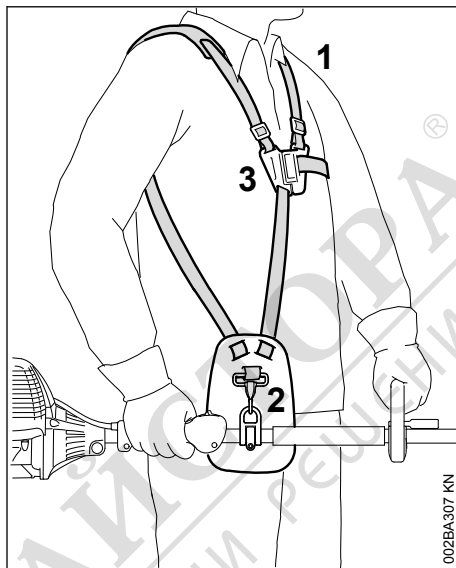

- ▶ Поставете ремъка (колана) за носене на две рамена (1)
- ▶ Нагласете дължината на колана така, че куката с пружина (карабинка) (2) да се намира приблизително на височината на дясното бедро
- ▶ Затворете закопчалката (3)

9.3 Окачване на апарата на ремъка за носене

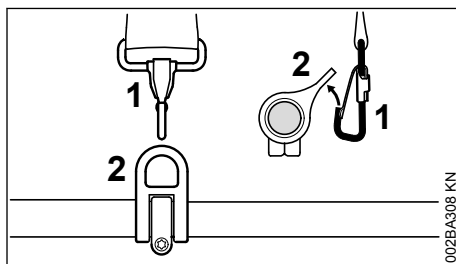

- ▶ Окачете карабинката (1) в носещата халка (2) на пръта – при което дръжте здраво носещата халка



9.4 Откачване на моторната косачка от ремъка за носене

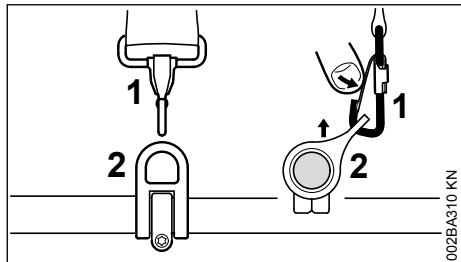

- ▶ Натиснете езичето на куката с пружина (карабинката) (1) надолу и извадете носещата скоба (2) от куката

9.5 Бързо сваляне на машината от гърба



В момента на заплашваща опасност апаратът трябва да може да се свали и отстрани бързо от работещия с него. Упражнявайте се да свалите и отстранявате апарата бързо от гърба си. Когато се упражнявате, не хвърляйте апарата на земята, за да не го повредите.

За сваляне от рамото упражнявайте бързо откачане на апарата от карабинката – при което действайте както е описано в "Откачване на апарата от ремъка за носене".

Ако се използва ремък за носене на едно рамо: упражнявайте смъкването на ремъка за носене от рамото.

Ако се използва ремък за носене на две рамена: упражнявайте бързото отваряне на закопчалката на ремъка за носене и смъкването на ремъка за носене от рамената.

10 Пускане на двигателя в действие / изключване на двигателя

10.1 Стартиране на двигателя

При пускане в действие по принцип трябва да се спазват указанията за обслужване на комбинирания двигател или съответно – на основния моторен апарат!

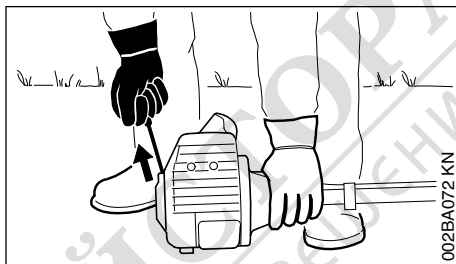
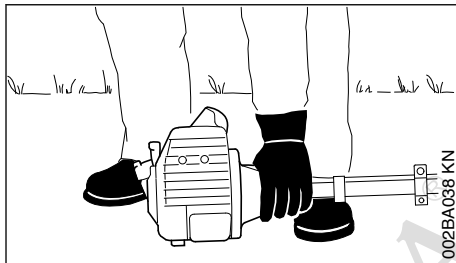

- ▶ Поставете моторния апарат в стабилно и сигурно положение за стартиране: опората на апарата при двигателя и предавката на ножовете да да прилегат към земята
- ▶ При моторни апарати с подвижен/ регулируем ножодържач: поставете ножодържача в разтегнато положение (0°)
- ▶ Свалете ножопредпазителя на режещото ножично острие

Режещите ножове не бива да докосват земята или каквито и да било предмети –

Опасност от злополука!

- ▶ ако е необходимо, подпрете предавката на високо място (като например на земно възвишение, чатал на дърво, керемиди или подобно)
- ▶ заемайте стабилна стойка – възможности: изправени, наведени или на колене
- ▶ Натиснете уреда с лявата ръка **здраво** към земята – при това не докосвайте елементите за управление, намиращи се на дръжката за управление – виж наръчника "Ръководство за употреба на комбинирания двигател" или съответно – "Ръководство за употреба на основния моторен апарат"

УКАЗАНИЕ

Не стъпвайте с крак и не заставайте на колене върху стеблото на апарата.

**ПРЕДУПРЕЖДЕНИЕ**

Щом двигателят се пусне в действие, то непосредствено след запалването му режещата верига може да се задвижи – затова веднага след запалването натиснете кратко лоста за газта – двигателят тръгва на празен ход.

По-нататък процесът на стартиране е описан в наръчника "Ръководство за употреба на комбинирания двигател" или съответно – "Ръководство за употреба на основния моторен апарат".

10.2 Изключете двигателя

- ▶ Виж наръчника "Ръководство за употреба на комбинирания двигател" или съответно – "Ръководство за употреба на основния моторен апарат".

11 Смазване на предавателния механизъм**11.1 Задвижване на ножовете**

За задвижването на ножовете използвайте трансмисионна смазка марка STIHL за ножици за жив плет (специални принадлежности).

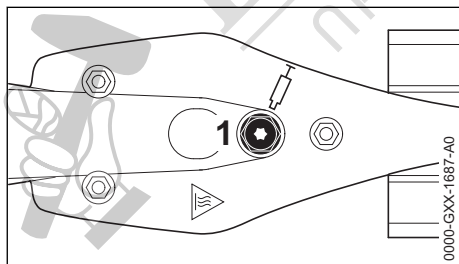
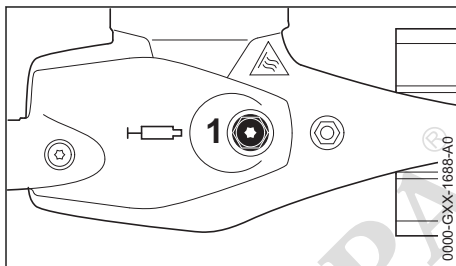
11.1.1 Модел-изпълнение HL 0°**11.1.2 Модел-изпълнение HL 145° регулируемо**

- ▶ Проверявайте нивото на смазката редовно на около всеки 25 работни часа, за целта отвъртете затварящия винт (1) – ако на вътрешната му страна не се вижда да има смазка, тогава завинтете тубата, съдържаща трансмисионна смазка
- ▶ изстискайте до близо 10 грама (2/5 унции) смазка в предавателната кутия

УКАЗАНИЕ

Не запълвайте предавателната кутия напълно със смазка.

- ▶ Отвъртете тубата със смазка
- ▶ Отново навийте винтовата тапа и я затегнете

11.2 Ъглова предавка

За ъгловата предавка използвайте трансмисионна смазка марка STIHL за ножици за жив плет (специални принадлежности).

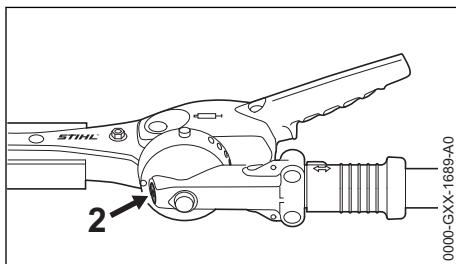
11.2.1 Модел-изпълнение HL 145° регулируемо

- ▶ Проверявайте нивото на смазката на около всеки 25 работни часа, за целта отвъртете затварящия винт (2) – ако на вътрешната му страна не се вижда да има смазка, тогава завинтете тубата, съдържаща трансмисионна смазка

- ▶ изстискайте до близо 5 грама (1/5 унции) смазка в предавателната кутия

УКАЗАНИЕ

Не запълвайте предавателната кутия напълно със смазка.

- ▶ Отвъртете тубата със смазка
- ▶ Отново навийте винтовата тапа и я затегнете

12 Съхранение на моторния уред

При спиране на работа за повече от 30 дни

- ▶ Почистете режещите ножове, проверете състоянието им и ги напръскайте с разтворител за смола марка STIHL
- ▶ Поставете предпазителя на режещите ножове
- ▶ Ако комбинираният инструмент се съхранява отделно от комбинирия двигател: поставете предпазния крайник на стеблото на машината за защита на съединителя от замърсяване
- ▶ Съхранявайте уреда на сухо и сигурно място. Защитете уреда от неоторизирана употреба (напр. от деца)

13 Указания за обслужване и поддръжка

Следните данни се отнасят за нормални работни условия. При усложнени условия (силно запрашаване и т. н.) и при по-дълго ежедневно работно време, посочените интервали трябва съответно да се съкратят.

Достъпни винтове и гайки

- ▶ Проверка и при необходимост – дозатягане, с изключение на винтовете и гайките на режещите ножове

Режещи ножове

- ▶ Проверка с оглед преди започване на работа
- ▶ Проверка с оглед преди започване на работа
- ▶ При повреда да се смени

Смазване на предавателния механизъм

- ▶ Проверка преди започване на работа
- ▶ При необходимост – допълване

Лепенка с указания за безопасност

- ▶ Ако лепенките с указания за безопасност са нечетливи, те трябва да се сменят

14 Заточване на режещите ножове

Ако производителността на рязане намалява, ножовете режат лошо, клонките често се заклещват в ножовете: трябва да се заточат режещите ножове.

Заточването на режещите ножове трябва да се извърши от оторизиран търговец-специалист с машина за заточване. Фирмата STIHL препоръчва специализирания дистрибутор на STIHL.

УКАЗАНИЕ

Не работете с тъпи или повредени режещи ножове – това води до силно претоварване на уреда и до незадоволителни резултати при рязане.

15 Минимизиране на износването и избягване повреди

Спазването на предписанията в това ръководство за употреба, както и на предписанията в ръководството за употреба на комбинирия двигател, спомага за избягването на прекомерно износване и повреди на уреда.

Използването, поддръжката и съхранението на уреда трябва да се извършват така внимателно, както е описано в това ръководство за употреба.

Потребителят на моторния уред е сам отговорен за всички повреди, които са възникнали поради неспазване на указанията за безопасност, за експлоатация и за поддръжка на машината. Това важи особено за:

- неразрешени от STIHL промени по изделието
- употребата на инструменти и принадлежности, неразрешени или неподходящи за този уред, или ако те са с ниско качество
- неотговарящо на предназначението използване на уреда
- Използване на моторния уред при спортни или състезателни мероприятия
- Повреди, които са възникнали вследствие на по-нататъшното ползване на моторния уред с дефектни части

15.1 Работи по поддръжката на уреда

Всички работи по машината, посочени в раздел "Указания за обслужване и поддръжка", трябва да се извършват редовно. В случай, че тези работи по обслужването и поддръжката на уреда не могат да се извършат от самия потребител, това трябва да се възложи за изпълнение на оторизиран търговец-специалист.

Фирмата STIHL препоръчва работите по поддръжката и ремонта на уреда да се възлагат за извършване само на оторизиран търговец-специалист на STIHL. За специализираните търговци на STIHL редовно се провеждат квалификационни курсове за обучение и им се предоставят на разположение най-новите технически информации по тези уреди.

Ако тези работи по поддръжката бъдат пропуснати или извършени некачествено, по машината могат да се явят повреди, за които е отговорен самият потребител. Към тях спадат между другите такива, също и:

- Корозионни повреди и други последстващи щети вследствие на неправилно съхраняване на уреда
- Повреди на моторния уред, възникнали вследствие употребата на резервни части с ниско качество

15.2 Части, подлежащи на износване

Някои части на уреда (като например режещите ножове) подлежат на нормално износване дори и при използване съгласно предназначението му и трябва според вида и продължителността на употребата му да се сменят навреме.

16 Основни части на моторния уред

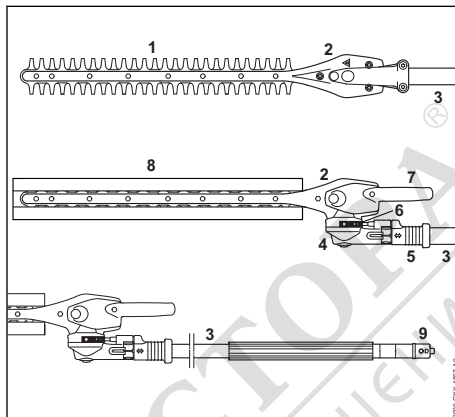

- 1 Режещи ножове
- 2 Предавка/задвижване на ножовете
- 3 Стебловидно тяло
- 4 Ъглова предавка
- 5 Подвижна /плъзгаща втулка
- 6 Фиксаторна планка
- 7 Балансиращо кобилично устройство
- 8 Предпазител на режещия нож
- 9 Накрайник /капаче

17 Технически данни

17.1 Режещи ножове

Вид рязане:	Двустранно режещи
Дължина на рязане:	500 mm, 600 mm
Разстояние между режещите зъбци:	34 mm
Височина на зъбците:	22 mm
Ъгъл на заточване:	45° спрямо равнината на ножовете

17.2 Тегло

HL-KM 0° 500 mm:	1,7 kg
HL-KM 145° 500 mm:	2,4 kg
HL-KM 145° 600 mm:	2,6 kg

17.3 Акустични и вибрационни стойности

За определяне на акустичните и вибрационни стойности на моторните уреди с комбиниран инструмент HL-KM, се вземат под внимание в работните състояния „празен ход“ и „номи-

нални максимални обороти“ в съотношение 1:4.

За по-нататъшна информация относно изпълнението на Директивата за работодатели относно вибрациите 2002/44/ЕО вижте

www.stihl.com/vib

17.3.1 Ниво на акустично налягане L_{peq} съгласно ISO 22868

HL-KM	0° 500 mm	145° 500 mm, 600 mm
KM 56 R:	95 dB(A)	92 dB(A)
KM 85 R:	95 dB(A)	94 dB(A)
KM 94 R:	95 dB(A)	93 dB(A)
KM 111 R:	93 dB(A)	93 dB(A)
KM 131:	-	94 dB(A)
KM 131 R:	94 dB(A)	94 dB(A)
KMA 130 R:	83 dB(A)	83 dB(A)
KMA 135 R:	-	81,8 dB(A)
KMA 80.0 R:	84 dB(A)	93 dB(A)
KMA 120.0 R:	84 dB(A)	93 dB(A)
KMA 200.0 R:	84 dB(A)	84 dB(A)
FR 131 T:	94 dB(A)	94 dB(A)

17.3.2 Ниво на акустично налягане L_{peq} ISO 22868

HL-KM	0° 600 mm
KMA 135 R:	85,3 dB(A)
KMA 80.0 R:	84 dB(A)
KMA 120.0 R:	84 dB(A)
KMA 200.0 R:	84 dB(A)

17.3.3 Максимално ниво на звукова мощност L_w съгласно ISO 3744

HL-KM	0° 500 mm	145° 500 mm, 600 mm
KM 56 R:	108 dB(A)	106 dB(A)
KM 85 R:	109 dB(A)	109 dB(A)
KM 94 R:	106 dB(A)	106 dB(A)
KM 111 R:	108 dB(A)	108 dB(A)
KM 131:	-	109 dB(A)
KM 131 R:	109 dB(A)	109 dB(A)
KMA 130 R:	94 dB(A)	93 dB(A)
KMA 135 R:	-	92 dB(A)
KMA 80.0 R:	93 dB(A)	94 dB(A)
KMA 120.0 R:	93 dB(A)	94 dB(A)
KMA 200.0 R:	93 dB(A)	95 dB(A)
FR 131 T:	109 dB(A)	109 dB(A)

17.3.4 Максимално ниво на акустична мощност L_w съгласно ISO 3744

HL-KM	0° 600 mm
KMA 135 R:	92,5 dB(A)
KMA 80.0 R:	93 dB(A)
KMA 120.0 R:	93 dB(A)
KMA 200.0 R:	93 dB(A)

17.3.5 Вибрационна стойност $a_{hv,eq}$ съгласно ISO 22867

HL-KM 0° 500 mm	Ръкохватка отляво	Ръкохватка отдясно
KM 56 R:	7,9 m/s ²	7,9 m/s ²
KM 85 R:	6,2 m/s ²	6,8 m/s ²
KM 94 R:	6,6 m/s ²	6,9 m/s ²
KM 111 R:	6,2 m/s ²	4,2 m/s ²
KM 131 R:	6,1 m/s ²	4,3 m/s ²
KMA 130 R:	3,5 m/s ²	3,0 m/s ²
KMA 135 R:	3,7 m/s ²	3,7 m/s ²
KMA 80.0 R:	3,0 m/s ²	2,2 m/s ²
KMA 120.0 R:	3,3 m/s ²	2,6 m/s ²
KMA 200.0 R:	5,3 m/s ²	2,6 m/s ²
FR 131 T	8,5 m/s ²	5,3 m/s ²

HL-KM 145° 500 mm, 600 mm	Ръкохватка отляво	Ръкохватка отдясно
KM 56 R:	5,9 m/s ²	7,9 m/s ²
KM 85 R:	3,7 m/s ²	4,6 m/s ²
KM 94 R:	5,5 m/s ²	4,6 m/s ²
KM 111 R:	3,8 m/s ²	3,7 m/s ²
KM 131:	2,9 m/s ²	3,2 m/s ²
KM 131 R:	3,4 m/s ²	5,2 m/s ²
KMA 130 R:	2,5 m/s ²	2,3 m/s ²
KMA 135 R:	3,4 m/s ²	2,3 m/s ²
KMA 80.0 R:	3,4 m/s ²	2,3 m/s ²
KMA 120.0 R:	3,2 m/s ²	2,3 m/s ²
KMA 200.0 R:	3,7 m/s ²	2,6 m/s ²
FR 131 T:	4,2 m/s ²	2,9 m/s ²

Коефициентът-К за ниво на звука и ниво на звуковата мощност съгласно RL 2006/42/EG е равен на 2,0 dB(A); коефициентът-К за вибрационната стойност съгласно RL 2006/42/EG е равен на 2,0 м/сек².

17.4 REACH

Съкращението "REACH" обозначава регламента на ЕО за регистриране, анализ и допустимост на химическите препарати.

За информации относно изпълнението на регламента REACH (EO) № 1907/2006 виж

www.stihl.com/reach

18 Указания за ремонт

Потребителите на този уред имат право да извършват само тези дейности по поддръжката и обслужването на уреда, които са описани в настоящото ръководство за употреба. Всякакви други ремонти трябва да се извършват само от оторизирани специализирани търговци.

Фирмата STIHL препоръчва работите по поддръжката и ремонта на уреда да се възлагат за извършване само на оторизиран търговец-специалист на STIHL. За специализираните търговци на STIHL редовно се провеждат квалификационни курсове за обучение и им се предоставят на разположение най-новите технически информации по тези уреди.

При ремонт използвайте само такива резервни части, които са изрично одобрени от STIHL за монтаж на този уред – или технически идентични части. Да се използват само висококачествени резервни части. В противен случай съществува опасност от злополука за работещите с машината или повреди на моторния уред.

Фирмата STIHL препоръчва да се използват само оригинални резервни части на STIHL.

Оригиналните резервни части на STIHL се познават по номера за резервни части на STIHL, по надписа **STIHL** и понякога по знака за резервни части на фирмата  (на малки части може да е поставен само последният знак).

19 Отстраняване (на отпадъци)

Информацията относно изхвърлянето можете да получите от местната администрация или от специализиран търговски обект на STIHL.

Неправилното изхвърляне може да увреди здравето и да замърси околната среда.

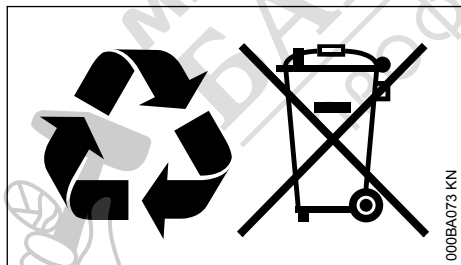

- ▶ Занесете продуктите на STIHL, включително опаковките, до подходящ събирателен пункт за рециклиране в съответствие с местните разпоредби.
- ▶ Не ги изхвърляйте заедно с битовите отпадъци.

20 Декларация на ЕС (EU) за съответствие

ANDREAS STIHL AG & Co. KG
Badstr. 115
D-71336 Waiblingen

Германия

декларира на своя собствена отговорност, че

Вид: Комбиниран инструмент – апарат за подрязване на жив плет
Фабрична марка: STIHL
Тип: HL-KM
Серийна идентификация: 4243

отговаря на съответните разпоредби на директивите 2006/42/ЕС и 2000/14/ЕО и е разработен и произведен съгласно валидните към датата на производство версии на следните стандарти:

EN ISO 12100, EN ISO 10517 (във връзка с упоменатите уреди KM)

EN ISO 12100, EN 60745-1, EN 60745-2-15 (заедно с KMA 130 R)

EN ISO 12100, EN 62841-1, EN 62841-4-2 (заедно с KMA 135 R, KMA 80.0 R, KMA 120.0 R, KMA 200.0 R)

EN ISO 12100 (заедно с упоменатите уреди FR)

За проверка на измереното и на гарантираното максимално ниво на звукова мощност се процедира съгласно директивата 2000/14/ЕО, приложение V, с прилагане на норматива ISO 11094.

Измерено максимално ниво на звукова мощност

с KM 56 R:	102 dB(A)
с KM 85 R:	103 dB(A)
с KM 94 R:	101 dB(A)
с KM 111 R:	101 dB(A)
с KM 131:	102 dB(A)
с KM 131 R:	102 dB(A)
с KMA 130 R:	93 dB(A)
с KMA 135 R:	92,5 dB(A)
с KMA 80.0 R:	93 dB(A)
с KMA 120.0 R:	93 dB(A)
с KMA 200.0 R:	93 dB(A)
с FR 131 T:	102 dB(A)

Гарантирано максимално ниво на акустично налягане

с KM 56 R:	104 dB(A)
с KM 85 R:	105 dB(A)

c KM 94 R:	103 dB(A)
c KM 111 R:	103 dB(A)
c KM 131:	104 dB(A)
c KM 131 R:	104 dB(A)
c KMA 130 R:	95 dB(A)
c KMA 135 R:	95 dB(A)
c KMA 80.0 R:	95 dB(A)
c KMA 120.0 R:	95 dB(A)
c KMA 200.0 R:	95 dB(A)
c FR 131 T:	104 dB(A)

Съхранение на техническата документация:

ANDREAS STIHL AG & Co. KG
Produktzulassung

Годината на производство е посочена върху уреда.

Вайблинген, 2023-12-01

ANDREAS STIHL AG & Co. KG

в качеството на заместник



Robert Olma, Vice President, Regulatory Affairs
& Global Governmental Relations



21 Декларация за съответствие UKCA

ANDREAS STIHL AG & Co. KG
Badstr. 115
D-71336 Waiblingen

Германия

декларира на своя собствена отговорност, че

Вид: Комбиниран инструмент – апарат за подрязване на жив плет
Фабрична марка: STIHL
Тип: HL-KM
Серийна идентификация: 4243

отговаря на приложимите разпоредби на нормативните актове на Обединеното кралство Supply of Machinery (Safety) Regulations 2008 и Noise Emission in the Environment by Equipment for use Outdoors Regulations 2001 и е разработен и произведен съгласно валидните към датата на производство версии на следните стандарти:

EN ISO 12100, EN ISO 10517 (във връзка с упоменатите уреди KM)

EN ISO 12100, EN 60745-1, EN 60745-2-15
(заедно с KMA 130 R)

EN ISO 12100, EN 62841-1, EN 62841-4-2
(заедно с KMA 135 R, KMA 80.0 R,
KMA 120.0 R, KMA 200.0 R)

EN ISO 12100 (заедно с упоменатите уреди FR)

За изчисляване на измереното и гарантираното максимално ниво на звукова мощност се процедира съгласно регламента на Обединеното кралство Noise Emission in the Environment by Equipment for use Outdoors Regulations 2001, Schedule 8 с прилагане на стандарта ISO 11094.

Измерено максимално ниво на звукова мощност

c KM 56 R:	102 dB(A)
c KM 85 R:	103 dB(A)
c KM 94 R:	101 dB(A)
c KM 111 R:	101 dB(A)
c KM 131:	102 dB(A)
c KM 131 R:	102 dB(A)
c KMA 130 R:	93 dB(A)
c KMA 135 R:	92,5 dB(A)
c KMA 80.0 R:	93 dB(A)
c KMA 120.0 R:	93 dB(A)
c KMA 200.0 R:	93 dB(A)
c FR 131 T:	102 dB(A)

Гарантирано максимално ниво на акустично налягане

c KM 56 R:	104 dB(A)
c KM 85 R:	105 dB(A)
c KM 94 R:	103 dB(A)
c KM 111 R:	103 dB(A)
c KM 131:	104 dB(A)
c KM 131 R:	104 dB(A)
c KMA 130 R:	95 dB(A)
c KMA 135 R:	95 dB(A)
c KMA 80.0 R:	95 dB(A)
c KMA 120.0 R:	95 dB(A)
c KMA 200.0 R:	95 dB(A)
c FR 131 T:	104 dB(A)

Съхранение на техническата документация:

ANDREAS STIHL AG & Co. KG

Годината на производство е посочена върху уреда.

Вайблинген, 2023-12-01

ANDREAS STIHL AG & Co. KG

в качеството на заместник



Robert Olma, Vice President, Regulatory Affairs
& Global Governmental Relations



22 Адреси

www.stihl.com



МАГАЗИН
БАШ МАЙСТОРА®
ПРОФЕСИОНАЛНИ РЕШЕНИЯ



МАГАЗИН
БАШ МАЙСТОРА[®]
ПРОФЕСИОНАЛНИ РЕШЕНИЯ

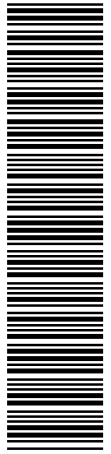

0458-475-5421-D

www.stihl.com



0458-475-5421-D