



CARAT

NEDERLANDS

Gebbruiksaanwijzing

5

ENGLISH

Instructions for use

9

FRANÇAIS

Manuel d'instruction

12

DEUTSCH

Bedienungsanleitung

16

ESPAÑOL

Instrucciones de uso

20

ITALIANO

Istruzioni

24

DANSK

Brugsanvisning

27

SVENSKA

Användningsinstruktioner

30

NORSK

Bruksanvisning

33



BS-1253N

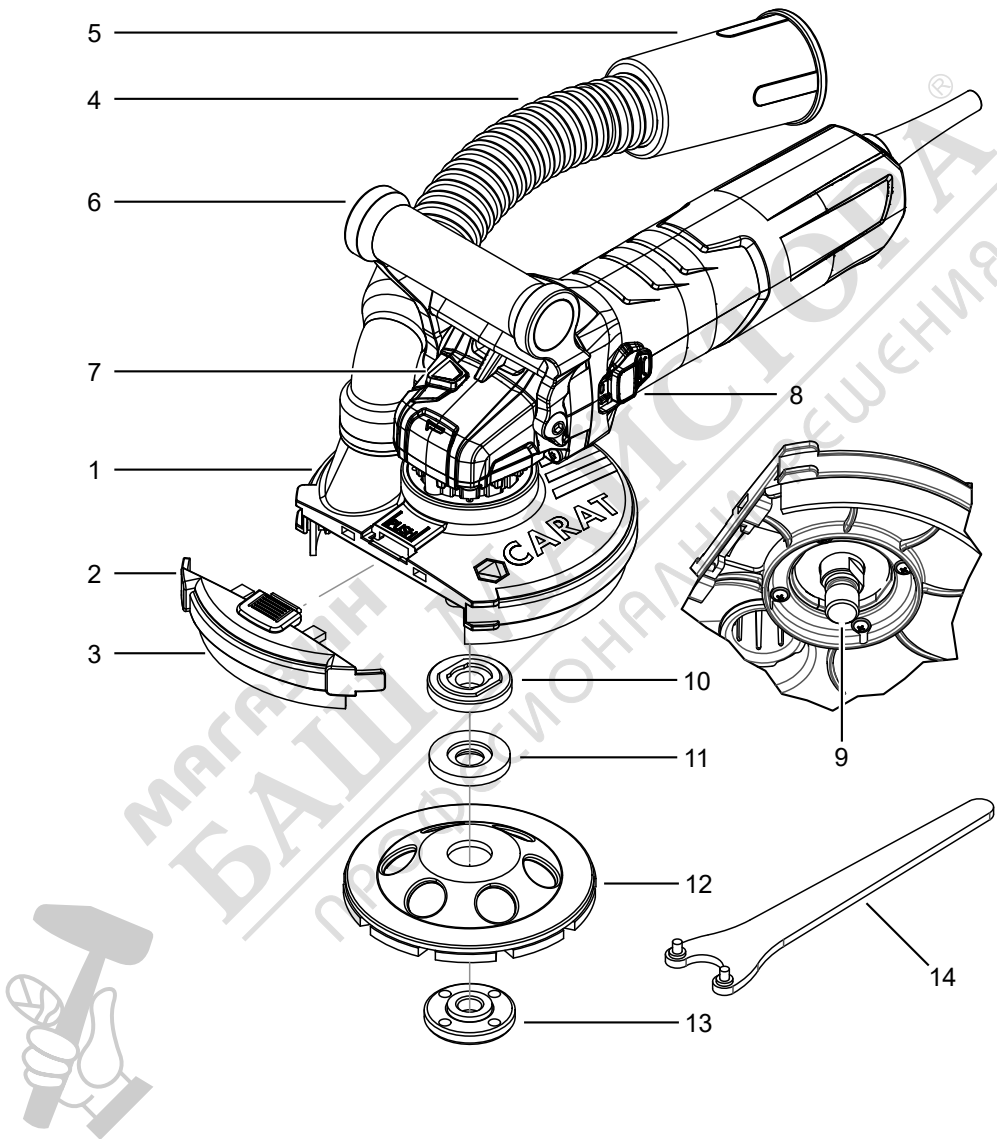

	<p>NL Graag instructies zorgvuldig doorlezen vóórdat u de machine in gebruik neemt. EN Please read the instructions carefully before starting the machine. FR Veuillez lire avec soin le mode d'emploi avant la mise en service. DE Bitte lesen Sie die Gebrauchsanweisung vor Inbetriebnahme sorgfältig durch. ES Lea las instrucciones detenidamente antes de conectar la herramienta. IT Leggere attentamente le istruzioni per l'uso prima di mettere in funzione l'elettrotensile. DK Læs brugsanvisningen nøje før ibrugtagning. SE Läs instruktionerna noggrant innan du startar maskinen. NO Les bruksanvisningen nøye før bruk av maskinen.</p>
	<p>NL Trek altijd de stekker uit het contact voor werkzaamheden aan het elektrisch gereedschap. EN Always disconnect the plug from the socket before carrying out any work on the machine. FR Avant tous travaux sur la machine extraire la fiche de la prise de courant. DE Vor allen Arbeiten an der Maschine den Stecker aus der Steckdose ziehen. ES Desconecte siempre el enchufe antes de llevar a cabo cualquier trabajo en la máquina. IT Prima di effettuare qualsiasi lavoro sulla macchina togliere la spina dalla presa di corrente. DK For ethvert arbejde ved maskinen skal stikket tages ud af stikkåsen. SE Koppla alltid ur kontakten från uttaget innan du utför något arbete på maskinen. NO Alltid ta kontakten ut av strømforsyningen før du jobber med maskinen.</p>
	<p>NL Draag een stofmasker. EN Wear a dust mask. FR Porter un masque anti-poussière. DE Tragen Sie eine Stoffmaske. ES Llevar una mascarilla protectora IT Indossare una mascherina. DK Anvend åndedrætsværn. SE Bär ansiktsmask. NO Ha på støvmaske.</p>
	<p>NL Draag gehoorbescherming. EN Wear ear protection. FR Porter une casque de protection. DE Tragen Sie Gehörschutz. ES Llevar Protección Auditiva. IT Indossare protezioni auricolari. DK Brug hørevarn. SE Använd hörselskydd. NO Ha på hørselvern.</p>
	<p>NL Bij het werken met de machine altijd een veiligheidsbril dragen. EN Always wear goggles when using the machine. FR Toujours porter des lunettes protectrices en travaillant avec la machine. DE Beim Arbeiten mit der Maschine stets Schutzbrille tragen. ES Para trabajar con la máquina, utilizar siempre gafas de protección. IT Durante l'uso dell'apparecchio utilizzare sempre gli occhiali di protezione. DK Når der arbejdes med maskinen, skal man have beskyttelsesbriller på. SE Bär alltid skyddsglasögon när du använder maskinen. NO Ha alltid vernebriller på når du bruker maskinen.</p>
	<p>NL CE-keurmerk EN European Conformity Mark FR Marque CE DE CE-Zeichen ES Marca CE IT Marchio CE DK CE-mærke SE Europeisk överensstämmelsemärkning NO Europeisk Samsvarmerke (CE).</p>
	<p>NL Waarschuwing voor algemeen gevaar. EN General warning. FR Avertissement danger général. DE Warnung vor allgemeiner Gefahr. ES Advertencia de peligro en general. IT Attenzione: pericolo generico. DK Generel fare. SE Allmän varning. NO Advarsel.</p>

In verband met continue produktontwikkelingen en technische verbeteringen kunnen technische gegevens zonder voorafgaande kennisgeving worden gewijzigd.

PERSONLIJKE VEILIGHEID



Lees voor het gebruik van deze machine de bedienings- en veiligheidsvoorschriften. Voor uw veiligheid dient u deze voorschriften nauwkeurig op te volgen.

MACHINE GEGEVENS

Type	BS-1253N
Maximaal opgenomen vermogen	1700W
Isolatieklasse	2 / II
Onbelast toerental	10.200 min ⁻¹
Schroefdraad uitgaande as	M14
Asgatdiameter	Ø 22,2 mm (7/8")
Diameter diamantkomschijf	Ø 125 mm
Gewicht	3,3 kg

HOOFDONDERDELEN

De hoofdonderdelen zijn genummerd zoals op de afbeelding van het elektrische gereedschap op pagina 3 van deze handleiding.

1. Bescherm- en afzuigkap
2. Afneembaar neusdeel bescherm- en afzuigkap
3. Borstelkrans
4. Afzuigslang
5. Afzuigaansluiting
6. Extra handgreep
7. Blokkeerknop uitgaande as
8. AAN/UIT-schakelaar
9. Uitgaande as
10. Opnameflens
11. Tussenflens
12. Diamantslijpkop
13. Spanmoer
14. Nokkensleutel voor spanmoer

VOORGESCHREVEN GEBRUIK

Het elektrische gereedschap is bestemd voor het droog schuren, ontbramen en gladmaken van overwegend minerale materialen (zoals beton, steen, marmer en aanslijkmateriaal). Het is ook geschikt voor het verwijderen van beschermende lagen en lijmresten. Het elektrische gereedschap mag uitsluitend worden gebruikt in combinatie met een zuiger van stofklasse M, geschikt voor het opzuigen van stof en gruis.

STROOMVOORZIENING

De machine mag alleen worden aangesloten op een stroombron van hetzelfde voltage als aangegeven op de typeplaat, en kan alleen op enkele fase wisselstroom worden gebruikt. De machine is dubbel geïsoleerd volgens de Europese standaard en kan daarom ook op een niet-geaard stopcontact worden aangesloten.

STOFAFZUIGING



Het stof dat bij het werken (het slijpen van mineralen) vrijkomt kan schadelijk voor de gezondheid zijn. Aanraking of inademing van stof kan leiden tot allergische reacties en/of ziekten aan de luchtwegen van de gebruiker of personen die zich in de omgeving bevinden.

- Om een hoge graad van stofafzuiging te bereiken, gebruikt u een zuiger van stofklasse M geschikt voor mineraalstof in combinatie met dit elektrische gereedschap.
- Zorg voor een goede ventilatie van de werkplek.
- Er wordt geadviseerd om een stofmasker met filterklasse FFP2 te dragen.

Neem de in uw land geldende voorschriften voor de te bewerken materialen in acht.

Neem de volgende aanwijzingen in acht om de tijdens de werkzaamheden optredende stofemissies te verminderen.

- Gebruik uitsluitend door Carat geadviseerde combinaties van diamantslijpkop, betonslijper met gemonteerde bescherm- en afzuigkap en zuiger van stofklasse M. Andere combinaties kunnen leiden tot een slechtere opname en afscheiding van stof.
- Neem de gebruiksaanwijzing van de zuiger voor het onderhoud en de reiniging van de zuiger inclusief de filters in acht. Maak de stofverzamelreservoirs onmiddellijk leeg wanneer deze vol zijn. Reinig de filters van de zuiger regelmatig en zet de filters altijd compleet gemonteerd in de zuiger.
- Gebruik alleen de door Carat voorziene afzuigslangen. Manipuleer de afzuigslang niet. Als er brokken steen in de afzuigslang terechtkomen, dient u de werkzaamheden te onderbreken en de afzuigslang onmiddellijk te reinigen. Voorkom knikken van de afzuigslang.
- Gebruik de betonslijper uitsluitend volgens de voorschriften.
- Neem de algemene eisen aan werkplekken op bouwplaatsen in acht.
- Zorg voor een goede ventilatie.
- Zorg ervoor dat er geen obstakels in de werkomgeving zijn. Bij langdurige werkzaamheden moet de zuiger zonder belemmeringen kunnen worden meegevoerd, respectievelijk op tijd worden meegevoerd.
- Draag een stofbril, gehoorbescherming, stofmasker en indien nodig handschoenen. Gebruik als stofmasker minstens een deeltjesfilterend halfgezichtsmasker van klasse FFP2.
- Gebruik voor het schoonmaken van de werkomgeving een geschikte zuiger. Verspreid neergedaald stof niet door te vegen.

MONTAGEINSTRUCTIES



Trek altijd de stekker uit het stopcontact vóór werkzaamheden aan het elektrische gereedschap!

Monteren van de diamantslijpkop

Deze machine is niet geschikt om gebruikt te worden in combinatie met andere slijpschijven dan een diamantslijpkop. De afscherming biedt onvoldoende bescherming voor schijven anders dan een diamantslijpkop.

Let op de afmetingen van de diamantslijpkop. De diameter van het asgat moet bij de opnameflens passen. Het asgat van de diamantslijpkop mag niet groter worden gemaakt. Gebruik geen adapters of reduceerstukken.

Het toegestane toerental van de gebruikte diamantslijpkoppen moet minstens 10.200 per minuut zijn.

Gebruik altijd de juiste diamantslijpkop, een type dat is afgestemd op het te slijpen materiaal. Wij adviseren diamantslijpkoppen van het merk Carat. Neem de gebruiksaanwijzing van de diamantslijpkoppen in acht.

Zorg dat de diamantslijpkop in de juiste richting draait. Let erop dat de richting van de pijl van de diamantslijpkop correspondeert met de richting van de pijl op de machine.

Maak voordat u begint de uitgaande as en alle andere onderdelen schoon. Controleer de staat van de flenzenset en de diamantslijpkop. De oplegvlakken tussen de flenzen en de diamantslijpkop moeten schoon en nauwkeurig van passing zijn.

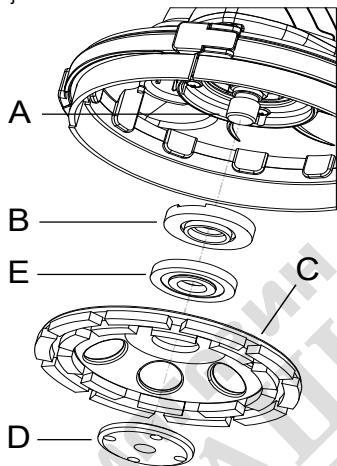

- Plaats de opnameflens (B) zo op de uitgaande as (A) dat de centreerkraag aan de buitenzijde ligt. De opnameflens moet zo op de uitgaande as gemonteerd worden dat de verdraai-beveiliging (twee vlakken kanten) over de vlakke kanten van de uitgaande as valt.
- Plaats de diamantslijpkop (C) op de opnameflens.
- Druk op de blokkeerknop [7] voor de uitgaande as om deze vast te zetten. Schroef de spanmoer (D) op de as en draai deze met de nokkensleutel [14] vast. Zorg ervoor dat de kraag van de spanmoer aan de buitenzijde ligt.

Controleer na de montage van de diamantslijpkop en vóór het inschakelen of de diamantslijpkop correct is gemonteerd en vrij kan draaien. Controleer dat de diamantslijpkop de bescherm- en afzuigkap of andere delen niet raakt.

- Wanneer de segmenten van de diamantslijpkop zo ver gesleten zijn, dat deze het te bewerken oppervlak niet meer bereiken, monteer dan de tussenflens (E) tussen de opnameflens en de diamantslijpkop. Zorg ervoor dat de centreerkraag aan de buitenzijde ligt.

Demonteren van de diamantslijpkop

Voor het vervoeren van het elektrische gereedschap dient u de diamantslijpkop te demonteren, om beschadigingen van de diamantslijpkop te voorkomen.

Pak de diamantslijpkop niet vast voordat deze is afgekoeld! Deze kan tijdens de werkzaamheden zeer heet worden.

Druk de blokkeerknop nooit in terwijl de uitgaande as nog draait. Hierdoor kan het elektrische gereedschap beschadigd raken.

- Druk op de blokkeerknop [7] van de uitgaande as.
- Draai de spanmoer (D) los met behulp van de nokkensleutel [14] en draai deze van de as. Verwijder de diamantslijpkop (C).

GEBRUIKSINSTRUCTIES



Controleer altijd of de schakelaar [8] naar behoren werkt en naar de 0-positie (UIT) terugkeert wanneer u het achterste gedeelte van de schakelaar neerdrukt, voordat u het elektrische gereedschap op een stopcontact aansluit.

Vastklemmen werkstuk

Het werkstuk dient stevig te liggen en beveiligd te zijn tegen wegglijden, bijvoorbeeld met behulp van spaninrichtingen.

Het gebruik

Sluit de machine aan op een stopcontact waarvan de spanning overeenkomt met de spanningsaanduiding op de typeplaat. Sluit de stofafzuiginstallatie aan en schakel deze in.

Als u het elektrische gereedschap wilt inschakelen, duwt u de AAN/UIT-schakelaar [8] naar voren. Als u de schakelaar wilt vergrendelen, drukt u het voorste gedeelte van de schakelaar in.

Als u het elektrische gereedschap wilt uitschakelen drukt u op het achterste gedeelte van de schakelaar, zodat deze in de UIT-stand springt.

Controleer de diamantslijpkoppen voor het gebruik. De diamantslijpkop moet op de juiste wijze zijn gemonteerd en vrij kunnen draaien. Laat de diamantslijpkop minstens 1 minuut onbelast proefdraaien. Gebruik geen beschadigde, niet-ronde of trillende diamantslijpkoppen. Beschadigde diamantslijpkoppen kunnen barsten en verwondingen veroorzaken.

Houdt het elektrische gereedschap met beide handen stevig vast.

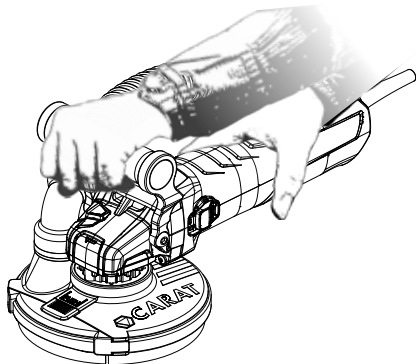

Houdt de machine boven het te bewerken oppervlak en schakel deze in met schakelaar. Laat de diamantslijpkop eerst op toeren komen voordat u deze in contact brengt met het materiaal.

Beweeg het elektrische gereedschap met matige druk cirkelend of afwisselend in lengte- en dwarsrichting over het te bewerken oppervlak. Bij een sterke daling van het toerental van de machine tijdens het gebruik, dient er minder druk uitgeoefend te worden. Laat de machine eerst weer volledig op toeren komen, alvorens de werkzaamheden te hervatten.

De bescherm- en afzuigkap heeft een afneembaar neusdeel [2], zodat bijvoorbeeld ook het vloeroppervlak tegen een muur aan bewerkt kan worden.

Verwijder het neusdeel alleen in uitzonderlijke situaties. Zonder het neusdeel is de gebruiker niet meer volledig beschermd tegen wegvliegende brokstukken en het draaiende inzetgereedschap.

Vermijd elke contact met de diamantslijpkop. Wanneer het neusdeel is verwijderd bestaat er een grotere kans dat de diamantslijpkop direct in contact komt met ledematen, kleding of kabels.

Trek altijd de stekker van het elektrische gereedschap uit het stopcontact vóór het monteren of demonteren van het neusdeel van de bescherm- afzuigkap!

U verwijdert het neusdeel door, terwijl u de vergrendeling indrukt, het neusdeel in de richting van de pijl te bewegen.

U kunt het neusdeel weer monteren door deze op zijn plaats terug te duwen.

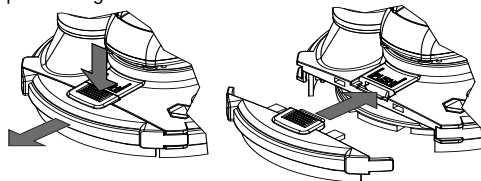

EMISSIE

Trillingsemissiewaarde 6 m/s², onzekerheid < 1,5 m/s².



Het A-gewogen geluidsniveau van het gereedschap bedraagt kenmerkend: geluidsdrukniveau 93 dB(A); geluidsvermogeniveau 104 dB(A). Onzekerheid K = 3 dB.

Meetwaarden bepaald volgens EN 60745.

AFVALVERWIJDERING



Als gevolg van de nieuwe Europese regelgeving 2012/19/EU is CARAT verplicht om afgedankte elektrische gereedschappen in te nemen zodat deze op verantwoorde wijze worden verwerkt / gerecycled. U wordt daarom verzocht om afgedankte elektrische gereedschappen in te leveren bij de CARAT dealer.

SERVICE EN ONDERHOUD



Trek altijd de stekker uit het stopcontact vóór werkzaamheden aan het elektrische gereedschap.

Houd het elektrische gereedschap en de ventilatieopeningen altijd schoon om goed en veilig te werken.

Een botte diamantslijpkop kunt u weer scherp maken door deze kort in zacht zanderig materiaal (zoals kalkzandsteen) te slijpen.

Borstelkrans vervangen

Om een optimale afzuiging te waarborgen, dient u een versleten borstelkrans [3] op tijd te vervangen.

Trek de borstelkrans (eventueel met behulp van een schroevendraaier) voorzichtig uit de borstelhouder van de bescherm- en afzuigkap.

Duw een nieuwe borstelkrans voorzichtig in de borstelhouder tot deze niet meer verder kan. Let hierbij op dat de borstelkrans niet over de rand heen steekt, zodat het neusdeel nog gedemonteerd en gemonteerd kan worden.

GARANTIE

Voor de machine geldt een garantieperiode van 12 maanden welke ingaat op het moment van levering. Garantie-aanspraken dienen te worden aangetoond door middel van overlegging van de aankoopfactuur. De garantie omvat het herstellen van opgetreden gebreken, welke terug te voeren zijn op materiaal- of fabricagefouten.

Niet onder de garantie vallen gebreken of schaden welke zijn opgetreden door:

- Foutief gebruik of aansluiten.
- Overbelasting van de machine.
- Slecht of foutief onderhoud.
- Niet opvolgen van de informatie uit de handleiding.
- Gebruik voor doeleinden waar het niet geschikt voor is.
- Reparatie met gebruik van niet-originele onderdelen.
- Indien de machinecodering is aangetast of verwijderd.
- Brand, vocht en/of transportschade.

CONFORMITEITSVERKLARING

Wij verklaren geheel onder eigen verantwoordelijkheid dat het product in overeenstemming is met de bepalingen van de richtlijnen:

EN 60745-1; EN 61000; 2006/42/EG; 2014/30/EG; 2002/95/EG

Directeur: C.J. van Beek



01-01-2018
CARAT Nederland B.V.
Nikkelstraat 18, 4823 AB Breda, Nederland



МАГАЗИН
БАШ МАЙСТОРА®
ПРОФЕСИОНАЛНИ РЕШЕНИЯ



CARAT Nederland B.V.
Nikkelstraat 18
4823 AB Breda
The Netherlands

www.carat-tools.com
www.carat-tools.nl
www.carat-tools.dk

NMHX025
01-01-2018