

359205-79 BG

Превод на оригиналните инструкции

www.blackanddecker.eu

LM2000

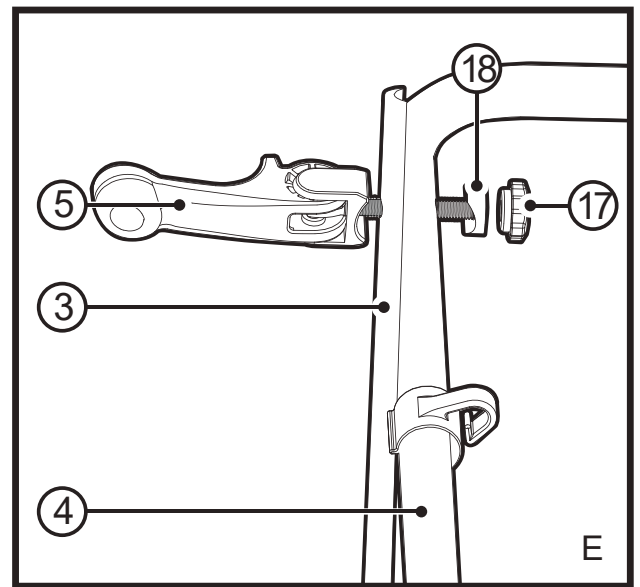
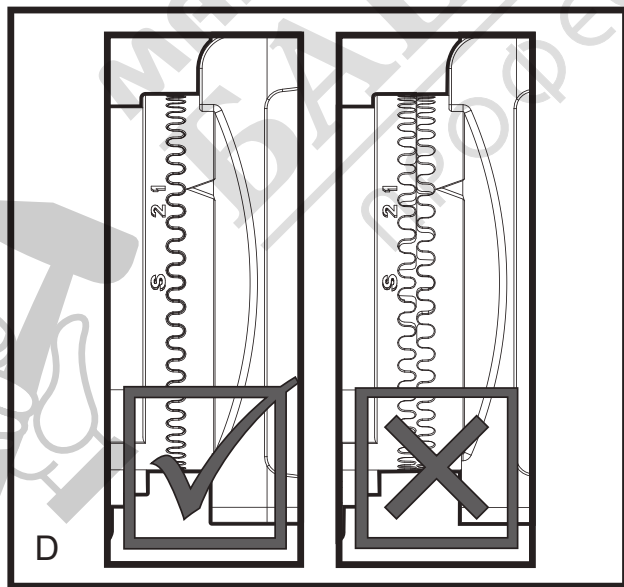
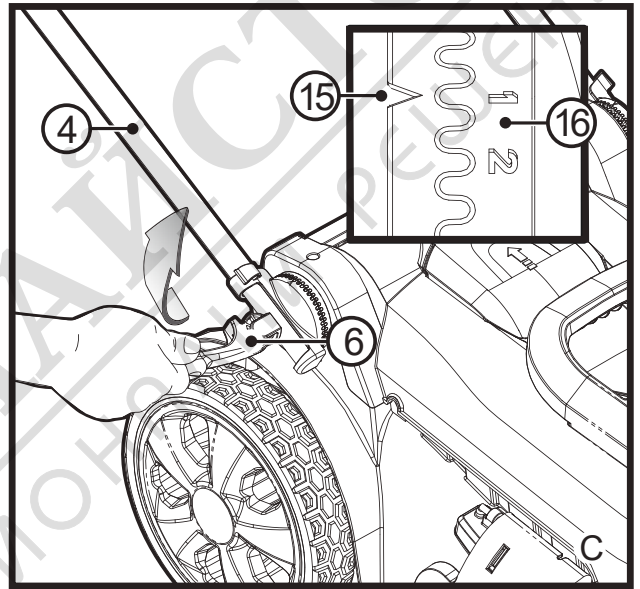
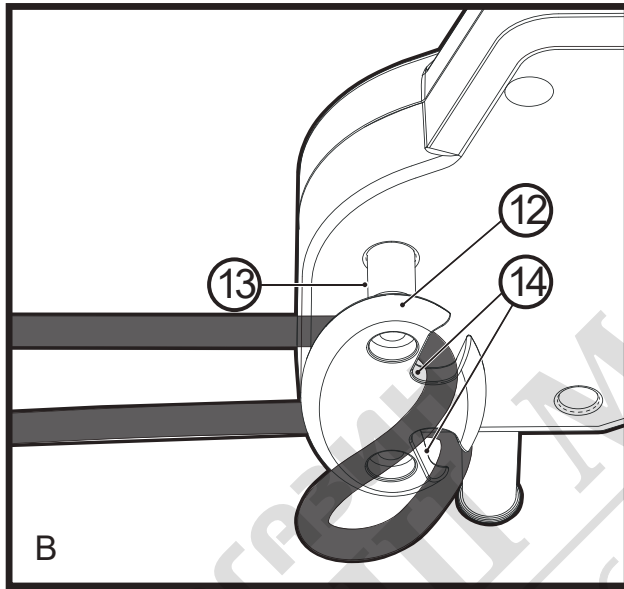
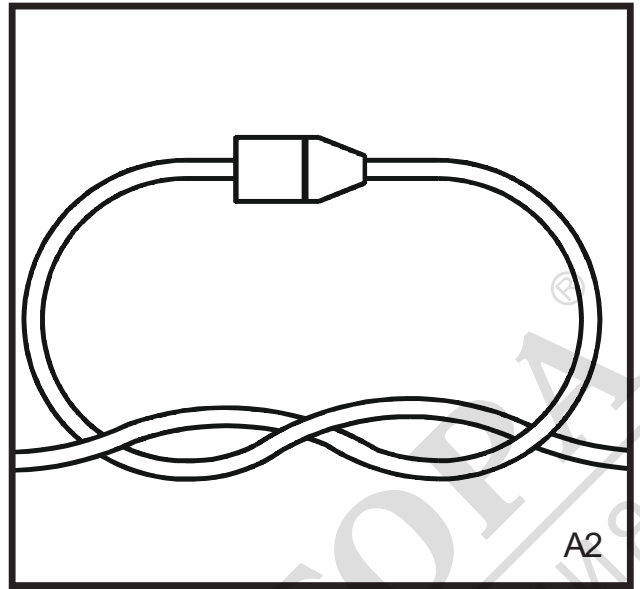
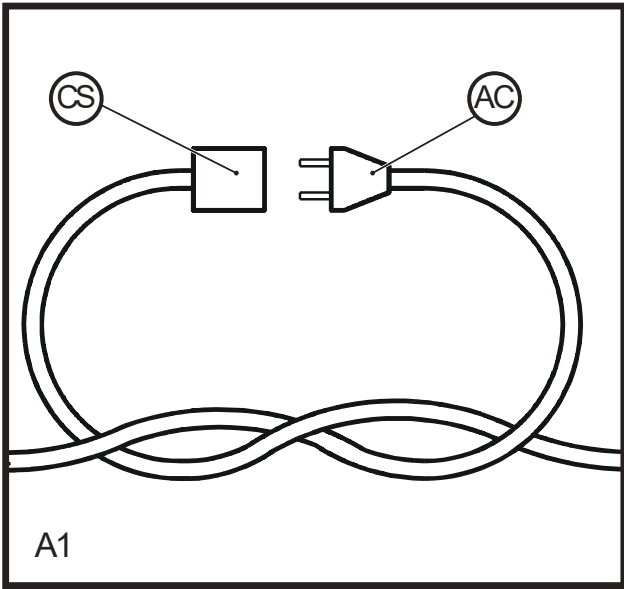

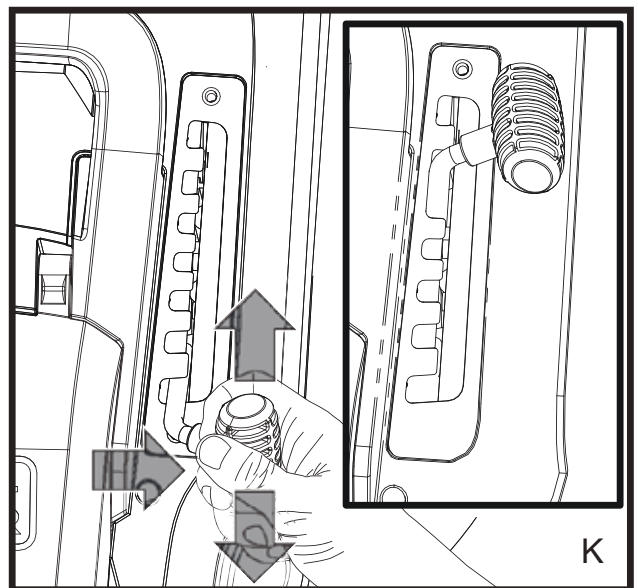
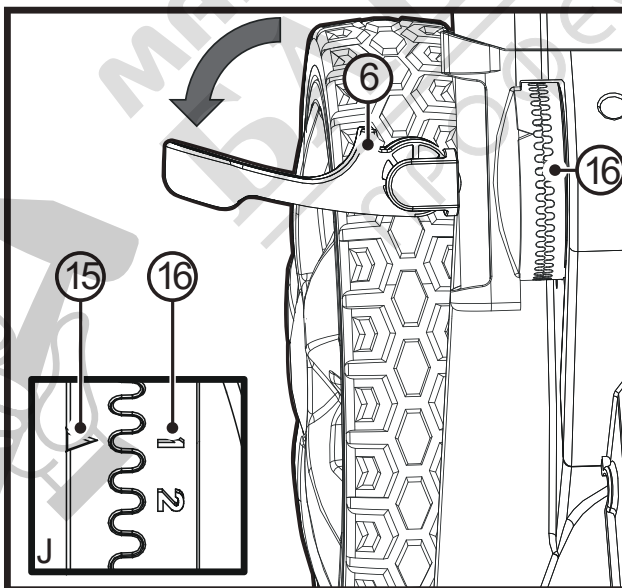
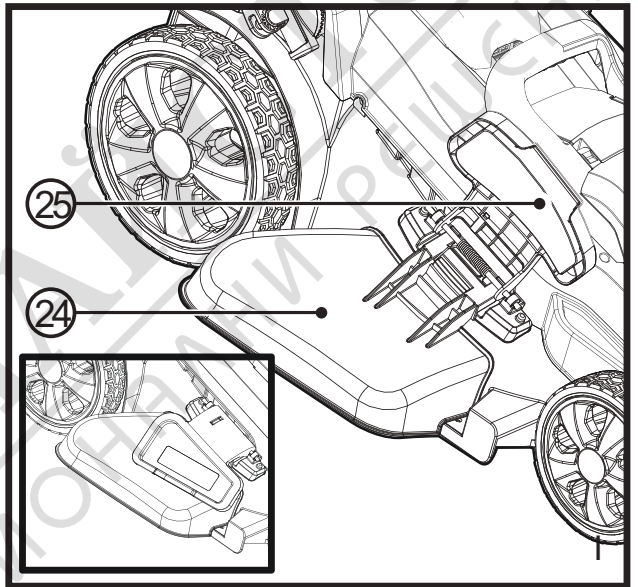
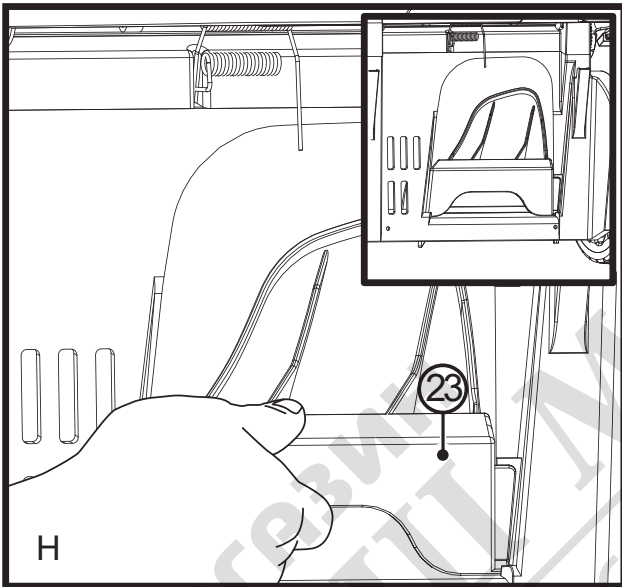
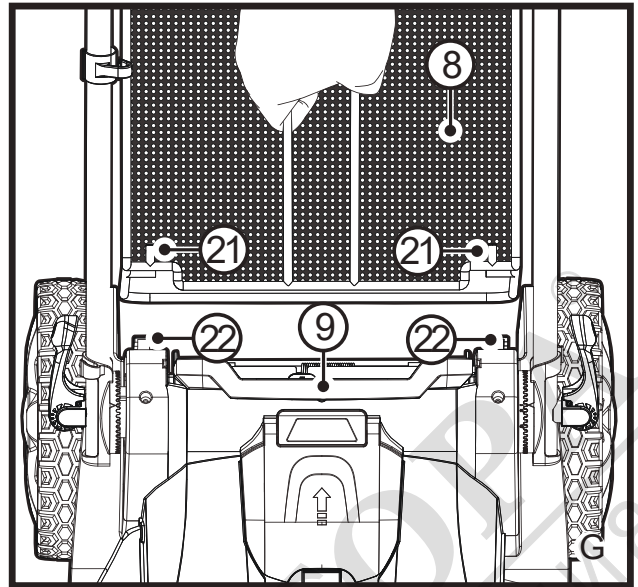
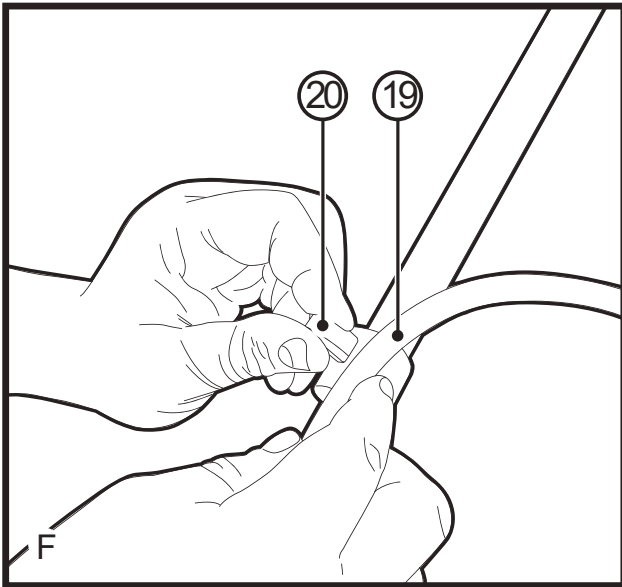

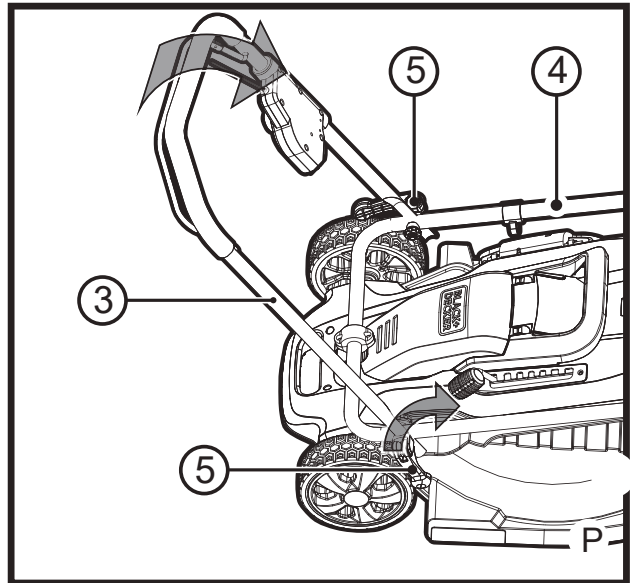
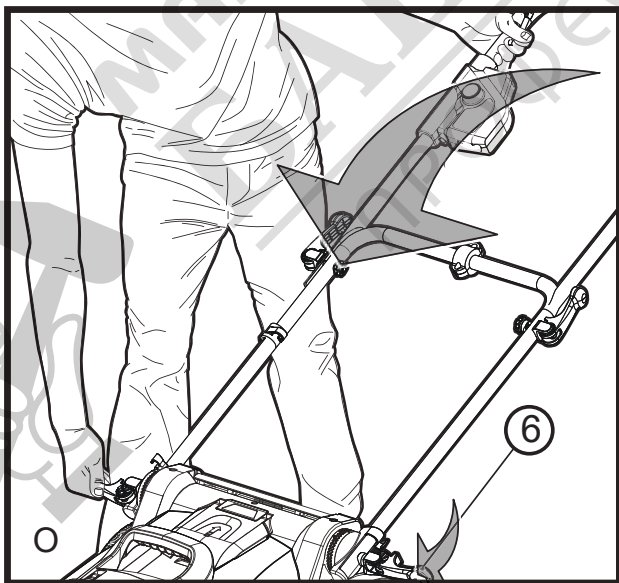
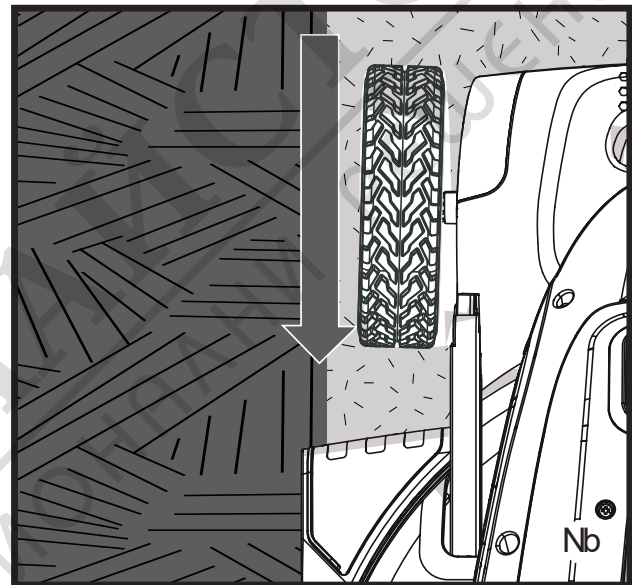
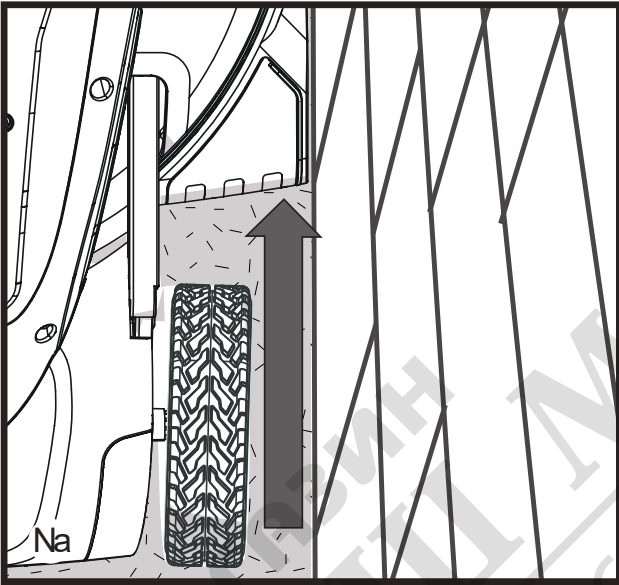
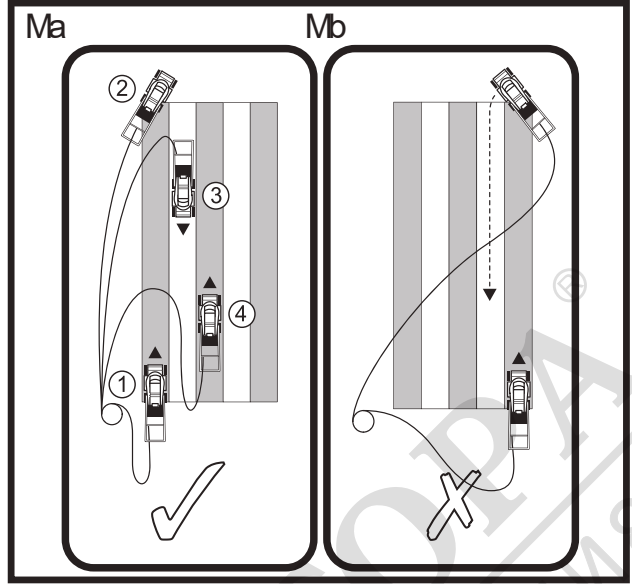
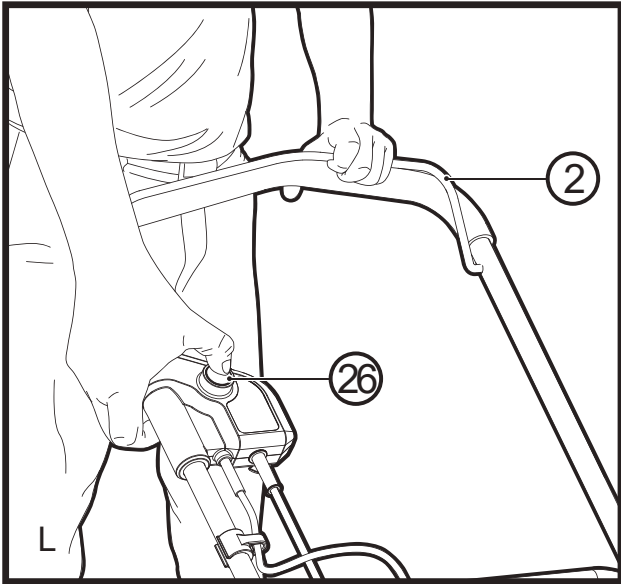

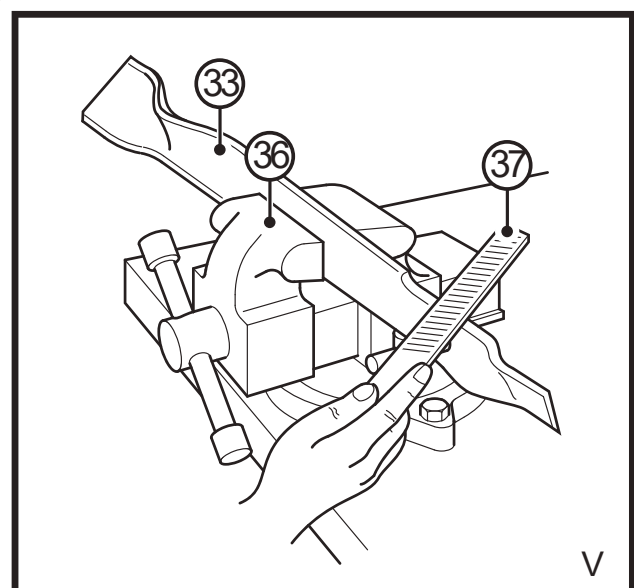
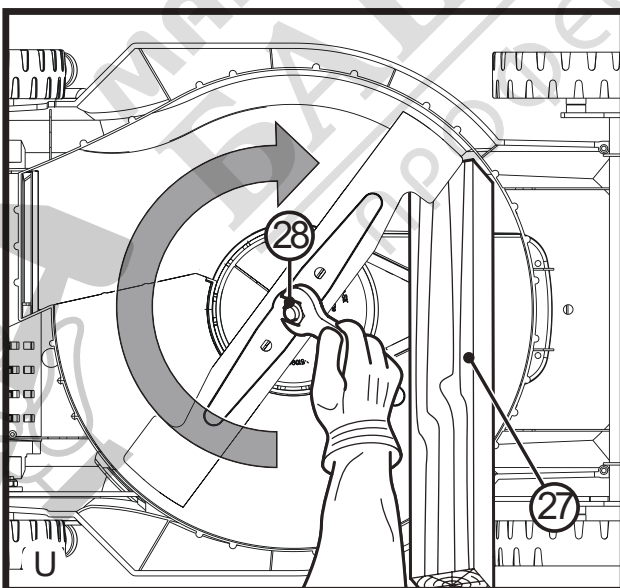
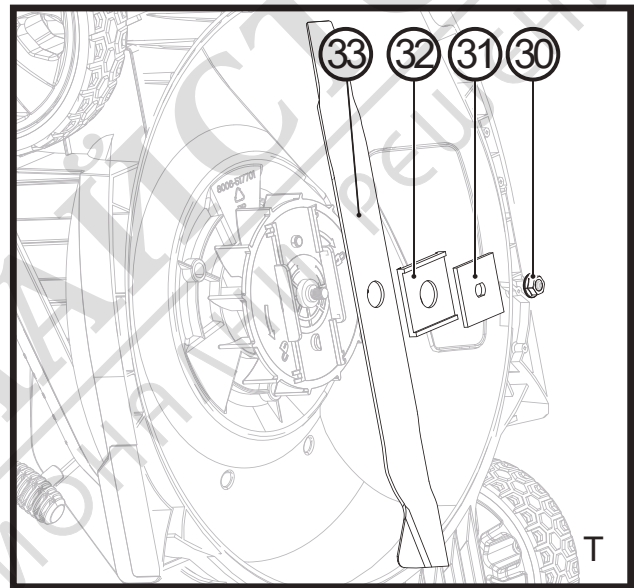
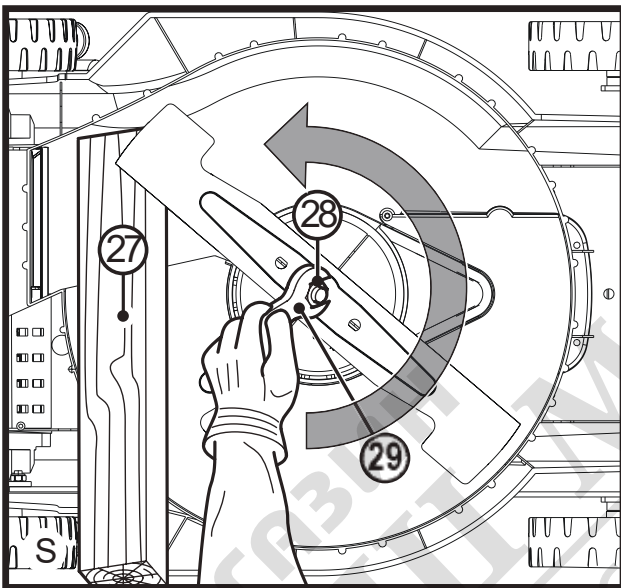
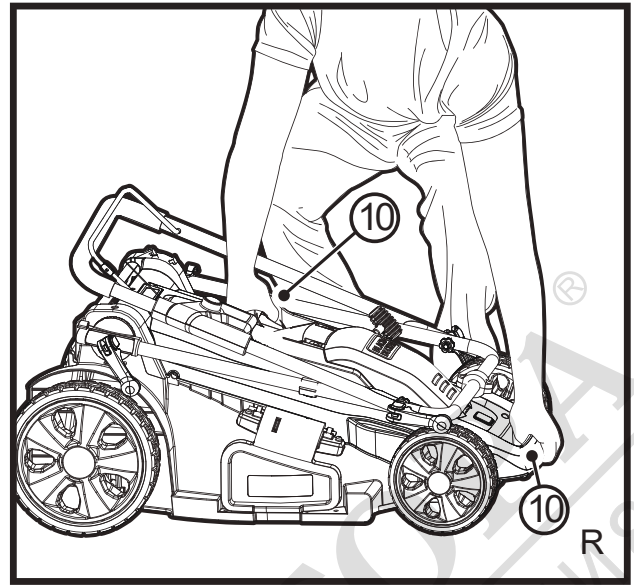
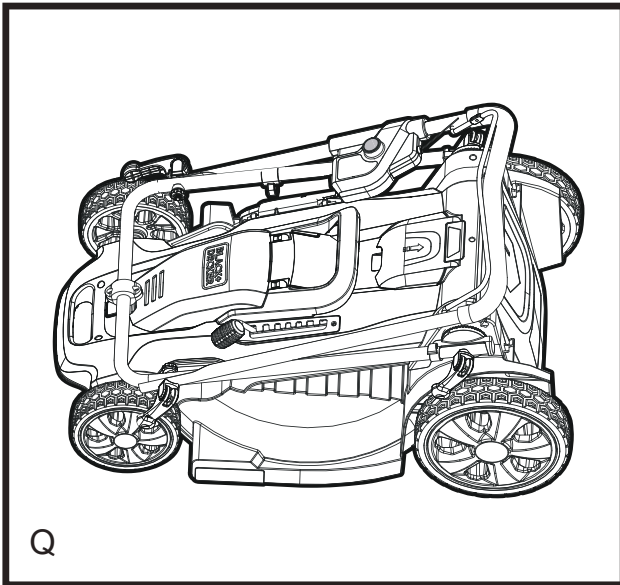

Предназначение

Вашите косачки за трева от BLACK+DECKER LM2000 са проектирани за косене на трева. Този уред е предназначен за употреба само от потребителя.

Инструкции за безопасност

Предупреждение! При използването на кабелни устройства, трябва да се следват основни мерки за безопасност, включително следните, за да намалите риска от пожар, токов удар, телесни повреди и материални щети.

Предупреждение! При използване на машината трябва да се следват правилата за безопасност. За ваша собствена безопасност и за тази на други лица, моля, прочетете тези инструкции преди да започнете работа с машината. Моля, запазете инструкциите за по-късна употреба.

- ◆ Прочетете внимателно цялото ръководство, преди да работите с този уред.
- ◆ Предназначението е описано в това ръководство. Използването на някой аксесоар или представка, или изпълнението на дадена операция с този уред, различна от предназначението, описано в тези инструкции, може да представлява опасност от нараняване.
- ◆ Запазете това ръководство за бъдещи справки.

Как да използвате Вашия уред

Винаги бъдете внимателни, когато използвате уреда.

- ◆ Този уред не е предназначен за употреба от млади или хора с увреждания без наблюдение.
- ◆ Уредът не може да се използва като играчка.
- ◆ Не позволявайте на деца или животни, да се доближават до работното място или да се докосват до уреда или захранващия кабел.
- ◆ Необходим е строг надзор, когато уредът се използва в близост до деца.
- ◆ Използвайте само на сухо място. Не допускайте намокряне на уреда.
- ◆ Не потапяйте уреда във вода.
- ◆ Не отваряйте кожуха на корпуса. В него няма части, които да мога да се сервизират от потребителя.
- ◆ Не работете с уреда в експлозивна атмосфера, като например наличието на запалими течности, газове или прах.
- ◆ За да намалите риска от повреда на щепселите или кабелите, никога не издърпвайте за кабела, когато изключвате от контакта.
- ◆ Преди употреба, винаги оглеждайте остриетата, болта на острието и цялото устройство на острието за износване или повреди. Сме-

нете износените или повредените остриета и болтове, за да се запази баланса.

- ◆ За да се избегне опасност поради задействане по невнимание на топлинния предпазител, този уред не трябва да се захранва към външно превключващо устройство, като таймер, или да се свързва с верига, която е редовно включвана и изключвана от помощната програма.

След употреба

- ◆ Когато не го използвате, съхранявайте уреда на сухо и добре проветрено място, далече от достъпа на деца.
- ◆ Децата не трябва да имат достъп до съхраняваният уред.
- ◆ Когато уредът се съхранява или транспортира в автомобил, той трябва да се постави в багажника или да е обездвижен, за да се избегне движение при внезапна промяна на скоростта или посочката.

Проверка и ремонти

- ◆ Преди употреба проверете уреда за повреда или дефектни части. Проверете за счупени части, повреда в превключвателите и всякаква друга повреда, която може да засегне работата с уреда.

- ◆ Не използвайте уреда, ако някоя част е повредена или дефектна.
- ◆ Всички повредени или дефектни части трябва да се поправят или сменят от оторизиран сервизен агент.
- ◆ Никога не се опитвайте да сваляте или сменяте части, освен определените в това ръководство.
- ◆ Внимавайте по време на регулиране на косачката, за да предотвратите заклещване на пръстите между движещите се остриета/части и фиксирайте частите на машината.
- ◆ Когато сервизирате остриетата трябва да сте наясно, че дори, когато машината е изключена от захранването, остриетата все още могат да се движат.

Допълнителни инструкции за безопасност за косачки

- ◆ Дръжте здраво с двете ръце, докато работите с косачката.
- ◆ Ако се наложи да наклоните косачката, осигурете двете ръце да останат в работна позиция, докато косачката е наклонена. Дръжте двете ръце в работна позиция, докато косачката се върне в правилната си позиция на земята.
- ◆ Никога не носете слушалки за слушане на музика, докато работите с косачката.

- ◆ Никога не се опитвайте да регулирате височината на колелата, докато двигателят работи или предпазният ключ е в контакта.
 - ◆ Ако косачката се запуши, освободете превключвателната дръжка, за да изключите косачката, изчакайте острието да спре, преди да се опитате да отпушите отвора или да извадите каквото и да било под капака.
 - ◆ Дръжте ръцете и краката си далече от режещата зона.
 - ◆ Поддържайте остриетата остри. Винаги носете предпазни ръкавици, когато работите с острието на косачката.
 - ◆ Ако използвате колектор за трева, проверявайте го често за износване и повреда. Ако е прекалено износен, сменете с нов колектор за трева за ваша безопасност.
 - ◆ Бъдете особено внимателни, когато обръщате или издърпвате косачката към себе си.
 - ◆ Не слагайте ръцете или краката си в близост или под косачката. Поддържайте чисто пред отвора за разтоварване през цялото време.
 - ◆ Почистете мястото, където косачката се използва от обекти като скали, пръчки, тел, играчки, останки и т.н. Предмети, засегнати от острието могат да причинят сериозни наранявания на хора.
- Стойте зад дръжката, когато двигателят работи.
- ◆ Не работете с косачката, ако сте боси или носите сандали. Винаги носете масивни обувки.
 - ◆ Не дърпайте косачката назад, освен ако не е абсолютно необходимо. Винаги поглеждайте надолу и назад, преди и докато се движите назад.
 - ◆ Никога не насочвайте окосения материал към хора. Избягвайте изпускане на материал срещу стена или препятствие. Материалът може да рикошира обратно към оператора. Освободете превключвателната дръжка за изключване на косачката и спрете острието, когато пресичате чакълени повърхности.
 - ◆ Не работете с косачката без колекторът за трева, предпазителят за разтоварване, задният предпазител или други предпазни приспособления да са на мястото си и да функционират. Периодично проверявайте всички защити и предпазни устройства, за да се уверите, че са в добро работно състояние и ще работят правилно и ще изпълняват тяхната функция. Сменете повредения предпазител или друго предпазно устройство, преди по-нататъшна употреба.
 - ◆ Никога не оставяйте работеща косачка без надзор.

- ◆ Винаги освобождавайте превключвателната дръжка за спиране на двигателя и изчакайте, докато острието спре напълно, преди да почистите косачката, да свалите чувала с окосената трева, да отпуснете преградата за разтоварване, когато оставяте косачката или преди да правите настройки, ремонти или инспекции.
- ◆ Работете с косачката само на дневна светлина или на добра изкуствена светлина, когато предметите на пътя на острието се виждат ясно от работното място на косачката.
- ◆ Не работете с косачката под влияние на алкохол или наркотици, или когато сте изморени или болни. Винаги бъдете нащрек, внимавайте какво правите и бъдете разумни.
- ◆ Избягвайте опасни места. Никога не работете с косачката във влажна или мокра трева, никога не използвайте косачка в дъжда. Внимавайте, когато стъпвате, ходете, никога не тичайте.
- ◆ Ако косачката започне да вибрира необичайно, освободете превключвателната дръжка, изчакайте острието да спре и след това проверете причината незабавно. По принцип вибрацията е признак на повреда, вижте ръководството за отстраняване на неизправности за съвет в случай на необичайна вибрация.
- ◆ Винаги носете подходяща защита за очите и респираторна защита, когато работите с косачката.
- ◆ Употребата на аксесоари или приставки, които не са препоръчани за употреба с тази косачка може да е опасна. Използвайте само аксесоари одобрени от BLACK+DECKER.
- ◆ Никога не се надценявайте, докато работите с косачката. Поддържайте правилна позиция и баланс през цялото време, докато работите с косачката.
- ◆ Косете напречно на склоновете, никога нагоре или надолу. Бъдете изключително внимателни, когато променяте посоката по склоновете.
- ◆ Следете за дупки, коловози, неравности, скали или други скрити обекти. Неравен терен може да причини подхлъзване и падане. Високата трева може да крие препятствия.
- ◆ Не косете по мокра трева или по изключително стръмни склонове. Нестабилността може да причини подхлъзване и падане.
- ◆ Не косете близо до пропадания, канавки, или насипи. Може да загубите стабилност или баланс.
- ◆ Винаги оставяйте косачката да се охлади преди да я приберете.

Издърпайте щепсела от контакта:

- ◆ Всеки път, когато оставяте машината;
- ◆ Преди разчистване на натрупани отпадъци;
- ◆ Преди проверка, почистване или работа по машината.

Безопасност на останалите

- ◆ Този уред не е предназначен за употреба от лица (включително деца) с намалени физически, сетивни или умствени възможности, с недостатъчен опит и познания, освен ако са под наблюдение и са им дадени инструкции за употребата на уреда от лице, отговорно за тяхната безопасност.
- ◆ Децата трябва да се наблюдават постоянно, за да не си играят с уреда.
- ◆ След удар в чужд предмет. Проверете уреда за повреди и направете ремонт, ако е необходимо;

Допълнителни рискове.

Допълнителни остатъчни рискове могат да възникнат при използването на инструмента, които не могат да бъдат включени в приложените предупреждения за безопасност. Тези рискове могат да бъдат причинени от неправилна употреба, продължителна употреба и др.

Въпреки прилагането на съответните правила за безопасност и използването на уреди за безопасност, някои допълнителни рискове не могат да бъдат избегнати. Те включват:

- ◆ Наранявания, причинени от докосване всякакви въртящи/движещи се части.
- ◆ Наранявания, причинени от смяна на части, остриета или аксесоари.
- ◆ Наранявания, причинени от продължително използване на един инструмент. Когато използвате някой инструмент за продължителни периоди от време е необходимо да си взимате редовни почивки.
- ◆ Увреждане на слуха.
- ◆ Опасност за здравето, причинена от вдишването на прах в резултат от употребата на вашия инструмент (пример:- работа с дърво, особено с дъб, бук и MDF.)
- ◆ Ако работите с косачката на влажно място са неизбежни, използвайте дефектнотокова защита (RCD) с ток на задействане не повече от 30 mA. Употребата на RCD намалява риска от токов удар.
- ◆ Никога не вземайте и не пренасяйте уреда, докато двигателят работи.

Предупредителни знаци

Следните предупредителни символи може да се открият върху уреда, заедно с кода на датата:



Предупреждение! Преди работа прочетете ръководството.



Не излагайте инструмента на дъжд и висока влажност.



Внимавайте за остри остриета. Остриетата продължават да се въртят след спирането на мотора - извадете щепсела от електрическата мрежа преди поддръжка или при повреден кабел.



Пазете се от летящи предмети. Пазете страничните наблюдатели далече от зоната на рязане.



Носете подходяща защита за очите.



Носете подходяща защита за ушите.



Остриетата ще продължат да се въртят след изключване на машината.



Дръжте захранващия кабел далече от режещите остриета.



Директивата 2000/14/ЕС гарантира силата на звука.

Електрическа безопасност



Предупреждение! Този инструмент е двойно изолиран, следователно не му трябва заземителен кабел. Винаги проверявайте дали захранващият кабел е в съответствие с напрежението на табелката.

- ◆ Ако захранващият кабел е повреден, трябва да се смени от производителя или от оторизиран сервизен център на BLACK+DECKER, за да се предотврати злополука.

Характеристики

Този уред има всички или някои от следните характеристики.

1. Превключвателна кутия
2. Превключвателна дръжка
3. Горна дръжка
4. Долна дръжка
5. Лостове за прикрепване на горна дръжка (2)
6. Лостове за прикрепване на долна дръжка (2)
7. Лост за настройка на височината на рязане
8. Чувал за събиране на трева
9. Капак на задна врата
10. Дръжки за носене
11. EdgeMax™
12. Фиксатор за удължителния кабел

Използване на удължителни кабели

Уверете се, че удължителния кабел е в добро състояние, преди употреба. Винаги използвайте подходящ размер удължителни кабели с инструмента – а това е подходящ размер на жицата за различни дължини на кабела и достатъчно тежки за съответното токово натоварване.

Използването на кабел с по-малък размер причинява спадане на напрежението в кабела, което води до загуба на мощност и прегряване. За намаляване възможността за изваждане на кабела на косачката за трева от комплекта кабели по време на работа:

- ◆ Направете възел, както е показано на Фигури А1 и А2, или.
- ◆ Използвайте един от закрепващите ремъци на щепселното гнездо или конекторите, както е описано в това ръководство (Фигура В).

Поставяне на удължителен кабел (фигура В)

Фиксатор за удължителен кабел (12), който предпазва кабела от изваждане, е вграден в дръжката на дръжката.

- ◆ За да използвате тази функция, трябва само да удвоите удължителния кабел с около 203 мм от края, и я поставете в отвора (13), както е показано на фигура В.
- ◆ Избутайте удължителния кабел в двата задържащи отвора (14) за да подсилите задържането.
- ◆ Внимателно притиснете кабела, за да сте сигурни, че е здраво във фиксатора на косачката.
- ◆ Включете края на разклонителя на удължителния кабел в захранващия кабел и включете удължителния кабел.

Предупреждение! Не злоупотребявайте с кабела - Никога не дърпайте косачката за трева за кабела и него дърпайте, за да го изключите от разклонителя. Пазете кабела далече от нагорещени предмети, масло или остри ръбове.

Сглобяване

Предупреждение! Преди монтажа се уверете, че превключвателната дръжка е освободена и косачката е изключена от контакта.

Прикачване на долна дръжка

- ◆ Вдигнете долната дръжка (4) на мястото ѝ, като се уверите, че стрелката (15) в долната част на косачката е на една линия с 1 или 2 в долната част на дръжката (16) (притурка на фигура С).

Забележка! Уверете се, че всяка страна на долната дръжка е поставена върху същия номер. Стрелката трябва да е подравнена с 1 или 2 за работа.

- ◆ Затворете лостовите за регулиране на височината на дръжката (6), както е показано на фигура С. След като затворите всички, уверете се, че зъбите са зацепени, както е показано на фигура D.
- ◆ Ако връзката между дръжката и лоста е твърде стегната или разхлабена, отворете лоста и настройте дълбочината на лоста като завъртите лоста. Затворете го отново, докато зъбите са напълно фиксирани и всички лост е надеждно затворен.

Прикачване на горна дръжка (фиг. Е)

- ◆ Свалете лостовите за прикачване на горната дръжка (5), гайките (17) и шайбите (18) от дръжката.
- ◆ Подравнете отворите в долната част от горната дръжка (3) с отворите в горната част на долната дръжка (4).

Забележка: Уверете се, че кабела се намира на предната страна на двете дръжки. Ако не е, това може да доведе до оплитане на кабела и невъзможност за лесно съхраняване на косачката.

- ◆ От външната страна на горната дръжка (3), плъзнете болта през отворите.

- ◆ Плъзнете шайба върху болта на лоста и сглобете незатегнатото целия комплект с гайката.
- ◆ Завъртете горната дръжка до работната позиция.
- ◆ Затворете лоста. Ако е твърде затегнат или твърде разхлабен, отворете лоста и гайката, за да настроите скобата. Проверете лостовите като ги затворите. Те трябва да са достатъчно стегнати, че дръжките да се държат здраво, но достатъчно отпуснати, така че лостовите да се затварят напълно. Регулирайте чрез отваряне лоста и завъртане на гайката, докато дръжките са осигурени.

Обезопасяване на кабела на мотора (фиг. F)

Предупреждение: Прикрепете кабела, така че той да не се опъне или притисне в съединенията на дръжките по време на употреба или сгъване. Това може да причини повреда на кабела.

Кабелът на двигателя (19) трябва да се фиксира към дръжките с помощта на ограничителите (20) които са вече окачени към дръжката. За фиксиране на кабела към дръжката:

- ◆ Поставете дръжките в работеща позиция, вижте раздел "Прикачване на долната дръжка".
- ◆ Пуснете кабела до предната част на долната и горната дръжки.
- ◆ Изтеглете обратно кабелния ограничител.
- ◆ Плъзнете кабела на двигателя под скобата и се уверете, че се придържа изцяло от ограничителя.

Опаковане в чували

- ◆ Уверете се, че приставката за странично разтоварване (24) (фиг. I) и вложката за мулчиране (23) (фиг. H) са свалени от косачката, преди да опаковате в чували.
- ◆ Повдигнете капака на задната врата (9) и поставете чувала за събиране на трева (8) върху косачката, така че кукичките на чувала (21) да са върху скобите (22), както е показано на фигура G. След това спуснете капака на задната врата.

Мулчиране

- ◆ Уверете се, че приставката за странично разтоварване (27) и чувала за събиране (8) не са поставени.
- ◆ Повдигнете капака на задната врата (9) и плъзнете вложката за мулчиране (23) изцяло в косачката, както е показано на фигура H.
- ◆ Уверете се, че капакът на задната врата приляга плътно, преди да включите косачката.

Странично разтоварване

- ◆ Уверете се, че чувалът за събиране (8) е изваден.
- ◆ Повдигнете задния капак (9) и плъзнете вложката за мулчиране (23) изцяло в косачката, както е показано на фигура H.

- ◆ Повдигнете страничния капак (25) и окачете приставката за странично разтоварване (24) изцяло в косачката, както е показано на фигура I.
- ◆ Освободете страничния капак и се уверете, че приставката е фиксирана на място, преди да включите косачката, както е показано в допълнението на фигура I.

Работа

Предупреждение! Оставете косачката да работи със собствената си скорост. Не претоварвайте.

Регулиране на височината на дръжката (фиг. J)

- ◆ Отворете двата лоста за прикрепване на долната дръжка (6).
- ◆ Настройте дръжката така, че стрелката (15) в долната част на косачката да е на една линия с 1 или 2 в долната част на дръжката (16). Уверете се, че дръжката е поставена на същия номер от двете страни на косачката.
- ◆ Затворете двата лоста и се уверете, че дръжката е плътно фиксирана и зъбите за зацепени, както е показано на притурката.

Регулиране на височината на косачката (фиг. K)

Височината на срязването се регулира централният лост за регулиране, като имате избор от 7 позиции.

Забележка: Ако не сте сигурни на каква височина да режете, започнете да косите с височина на регулиращия лост (7) на позиция 7 и настройте височината, колкото е необходимо, както е показано на фигура K.

За настройка на височината на рязане:

- ◆ Издърпайте лоста на регулиране на височината на косачката от заключващата позиция.
- ◆ Преместете лоста към задната част на уреда, за да се понижи височината на рязане.
- ◆ Преместете лоста към предната част на уреда, за да се увеличи височината на рязане.
- ◆ Избутайте лоста за регулиране на височината в една от 7 заключващи позиции.

Стартиране на косачката

Предупреждение! Остро движещо се острие. Никога не се опитвайте да отмените операция на тази превключвателна кутия, тъй като резултатът може да е сериозно нараняване.

- ◆ Вашата косачка е оборудвана със специална превключвателна кутия. За да работите с косачката, натиснете бутона (26) на превключвателната кутия (1), след това издърпайте превключвателната дръжка (2) до дръжката, както е показано на фигура L. Освободете бутона и задръжте превключвателната дръжка с две ръце.
- ◆ За изключване на косачката, просто освободете превключвателната дръжка.

Предупреждение! Никога не се опитвайте да застопорите превключвател или превключвателна дръжка (2) на позиция.

Забележка: След като превключвателната дръжка се върне до първоначалната си позиция, тя ще активира "Автоматичния спирачен механизъм". Двигателят се спира електрически и острието на косачката ще спре да се върти за 3 секунди или по-малко.

Косене (фиг. M - N)

Предупреждение! Винаги инспектирайте зоната, където ще се използва косачката и премахвайте всички камъни, пръчки, тел, кости и други остатъци, които могат да бъдат изхвърлени от въртящото се острие.

Препоръчваме ви да използвате косачката, както е посочено в този раздел, с цел постигане на оптимални резултати и намаляване на риска от прекъсване на хранящия кабел.

- ◆ Поставете голямата част от хранящия кабел на тревата, в близост до началната точка (позиция 1 на фиг. M).
- ◆ Включете косачката, както е описано по-горе.
- ◆ Продължете както е показано на фиг. M.
- ◆ Преместете се от 1 на позиция 2.
- ◆ Завъртете надясно, като стъпите на кабела и продължете към позиция 3.
- ◆ Завъртете наляво, като стъпите на кабела и продължете към позиция 4.
- ◆ Повторете горната процедура според изискванията.

Предупреждение! Не работете към кабела, както е показано на фиг. Ma.

EdgeMax™

EdgeMax™ (11) ви дава възможност да подрязвате трева до ръба на стена или ограда (фиг. N).

EdgeMax™ ви дава възможност да подрязвате точно тревата точно до краищата на ливадата (фиг. Na).

- ◆ С косачката успоредно на тревата, избутайте косачката по ръба на тревата, като се уверите, че EdgeMax™ е малко над ръба на вашата ливада (фиг. Na).

Забележка: Ако е поставена приставка за странично разтоварване, EdgeMax™ може да се използва само от дясната страна на ливадата.

Претоварване на косачката

За да избегнете повреда поради претоварване, не се опитвайте да отнемате твърде много трева едновременно.

Забавете хода на косенето или увеличете височината на рязане.

Съхранение

Предупреждение! Въртящото се острие може да причини нараняване. Освободете превключвателната дръжка (2) за изключване на косачката, извадете предпазния ключ и извадете батерията преди вдигане, транспортиране или съхранение на косачката.

Съхранявайте на сухо място.

Предупреждение! За да избегнете прищипване, пазете пръстите си далеч от зоната между дръжките, когато сгъвате дръжките.

Предупреждение! Уверете се, че кабелът не може да се опъне или притисне в съединенията на дръжките по време на сгъване. Това може да причини повреда на кабела.

Дръжката на косачката може да се сгъне надолу за бързо и удобно съхранение.

- ◆ Докато държите дръжката, отворете, но не сваляйте лостовете за прикрепване на долната дръжка (6) и сгънете дръжката към предната част на косачката, както е показано на фигура O.
- ◆ Отворете, но се сваляйте лостовете за прикрепване на горната дръжка (5) и сгънете горната дръжка (3) назад над долната дръжка (4), както е показано на фигура P.
- ◆ Косачката трябва да бъде сгъната, както е показано на фигура Q.
- ◆ Поддържайте всички гайки, болтове и винтове здраво затегнати, за да сте сигурни, че уредът е в състояние за безопасна работа.
- ◆ Проверявайте често торбата за трева за износване или влошаване на качеството.
- ◆ Сменяйте износените или повредени части за безопасност.
- ◆ За въртящи се косачки, винаги използвайте подходящ вид средства за рязане за замяна.

Носене на косачката

- ◆ Косачката може да бъде носена с помощта на удобни дръжки за носене (10) както е показано на фигура R. **НЕ** се опитвайте да вдигате косачката за горната дръжка (3) или долната дръжка (4).

Съвети за косене

Предупреждение! Винаги инспектирайте зоната, където се ще се използва косачката и премахвайте всички камъни, пръчки, тел, кости и други остатъци, които могат да бъдат изхвърлени от въртящото се острие.

Предупреждение! Работете напречно на склоновете, никога нагоре или надолу. Бъдете изключително внимателни, когато промените посоката по склоновете. Не работете по изключително стръмни склонове. Винаги стойте стабилно на краката си.

- ◆ Освобождавайте превключвателната дръжка, за "Изкл." на косачката, когато пресичате зона с чакъл (могат да се бъдат изхвърлени камъни от острието).
- ◆ Настройте косачката на най-голяма височина на косене, когато косите по неравен терен или във високи треви. Отнемането на твърде много трева едновременно може да причини претоварване и спиране на двигателя. Вижте ръководството за отстраняване на неизправности.

- ◆ Ако по време на сезон с бърз растеж се използва чувал за събиране (8), тревата може да запушва отвора за разтоварване. Освободете превключвателната дръжка за изключване на косачката и извадете предпазния ключ. Извадете коша и разклатете тревата до задния край на чувала. Също така почистете трева или остатъци, които могат да бъдат захванати около отвора за изпразване. Сменете коша за трева.
- ◆ Ако косачката започне да вибрира необичайно, освободете превключвателната дръжка за изключване на косачката и извадете предпазния ключ. Проверете незабавно каква е причината. Вибрацията е предупреждение за проблем. Не работете с косачката, докато не бъде направена сервисна проверка. Вижте наръчника за отстраняване на неизправности в ръководството.
- ◆ Винаги освобождавайте превключвателната дръжка за изключване на косачката, когато я оставяте без надзор, дори за кратък период от време.

Монтаж и демонтаж на острие

Предупреждение! Когато сглобявате системата от остриета, уверете се, че всяка част е монтирана правилно, както е описано по-долу.

Неправилно сглобяване на острието или други части на системата от остриета може да причини сериозно нараняване.

Предупреждение! Освободете превключвателната дръжка за изключване на косачката, изчакайте острието да спре и извадете косачка.

- ◆ Изрежете парче от 2×4 дърво (27) (около 610 мм), за да предпазите острието от завъртане при премахване на болта (28).
- ◆ Носете ръкавици и правилна защита на очите.
- ◆ Обърнете косачката на едната ѝ страна. Пазете се от острието ръбове на острието. Позиционирайте дървото и развинтете болта с 13 мм (9/16") ключ (29), както е показано на фигура S.
- ◆ Отбележете разположението на всяка част, когато я сваляте. Сваляте гайката (30). Издърпайте шайба (31), изолятора на острието (32), и острието (33) както е показано на фигура T. Прегледайте всички елементи за щети и замяни, ако е необходимо.

Забележка: Вентилаторът не би трябвало да се сваля.

- ◆ За сглобяване, плъзнете острието (33). То може да бъде прикачено към вентилатора само в една посока и място. Подравнете D-образния отвор на острието с D-образната стойка на вентилатора, като се уверите, че надписите на предната част на острието сочат навън от косачката. Поставете изолятора (32) на острието, така че двете външни ребра да се простират покрай острието. Поставете квадратната гайка (31) отгоре на изолятора така, че да бъде вътре в двете външни ребра на изолятора. Поставете гайката (30) с широката страна към шайбата.

- ◆ За плътно затягане, разположете парче дърво, както е показано на фигура U, за да предпазите острието от въртене. Плъзнете болта през шайбата и завинтете болта на място. Затегнете с гаечния ключ.

Заточване на острието

Поддържайте острието добре наточено за максимална производителност на косачката. Затъпеното острие не може да коси добре тревата. Използвайте правилна защита за очите, докато сваляте, точите и монтирате острието. Уверете се, че предпазният ключ и акумулаторният пакет са отстранени.

Заточването на острието два пъти по време на сезона за косене обикновено е достатъчно при нормални обстоятелства. Пясъкът изтъпява острието бързо. Ако вашата ливада е с пясъчлива почва, ще е необходимо по-често заточване.

Забележка: Сменете огънатото или повредено острие незабавно.

Когато заточвате острието:

- ◆ Уверете се, че острието остава балансирано.
- ◆ Заточете острието до оригиналния ъгъл на рязане.
- ◆ Заточвайте режещите ръбове от двата края на острието, отнемете еднакво количество материал от двата края.

За заточване на острие в менгеме (фиг V)

- ◆ Уверете се, че превключвателна дръжка е освободена, острието е спряло и косачката е изключена, преди да извадите острието.
- ◆ Извадете острието от косачката. Вижте инструкциите за монтаж и демонтаж на острието.
- ◆ Осигурете острието (33) в менгеме (36).
- ◆ Носете правилна защита за очите и ръкавици и бъдете внимателни да не се порежете. Внимателно изпилете режещите ръбове на острието с фина пила (39) или камък за заточване, като поддържате ъгъла на оригиналния режещ ръб. Проверете баланса на острието. Вижте инструкциите за балансиране на острието. Сменете острието на косачката и затегнете здраво.

Балансиране на острието

Проверете баланс на острието (35) чрез поставяне на централен отвор в острието над един пирон или кръгла отвертка, притисната хоризонтално в менгеме. Ако някой от краищата на острието се върти, пилете по острия ръб на този падащ край. Острието е правилно балансирано, когато никой от краищата му не пада надолу.

Смазване

Не е необходимо смазване. Не смазвайте колелата. Те имат пластмасови повърхности на лагерите, които не се нуждаят от смазване.

Почистване

Освободете превключвателната дръжка (2) за изключване на косачката, изчакайте острието да спре и след това извадете предпазния ключ. Използвайте само мек сапун и влажна кърпа за почистване на косачката. Изчистете всякакви остатъци, които може да са се натрупали от долната страна на корпуса. След няколко употреби, проверете затягането на всички открити крепежни елементи.

Предотвратяване на корозия

Торове и други градински химикали съдържат вещества, които значително ускоряват корозията на металите. Ако косите на места, в които се използват торове или химикали, косачката трябва да се почисти веднага след това, както следва: Освободете превключвателната дръжка (2) за изключване на косачката и изваждане на предпазния ключ. Избършете всички открити части с влажна кърпа.

Поддръжка

Вашият инструмент на BLACK+DECKER е създаден за продължителна и дългосрочна работа с минимална поддръжка. Продължителната и задоволителна работа зависи от правилната грижа за инструмента/уредата и от редовното почистване.

Предупреждение! Преди извършването на каквато и да е поддръжка на жицен или безжицен електроинструмент:

- ◆ Изключете уреда/инструмента от захранващата мрежа.
- ◆ Или изтощете батерията докрай, ако е интегрална и след това изключете.
- ◆ Изключете зарядното устройство преди почистване. Вашето зарядно не изисква никаква поддръжка, освен редовно почистване.
- ◆ Редовно почиствайте вентилационните отвори във вашия инструмент и зарядното устройство, като използвате мека четка или суха кърпа.
- ◆ Редовно почиствайте корпуса на двигателя с помощта на чиста мокра кърпа. Не използвайте абразивен препарат или такъв на разтворителна основа.
- ◆ Редовно използвайте стъргалка с тъп ръб за почистване на трева и мръсотия от под предпазителя.

Оправяне на проблеми

Ако вашият апарат не работи правилно, следвайте инструкциите по-долу. Ако това не реши проблема, моля, свържете се с местния сервизен агент на BLACK+DECKER.

Предупреждение! Преди да продължите, освободете превключвателната дръжка за изключване на косачката и изчакайте острието да спре.

Проблем	Възможно разрешение
Косачката не работи, когато превключвателната дръжка е активирана.	Проверете и се уверете, че косачката е правилно включена и че бутонът на превключвателната кутия е напълно освободен, преди да дръпнете превключвателната дръжка.
	Освободете превключвателната дръжка за изключване на косачката. Извадете предпазния ключ и акумулаторния пакет, обърнете косачката и проверете, дали острието може да се върти свободно.
Двигателят спира по време на косене.	Освободете превключвателната дръжка за изключване на косачката. Изключете косачката. Обърнете косачката и проверете дали острието може да се върти свободно.
	Увеличете височината на рязане на колелата до най-високата позиция и започнете да косите.
	Избягвайте претоварване на косачката. Забавете косенето или увеличете височината на рязане.
Косачката работи, но резултатите от косенето са незадоволителни.	Освободете превключвателната дръжка за изключване на косачката. Изключете косачката. Обърнете косачката и проверете: <ul style="list-style-type: none"> ◆ Остротата на острието - Поддържайте острието остро. ◆ Проверете разтоварващия отвор за запушване.
	Височината на колелата може да е твърде ниска за състоянието на тревата. Увеличете височината на рязане.
Косачката се бута много трудно.	Освободете превключвателната дръжка за изключване на косачката. Изключете косачката. Увеличете височината на рязане, за да намалите влаченето на корпуса по тревата. Проверете свободното въртене на всяко колело
Косачката е необичайно шумна и вибрира.	Освободете превключвателната дръжка за изключване на косачката. Изключете косачката. Обърнете косачката настрани и проверете острието, за да се уверите, че не е огънато или повредено. Ако острието е повредено, го сменете с резервно острие на BLACK+DECKER. Ако долната страна на корпуса е повредена, изпратете косачката на оторизиран сервизен център на BLACK+DECKER.
	Ако няма видима повреда на острието и косачката продължава да вибрира: <ul style="list-style-type: none"> ◆ Освободете превключвателната дръжка за изключване на косачката. ◆ Изключете косачката. ◆ Разглобете цялото устройство на острието, както е описано в раздел "Монтаж и демонтаж на острие". ◆ Свалете евентуалните остатъци и почистете всеки детайл. ◆ Разглобете всеки детайл, както е описано в раздел "Монтаж и демонтаж на острие".

Проблем	Възможно разрешение
	Ако косачката продължава да вибрира, я предайте на оторизиран сервизен център на BLACK+DECKER.
Косачката не събира окосена трева с чувала.	Изходът е запушен. Освободете превключвателната дръжка за изключване на косачката. Изключете косачката. Почистете изхода от окосената трева.
	Намалете височината на рязане на колелата до най-късата дължина за рязане.
	Чувалът е пълен. Изпразвайте чувала по-често.

Защита на околната среда



Разделно събиране. Продуктите и батериите, отбелязани с този символ не трябва да се изхвърлят с битовите отпадъци.

Продуктите и батериите съдържат материали, които могат да бъдат възстановени или рециклирани, което намаляване търсенето на суровини. Моля, рециклирайте електрически продукти и батериите в съответствие с местните разпоредби. Повече информация можете да намерите на www.2helpU.com.

Технически данни

LM2000		
Напрежение	Vac	230V
Входяща мощност	W	2000
Обороти без товар	min ⁻¹	3500 об./мин.
Импеданс	Z _{MAX}	0,4103
Тегло	kg	25,46

Изчислена стойност на вибрациите ръка/рамо
 $= < 2,5 \text{ m/s}^2$, колебание (K) = $1,5 \text{ m/s}^2$.

L_{PA} (звуково налягане) 85 dB(A), колебание (K)
 $= 2,5 \text{ dB(A)}$

**ЕО декларация за съответствие
ДИРЕКТИВА ЗА МАШИНИТЕ ДИРЕКТИВА
ЗА ШУМА НА ОТКРИТО**



LM2000 косачка за трева

Black & Decker декларира, че тези продукти, описани в „технически данни“, са в съответствие с: 2006/42/ЕС, EN 60335-1:2012 + A11:2014 EN 60335-2-77:2010.

2000/14/ЕС, Косачка за трева, L < 50 см, Анекс VI,

DEKRA Certification B.V., Utrechtseweg 310, ED
Arnhem Netherlands

Нотифициран орган, идентификационен №: 0344

Ниво на акустичната мощност, в съответствие с 2000/14/ЕС (член 12, Анекс III, L < 50 см):

L_{WA} (измерена звукова мощност) 95 dB(A), колебание (K) 1,0 dB(A)

L_{WA} (гарантирана мощност на звука) 96 dB(A)

Тези продукти, също така, са съобразени с Директива 2014/30/ЕС и 2011/65/ЕС. За повече информация се обърнете към Black & Decker на адреса по-долу или вижте гърба на това ръководство.

Долуподписаният е отговорен за съставянето на техническия файл и прави тази декларация от името на Black & Decker.

Р. Лаверик
Директор Инженеринг
Black & Decker Europe
210 Bath Road, Slough
Berkshire, SL1 3YD
Великобритания
26.8.2016 г.

Гаранция

От Black & Decker сме уверени в качеството на изделията си и предлагаме изключителна потребителска гаранция от 24 месеца от датата на закупуването. Тази гаранция е само допълнение към вашите законови права, а не ги определя. Гаранцията е валидна на територията на страните членки на ЕС и на европейската свободна търговска зона.

За да изискате гаранция, искът трябва да е в съответствие с Правилата и условията на Black & Decker и трябва да предоставите доказателство за покупка на продавача или на оторизирания сервизен агент. Правилата и условията на 2 годишната гаранция на Black & Decker и адреса на най-близкия упълномощен сервизен агент можете да намерите на www.2helpU.com, или като се свържете с най-близкия офис на Black & Decker на адреса, указан в това ръководство.

Моля, посетете нашия уеб сайт www.blackanddecker.co.uk, за да регистрирате вашето ново изделие на Black & Decker и да сте в течение на нови изделия и специални оферти.

Stanley Black & Decker
Phoenicia Business Center
Strada Turturelelor, nr 11A, Etaj 6, Modul 15,
Sector 3 Bucuresti
Telefon: +4021.320.61.04/05

