

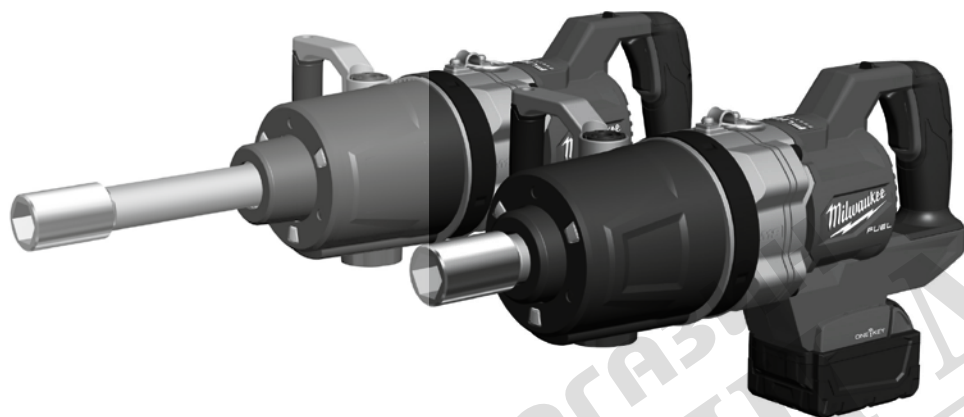

Nothing but **HEAVY DUTY.**TM



M18 ONEFHIWF1D M18 ONEFHIWF1DS

Original instructions
Originalbetriebsanleitung
Notice originale
Istruzioni originali
Manual original
Oorspronkelijke gebruiksaanwijzing
Original brugsanvisning
Original bruksanvisning
Bruksanvisning i original
Alkuperäiset ohjeet
Πρωτότυπο οδηγιών χρήσης

Orijinal işletme talimatı
Původním návodem k používání
Pôvodný návod na použitie
Instrukcja oryginalna
Eredeti használati utasítás
Izvirna navodila
Originalne pogonske upute
Instrukcijām oriģinālvalodā
Originali instrukcija
Algupärane kasutusjuhend
Оригинальное руководство по эксплуатации

Оригинално ръководство за експлоатация
Instrucțiuni de folosire originale
Оригинален прирачник за работа
Оригінал інструкції з експлуатації
Originalno uputstvo za upotrebu
Udhëzime origjinale përdorimit
التعليمات الأصلية

ENGLISH	Description of symbols	4
	Picture section with operating description and functional description	6
	Technical data	22
	Text section with important safety and working hints	28
	EC declaration of conformity	79
DEUTSCH	Beschreibung der Symbole	4
	Bildteil mit Anwendungs- und Funktionsbeschreibungen	6
	Technische Daten	22
	Textteil mit wichtigen Sicherheits- und Arbeitshinweisen	29
	EG-Konformitätserklärung	79
FRANÇAIS	Description des symboles	4
	Partie imagée avec description des applications et des fonctions	6
	Données techniques	22
	Partie de texte contenant des consignes de sécurité et de travail importantes	31
	Déclaration CE de conformité	79
ITALIANO	Descrizione dei simboli	4
	Sezione illustrata con descrizione dell'applicazione e delle funzioni	6
	Dati tecnici	22
	Sezione del testo con importanti istruzioni di sicurezza e di lavoro	32
	Dichiarazione CE di conformità	79
ESPAÑOL	Descripción de los símbolos	4
	Sección de ilustraciones con descripción de aplicación y descripción funcional	6
	Datos técnicos	22
	Sección de texto con instrucciones importantes de seguridad y trabajo	34
	Declaración CE de conformidad	79
PORTUGUÊS	Descrição dos símbolos	4
	Parte com imagens explicativas contendo descrição operacional e funcional	6
	Dados técnicos	22
	Secção de texto com instruções de segurança e de trabalho importantes	36
	Declaração CE de conformidade	79
NEDERLANDS	Beschrijving van de symbolen	4
	Beeldgedeelte met toepassings- en functiebeschrijvingen	6
	Technische gegevens	22
	Tekstgedeelte met belangrijke veiligheids- en werkinstructies	37
	EG-verklaring van overeenstemming	79
DANSK	Beskrivelse af symbolerne	4
	Billedet med anvendelses- og funktionsbeskrivelser	6
	Tekniske data	22
	Tekstafsnit med vigtige sikkerheds- og arbejdsinstruktioner	39
	EF-overensstemmelseserklæring	79
NORSK	Beskrivelse av symbolene	4
	Bilddel med bruks- og funksjonsbeskrivelse	6
	Tekniske data	22
	Tekstavsniitt med viktige sikkerhets- og arbeidsinstruksjoner	41
	EU-samsvarserklæring	79
SVENSKA	Beskrivning av symbolerna	4
	Bilddel med användnings- och funktionsbeskrivning	6
	Teknisk data	22
	Textavsnitt med viktiga säkerhets- och arbetsinstruktioner	42
	EG-försäkran överensstämelse	79
SUOMI	Symbolien kuvaus	4
	Kuvasivut käyttö- ja toimintakuvauset	6
	Tekniset tiedot	22
	Tekstiosa, jossa on tärkeitä turvallisuus- ja työohjeita	44
	EY-vaatimustenmukaisuusvakuutus	79
ΕΛΛΗΝΙΚΑ	Περιγραφή των συμβόλων	4
	Τμήμα εικόνων με περιγραφές χρήσης και λειτουργίας	6
	Τεχνικά στοιχεία	22
	Τμήμα κειμένου με σημαντικές οδηγίες ασφαλείας και εργασίας	45
	Δηλώση συμμορφωσης ΕΚ	79
TÜRKÇE	Sembollerin açıklaması	4
	Resim bölümü Uygulama ve fonksiyon açıklamaları ile birlikte	6
	Teknik Veriler	22
	Önemli güvenlik ve çalışma talimatlarını içeren metin bölümü	47
	AT uygunluk beyanı	79
ČEŠTINA	Popis symbolů	4
	Obrazová část s popisem aplikací a funkcí	6
	Technické údaje	22
	Textová část s důležitými bezpečnostními a pracovními pokyny	49
	ES prohlášení o shodě	79
SLOVENSKY	Popis symbolov	4
	Obrazová časť s popisom aplikácií a funkcií	6
	Technické údaje	22
	Textová časť s dôležitými bezpečnostnými a pracovnými pokynmi	50
	ES vyhlásenie o zhode	79

POLSKI	Opis symboli	4
	Część rysunkowa z opisami zastosowania i działania	6
	Dane techniczne	22
	Sekcja tekstowa z ważnymi instrukcjami dotyczącymi bezpieczeństwa i pracy	52
	Deklaracja zgodności WE	79
MAGYAR	A szimbólumok leírása	4
	Képes rész alkalmazási- és működési leírásokkal	6
	Műszaki adatok	22
	Fontos biztonsági és munkautasításokat tartalmazó szöveges rész	53
	EK-megfelelőségi nyilatkozat	79
SLOVENŠČINA	Opis simbolov	4
	Del slike z opisom uporabe in funkcij	6
	Tehnični podatki	22
	Besedilni del s pomembnimi varnostnimi in delovnimi navodili	55
	ES-izjava o skladnosti	79
HRVATSKI	Opis simbola	4
	Dio sa slikama sa opisima primjene i funkcija	6
	Tehnički podatci	22
	Tekstualni dio s važnim sigurnosnim i radnim uputama	57
	Izjava o skladnosti	79
LATVISKI	Simbolu apraksts	4
	Attēla daļa ar lietošanas un funkciju aprakstiem	6
	Tehniskie dati	22
	Teksta daļa ar svarīgiem drošības un darba norādījumiem	58
	EK atbilstības deklarācija	79
LIETUVIŠKAI	Simbolių aprašymas	4
	Paveiksliėlo dalis su vartojimo instrukcija ir funkcijų aprašymais	6
	Techniniai duomenys	22
	Teksto skyrius su svarbiais saugos ir darbo nurodymais	60
	EB atitikties deklaracija	79
EESTI	Sümbolite kirjeldus	4
	Pildiosa kasutusjuhendi ja funktsioonide kirjeldusega	6
	Tehnilised andmed	22
	Tekstiosa oluliste ohutus- ja tööjuhiste kohta	61
	EU vastavusdeklaratsioon	79
РУССКИЙ	Описание символов	4
	Раздел иллюстраций с описанием эксплуатации и функций	6
	Технические характеристики	22
	Текстовый раздел с важными инструкциями по безопасности и работе	63
	Декларация соответствия ЕС	79
БЪЛГАРСКИ	Описание на символите	4
	Част със снимки с описания за приложение и функции	6
	Технически данни	22
	Текстов раздел с важни инструкции за безопасност и работа	65
	Декларация за съответствие на ЕО	79
ROMÂNĂ	Descrierea simbolurilor	4
	Secțiunea de imagine cu descrierea utilizării și a funcționării	6
	Date tehnice	22
	Secțiune de text cu instrucțiuni importante de siguranță și de lucru	66
	Declarație de conformitate CE	79
МАКЕДОНСКИ	Опис на символите	4
	Дел со слики со описи за употреба и функционирање	6
	Технички податоци	22
	Текстуален дел со важни безбедносни и работни упатства	68
	EK-декларација за сообразност	79
УКРАЇНСЬКА	Опис символів	4
	Частина з зображеннями з описом робіт та функцій	6
	Технічні характеристики	22
	Текстовий розділ з важливими інструкціями з техніки безпеки та роботи	70
	Декларација ЕС про відповідність	79
SRPSKI	Opis simbola	4
	Ilustracija sa opisima primene i funkcija	6
	Tehnički podaci	22
	Tekstualni odeljak sa važnim uputstvima za bezbednost i rad	71
	EC izjava o usklađenosti	79
SHQIP	Përshkrimi i simboleve	4
	Pjesa e figurës me përshkrimet e përdorimit dhe funksioneve	6
	Specifikimet teknike	22
	Seksioni i tekstit me udhëzime të rëndësishme për sigurinë dhe punën	73
	Deklarata e konformitetit KE	79
عربي	وصف الرموز	4
	قسم الصور يوجد به الوصف التشغيلي والوظيفي	6
	البيانات الفنية	22
	قسم نصي يحتوي على تعليمات السلامة والعمل الهامة	78
	القرار المطابقة وفقاً للوائح الاتحاد الأوروبي	79



CAUTION! WARNING! DANGER! ■ ACHTUNG! WARNUNG! GEFAHR! ■ ATTENTION ! AVERTISSEMENT ! DANGER ! ■ ATTENZIONE! AVVERTENZA! PERICOLO! ■ ¡ATENCIÓN! ¡ADVERTENCIA! ¡PELIGRO! ■ CUIDADO! AVISO! PERIGO! ■ LET OP! WAARSCHUWING! GEVAAR! ■ ΒΕΒΛΕΡΚ! ΑΔΒΑΡΣΕΛ! ΦΑΡΕ! ■ OBS! ADVARSEL! FARE! ■ OBSERVERA! VARNING! FARA! ■ VAROITUS! VARO! VAARA! ■ ΠΡΟΣΟΧΗ! ΠΡΟΕΙΔΟΠΟΙΗΣΗ! ΚΙΝΔΥΝΟΣ! ■ ΔΙΚΚΑΤ! UYARI! TEHLİKE! ■ POZOR! VAROVÁNÍ! NEBEZPEČÍ! ■ POZOR! VAROVANIE! NEBEZPEČENSTVO! ■ UWAGA! OSTRZEŻENIE! NIEBEZPIECZENSTWO!

■ FIGYELEM! FIGYELMEZTETÉS! VESZÉLY! ■ POZOR! OPOZORILO! NEVARNOST! ■ PAŽNJA! UPOZORENJE! OPASNOST! ■ UZMANĪBU! BRĪDINĀJUMS! BĪSTAMI! ■ JSPEJIMAS! PERSPĒJIMAS! PAVOJUS! ■ TĀHELEPANU! HOIATUS! ОНТ! ■ ОСТОРОЖНО! ПРЕДУПРЕЖДЕНИЕ! ОПАСНОСТЬ! ■ ВНИМАНИЕ! ПРЕДУПРЕЖДЕНИЕ! ОПАСНОСТЬ! АТЕНТІЕ! AVERTISMENT! PERICOLI! ■ ПРЕТІАЗЛИВОСТІ! ПРЕДУПРЕДУВАЊЕ! ОПАСНОСТ! ■ ОБЕРЕЖНО! ПОПЕРЕДЖЕННЯ! НЕБЕЗПЕКА! ■ PAŽNJA! UPOZORENJE! OPASNOST! ■ KUJDES! PARALAJMERIMI! RREZIK! ■ احذر! الخطر!



Please read the instructions carefully before starting the machine. ■ Bitte lesen Sie die Gebrauchsanweisung vor Inbetriebnahme sorgfältig durch. ■ Lire avec soin le mode d'emploi avant la mise en service ■ Si prega di leggere attentamente le presenti istruzioni per l'uso prima della messa in funzione. ■ Lea las instrucciones detenidamente antes de conectar el dispositivo. ■ Por favor, leia bem o manual de instruções antes da utilização. ■ Lees de instructies zorgvuldig door voordat u het apparaat in gebruik neemt. ■ Læs brugsanvisningen omhyggeligt inden ibrugtagning. ■ Vennligst les nøye gjennom denne brukerhåndboken før du tar apparatet i bruk. ■ Läs instruktionen nogga innan du startar maskinen. ■ Lue käyttöohjeet huolellisesti ennen käyttöönottoa. ■ Πριν τη θέση σε λειτουργία, σας παρακαλούμε να διαβάσετε τις οδηγίες χρήσης προσεκτικά. ■ Cihazı çalıştırmadan önce lütfen bu kılavuzu dikkatle okuyun. ■ Před uvedením do provozu si pečlivě přečtěte návod k použití. ■ Pred uvedením do prevádzky si starostlivo prečítajte návod na používanie.

■ Przed uruchomieniem należy starannie przeczytać instrukcję użytkowania ■ Kérjük, üzembe helyezés előtt figyelmesen olvassa el a használati utasítást. ■ Prosimo, da pred uporabo pozorno preberete to navodilo za uporabo. ■ Pročítajte molimo pažljivo uputu za korištenje prije puštanja u pogon. ■ Pirms sākat lietot instrumentu, lūdzu, izlasiet lietošanas instrukciju. ■ Prieš pradėdami dirbti su prietaisu, atidžiai perskaitykite jo naudojimo instrukciją. ■ Palun lugege enne käiklaskmist kasutamislühend hoolikalt läbi. ■ Просьба внимательно прочесть инструкцию по использованию перед использованием инструмента. ■ Моля, преди пускане на уреда в експлоатация прочетете внимателно инструкцията за употреба. ■ Vá rugám sá citíti cu atenție instrucțiunile de utilizare înainte de ruperea în funcțiune. ■ Ве молиме внимателно прочитајте ги упатствата за употреба пред пуштањето во употреба. ■ Уважно прочитајте инструкцију з експлуатациј пред воведенням пристроју в дію ■ Pažljivo pročítajte uputstvo za upotrebu pre korišćenja. ■ Ju lutemi lexoni me kujdes udhëzimet për përdorim përpara përdorimit. ■ يرجى قراءة دليل الاستخدام بعناية قبل التشغيل.



Wear gloves! ■ Schutzhandschuhe tragen! ■ Porter des gants de protection! ■ Indossare guanti protettivi! ■ Usar guantes protectores ■ Use luvas de protecção! ■ Draag veiligheids handschoenen! ■ Brug beskyttelseshandsker! ■ Bruk vernehansker ! ■ Bär skyddshandskar! ■ Käytä suoja käsineitä! ■ Να φοράτε προστατευτικά γάντια! ■ Koruyucu eldivenlerinizi takınız! ■ Používejte ochranné rukavice!

■ Používejte ochranné rukavice! ■ Nosić rękawice ochronne! ■ Hordjon védőkesztyűt! ■ Nositi zaščitne rokavice ■ Nositi zaštitne rukavice! ■ Jávalkã aizsargcimd! ■ Lietojiet aizsardzības cimdus! ■ Kanda kaitsekindaid! ■ Надевать защитные перчатки! ■ Да се носят предпазни ръкавици! ■ Purtați mînuși de protecție! ■ Носете ракавици! ■ Носити захисни рукавици! ■ Nosite zaštitne rukavice! ■ Vishni doreza mbrojtëse! ■ ارتد القفازات



Do not swallow the coin cell battery! ■ Knopfzellenbatterie nicht verschlucken! ■ Ne pas ingérer des batteries bouton. ■ Non ingerire batterie a bottone! ■ ¡No ingiera las pilas de botón! ■ Não ingira as pilhas de botão! ■ Zorg dat knoopcelbatterijen niet worden ingeslikt! ■ Slug ikke knapbatterier! ■ Кнопцеллебатеріет мѧ ikke svelges! ■ Svälj inte knappcellsbatterier! ■ Nappiparistoja ei saa nielaista! ■ Μη καταπινετε την μπαταρία-κουμπι! ■ Yassı pilleri yutmayınız! ■ Knofliková baterie se nesmí spolknout!

■ Gombiková batéria sa nesmie prehltnúť! ■ Nie należy połkać baterii guzikowych! ■ A gombelemet ne nyelje le! ■ Gumbne baterije ne zaužijte! ■ Dugmaste stanične baterije ne progutati! ■ Nenonijiet podziņbateriju! ■ Neprarykite tabletes tipo baterijos! ■ Nõõrpatareid ei tohi alla neelata! ■ Не глотать миниатюрный элемент питания! ■ Не поглыщайте плоската батерия! ■ Nu înghițiți bateria tip nasture! ■ Не проглатайте ја келиската батерија! ■ Не ковтати миниатюрний елемент живлення! ■ Nemojte progutati dugmaste bateriju! ■ Mos e gëlltisi baterinë rumbullake! ■ لا تلع البطاريك الخلية لزر



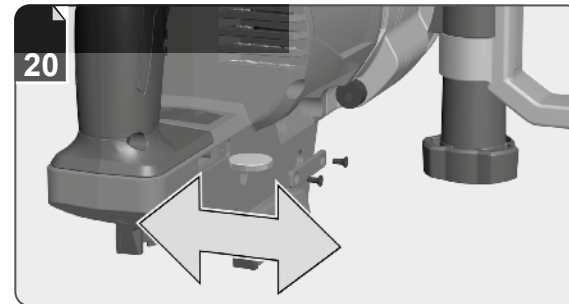
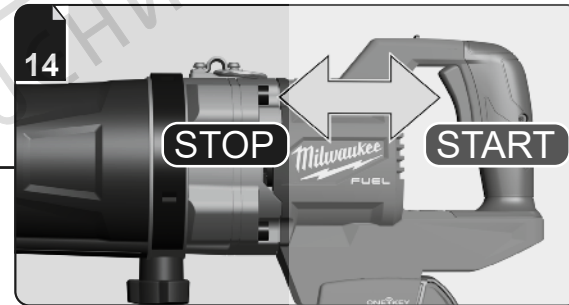
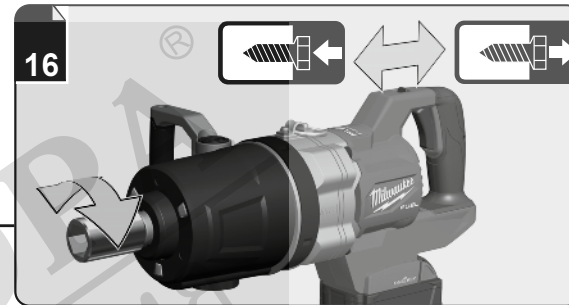
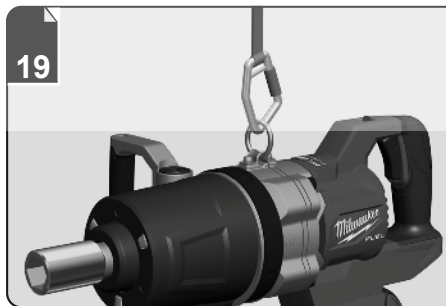
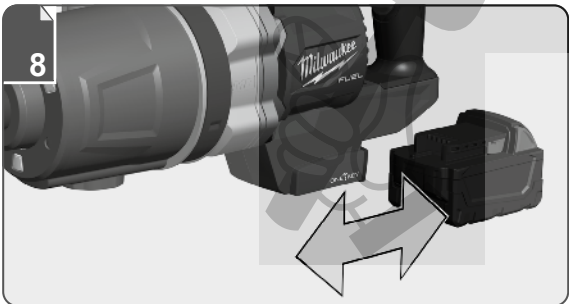
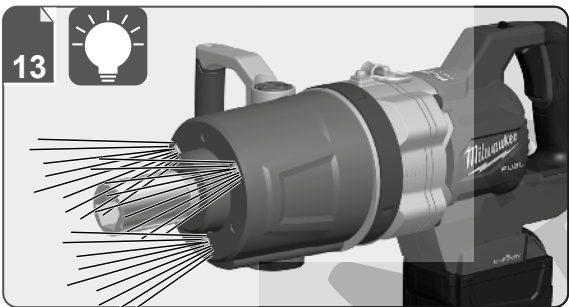
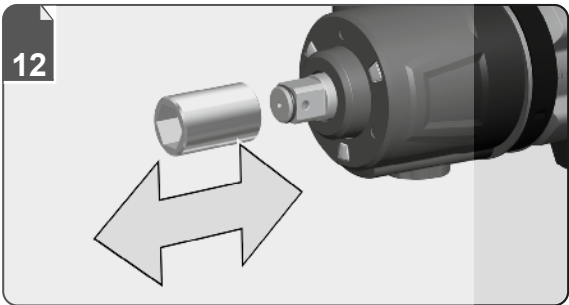
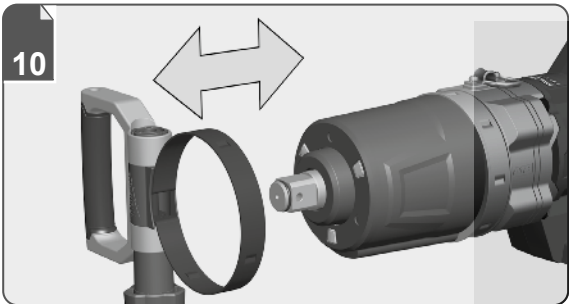

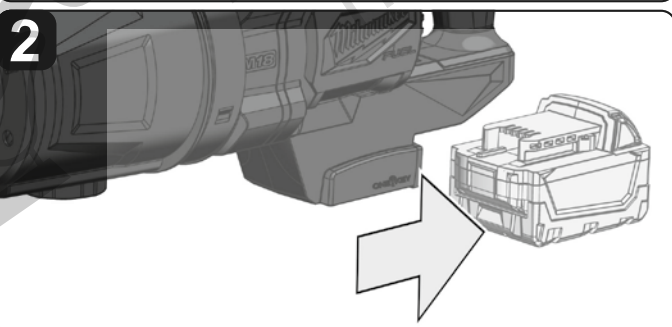
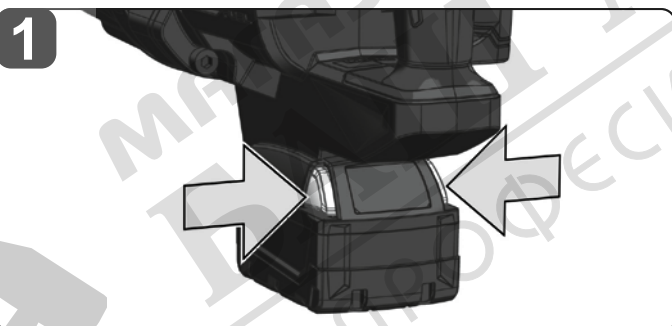
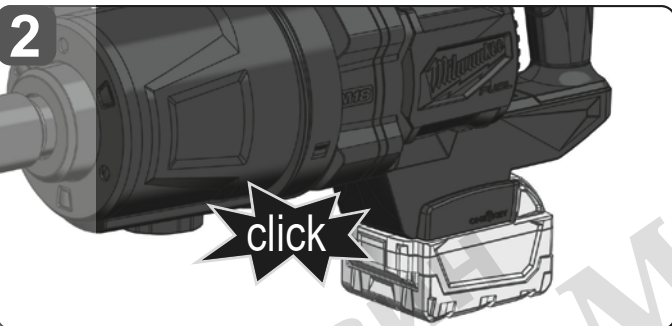
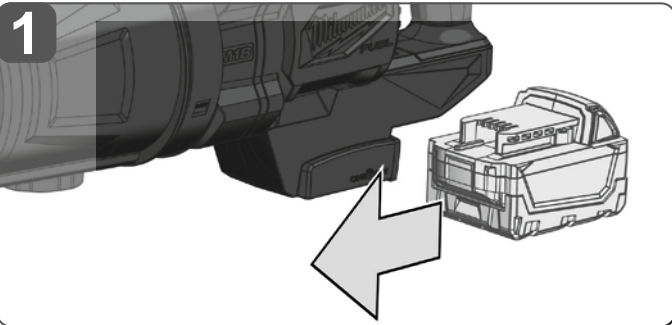
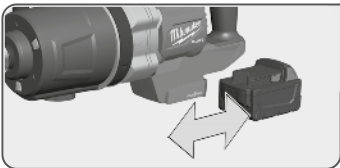

Remove the battery pack before starting any work on the machine.

Vor allen Arbeiten an der Maschine den Wechselakku herausnehmen

Avant tous travaux sur la machine retirer l'accu interchangeable.

Prima di iniziare togliere la batteria dalla macchina.

Retire la batería antes de comenzar cualquier trabajo en la máquina.

Antes de efectuar cualquier intervención na máquina retirar o bloco acumulador.

Voor alle werkzaamheden aan de machine de akku verwijderen.

Ved arbejde inden i maskinen, bør batteriet tages ud. Ta ut vekselbatteriet før du arbeider på maskinen

Drag ur batteripaket innan arbete utföres på maskinen.

Tarkista pistotulppa ja verkkojohto mahdollisilta vaurioilta. Viat saa korjata vain alan erikoisiesimies.

Πριν από κάθε εργασία στη μηχανή ασφαλίστε την αναλλακτική μπαταρία.

Aletin kendinde bir çalışma yapmadan önce kartuş aküyü çıkarın.

Před zahájením veškerých prací na vrtacím šroubovákú vyjmout výměnný akumulátor.

Pred každou prácou na stroji výmenný akumulátor vytiahnuť.

Przed przystąpieniem do jakichkolwiek prac na elektronarzędziu należy wyjąć wkładkę akumulatorową.

Karbantartás, javítás, tisztítás, stb. előtt az akkumulátort ki kell venni a készülékből.

Pred deli na stroju izvalcite izmenljivi akumulator.

Prije svih radova na stroju izvaditi bateriju za zamjenu.

Pirms mašīnai veikt jebkāda veida apkopes darbus, ir jāizņem arī akumulators.

Prieš atlikdami bet kokius darbus įrenginyje, išimkite keičiamą akumuliatorių.

Enne kõiki töid masina kallal võtke vahetatav aku välja.

Вийньте акумулятор из машины перед проведением с ней каких-либо манипуляций.

Преди започване на каквито е да е работи по машината извадете акумулатора.

Scoateți acumulatorul înainte de a încerca orice intervenție pe mașină.

Отстранете ја батеријата пред да започнете да ја користите машината.

Перед будь-якими роботами на машині вийняти змінну акумуляторну батарею.

Pre bilo kakvog rada na mašini, uklonite zamenljivu bateriju.

Përpara se të filloni ndonjë punë në makineri, hiqni baterinë e këmbëshme.

قم بإزالة حزمة البطارية قبل البدء في أي أعمال على الجهاز.

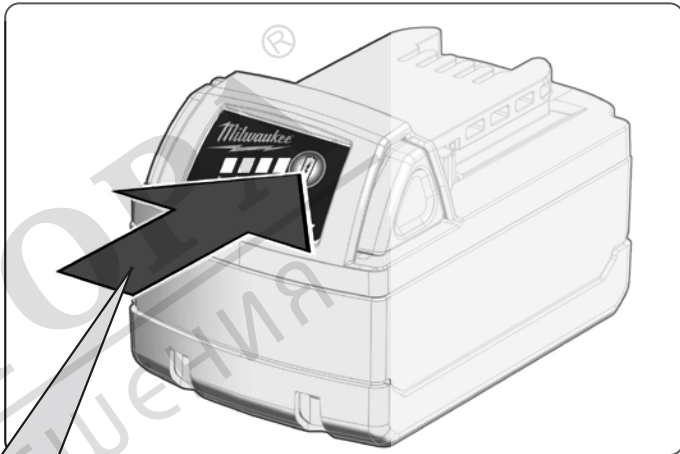

		78-100 %
		55-77 %
		33-54 %
		10-32 %
		< 10 %

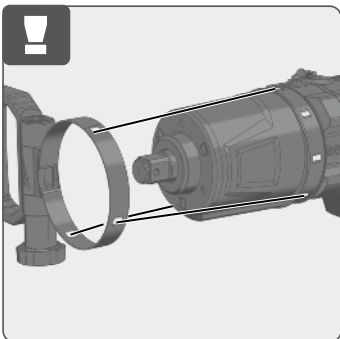
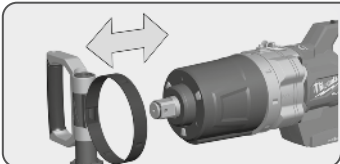

1

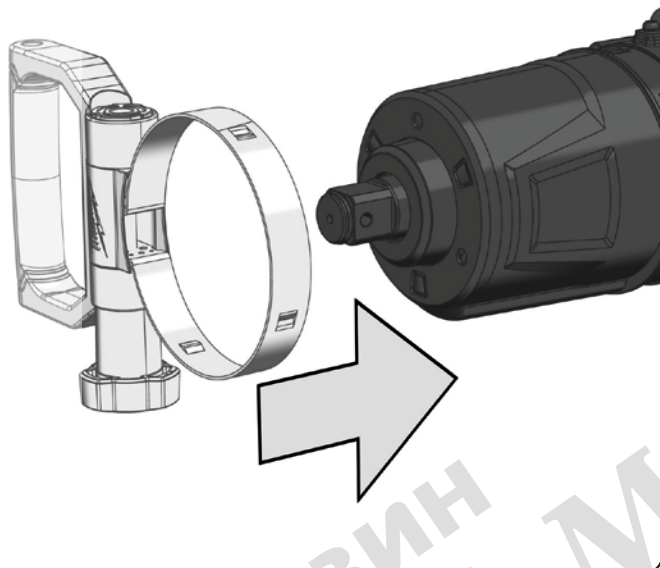

2

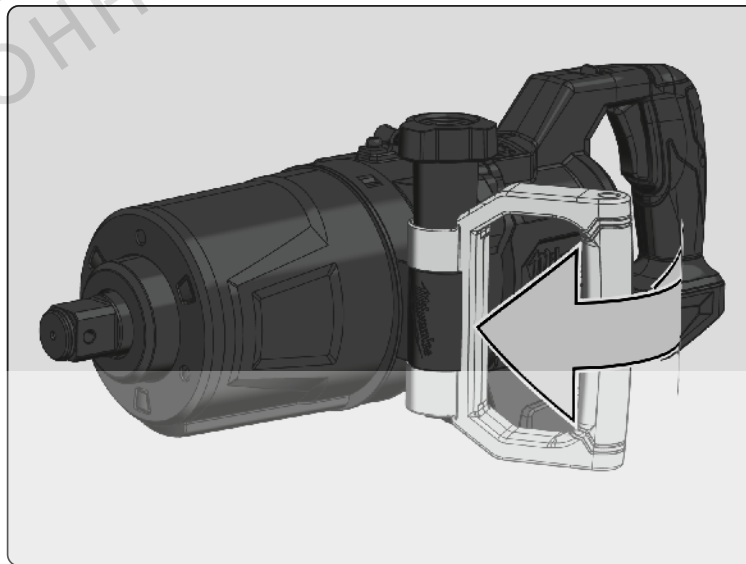
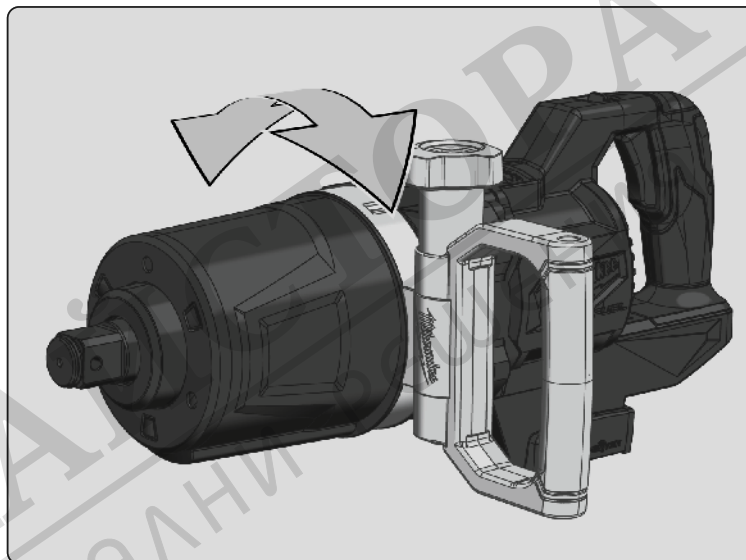
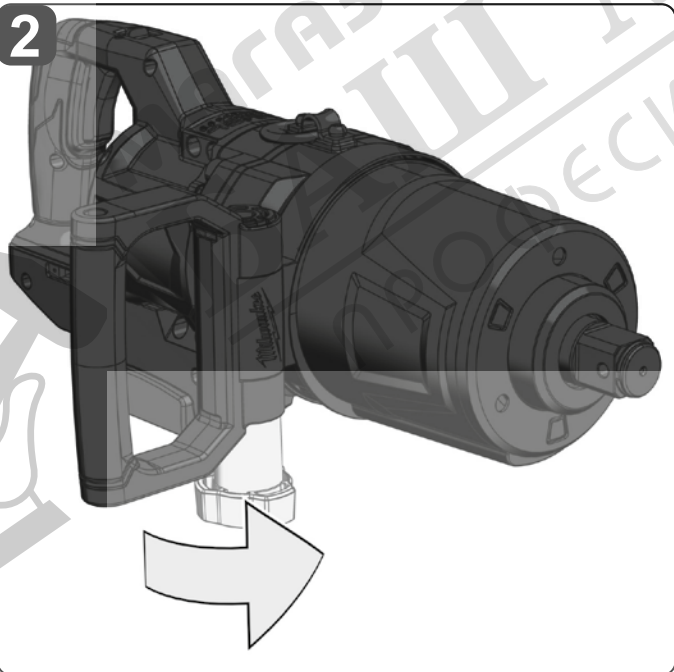

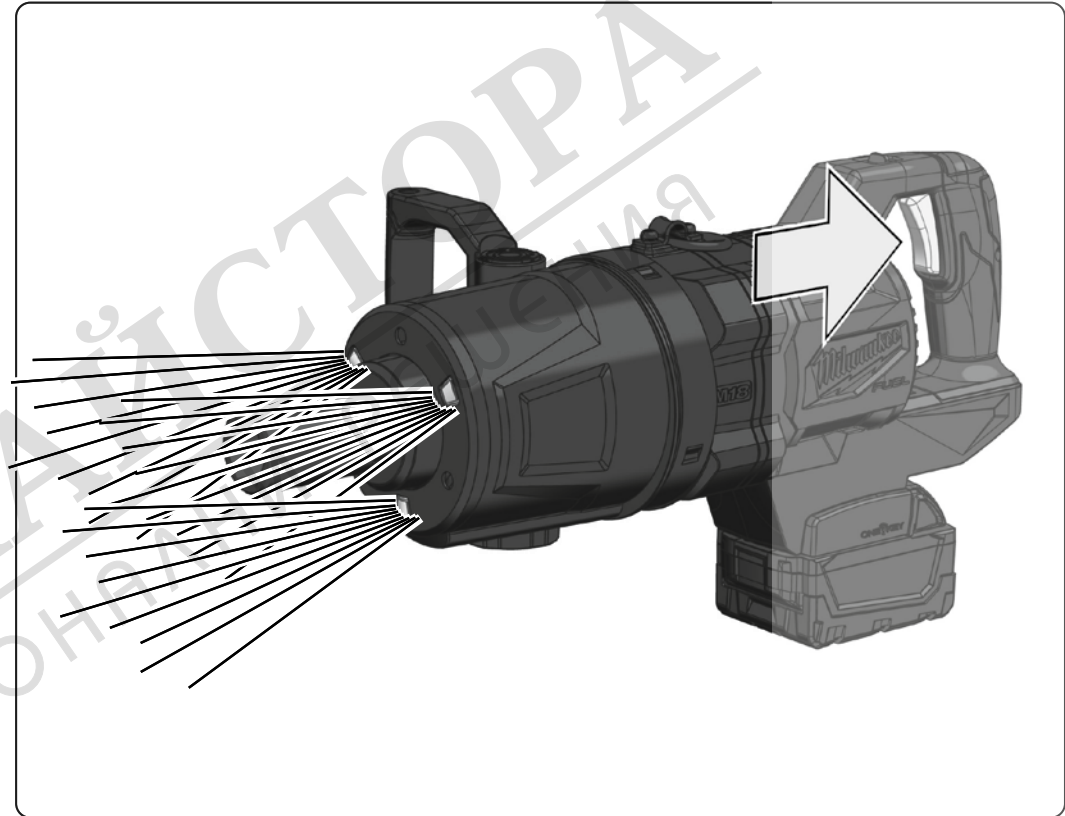
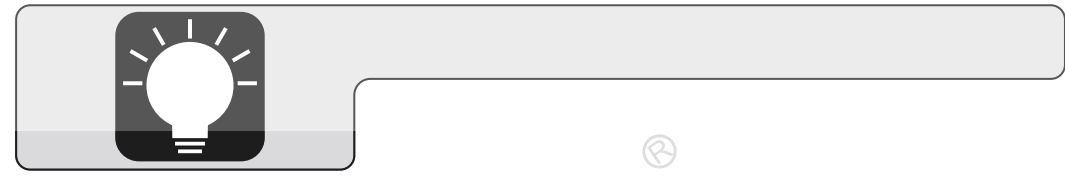
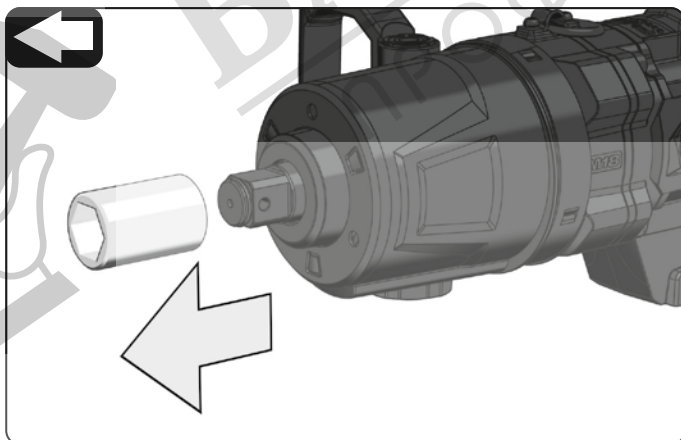
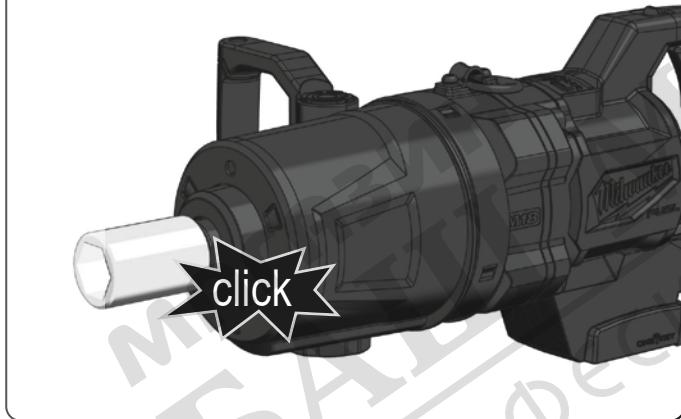
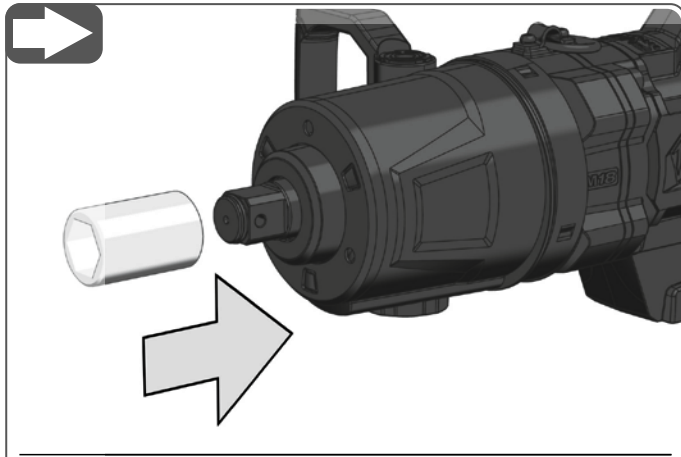

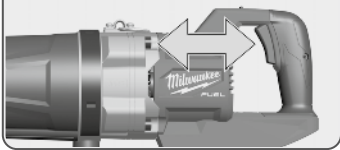

START

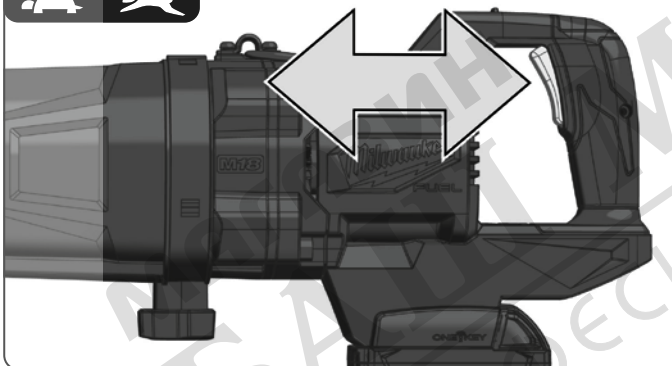
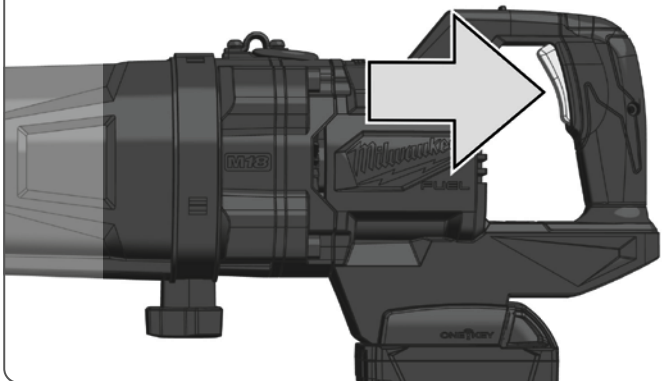

STOP

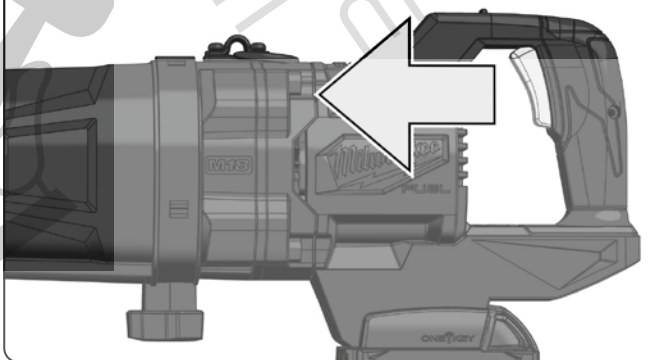

Insulated gripping surface

Isolierte Grifffläche

Surface de prise isolée

Superficie di presa isolata

Superficie de agarre con aislamiento

Superficie de pega isolada

Geisoleerde handgrepen

Isolerede gribeflader

Isolert gripeflate

Isolerad grepppinta

Eristetty tartumapinta

Μονωμένη επιφάνεια λαβής

Izolasyonlu tutma yüzeyi

Izolovaná uchopovací plocha

Izolovaná úchopná plocha

Izolowana powierzchnia uchwytu

Szigetelt fogófelület

Izolirana prijemalna površina

Izolirana površina za držanje

Izolēta satveršanas virsma

Izoliuotas rankenos paviršius

Isoleeritud pideme piirkond

Изолированная поверхность ручки

Изолирана повърхност за хващане

Suprafața de prindere izolată

Изолирана површина на дршката

Изолирована површина ручки

Izolovana хватna površina

Sipërfaqja e izoluar mbërthëse

مساحة المقيض معزولة

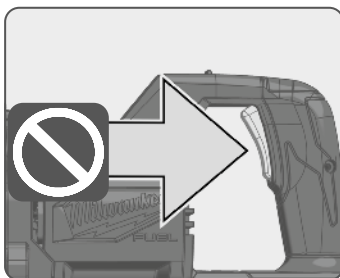
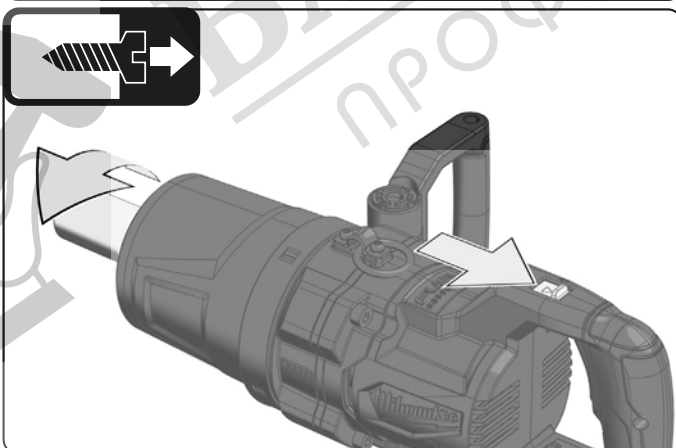
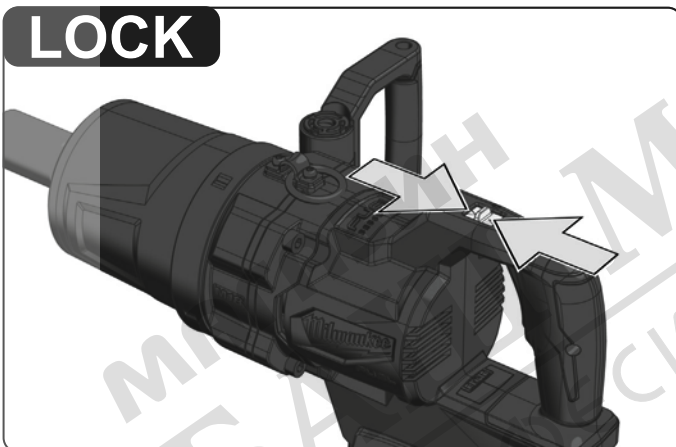
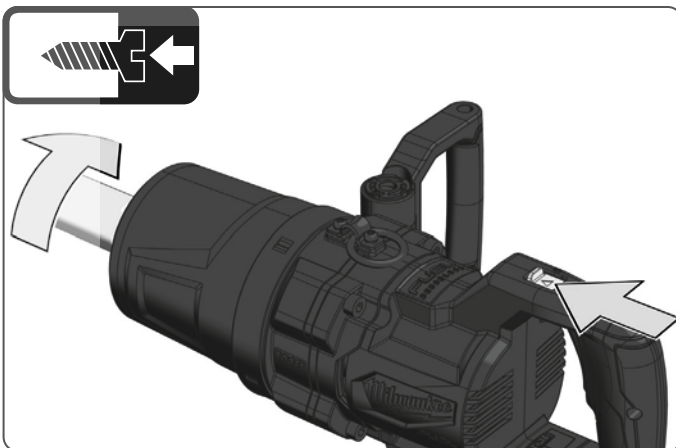
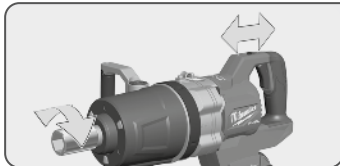

Only operate the forward or reverse switch until the machine comes to a complete stop.
Den Umschalter für Rechts- oder Linkslauf nur im Stillstand der Maschine betätigen.
N'activez le commutateur pour la rotation dans le sens horaire ou dans le sens inverse que lorsque la machine est à l'arrêt.
Azionare il commutatore per la rotazione in senso orario o antiorario solo quando la macchina è ferma.
Accionar el conmutador para marcha a la derecha o a la izquierda solo cuando la máquina esté parada.
Só atue o comutador para a operação no sentido horário ou anti-horário durante a parada da máquina.
De omschakelaar voor rechts- of linksloop mag alleen bij stilstand van de machine worden bediend.
Omskifteren til højre/venstre-rotation må kun bruges, når maskinen er stoppet helt.
Betjen vendebryteren for højre- eller venstreløb bare mens maskinen befinder sig i stilstand.
Påverka omkopplaren för vänster- eller högergång endast när maskinen står stilla.
Toimenna pyörintäsuunnan vaihtokytkin oikealle tai vasemmalle vain koneen ollessa pysähdyksissä.
Να χειρίζεστε το διακόπτη επιλογής αριστερόστροφης ή δεξιόστροφης περιστροφής μόνο όταν βρίσκεται το μηχάνημα σε πλήρη ακινησία.
Sağa veya sola dönme şalterini sadece makine durduğunda kullanın.
S přepínačem pravotočivého nebo levotočivého chodu manipulujte pouze tehdy, když je zařízení zastaveno.
S prepínačom pravotočivého alebo ľavotočivého chodu manipulujte iba vtedy, keď je zariadenie zastavené.
Przełącznik lewych i prawych obrotów należy uruchamiać jedynie wówczas, gdy maszyna jest zatrzymana.
A jobb vagy bal forgásirány átkapcsolóját csak akkor működtesse, ha a gép áll.
Preklopnik za vrtenje v desno ali levo obračajte le, ko naprava miruje.
Preklopnik za rad udesno ili ulijevo aktivirati samo u stanju mirovanja stroja.
Slědzi virzienu maľnai pa labi vai pa kreisi dříkst pársľegt tikai tad, kad ierīces darbība ir pārtraukta un tā ir pilnībā apstājusies.
Sukimosi į dešinę arba kairę perjungiklį spauskite tik įrangai neveikiant.
Ümber lülitada paremasse või vasakusse suunda võite ainult masina seisaku ajal.
Переключатель правого/левого вращения нажимать, только когда устройство остановлено.
Задействуйте превключателя за десен и ляв ход само при спрына машина.
Acționați comutatorul inversor pentru mersul spre stânga sau mersul spre dreapta numai când mașina este oprită.
Активирајте го прекинувачот за лево или десно само додека машината е во мирување.
Щоб уникнути пошкодження пристрою, користуватися перемикачем на праве або ліве обертання слід тільки після повної зупинки.
Upravljajte prekidačem za prebacivanje u smeru kazaljke na satu ili u suprotnom smeru samo kada je mašina u stanju mirovanja.
Përdorni çelësin e ndërrimit për rrotullim në drejtim të akrepave të orës ose kundër akrepave të orës vetëm kur makineria është në vend.

استخدم زر تحويل الدوران إلى اليمين أو اليسار في حالة السكون التام للماكينة فقط.

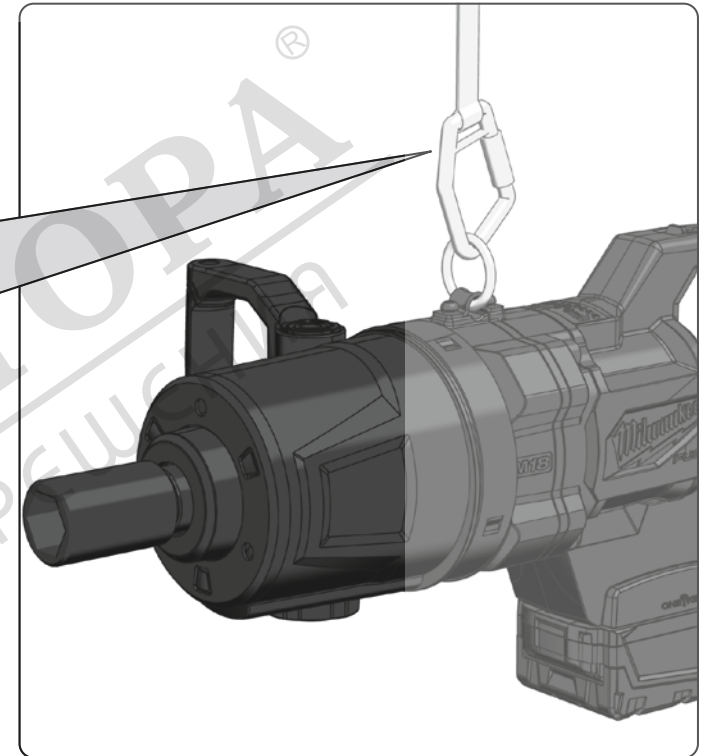
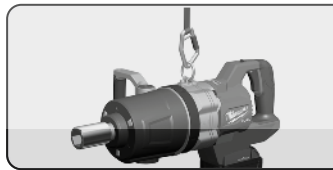
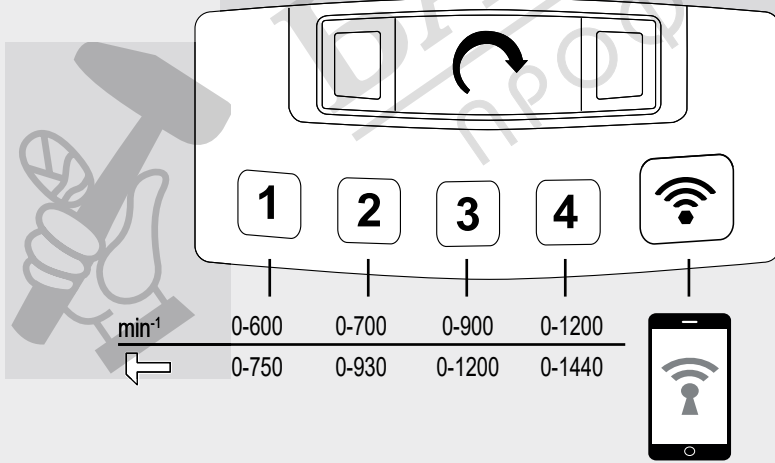
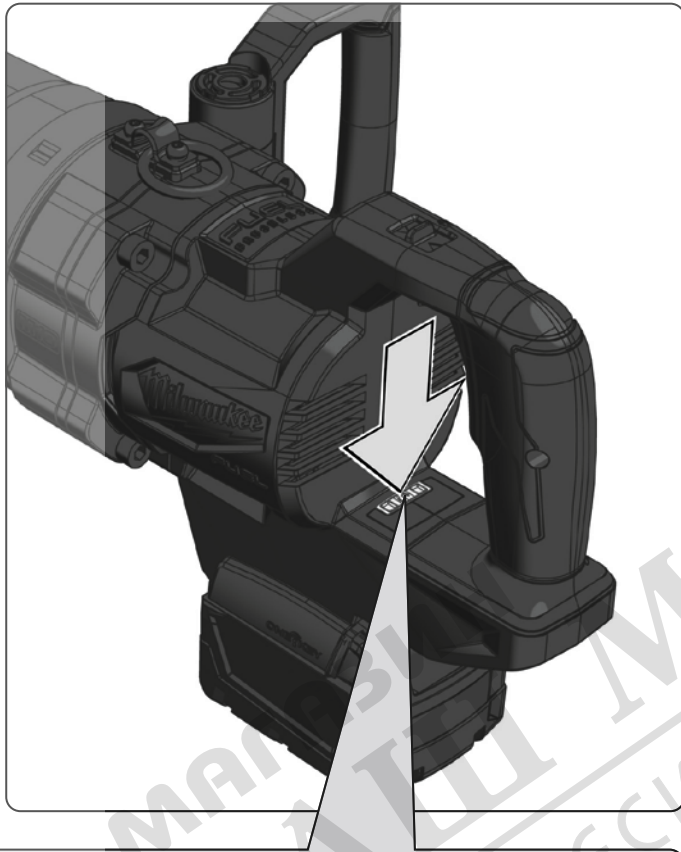

Accessory - Not included in standard equipment, available as an accessory.

Zubehör - Im Lieferumfang nicht enthalten, empfohlene Ergänzung aus dem Zubehörprogramm.

Accessoires - Ces pièces ne font pas partie de la livraison. Il s'agit là de compléments recommandés pour votre machine et énumérés dans le catalogue des accessoires.

Accessorio - Non incluso nella dotazione standard, disponibile a parte come accessorio.

Accesorio - No incluido en el equipo estándar, disponible en la gama de accesorios.

Accessório - Não incluído no equipamento normal, disponível como acessório.

Toebehoren - Wordt niet meegeleverd. Is apart leverbaar. Zie hiervoor het toebehorenprogramma.

Tilbehør - Ikke inkluderet i leveringsomfanget, køb købes som tilbehør.

Tilbehør - ingår ikke i leveransen, anbefalt komplettering fra tilbehørsprogrammet.

Tilbehör - Ingår ej i leveransomfånget, erhålles som tillbehör.

Lisälate - Ei sisälly vakiovarustukseen, saatavana lisävarusteena.

Εξαρτήματα - Δεν περιλαμβάνονται στα υλικά παράδοσης, συνιστούμενη προσθήκη από το πρόγραμμα εξαρτημάτων.

Aksesuar - Teslimat kapsamında değildir, önerilen tamamamlamalar aksesuar programında.

Příslušenství není součástí dodávky, viz program příslušenství.

Priľušenstvo - nie je súčasťou štandardnej výbavy, odporúčané doplnenie z programu príľušenstva.

Wyposażenie dodatkowe dostępne osobno.

Azokat a tartozékokat, amelyek gyárilag nincsenek a készülékhez mellékelve, külön lehet megrendelni.

Oprema - ni vsebovana v obsegu dobave, priporočeno dopolnilo iz programa opreme.

Oprema - u opsegu isporuke nije sadržana, preporučena dopuna iz programa opreme.

Piederumi - standartaprīkojumā neietvertās, bet ieteicamās papildus komplektācijas detaļas no piederumu programmas.

Priedas - neįeina į tiekimo komplektaciją, rekomenduojamas papildymas iš priedų asortimento.

Tarvikud - ei kuulu tarne komplekti, soovitatav täiendus osaadaval tarvikute programmis.

Принадлежности - В стандартную комплектацию не входит, поставляется в качестве дополнительной принадлежности.

Akcesoari - Ne se conținut în volumul de livrare, recomandăm suplimentarea de la programul de accesorii.

Accesoriu - Nu este inclus în echipamentul standard, disponibil ca accesoriu.

Дополнительна опрема - Не е включена во стандартната, а достъпна е като додатък.

Комплектуочи - не входят в объем поставки, рекомендованы допущения з програми комплектуочих.

Dodatna oprema - Nije uključena u obim isporuke, preporučeni dodatak iz asortimana dodatne opreme.

Aksesorië - Nuk përfshihen gjatë dorëzimit, suplement i rekomanduar nga gama e aksesoriëve.

الملحق - ليس مدرجا كمعدة قياسية، متوفر كملحق.

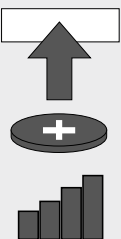
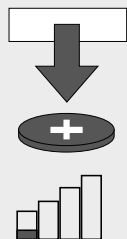
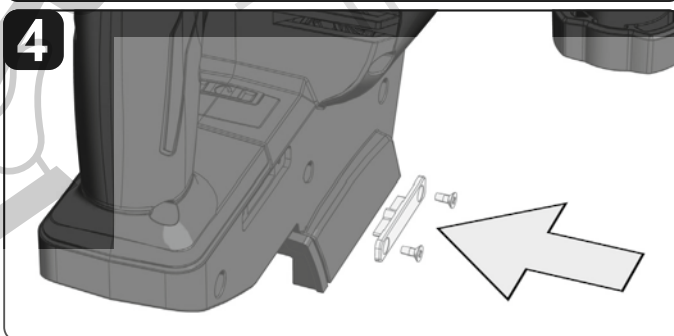
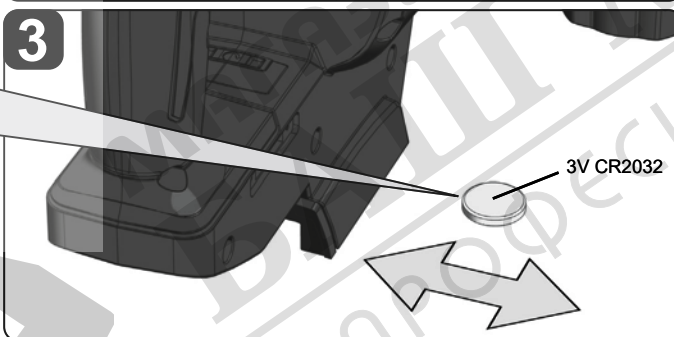
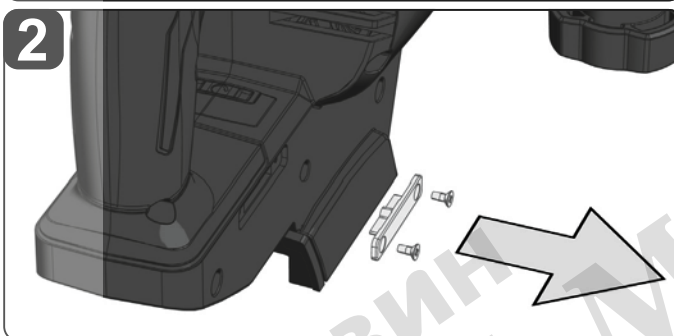
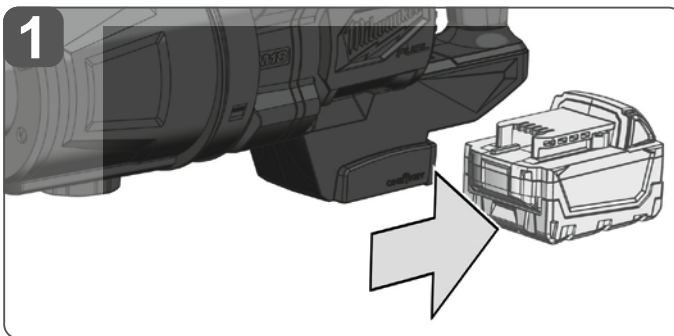
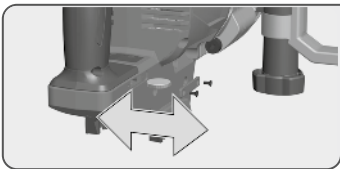

- 3V CR2032
- Coin Cell
- Knopfzelle
- Batterie bouton
- Batteria a bottone
- Célula de botón
- Knopfzelle
- Knoopcel
- Knapcelle
- Knappcelle
- Knappcell
- Nappiparisto
- Κερματοειδής μπαταρία
- Düğme pil
- Knoflíkový akumulátor
- Gombíkovó akumulátor
- Ognivo guzikowe
- Gombelem
- Gumbasta baterija
- Čelija
- Podziņelements
- Diskinis galvaninis elementas
- Nõõpelement
- Миниатюрный элемент питания
- Плоска батерия
- Baterie tip nasture
- Батерія тип копче
- Мініатюрний елемент живлення
- Čelija novčica
- Qeli monedhash

بطارية كالمز

M18 ONEFIHWF1D	4771 34 03 XXXXXX MJJJJ	0-600 / 0-700 / 0-900 / 0-1200 min-1	0-750 / 0-930/ 0-1200 / 0-1400 min-1	1180 / 1254 / 1966 / 2576 Nm	2711 Nm	1-1/2"	18 V
M18 ONEFIHWF1DS	4813 97 03 XXXXXX MJJJJ	0-600 / 0-700 / 0-900 / 0-1200 min-1	0-750 / 0-930/ 0-1200 / 0-1400 min-1	1180 / 1254 / 1966 / 2576 Nm	2711 Nm	1-1/2"	18 V
English	Production code	No-load speed 1 / 2 / 3 / 4	Impact range 1 / 2 / 3 / 4	Torque 1 / 2 / 3 / 4	Torque max	Max. diameter bolt / nut	Battery voltage
Deutsch	Produktionsnummer	Leerlaufdrehzahl 1 / 2 / 3 / 4	Schlagzahl 1 / 2 / 3 / 4	Drehmoment 1 / 2 / 3 / 4	Drehmoment max	Maximale Schraubengröße / Muttergröße	Spannung Akku
Français	Numéro de série	Vitesse de rotation à vide 1 / 2 / 3 / 4	Cadence de percussion 1 / 2 / 3 / 4	Couple 1 / 2 / 3 / 4	Couple max	Dimension maximale de vis/d'écrou	Tension de la batterie rechargeable
Italiano	Numero di serie	Numero di giri a vuoto 1 / 2 / 3 / 4	Frequenza di percussione 1 / 2 / 3 / 4	Momento torcente 1 / 2 / 3 / 4	Momento torcente max	Massima dimensione viti / dadi	Tensione batteria
Español	Número de producción	Velocidad en vacío 1 / 2 / 3 / 4	Número de percusiones 1 / 2 / 3 / 4	Par 1 / 2 / 3 / 4	Par max	Tamaño máximo de tornillo / de tuerca	Tensión de acumulador intercambiable
Português	Número de produção	Velocidade em vazio 1 / 2 / 3 / 4	Número de impactos 1 / 2 / 3 / 4	Binário 1 / 2 / 3 / 4	Binário max	Tamanho máximo do parafuso / porca	Tensão bateria intercambiável
Nederlands	Productienummer	Onbelast toerental 1 / 2 / 3 / 4	Aantal slagen 1 / 2 / 3 / 4	Draaimoment 1 / 2 / 3 / 4	Draaimoment max	Maximale schroefgrootte / moergrootte	Spanning wisselaccu
Dansk	Produktionsnummer	Omdrejningstal, ubelastet 1 / 2 / 3 / 4	Slagtal 1 / 2 / 3 / 4	Drejningsmoment 1 / 2 / 3 / 4	Drejningsmoment max	Maksimal skruestørrelse / møtrikstørrelse	Spænding batteri
Norsk	Produksjonsnummer	Tomgangsturtall 1 / 2 / 3 / 4	Slagfall 1 / 2 / 3 / 4	Dreiemoment 1 / 2 / 3 / 4	Dreiemoment max	Maksimale skruestørrelse / mutterstørrelse	Spenning oppladbart batteri
Svenska	Produktionsnummer	Tomgångsvarvtal, obelastad 1 / 2 / 3 / 4	Slagfrekvens 1 / 2 / 3 / 4	Vridmoment 1 / 2 / 3 / 4	Vridmoment max	Maximal skruv- respektive mutterstorlek	Batterispänning
Suomi	Tuotantonumero	Kuormittamaton kierrosluku 1 / 2 / 3 / 4	Iskumäärä 1 / 2 / 3 / 4	Vääntömomentti 1 / 2 / 3 / 4	Vääntömomentti max	Suurin ruuvien / muttereiden koko	Vaihtoakun jännite
Ελληνικά	Αριθμός παραγωγής	Αριθμός στροφών χωρίς φορτίο 1 / 2 / 3 / 4	Αριθμός κρούσεων 1 / 2 / 3 / 4	Ροπή στρέψης 1 / 2 / 3 / 4	Ροπή στρέψης max	Μέγιστο μέγεθος βιδών / μέγεθος παξιμαδιών	Τάση αποπτόμενης μπαταρίας
Türkçe	Üretim numarası	Boştaiki devir sayısı 1 / 2 / 3 / 4	Tepe sayısı 1 / 2 / 3 / 4	Tork 1 / 2 / 3 / 4	Tork max	Maksimum vida büyüklüğü / somun büyüklüğü	Kartuş akü voltajı
Cesky	Výrobní číslo	Volnoběžné otáčky 1 / 2 / 3 / 4	Počet úderů 1 / 2 / 3 / 4	Krouticí moment 1 / 2 / 3 / 4	Krouticí moment max	Maximální velikost šroubu / velikost matice	Napětí výměnného akumulátoru
Slovensky	Výrobné číslo	Otáčky naprázdno 1 / 2 / 3 / 4	Počet úderov 1 / 2 / 3 / 4	Točivý moment 1 / 2 / 3 / 4	Točivý moment max	Maximálna veľkosť skrutky / veľkosť matice	Napätie výmenného akumulátora
Polski	Numer produkcyjny	Prędkość bez obciążenia 1 / 2 / 3 / 4	Ilość uderzeń 1 / 2 / 3 / 4	Moment obrotowy 1 / 2 / 3 / 4	Moment obrotowy max	Maksymalna wielkość śruby / nakrętki	Napięcie wymiennego akumulatora
Magyar	Gyártási szám	Üresjáratú fordulatszám 1 / 2 / 3 / 4	Ütésszám 1 / 2 / 3 / 4	Forgatónyomaték 1 / 2 / 3 / 4	Forgatónyomaték max	Maximális csavarméret / anyaméret	Cserélhető akku feszültsége
Slovensko	Proizvodna številka	Število vrtljajev v prostem teku 1 / 2 / 3 / 4	Število udarcev 1 / 2 / 3 / 4	Vrtilni moment 1 / 2 / 3 / 4	Vrtilni moment max	Maksimalna velikost vijaka / matice	Napetost akumulatorske baterije
Hrvatski	Broj proizvodnje	Broj okretaja praznog hoda 1 / 2 / 3 / 4	Broj udaraca 1 / 2 / 3 / 4	Okretni moment 1 / 2 / 3 / 4	Okretni moment max	Maksimalna veličina vijka / veličina matice	Napon promjenjivog akumulatora
Latviski	Izlaides numurs	Tukšgaitas apgrieziena skaits 1 / 2 / 3 / 4	Sitienu skaits 1 / 2 / 3 / 4	Griezes moments 1 / 2 / 3 / 4	Griezes moments max	Maksimālais skrūves lielums/uzgriežņa lielums	Maiņas akumulatora spriegums
Lietuviškai	Produkto numeris	Sūkių skaičius laisva eiga 1 / 2 / 3 / 4	Apsukų skaičius 1 / 2 / 3 / 4	Sukimo momentas 1 / 2 / 3 / 4	Sukimo momentas max	Maksimalus varžto / veržlės dydis	Keičiamosios akumuliatoriaus baterijos įtampa
Eesti	Tootmisnumber	Pöörlemiskiirus tühihoosul 1 / 2 / 3 / 4	Löökiide arv 1 / 2 / 3 / 4	Pöördemoment 1 / 2 / 3 / 4	Pöördemoment max	Maksimaalne kruvi / mutri suurus	Vahetatava aku pinge
Русский	Серийный номер изделия	Число оборотов без нагрузки 1 / 2 / 3 / 4	Число ударов 1 / 2 / 3 / 4	Момент затяжки 1 / 2 / 3 / 4	Момент затяжки max	Максимальный размер винта / Размер гайки	Напряжение сменного аккумулятора
Български	Производствен номер	Обороти на празен ход 1 / 2 / 3 / 4	Брой удари 1 / 2 / 3 / 4	Въртящ момент 1 / 2 / 3 / 4	Въртящ момент max	Максимален размер на болта/на гайката	Напрежение на сменяемата акумулаторна батерия
România	Număr producție	Viteza de mers în gol 1 / 2 / 3 / 4	Număr de percusii 1 / 2 / 3 / 4	Cuplu 1 / 2 / 3 / 4	Cuplu max	Dimensiune maximă șuruburi / piulițe	Tensiune acumulator
Македонски	Производен број	Брзина без оптоварување 1 / 2 / 3 / 4	Број на удари 1 / 2 / 3 / 4	Спрега торк 1 / 2 / 3 / 4	Спрега торк max	Максимална големина на навртките / големина на завртките	Напон на заменлива батерија
Українська	Номер виробу	Кількість обертів холостого ходу 1 / 2 / 3 / 4	Кількість ударів 1 / 2 / 3 / 4	Крутильний момент 1 / 2 / 3 / 4	Крутильний момент	Макс. розмір гвинтів / розмір гайок	Напруга змінної акумуляторної батареї
Srpski	Broj proizvoda	Broj obrtaja u praznom hodu 1 / 2 / 3 / 4	Broj udara 1 / 2 / 3 / 4	Obrtni moment 1 / 2 / 3 / 4	Maks. obrtni moment	Maksimalna veličina šrafa / veličina matice	Napon akumulatora
Shqiptare	Numri i produktit	Shpejtësia boshe e rrotullimit 1 / 2 / 3 / 4	Numri i goditjeve 1 / 2 / 3 / 4	Çift rrotullues 1 / 2 / 3 / 4	çift rrotullues max	Madhësia maksimale e vidave/dadove	Tensioni i baterive
عربي	إنتاج عدد	أقصى سرعة دون وجود حمل 4 / 3 / 2 / 1	معدل النق 4 / 3 / 2 / 1	العزم 4 / 3 / 2 / 1	العزم max	الحد الأقصى لقطر المسامير / الصامولة	جهد البطارية

M18ONEFIHWF1D	2400-2483,5 MHz	0 dBm	4.2 BT signal mode	12,3 kg (12.0 Ah)	-18...+50 °C	M18B...; M18HB...; M18FB...	M12-18...; M1418...; M18...
M18ONEFIHWF1DS	2400-2483,5 MHz	0 dBm	4.2 BT signal mode	11,3 kg (12.0 Ah)	-18...+50 °C	M18B...; M18HB...; M18FB...	M12-18...; M1418...; M18...
English	Frequency band(s) of Bluetooth	Radio-frequency power	Bluetooth version	Weight with battery	Recommended ambient operating temperature	Recommended battery types	Recommended charger
Deutsch	Bluetooth-Frequenzband (Frequenzbänder)	Hochfrequenzleistung	Bluetooth-Version	Gewicht mit Akku	Empfohlene Umgebungstemperatur beim Arbeiten	Empfohlene Akkutypen	Empfohlene Ladegeräte
Français	Bande (bandes) de fréquence Bluetooth	Puissance à haute fréquence	Version Bluetooth	Poids avec l'accu	Température conseillée lors du travail	Batteries conseillées	Chargeurs de batteries conseillés
Italiano	Banda (bande) di frequenza Bluetooth	Potenza ad alta frequenza	Versione Bluetooth	Peso con batteria	Temperatura consigliata durante il lavoro	Batterie consigliate	Caricatori consigliati
Español	Banda(s) de frecuencia Bluetooth	Potencia de alta frecuencia	Versión Bluetooth	Peso con batería	Temperatura ambiente recomendada durante el trabajo	Tipos de acumulador recomendados	Cargadores recomendados
Português	Banda de frequência Bluetooth (bandas de frequência)	Potência de alta frequência	Versão Bluetooth	Peso com acumulador	Temperatura ambiente recomendada ao trabalhar	Tipos de baterias recomendadas	Carregadores recomendados
Nederlands	Bluetooth-frequentieband (frequentiebanden)	Hoogfrequent vermogen	Bluetooth-versie	Gewicht met accu	Aanbevolen omgevingstemperatuur tijdens het werken	Aanbevolen accutypes	Aanbevolen laadtoestellen
Dansk	Bluetooth-frekvensbånd	Højfrekvenseffekt	Bluetooth-version	Vægt med batteri	Anbefalet temperatur under arbejdet	Anbefalede batterityper	Anbefalede opladere
Norsk	Bluetooth-Frekvensbånd (Frekvensbånd)	Høyfrekvens ytelse	Bluetooth-versjon	Vekt med batteri	Anbefalt omgivelsestemperatur under arbeid	Anbefalte batterityper	Anbefalte ladere
Svenska	Bluetooth-frekvensband	Högfrekvenseffekt	Bluetooth-Version	Vikt inkl. batteri	Rekommenderad omgivningstemperatur vid arbete	Rekommenderade batterityper	Rekommenderade laddare
Suomi	Bluetooth-taajuus (taajuudet)	Suurin suurtaajuusteho	Bluetooth-versio	Paino akun kera	Suosittelun ympäristön lämpötila työn aikana	Suosittelut akkutyypit	Suosittelut latauslaitteet
Ελληνικά	Ζώνη/ες συχνοτήτων Bluetooth	Μέγιστη ισχύς υψηλής	Έκδοση Bluetooth	Βάρος με μπαταρία	Συνιστώμενη θερμοκρασία περιβάλλοντος κατά την εργασία	Συνιστώμενοι τύποι συσσωρευτών	Συνιστώμενες συσκευές φόρτισης
Türkçe	Bluetooth frekans bandı (frekans bantları)	Yüksek frekans gücü	Bluetooth sürümü	Akü ile ağırlık	Çalışma sırasında tavsiye edilen ortam sıcaklığı	Tavsiye edilen akü tipleri	Tavsiye edilen şarj aletleri
Cesky	Frekvenční pásmo (frekvenční pásma) Bluetooth	Vysokofrekvenční	Verze Bluetooth	Hmotnost s akumulátorem	Doporučená okolní teplota při práci	Doporučené typy akumulátorů	Doporučené nabíječky
Slovensky	Frekvenčné pásmo (frekvenčné pásma) Bluetooth	Vysokofrekvenčný	Verzia Bluetooth	Hmotnosť s akumulátorom	Odporúčaná okolitá teplota pri práci	Odporúčané typy akupaku	Odporúčané nabíjačky
Polski	Pasma (pasma) częstotliwości Bluetooth	Moc wysokiej częstotliwości	Wersja Bluetooth	Ciężar z akumulatorem	Zalecana temperatura otoczenia w trakcie pracy	Zalecane rodzaje akumulatora	Zalecane ładowarki
Magyar	Bluetooth-frekvenciasáv (frekvenciasávok)	Nagyfrekvenciájú	Bluetooth-verzió	Súly akkuval	Ajánlott környezeti hőmérséklet munkavégzésnél	Ajánlott akkutípusok	Ajánlott töltőkészülékek
Slovensko	Bluetooth-Frekvenčni pas (Frekvenčni pasovi)	Visokofrekvenčna	Bluetooth-verzija	Teža z akumulatorjem	Priporočena temperatura okolice pri delu	Priporočene vrste akumulatorskih baterij	Priporočeni polnilniki
Hrvatski	Bluetooth-pojas frekvencija (pojasevi frekvencija)	Visokofrekvencijska	Bluetooth-Versija	Težina sa baterijom	Preporučena temperatura okoline kod rada	Preporučeni tipovi akumulatora	Preporučeni punjači
Latviski	Bluetooth frekvenču josta (frekvenču joslas)	Augstfrekvences	Bluetooth versija	Svars ar bateriju	Leteicamā vides temperatūra darba laikā	Leteicamie akumulatoru tipi	Leteicamās uzlādes ierīces
Lietuviškai	„Bluetooth“ radijo dažnių juosta (radijo dažnių juostos)	Aukšto dažnio	„Bluetooth“ versija	Svoris su akumuliatoriumi	Rekomenduojama aplinkos temperatūra dirbant	Rekomenduojami akumuliatorių tipai	Rekomenduojami įkrovikliai
Eesti	Bluetoothi sagedusriba (sagedusribad)	Kõrgepingejõudlus	Bluetoothiga versioon	Kaal akuga	Soovituslik ümbrisev temperatuur töötamise ajal	Soovituslikud akutüübid	Soovituslik laadija
Русский	Диапазон частот Bluetooth (диапазоны частот)	Мощность высокой частоты	Версия Bluetooth	Вес с батареей	Рекомендованная температура окружающей среды во время работы	Рекомендованные типы аккумуляторных блоков	Рекомендованные зарядные устройства
Български	Честотен обхват (честотни обхвати) на Bluetooth	високочестотна мощност	Версия на Bluetooth	Тегло с батерия	Препоръчителна околна температура при работа	Препоръчителни видове акумулаторни батерии	Препоръчителни зарядни устройства
România	Bandă de frecvență Bluetooth (benzi de frecvență)	Putere la înaltă frecvență	Versiune Bluetooth	Greutate cu baterie	Temperatura ambientă recomandată la efectuarea lucrărilor	Acumulatori recomandați	Încărcătoare recomandate
Македонски	Фреквентна лента (фреквентни ленти) за блугут	високофреквентна моќност	Верзија блугут	Тежина со батерија	Препорачана температура на околната при работа	Препорачани типови на акумулаторски батерии	Препорачани полначи
Українська	Діапазон частот Bluetooth (діапазони частот)	потужність високої частоти	Версія Bluetooth	Вага з акумуляторною батареєю	Рекомендована температура довкілля під час роботи	Рекомендовані типи акумуляторів	Рекомендовані зарядні пристрої
Srpski	Bluetooth frekvencijski opseg (opsezi)	Snaga visoke frekvencije	Bluetooth verzija	Težina sa baterijom	Temperatura e rekomanduar e ambientit gjatë punës	Llojet e rekomanduara të baterive	Karikuesit e rekomanduar
Shqiptare	Brez i frekuencave Bluetooth (brezat e frekuencës)	Performancë me frekuencë të lartë	Versioni Bluetooth	Pesha me bateri	Preporučena temperatura okoline tokom rada	Preporučeni tipovi baterija	Preporučeni punjači
عربي	(نطاق تردد البلوتوث (نطاقات التردد	أقصى قدرة التردد العالي	إصدار - البلوتوث	وزن الجهاز بالبطارية	درجة حرارة الجو المحيط الموصى بها عند العمل	طراز البطارية الموصى به	أجهزة الشحن الموصى بها

Noise/Vibration Information ■ Geräusch/Vibrationsinformation ■ Informations sur les bruits/vibrations ■ Informazioni sulla rumorosità/sulle vibrazioni ■ Información sobre ruidos / vibraciones ■ Informações sobre ruído/vibração ■ Geluids-/trillingsinformatie ■ Støj/Vibrationsinformation ■ Støy/Vibrasjonsinformasjon ■ Buller-/vibrationsinformation ■ Melunpäästö-/värinäätiedot ■ Πληροφορίες θορύβου/δονήσεων ■ Gürültü/Vibrasyon bilgileri ■ Informace o hluku / vibracích ■ Informácia o hluku / vibráciách		■ Informacja dotycząca szumów/wibracji ■ Zaj-/Vibráció-információ ■ Informacije o hrupnosti/vibracijah ■ Informacije o buci/vibracijama ■ Trokšņu un vibrāciju informācija ■ Informacija apie triukšmą/vibraciją ■ Műra/vibrációs információ ■ Информация по шумам/вибрации ■ Информация за шума/вибрациите ■ Informacije privind zgomotul/vibrațiile ■ Информация за бучавата/вибрациите ■ Шум / информация про вибрацию ■ informacije o buci/vibraciji ■ Informacion mbi zhurmën/dridhjet ■ معلومات الضوضاء/التهتبات		26,87 m/s ² / 1,5 m/s ²
M18ONEFH1WF1D		101,42 dB(A) / 3 dB(A)	112,42 dB(A) / 3 dB(A)	
M18ONEFH1WF1DS		112,29 dB(A) / 3 dB(A)	112,29 dB(A) / 3 dB(A)	31,71 m/s ² / 1,5 m/s ²
English	Measured values determined according to EN 62841. Typically, the A-weighted noise levels of the tool are:	Sound power level / Uncertainty K	Sound power level / Uncertainty K	Total vibration values (vector sum in the three axes) determined according to EN 62841. Vibration emission value a _v / Uncertainty K:
Deutsch	Geräuschinformation: Messwerte ermittelt entsprechend EN 62841. Der A-bewertete Geräuschpegel des Gerätes beträgt typischerweise:	Schalleistungspegel / Unsicherheit K	Schalleistungspegel / Unsicherheit K	Vibrationsinformationen: Schwingungsgesamtwerte (Vektorsumme dreier Richtungen) ermittelt entsprechend EN 62841. Schwingungsemissionswert a _v / Unsicherheit K:
Français	Informations sur le bruit: Valeurs de mesure obtenues conformément à la EN 62841. Les mesures réelles (des niveaux acoustiques de l'appareil sont :	Niveau d'intensité acoustique / Incertitude K	Niveau d'intensité acoustique / Incertitude K	Informations sur les vibrations: Valeurs totales des vibrations (somme vectorielle de trois sens) établies conformément à EN 62841. Valeur d'émission vibratoire a _v / Incertitude K:
Italiano	Informazioni sulla rumorosità: Valori misurati conformemente alla norma EN 62841. Il livello di rumorosità ponderata A dell'apparecchio è tipicamente	Potenza della rumorosità / Incertezza della misura K	Potenza della rumorosità / Incertezza della misura K	Informazioni sulle vibrazioni: Valori totali delle oscillazioni (somma di vettori in tre direzioni) misurati conformemente alla norma EN 62841. Valore di emissione dell'oscillazione a _v / Incertezza della misura K:
Español	Información sobre ruidos: Determinación de los valores de medición según norma EN 62841. El nivel de ruido ponderado A del aparato suele ser de	Resonancia acústica / Tolerancia K	Resonancia acústica / Tolerancia K	Informaciones sobre vibraciones: Nivel total de vibraciones (suma vectorial de tres direcciones) determinado según EN 62841. Valor de vibraciones generadas a _v / Tolerancia K:
Português	Informações sobre ruído: Valores de medida de acordo com EN 62841. O nível de ruído avaliado A do aparelho é tipicamente:	Nível da potência de ruído / Incertez K	Nível da potência de ruído / Incertez K	Informações sobre vibração: Valores totais de vibração (soma dos vetores das três direcções) determinadas conforme EN 62841. Valor de emissão de vibração a _v / Incertez K:
Nederlands	Geluidsinformatie: Meetwaarden vastgesteld volgens EN 62841. Het kenmerkende A-gewogen geluidsniveau van de machine bedraagt:	Geluidsvermogeniveau / Onzekerheid K	Geluidsvermogeniveau / Onzekerheid K	Trillingsinformatie: Totale trillingswaarden (vectorsom van drie richtingen) bepaald volgens EN 62841. Trillingsemissiewaarde a _v / Onzekerheid K:
Dansk	Støjinformation: Måleværdier beregnes iht. EN 62841. Værktøjets A-vurderede støjniveau er typisk:	Lydeffekt niveau / Usikkerhed K	Lydeffekt niveau / Usikkerhed K	Vibrationsinformation: Samlede vibrationsværdier (værdisum for tre retninger) beregnet iht. EN 62841. Vibrationseksponering a _v / Usikkerhed K:
Norsk	Støyinformasjon: Måleværdier fastslått i samsvar med EN 62841. Det typiske A-bedømte støynivået for maskinen er:	Lydeffektnivå / Usikkerhet K	Lydeffektnivå / Usikkerhet K	Vibrasjonsinformasjon: Totale svingningsverdier (vektorsum fra tre retninger) beregnet if. EN 62841. Svingningsemissjonsverdi a _v / Usikkerhet K:
Svenska	Bullerinformation: Måtvärdena har tagits fram baserade på EN 62841. A-värdet av maskinens ljudnivå utgör:	Ljudeffektsnivå / Onoggrannhet K	Ljudeffektsnivå / Onoggrannhet K	Vibrationsinformation: Totala vibrationsvärden (vektorsumma ur tre riktningar) framtaget enligt EN 62841. Vibrationsemissionsvärde a _v / Onoggrannhet K:
Suomi	Melunpäästö tiedot: Mitta-arvot määritetty EN 62841 mukaan. Koneen tyypillinen A-luokitettu melutaso:	Äänenvoimakkuus / Epävarmuus K	Äänenvoimakkuus / Epävarmuus K	Tärinä tiedot: Värähtelyn yhteisarvot (kolmen suunnan vektorisumma) mitattuna EN 62841 mukaan. Värähtelyemissioarvo a _v / Epävarmuus K:
Ελληνικά	Πληροφορίες θορύβου: Τις μετρήσεις εξακριβωμένες κατά EN 62841. Το σταθμισμένο επίπεδο θορύβου Α της συσκευής είναι συνήθως	Στάθμη ηχητικής ισχύος / Ανασφάλεια Κ	Στάθμη ηχητικής ισχύος / Ανασφάλεια Κ	Πληροφορίες δονήσεων: Υλικές τιμές κραδασμών (άθροισμα διανυσμάτων τριών διευθύνσεων) εξακριβωθέν σύμφωνα με τα πρότυπα EN 62841. Τιμή εκπομπής δονήσεων a _v / Ανασφάλεια Κ:
Türkçe	Gürültü bilgileri: Ölçüm değerleri EN 62841 e göre belirlenmektedir. Cihazın A ağırlıklı gürültü seviyesi tipik olarak	Akustik kapasite seviyesi / Tolerans K	Akustik kapasite seviyesi / Tolerans K	Vibrasyon bilgileri: Toplam titreşim değeri (üç yönün vektör toplamı) EN 62841 e göre belirlenmektedir. Titreşim emisyon değeri a _v / Tolerans K:
Cesky	Informace o hluku: Naměřené hodnoty odpovídají EN 62841. V třídě A posuzovaná hladina hluku přístroje činí typicky:	Hladina akustického výkonu / Kolísavost K	Hladina akustického výkonu / Kolísavost K	Informace o vibracích: Celkové hodnoty vibrací (vektorový součet tří směrů) zjištěné ve smyslu EN 62841. Hodnota vibračních emisí a _v / Kolísavost K:
Slovensky	Informácia o hluku: Namerané hodnoty určené v súlade s EN 62841. V triede A posudzovaná hladina hluku prístroja činí typicky:	Hladina akustického výkonu / Kolísavosť K	Hladina akustického výkonu / Kolísavosť K	Informácie o vibráciách: Celkové hodnoty vibrácií (vektorový súčet troch smerov) zistené v zmysle EN 62841. Hodnota vibračných emisií a _v / Kolísavosť K:
Polski	Informacja dotycząca szumów: Zmierzone wartości wyznaczono zgodnie z normą EN 62841. Poziom szumów urządzenia oszacowany jako A wynosi typowo:	Poziom mocy akustycznej / Niepewność K	Poziom mocy akustycznej / Niepewność K	Informacje dotyczące wibracji: Wartości łączne drgań (suma wektorowa trzech kierunków) wyznaczone zgodnie z normą EN 62841. Wartości emisji drgań a _v / Niepewność K:
Magyar	Zajinformáció: A közölt értékek megfelelnek az EN 62841 szabványnak. A készülék munkahelyi zajszintjének:	Hangteljesítmény szint / K bizonytalanság	Hangteljesítmény szint / K bizonytalanság	Vibráció-információk: Összesített rezgésértékek (három irány vektorialis összege) az EN 62841.-nek megfelelően meghatározva. a _v rezgésémisszió érték / K bizonytalanság:
Slovensko	Informacije o hrupnosti: Vrednosti merjenja ugotovljene ustrezno z EN 62841. Raven hrupnosti naprave ovrednotena z A, znaša tipično:	Višina zvočnega tlaka / Nevarnost K	Višina zvočnega tlaka / Nevarnost K	Informacije o vibracijah: Skupna vibracijska vrednost (vektorska vsota treh smeri) določena ustrezno EN 62841. Vibracijska vrednost emisij a _v / Nevarnost K:
Hrvatski	Informacije o buci: Mjeme vrijednosti utvrdjene odgovarajuće EN 62841. A-ocjenjeni nivo buke aparata iznosi tipično:	Nivo učinka zvuka / Nesigurnost K	Nivo učinka zvuka / Nesigurnost K	Informacije o vibracijama: Ukupne vrijednosti vibracije (vektor suma tri smjera) su odmerene odgovarajuće EN 62841. Vrijednost emisije vibracije a _v / Nesigurnost K:
Latviski	Trokšņu informācija: Vērtības, kas noteiktas saskaņā ar EN 62841. A novērtētās aparatūras skaņas līmenis ir:	Trokšņa jaudas līmenis / Nedrošība K	Trokšņa jaudas līmenis / Nedrošība K	Vibrāciju informācija: Svārstību kopējā vērtība (Trīs virzienu vektoru summa) tiek noteikta atbilstoši EN 62841. Svārstību emisijas vērtība a _v / Nedrošība K:
Lietuviškai	Informacija apie keliamą triukšmą: Vertės matuotos pagal EN 62841. Įvertintas A įrenginio keliamo triukšmo lygis dažniausiai sudaro:	Garso galios lygis / Paklaida K	Garso galios lygis / Paklaida K	Informacija apie vibraciją: Bendroji svyravimų reikšmė (trijų krypčių vektorių suma), nustatyta remiantis EN 62841. Vibravimų emisijos reikšmė a _v / Paklaida K:
Eesti	Müra andmed: Mõõteväärtused on kindlaks tehtud vastavalt normile EN 62841. Seadme tüüpiline hinnangueline (müratase):	Helivõimsuse tase / Määramatus K	Helivõimsuse tase / Määramatus K	Vibratsiooni andmed: Vibratsiooni koguväärtus (kolme suuna vektorsumma) mõõdetud EN 62841 järgi. Vibratsiooni emissiooni väärtus a _v / Määramatus K:
Русский	Информация по шумам: Значения замерялись в соответствии со стандартом EN 62841. Взвешенный по шкале А уровень шума прибора обычно составляет	Уровень звуковой мощности / Небезопасность К	Уровень звуковой мощности / Небезопасность К	Информация по вибрации: Общие значения вибрации (векторная сумма трех направлений) определены в соответствии с EN 62841. Значение вибраторной эмиссии a _v / Небезопасность К:
Български	Информация за шума: Измерените стойности са получени съобразно EN 62841. Оцененото с А ниво на шума на уреда е съответно:	Равнище на мощността на звука / Несигурност К	Равнище на мощността на звука / Несигурност К	Информация за вибрациите: Общите стойности на вибрациите (векторна сума на три посоки) са определени в съответствие с EN 62841. Стойност на емисию на вибрациите a _v / Несигурност К:
România	Informație privind zgomotul: Valori măsurate determinate conform EN 62841. Nivelul de zgomot evaluat cu A al aparatului este tipic de:	Nivelul sunetului / Nesiguranță K	Nivelul sunetului / Nesiguranță K	Informații privind vibrațiile: Valorile totale de oscilație (suma vectorială pe trei direcții) determinate conform normei EN 62841. Valoarea emisiei de oscilații a _v / Nesiguranță K:
Македонски	Информации за бучавата: Измерените вредности се одредени согласно стандардот EN 62841. A-пандерираното ниво на бучава на уредот е обично:	Ниво на јачина на звук / Несигурност К	Ниво на јачина на звук / Несигурност К	Информации за вибрации: Вкупни вибрациски вредности (векторски збир на трите насоки) пресметани согласно EN 62841. Вибрациска емисиона вредност a _v / Несигурност К:
Українська	Інформація про шум: Виміряні значення визначені згідно з EN 62841. Рівень шуму "А" приладу становить в типовому випадку:	Рівень звукової потужності / похибка К	Рівень звукової потужності / похибка К	Інформація щодо вібрації: Сумарні значення вібрації (векторна сума трьох напрямків), встановлені згідно з EN 62841. Значення вібрації a _v / похибка К:
Srpski	Informacije o buci: Izmerene vrednosti u skladu sa EN 62841. A-ocjenjeni nivo buke uređaja tipično iznosi:	Nivo zvučne snage / Nesigurnost K	Nivo zvučne snage / Nesigurnost K	Informacije o vibracijama: Ukupne vrednosti vibracija (vektorski zbir triju pravaca) u skladu sa EN 62841. Vrednost emisije vibracije a _v / nesigurnost K:
Shqiptare	Informacion mbi zhurmën: Vlerat e matura të përcaktuara sipas EN 62841. Niveli i ponderuar i zhurmës A i pajisjes është zakonisht:	Niveli i fuqisë së zërit/Pasiguria K	Niveli i fuqisë së zërit/Pasiguria K	Informacion mbi dridhjet: Vlerat totale të dridhjeve (shuma vektoriale e drejtëtimeve) të përcaktuara sipas EN 62841. Vlera e emetit të dridhjeve a _v /pasiguria K:
عربي	معلومات الضوضاء: القيم التي تم قياسها محددة وفقا للمعايير الأوروبية EN 60745 مستويات ضوضاء الجهاز، ترجح أن يتشكل متوسط كالتالي:	مستوى شدة الصوت / الارتياب في القياس	مستوى شدة الصوت / الارتياب في القياس	معلومات الاهتزاز: قيم التهتبات الإجمالية (مجموع الكميات الموجية في المحاور الثلاثة) محددة وفقا للمعايير الأوروبية EN 62841. قيمة انبعاث التهتبات a _v / قيمة غير مؤكدة ك
				ربط أجزاء التهتبات لأقصى قدر لأداة

ENGLISH

⚠ WARNING Read all safety warnings, instructions, illustrations and specifications provided with this power tool. Failure to follow all instructions listed below may result in electric shock, fire and/or serious injury. Save all warnings and instructions for future reference.

⚠ WARNING The vibration and noise emission level given in this information sheet has been measured in accordance with a standardized test given in EN 62841 and may be used to compare one tool with another. It may be used for a preliminary assessment of exposure.

The declared vibration and noise emission level represents the main applications of the tool. However if the tool is used for different applications, with different accessories or poorly maintained, the vibration and noise emission may differ. This may significantly increase the exposure level over the total working period.

An estimation of the level of exposure to vibration and noise should also take into account the times when the tool is switched off or when it is running but not actually doing the job. This may significantly reduce the exposure level over the total working period.

Identify additional safety measures to protect the operator from the effects of vibration and/or noise such as: maintain the tool and the accessories, keep the hands warm, organization of work patterns.

TYPE

M18ONEFHWF1D	Cordless Impact Screwdriver
M18 ONEFHWF1DS	Cordless Impact Screwdriver

IMPACT DRIVER SAFETY WARNINGS

Hold the power tool by insulated gripping surfaces, when performing an operation where the fastener may contact hidden wiring. Fasteners contacting a "live" wire may make exposed metal parts of the power tool "live" and could give the operator an electric shock.

Wear ear protectors. Exposure to noise can cause hearing loss.

ADDITIONAL SAFETY AND WORKING INSTRUCTIONS

The dust produced when using this tool may be harmful to health. Do not inhale the dust. Wear a suitable dust protection mask.

Do not machine any materials that present a danger to health (e.g. asbestos).

The insertion tool is sharp-edged and can become hot during use.

WARNING! Danger of cuts and burns

- when handling the insertion tools
- when setting the device down.

Wear protective gloves when handling insertion tools.

Chips and splinters must not be removed while the machine is running.

When working in walls ceiling, or floor, take care to avoid electric cables and gas or waterpipes.

Clamp your workpiece with a clamping device. Unclamped workpieces can cause severe injury and damage.

Remove the battery pack before starting any work on the machine.

Do not dispose of used battery packs in the household refuse or by burning them. Milwaukee Distributors offer to retrieve old batteries to protect our environment.

Do not store the battery pack together with metal objects (short circuit risk).

Use only System M18 chargers for charging System M18 battery packs. Do not use battery packs from other systems.

Never break open battery packs and chargers and store only in dry rooms. Keep dry at all times.

Battery acid may leak from damaged batteries under extreme load or extreme temperatures. In case of contact with battery acid wash it off immediately with soap and water. In case of eye contact rinse thoroughly for at least 10 minutes and immediately seek medical attention.

⚠ WARNING This device contains a lithium button/coin cell battery. A new or used battery can cause severe internal burns and lead to death in as little as 2 hours if swallowed or enters the body. Always secure the battery cover. If it does not close securely, stop using the device, remove the batteries, and keep it away from children. If you think batteries may have been swallowed or entered the body, seek immediate medical attention.

Warning! To reduce the risk of fire, personal injury, and product damage due to a short circuit, never immerse your tool, battery pack or charger in fluid or allow a fluid to flow inside them. Corrosive or conductive fluids, such as seawater, certain industrial chemicals, and bleach or bleach containing products, etc., can cause a short circuit.

SPECIFIED CONDITIONS OF USE

The cordless impact driver can be used to tighten and loosen nuts and bolts wherever no mains connection is available.

Do not use this product in any other way as stated for normal use.

OPERATION

Note: It is recommended after fastening to always check the torque with a torque wrench.

The fastening torque is affected by a wide variety of factors including the following.

- State of battery charge – When the battery is discharged voltage will drop and the fastening torque will be reduced.
- Operation at speeds – Operating the tool at low speeds will cause a reduction in fastening torques.
- Fastening position – Holding the tool or the driving fastener in various angles will affect the torque.
- Drive accessory/socket – Failure to use the correct size accessory or socket, or a non-impact rated accessory may cause a reduction in the fastening torque.
- Use of accessories and extensions – Depending on the accessory or extension fitment can reduce the fastening force of the impact wrench.
- Bolt/Nut – Fastening torques may differ according to the diameter of the nut or bolt, the class of nut/bolt and the length of nut/bolt.
- Condition of the fastener – Contaminated, corroded, dry or lubricated fasteners may vary the fastening torques.
- Condition and base material – The base material of the fastener and any component in between the surfaces may effect the fastening torque (dry or lubricated base, soft or hard base, disc, seal or washer between fastener and base material).

IMPACTING TECHNIQUES

The longer a bolt, screw, or nut is impacted, the tighter it will become.

To help prevent damaging the fasteners or workpieces, avoid excessive impacting.

Be particularly careful when impacting smaller fasteners because they require less impacting to reach optimum torque.

Practice with various fasteners, noting the length of time required to reach the desired torque.

Check the tightness with a hand-torque wrench.

If the fasteners are too tight, reduce the impacting time.

If they are not tight enough, increase the impacting time.

Oil, dirt, rust or other matter on the threads or under the head of the fastener affects the degree of tightness.

The torque required to loosen a fastener averages 75% to 80% of the tightening torque, depending on the condition of the contacting surfaces.

On light gasket jobs, run each fastener down to a relatively light torque and use a hand torque wrench for final tightening.

DRIVE CONTROL

The drive control button is used to adjust the torque, rotation speed (RPM), and impact speed (IPM) for the application.

To select the drive control mode:

1. Pull and release the trigger to turn on the tool. The current mode indicator is lit.
2. Press the drive control button  to cycle through the modes. Select wireless to change the default settings via the ONE-KEY™ App on your smart device. When the desired mode indicator is lit, begin work.

NOTE: Select the torque range in accordance with the equipment manufacturer's fastening instructions.

For precision applications, confirm the final tightening torque with a calibrated device.

ONE-KEY™

To learn more about the ONE-KEY functionality for this tool, please reference the Quick Start guide included with this product or go to milwaukeeetool.com/One-Key. To download the ONE-KEY app, visit the App Store or Google Play from your smart device.

When the product experiences ESD, the speed LED shuts down and the product cannot adjust speed. It needs the battery and coin cell removed and reinserted to recover (see page 8 & 20).

Also, when the product experiences ESD, the Bluetooth communication will be disconnected. It needs to be reset manually to recover.

ONE-KEY™ Indicator

Solid Blue	Wireless mode is active and ready to be configured via the ONE-KEY™ app.
------------	--

Blinking Blue	Tool is actively communicating with the ONE-KEY™ app.
---------------	---

Blinking Red	Tool is in security lockout and can be unlocked by the owner via the ONE-KEY™ app.
--------------	--

NOTES FOR LI-ION BATTERIES

Use of Li-Ion batteries

Batteries which have not been used for some time should be recharged before use. Temperatures in excess of 50°C (122°F) reduce the performance of the battery. Avoid extended exposure to heat or sunshine (risk of overheating).

The contacts of chargers and battery must be kept clean.

For an optimum life-time, the batteries have to be fully charged, after used.

To obtain the longest possible battery life remove the battery from the charger once it is fully charged.

For battery storage longer than 30 days:

Store the battery where the temperature is below 27°C and away from moisture. Store the battery in a 30% - 50% charged condition. Every six months of storage, charge the battery as normal.

Battery protection for Li-Ion batteries

In extremely high torque, binding, stalling and short circuit situations that cause high current draw, the tool will vibrate for about 5 seconds, the fuel gauge will flash, and then the tool will turn OFF. To reset, release the trigger. Under extreme circumstances, the internal temperature of the battery could raise too much. If this happens, the fuel gauge will flash until the battery cooled down. After the lights go off, the work may continue.

Transport of Li-Ion batteries

Lithium-ion batteries are subject to the Dangerous Goods Legislation requirements. Transportation of those batteries has to be done in accordance with local, national and international provisions and regulations.

- The user can transport the batteries by road without further requirements.
- Commercial transport of Lithium-Ion batteries by third parties is subject to Dangerous Goods regulations. Transport preparation and transport are exclusively to be carried out by appropriately trained persons and the process has to be accompanied by corresponding experts.

When transporting batteries:

- Ensure that battery contact terminals are protected and insulated to prevent short circuit.
- Ensure that battery is secured against movement within packaging.
- Do not transport batteries that are cracked or leak.

Check with forwarding company for further advice.

MAINTENANCE

Refer to the ONE-KEY App for information regarding necessary servicing.

Use only Milwaukee accessories and Milwaukee spare parts. Should components need to be replaced which have not been described, please contact one of our Milwaukee service agents (see our list of guarantee/service addresses).

If needed, an exploded view of the tool can be ordered. Please state the machine type printed as well as the six-digit No. on the label and order the drawing at your local service agents or directly at: Techtronic Industries GmbH, Max-Eyth-Straße 10, 71364 Winnenden, Germany.

DISPOSAL

 Do not dispose of waste batteries, waste electrical and electronic equipment as unsorted municipal waste. Waste batteries and waste electrical and electronic equipment must be collected separately.

Waste batteries, waste accumulators and light sources have to be removed from equipment.

Check with your local authority or retailer for recycling advice and collection point. According to local regulations retailers may have an obligation to take back waste batteries and waste electrical and electronic equipment free of charge.

Your contribution to re-use and recycling of waste batteries and waste electrical and electronic equipment helps to reduce the demand of raw materials.

Waste batteries, in particular containing lithium and waste Electrical and electronic equipment contain valuable, recyclable materials, which can adversely impact the environment and the human health, if not disposed of in an environmentally compatible manner.

Delete personal data from waste equipment, if any.

DEUTSCH

⚠ WARNUNG! Lesen Sie alle Sicherheitshinweise, Anweisungen, Darstellungen und Spezifikationen für dieses Elektrowerkzeug. Versäumnisse bei der Einhaltung der nachstehenden Anweisungen können elektrischen Schlag, Brand und/oder schwere Verletzungen verursachen.

Bewahren Sie alle Sicherheitshinweise und Anweisungen für die Zukunft auf.

⚠ WARNUNG! Die angegebenen Schwingungsgesamtwerte und Geräuschemissionswerte wurden nach einem genormten Messverfahren gemäß EN 62841 gemessen und können für den Vergleich von Elektrowerkzeugen miteinander verwendet werden. Es kann für eine vorläufige Einschätzung der Belastung verwendet werden.

Der angegebene Schwingungs- und Geräuschemissionspegel repräsentiert die hauptsächlichsten Anwendungen des Elektrowerkzeugs. Wenn allerdings das Elektrowerkzeug für andere Anwendungen, mit abweichenden Einsatzwerkzeugen oder ungenügender Wartung eingesetzt wird, können sich die Schwingungs- und Geräuschemissionen unterscheiden. Dies kann deren Wirkung über den gesamten Arbeitszeitraum deutlich erhöhen.

Bei der Abschätzung der Belastung durch Schwingungen und Lärm sollten auch die Zeiten berücksichtigt werden, in denen das Elektrowerkzeug ausgeschaltet ist oder zwar läuft, aber keine tatsächliche Arbeit verrichtet wird. Dies kann deren Wirkung über den gesamten Arbeitszeitraum deutlich reduzieren.

Legen Sie zusätzliche Sicherheitsmaßnahmen zum Schutz des Bedieners vor den Auswirkungen von Schwingungen- und/oder Lärm fest, wie z. B.: Wartung des Werkzeugs und des Zubehörs, Warmhalten der Hände, Organisation der Arbeitsabläufe.

BAUART

M18ONEFHWF1D	Akku-Schlagschrauber
M18 ONEFHWF1DS	Akku-Schlagschrauber

SICHERHEITSHINWEISE FÜR SCHLAGSCHRAUBER

Halten Sie das Elektrowerkzeug an den isolierten Griffflächen, wenn Sie Arbeiten ausführen, bei denen die Schraube verborgene Stromleitungen treffen kann. Der Kontakt der Schraube mit einer spannungsführenden Leitung kann metallene Geräteile unter Spannung setzen und zu einem elektrischen Schlag führen.

Tragen Sie Gehörschutz. Die Einwirkung von Lärm kann Hörverlust bewirken.

WEITERE SICHERHEITS- UND ARBEITSHINWEISE

Beim Arbeiten entstehender Staub ist oft gesundheitsschädlich und sollte nicht in den Körper gelangen. Geeignete Staubschutzmaske tragen.

Es dürfen keine Materialien bearbeitet werden, von denen eine Gesundheitsgefährdung ausgeht (z.B. Asbest).

Das Einsatzwerkzeug ist scharfkantig und kann während der Anwendung heiß werden.

WARNING! Schnitt- und Verbrennungsgefahr

- bei Handhabung der Einsatzwerkzeuge
- beim Ablegen des Geräts.

Bei der Handhabung der Einsatzwerkzeuge Schutzhandschuhe tragen.

Späne oder Splitter dürfen bei laufender Maschine nicht entfernt werden.

Beim Arbeiten in Wand, Decke oder Fußboden auf elektrische Kabel, Gas- und Wasserleitungen achten.

Sichern Sie Ihr Werkstück mit einer Spannvorrichtung. Nicht gesicherte Werkstücke können schwere Verletzungen und Beschädigungen verursachen.

Vor allen Arbeiten an der Maschine den Wechselakku herausnehmen

Verbrauchte Wechselakku nicht ins Feuer oder in den Hausmüll werfen. Milwaukee bietet eine umweltgerechte Alt-Wechselakku-Entsorgung an; bitte fragen Sie Ihren Fachhändler.

Wechselakku nicht zusammen mit Metallgegenständen aufbewahren (Kurzschlussgefahr).

Wechselakku des Systems M18 nur mit Ladegeräten des Systems M18 laden. Keine Akkus aus anderen Systemen laden.

Wechselakku und Ladegeräte nicht öffnen und nur in trockenen Räumen lagern. Vor Nässe schützen.

Unter extremer Belastung oder extremer Temperatur kann aus beschädigten Akkus Batterieflüssigkeit auslaufen. Bei Berührung mit Batterieflüssigkeit sofort mit Wasser und Seife abwaschen. Bei Augenkontakt sofort mindestens 10 Minuten gründlich spülen und unverzüglich einen Arzt aufsuchen.

⚠ WARNUNG! Dieses Gerät enthält eine Lithium-Knopfzellenbatterie. Eine neue oder gebrauchte Batterie kann schwere innere Verbrennungen verursachen und in weniger als 2 Stunden zum Tod führen, wenn sie verschluckt wird oder in den Körper gelangt. Sichern Sie immer den Batteriefachdeckel. Wenn er nicht sicher schließt, schalten Sie das Gerät aus, entfernen Sie die Batterie und halten Sie sie von Kindern fern.

GB-DECLARATION OF CONFORMITY

We declare as the manufacturer under our sole responsibility that the product described under "Technical Data" fulfills all the listed below relevant regulations and that the following designated standards have been used.

S.I. 2008/1597 (as amended)
S.I. 2017/1206 (as amended)
S.I. 2012/3032 (as amended)

EN 62841-1:2015+A11:2022
EN 62841-2:2014
EN IEC 55014-1:2021
EN IEC 55014-2:2021
EN 62479:2010
EN 301 489-1 V2.2.3
EN 301 489-17 V3.3.1
EN 300 328 V2.2.2
EN IEC 63000:2018

Winnenden, 2025-09-01

Martin Landherr
Managing Director

Techtronic Industries GmbH
Max-Eyth-Straße 10
71364 Winnenden
Germany

Authorized to compile the technical file:

Techtronic Industries (UK) Ltd
Parkway
Marlow SL7 1HZ
UK

عربي

تحذير اقرأ جميع تحذيرات الأمان والتعليمات والصور والمواصفات الواردة مع هذه المعدة الكهربائية المخالفة في اتباع التعليمات المذكورة أسفله قد يكون نتيجةها صدمة كهربائية، حريق و / أو إصابة بالغة. احتفظ بجميع التحذيرات والتعليمات للرجوع إليها في المستقبل.

تحذير! تحتوي تم قياس مستوى الاهتزاز وانبعاث الضوضاء الوارد في ورقة المعلومات هذه، وفقاً لاختبار قياسي محدد في المواصفة EN 62841، ويمكن استخدامه لمقارنة آلة مع أخرى.. كما يمكن استخدام تلك أيضاً في إجراء تقييم أولي للتعرض.

يتمثل مستوى الاهتزاز وانبعاث الضوضاء المعطن عنه الاستخدامات الأساسية لآلة. ومع ذلك، إذا استعملت الآلة في استخدامات مختلفة، أو لمخاطف مختلفة، أو تم صيانتها على نحو سيئ، فقد يختلف مستوى الاهتزاز وانبعاث الضوضاء وهذا قد يزيد -إلى حد كبير- من مستوى التعرض خلال مدة العمل الإجمالية.

عند تقييم مستوى التعرض للاهتزاز والضوضاء، ينبغي أيضاً أن يوضع في الاعتبار فترات إطفاء الآلة أو تشغيلها دون أن تقوم بأي وظيفة فعلياً. فهذا قد يبالى -إلى حد كبير- من مستوى التعرض خلال مدة العمل الإجمالية.

تعرف على تأثير السلامة الإيجابية، لحماية الممثل من تأثيرات الاهتزاز أو الضوضاء أو كليهما، مثل: صيانة الآلة ومخاطفها، والحفاظ على ندفه اللينين، وتنظيم نماذج العمل.

الطراز

M18ONEFH1WF1Dt
مفك براغي كيربي لاسلكي
M18 ONEFH1WF1DSit
مفك براغي كيربي لاسلكي

تحذيرات السلامة عند استخدام مفك البرغي:

يجب الإمساك بالآلة الكهربائية من خلال أسطح القبض المعزولة وذلك عند القيام بعمله ما حيث قد تلامس أداة التشبيث أسلاك مفضية.

إن ملامسة أدوات التشبيث للأسلاك الكهربائية "الموصلة" قد يجعل الأجزاء المعدنية المكونة من الآلة الكهربية "موصلة للكهرباء" وبالتالي فقد يجعل المشغل عرضةً لصدمة كهربية.

ارتد واقيات الأذن. قد يسبب التعرض للضوضاء فقدان السمع.

ارشادات امان وعمل أساسية

قد تكون الأتربة الناتجة عن استخدام هذه الآلة ضارة بالصحة. لا تستنشق هذه الأتربة. ارتد قناعاً واقياً من الأتربة مناسباً. لا يجوز استخدام مواد يتم إنتاجها على الصحة (حزير صمغري).

الأداة المستخدمة حادة الحافة وقد تصبح ساخنة أثناء الاستخدام.

تحذير! خطر إصابة بجروح وحروق

- عند التعامل مع أدوات الاستخدام

- عد وضع الجهاز.

ينبغي ارتداء قفازات وقائية عند استعمال أداة الاستخدام.

لا يجب إزالة النظارة والنظايف أثناء تشغيل الآلة.

عند العمل في سفك الحواط أو الأرضية، قد ينحرف وتجنب الكبلات الكهربائية وتأمين الغاز أو المياه.

قم بتأمين القطعة المستخدمة من المواد في تجميعه تثبيت.

القطع المستخدمة من المواد الغير مرنة يمكن أن تسبب في إصابات وأضرار حادة.

قم بإزالة حزمة البطارية قبل البدء في أي أعمال على الجهاز.

لا تتخلص من البطاريات المستعملة مع النفايات المنزلية أو بحرقها. يقدم موزع ميلوكي خدمة استعادة البطاريات القيمة لحماية البيئة.

لا يتم بتخزين البطارية مع الأشياء المعدنية (خطر قصور الدائرة)..

استخدم فقط شواحن System M18 لشحن بطاريات System M18. لا تستخدم بطاريات من أنظمة أخرى.

لا تتم أبداً بفتح قفل البطارية والشواحن ولا تخزينهم إلا في غرف جافة. وحفظ عليها جانب طوال الوقت.

قد يتسرب حامض البطاريات من البطاريات التالفة في ظروف العمل الزائد بدرجة كبيرة أو في درجات الحرارة الشديدة. في حالة ملامسة حامض البطارية اعمل بيك فوراً بلباءه والمصابين. في حالة ملامسة السائل للعينين اشطفهما جيداً لمدة 10 دقائق. على الأقل وأطلب العناية الطبية فوراً.



تحذير! يحتوي هذا الجهاز على بطارية ليثيوم خوية زر.

قد تتسبب البطارية الحديثة أو المستعملة في حدوث حروق داخلية بالغة وقد تؤدي إلى الوفاة في أقل من ساعتين، وذلك في حالة ابتلاعها أو دخولها إلى الجسم. ائمن دائماً غطاء حيز البطارية.

وفي حالة عدم إغلقه بإحكام، أطفأ الجهاز وقم بزرع البطارية واحتفظ بها بعيداً عن متناول الأطفال.

إذا كنت تعتقد أنه تم ابتلاع بطارية أو أن تكون دخلت إلى الجسم، ائصد الطبيب فوراً للحصول على المساعدة الطبية.

تحذير! لتجنب أخطار الحريق أو الإصابة أو الأضرار بالمتعتم التي تنجم عن الماس الكهربائي، لا تلمس الأداة أو البطارية القابلة للاستبدال أو جهاز الشحن في السوائل وأحرص على أن لا تصل السوائل إلى داخل الجهاز والبطارية. السوائل المؤدية للتآكل أو الموصلة للتيار الكهربائي، مثل الماء المالح ومركبات كيميوية معينة ومواد التبييض أو المنظفات التي تشملل على مواد تبيض، يمكن أن تؤدي إلى حدوث ماس كهربائي.

شروط الاستخدام المحددة

يمكن استخدام مقفاح ربط بدون وصلة لربط وقت المسامير والصواميل عند عدم توفر التوصيل الكهربائي.

لا تستخدم هذا المنتج بطريقة أخرى غير المحددة للاستخدام العادي.

العمليات

إرشاد: من المصنوع به، مراجعة شد عزم الدوران دائماً باستخدام مقفاح عزم الدوران.

يتأثر شد عزم الدوران بعدد يحد من العوامل، بما فيها العوامل التالية.

- حالة شحن البطارية - إذا فرغت البطارية، ينخفض الجهد ويقل بالتالي شد عزم الدوران.
- عدد الدورات - إن استخدام الأداة بسرعة منخفضة يؤدي إلى شد بعزم دوران منخفض.
- موضع التشبيث - الطريقة والأسلوب التي تمسك بها الأداة أو عنصر التشبيث، تؤثر على شد عزم الدوران.
- لقمة التنوير/ التركيب - إن استخدام لقمة تنوير أو تركيب بحجم خاطئ أو استخدام مستلزمات غير مقاومة للصدمات يحد من شد عزم الدوران.
- استخدام مستلزمات وأدوات تمديد - تبعاً للمستلزم أو أداة المد يمكن الحد من شد عزم دوران مفك التشبيث الضابط.

- المسار القلائط/المصولة - شد عزم الدوران قد يتتبع تبعاً لقطر وطول ودرجة صلابة المسار القلائط/المصولة.
- حالة أدوات التشبيث - أن عناصر التشبيث التي بها صدأ أو الحافة أو التي عليها زيوت يمكن أن تؤثر على شد عزم الدوران.
- الأجزاء التي يجب تركيبها - صلابة الأجزاء التي يجب تركيبها وكل جزء بينها (جاف أو عليه زيوت، لين أو صلب، قرض، سداة إكحام أو قرص ينبي) يمكن أن يؤثر على شد عزم الدوران.

تثبيت التركيب

كما تم التحميل على الخابور أو المسار القلائط أو المصولة بشكل أطول، كلما تم شدّها بشكل أقوى.

لتجنب الإضرار بمواد التشبيث أو أجزاء العمل تجنب التنوير بشكل أكثر من اللازم.

أحذر بشكل خاص، إذا تمت بالتأثير على مواد تثبيت صغيرة. لأنها تحتاج إلى دورات أقل، لكي يتم الوصول إلى شد عزم دوران مناسب.

تترب على عناصر تثبيت متنوعة ولاحظ الوقت الذي تحتاجه، لكي تصل إلى شد عزم الدوران المرغوب فيه.

راجع شد عزم الدوران باستخدام مقفاح يدوي لقياس شد الدوران.

إذا كان شد عزم الدوران عالياً، قم بخفض فترة الدوران.

إذا كان شد عزم الدوران غير كافي، قم بزيادة فترة الدوران.



الزيت والفولت والصدأ أو أي ثلوثات أخرى على القلائط أو أسفل رأس مواد التشبيث تؤثر على ارتفاع شد عزم الدوران. عزم الدوران اللازم لتك مادة تثبيت يبلغ في المتوسط 75% إلى 80% من شد عزم الدوران، ويتوقف ذلك على حالة سطح التلامس.

قم بإجراء أعمال التركيب الحقيقية باستخدام شد عزم دوران ضبطل نسبياً وللشد النهائي استخدم مقفاح يدوي لقياس عزم الدوران.

النظام التحكم في أليات التشغيل

الزر الخاص بتوجيه مخصص لإجراء ضبط عزم الدوران تبعاً لاستخدام، سرعة الدوران (PRM) وعدد الضربات (IPM).

اختر نوع التشغيل:

- اضغط الزناد والتركة مرة أخرى، لكي تقوم بتشغيل الجهاز. إشارة التشغيل الحالي سوف تضيئ.
 - اضغط زر توجيه التشغيل  للانتقال بين أنواع التشغيل. اضبط زر WLAN ، لكي تغير القيم التي تم ضبطها عن طريق تطبيق ONE-KEY على الهاتف الذكي الخاص بك. عندما تضغط إشارة نوع التشغيل الذي ترغب فيه، يمكنك البدء في العمل **إرشاد:** اختر مجال عزم الدوران تبعاً لتعليمات الشركة المنتجة للتشبيث.
- لاستخدام الدقيق لعزم الدوران النهائي قم بالمراجعة بواسطة جهاز مضبوط.

ONE-KEY™

لمعرفة المزيد عن وظائف ONE-KEY الخاصة بهذا الجهاز، اقرأ دليل الاستخدام السريع المرفق أو قم بزيارتنا على الإنترنت تحت عنوان www.milwaukee.com/one-key. يمكنك تنزيل التطبيق ONE-KEY على هاتفك الذكي عن طريق متجر التطبيقات أب ستور أو جوجل بلاي.

إذا حدث اضطراب في الجهاز من خلال التفريغ الكهربائي للشحنات الكهروستاتيكية، نظف لمبة إشارة السرعة ال إلى دي ولا يمكن التحكم بعد في السرعة في هذه الحالة يجب نزع البطارية والبطارية القرص ووضعها في الجهاز مرة أخرى (انظر صفحة 8 وصحة 20).

لاضطراب إيات الناجمة عن التفريغ الكهربائي للشحنات الكهروستاتيكية تؤدي أيضاً إلى انقطاع اتصالات البلوتوث. في هذ الحالة يجب إعادة اتصال البلوتوث يدوياً مرة أخرى.

إشارة ONE-KEY™

الإضاءة الزرقاء	التواصل اللاسلكي في حالة نشاط ويمكن ضبطه عن طريق تطبيق الاستخدام ONE-KEY™.
الوميض الأزرق	الأداة تقوالم عن تطبيق الاستخدام ONE-KEY™.

لأجباب السلامة تم تعطيل الأداة ويمكن إزالة العطل من المستخدم عن طريق تطبيق الوميض الأحمر الاستخدام ONE-KEY™.

ارشادات خاصة ببطاريات أيون الليثيوم القابلة للشحن

استخدام بطاريات أيون الليثيوم القابلة للشحن

يجب إعادة شحن البطارية غير المستخدمة لفترة قبل الاستخدام.

تقل درجات الحرارة التي تتجاوز 50°سيليوس (122°فهرنهايت) من أداء البطارية. تجنب التعرض الزائد للحرارة أو أشعة الشمس (خطر التسخين).

يجب الحفاظ على محتويات الشواحن و البطاريات نظيفة.

للحصول على فترة استخدام مثالية، يجب شحن البطاريات تماماً. بعد الاستخدام.

للحصول على أطول عمن ممكن للبطارية، انزع البطاريات للشحن من الشاحن بمجرد شحنها تماماً.

لتخزين البطارية أكثر من 30 يوم.

تُحفظ البطارية القابلة للشحن في مكان جاف عند درجة حرارة أقل من 27 درجة مئوية.

خزن البطارية مشحونة بنسبة تتراوح بين 30%-50% لشحن البطارية كامتداد، وذلك كل ستة أشهر من التخزين.

حماية بطاريات أيون الليثيوم القابلة للشحن من التحميل الزائد

في حالات العزم العالي، أو إعادة الحركة أو التوقف المفاجئ أو التصور في الدائرة الكهربائية الذي ينتج عنه سحب لفر كبير من التيار الكهربائي، تستصدر الأداة ذبذبات لمدة 5 ثوان، ويمضي مقياس اليرود ثم تتوقف عن العمل. لإعادة الضبط، حرر الزناد.

في الظروف القصوى للعمل، قد ترتفع درجة الحرارة الداخلية للبطارية ارتفاعاً شديداً. إذا حدث ذلك، يسبضي مقياس اليرود حتى تتخفض درجة حرارة البطارية بعد انقضاء الأضواء، يمكنك متابعة العمل.

The full text of the EU Declaration of Conformity and other technical documents are available at the following internet address (QR code):

Der vollständige Text der EU-Konformitätserklärung und andere technische Dokumente sind unter der folgenden Internetadresse (QR-Code) verfügbar:

Le texte intégral de la déclaration de conformité UE et d'autres documents techniques sont disponibles à l'adresse Internet suivante (code QR) :

Il testo integrale della Dichiarazione di conformità UE e altri documenti tecnici sono disponibili al seguente indirizzo Internet (codice QR):

El texto completo de la declaración de conformidad de la UE y otros documentos técnicos están disponibles en la siguiente dirección de Internet (código QR):

O texto completo da Declaração de Conformidade da UE e outros documentos técnicos estão disponíveis no seguinte endereço da Internet (código QR):

De volledige tekst van de EU-conformiteitsverklaring en andere technische documenten zijn beschikbaar op het volgende internetadres (QR-code):

Den fulde tekst til EU-overensstemmelseserklæringen og andre tekniske dokumenter er tilgængelige på følgende webadresse (QR-kode):

Den fullstendige teksten til EUs samsvarserklæring og andre tekniske dokumenter er tilgjengelig på følgende internetadresse (QR-kode):

Fullständig text till EU-försäkran om överensstämmelse och andra tekniska dokument finns tillgänglig på följande webbadress (QR-kod):

EU-vaatimustenmukaisuusvakuutuksen ja muiden teknisten asiakirjojen koko teksti on saatavilla seuraavassa internetosoitteessa (QR-koodi):

Το πλήρες κείμενο της Δήλωσης Συμμόρφωσης ΕΕ και άλλα τεχνικά έγγραφα διατίθενται στην ακόλουθη διεύθυνση διαδικτύου (κωδικός QR):

AB Uygunluk Beyanı'nın tam metni ve diğer teknik belgeler aşağıdaki internet adresinde (QR kodu) mevcuttur:

Úplné znění EU prohlášení o shodě a další technické dokumenty jsou k dispozici na následující internetové adrese (QR kód):

Úplné znenie vyhlásenia o zhode EÚ a ďalšie technické dokumenty sú k dispozícii na tejto internetovej adrese (QR kód):

Pelny tekst deklaracji zgodności UE i inne dokumenty techniczne są dostępne pod następującym adresem internetowym (kod QR):

Az EU-megfelelőségi nyilatkozat teljes szövege és az egyéb műszaki dokumentumok a következő internetes címen (QR-kód) érhetőek el:

Celotno besedilo izjave EU o skladnosti in drugi tehnični dokumenti so na voljo na naslednjem spletnem naslovu (koda QR):

Cjeloviti tekst EU izjave o skladnosti i drugi tehnički dokumenti dostupni su na sljedećoj internetskoj adresi (QR kód):

Plins ES atbilstības deklarācijas teksts un citi tehniskie dokumenti ir pieejami šādā interneta vietnē (QR kods):

Viša ES atbilstības deklarācijas teksta ir kitus tehniskus dokumentus galima rasti šiuo interneto adresu (QR kodas):

ELi vastavusdeklaratsiooni ja muude tehniliste dokumentide täielik tekst on kättesaadav järgmisel internetiaadressil (QR-kood):

Полный текст Декларации о соответствии требованиям ЕС и другие технические документы доступны по ссылке (QR-код):

Пълният текст на декларацията за съответствие на ЕС и други технически документи са достъпни на следния интернет адрес (QR код):

Textul integral al Declarației de conformitate UE și alte documente tehnice sunt disponibile la următoarea adresă de internet (cod QR):

Целосниот текст на Декларацијата за сообразност на ЕУ и другите технички документи се достапни на следнава интернет-адреса (QR-код):

Повний текст Декларації відповідності ЄС та інші технічні документи доступні за цією веб адресою (QR-код):

Kompletan tekst izjave o saobraznosti za EU i drugih tehničkih dokumenata dostupan je na sledećoj internet adresi (QR kód):

Teksti i plotë i Deklaratës së Konformitetit të BE-së dhe dokumente të tjera teknike janë në dispozicion në adresën e mëposhtme të internetit (kodi QR):

يتوفر النص الكامل لإعلان المطابقة للاتحاد الأوروبي والمستندات الفنية الأخرى على عنوان الإنترنت التالي (رمز الامتجالية السريعة):



M18ONEFH1WF1D



M18ONEFH1WF1DS

Copyright 2026

Techtronic Industries GmbH
Max-Eyth-Str. 10
71364 Winnenden
Germany

+49 (0) 7195-12-0

www.milwaukeeetool.eu

Techtronic Industries (UK) Ltd
Parkway
Marlow SL7 1YL
UK

(01.26)

4931 4707 03