

de	Originalbetriebsanleitung	10	lv	Orīģinālā lietošanas pamācība	164
en	Original instructions	20	lt	Originali naudojimo instrukcija	174
fr	Notice d'utilisation d'origine	29	et	Originaalkasutusjuhend	183
es	Manual de instrucciones original	39	sk	Originálny návod na obsluhu	192
it	Istruzioni d'esercizio originali	49	sl	Originalna navodila za uporabo	201
nl	Originele gebruiksaanwijzing	59	el	Πρωτότυπο οδηγιών χρήσης	210
sv	Originalbruksanvisning	69	hr	Originalne upute za uporabu	220
fi	Alkuperäiset käyttöohjeet	78			
da	Original brugsanvisning	87			
nb	Original bruksanvisning	96			
pt	Manual de instruções original	105			
cs	Původní návod k obsluze	115			
pl	Oryginalna instrukcja obsługi	124			
hu	Eredeti használati utasítás	134			
bg	Оригинална инструкция за експлоатация	144			
ro	Manualul de utilizare original	154			

CTL MINI I CTL MIDI I CTL MIDI I AC

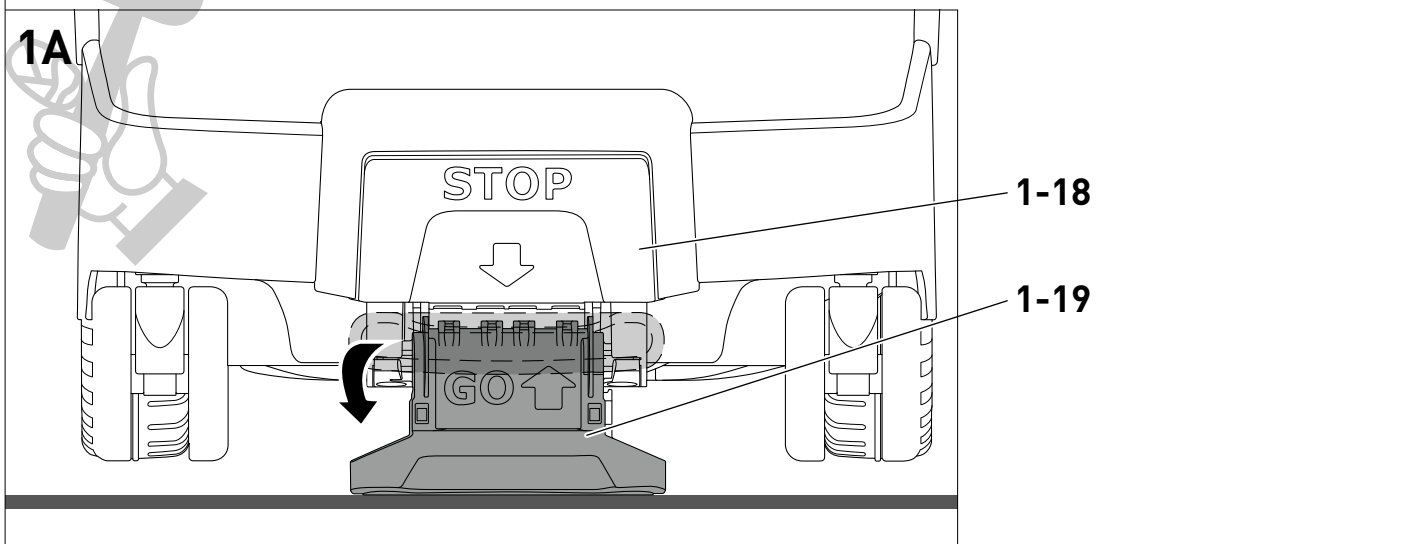

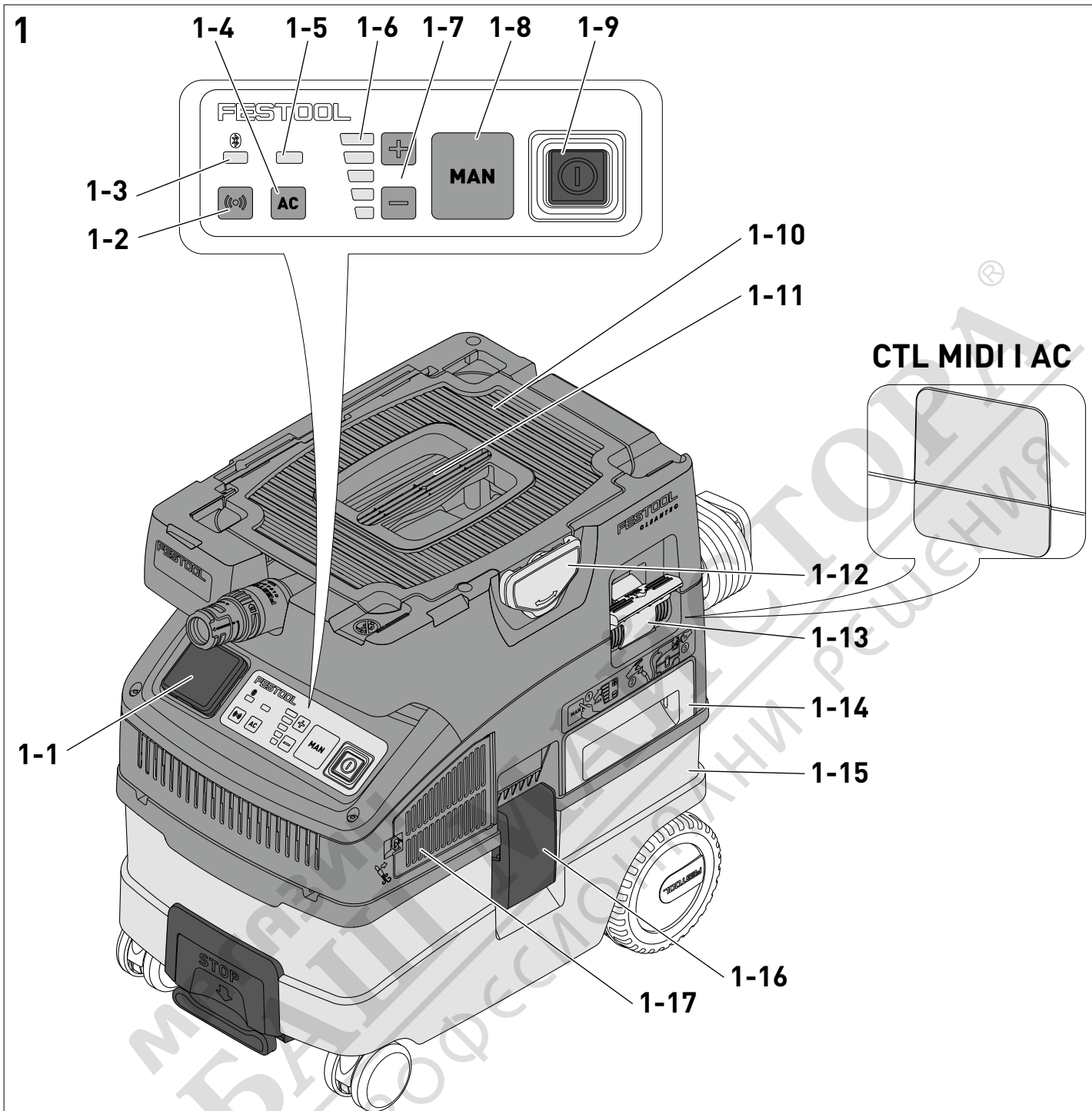

2

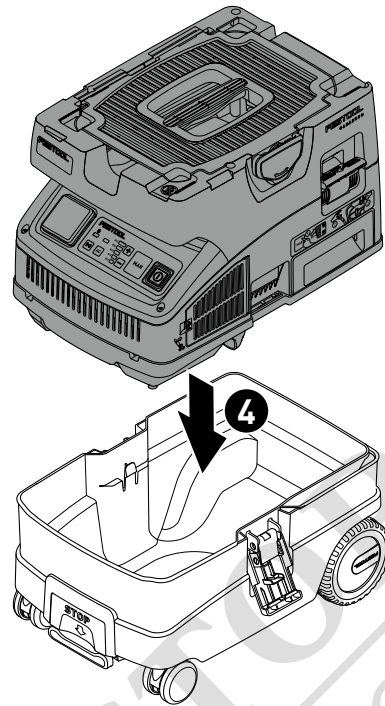
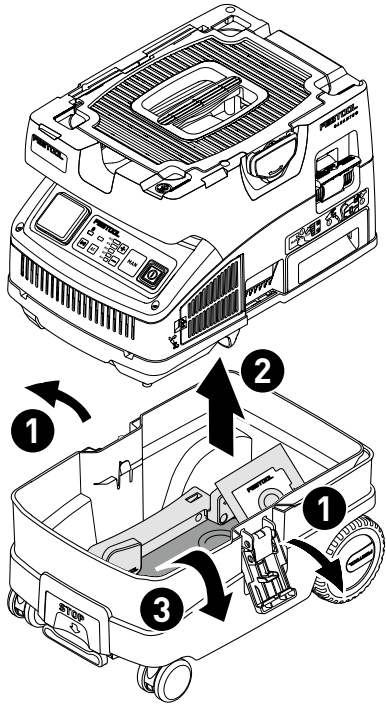

3A

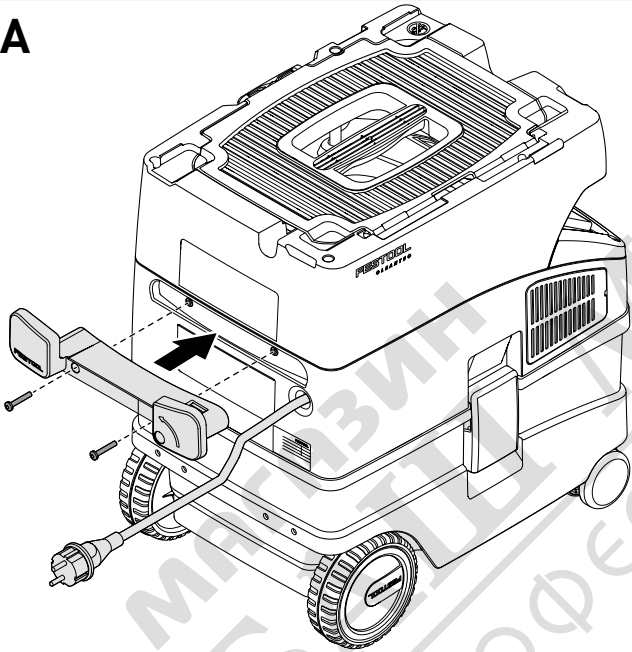

3B

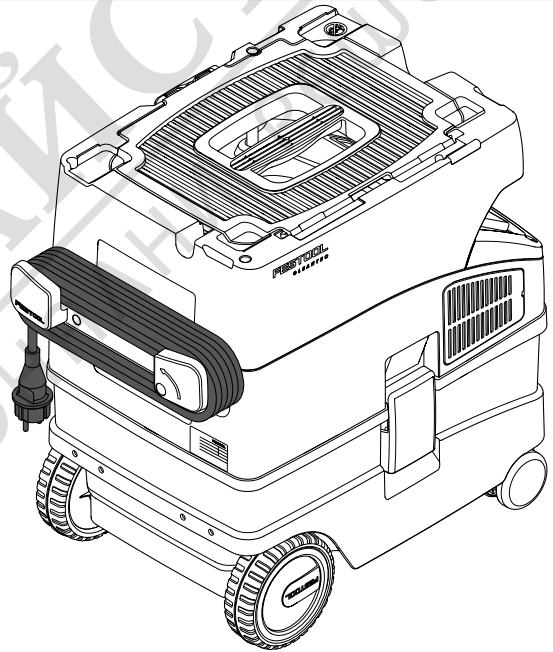

3C

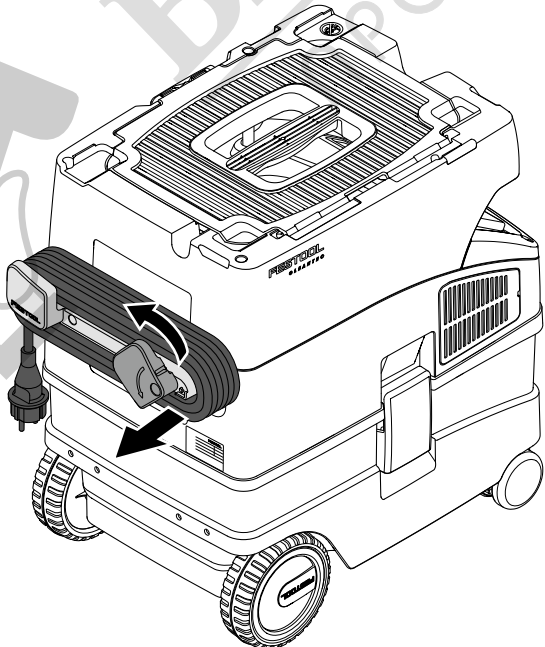

4

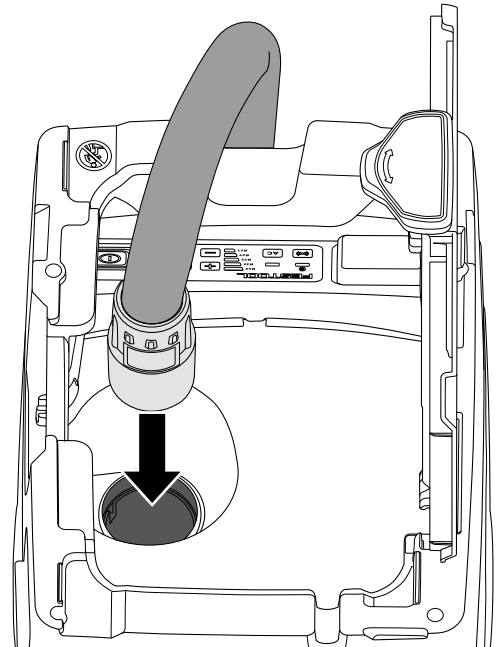

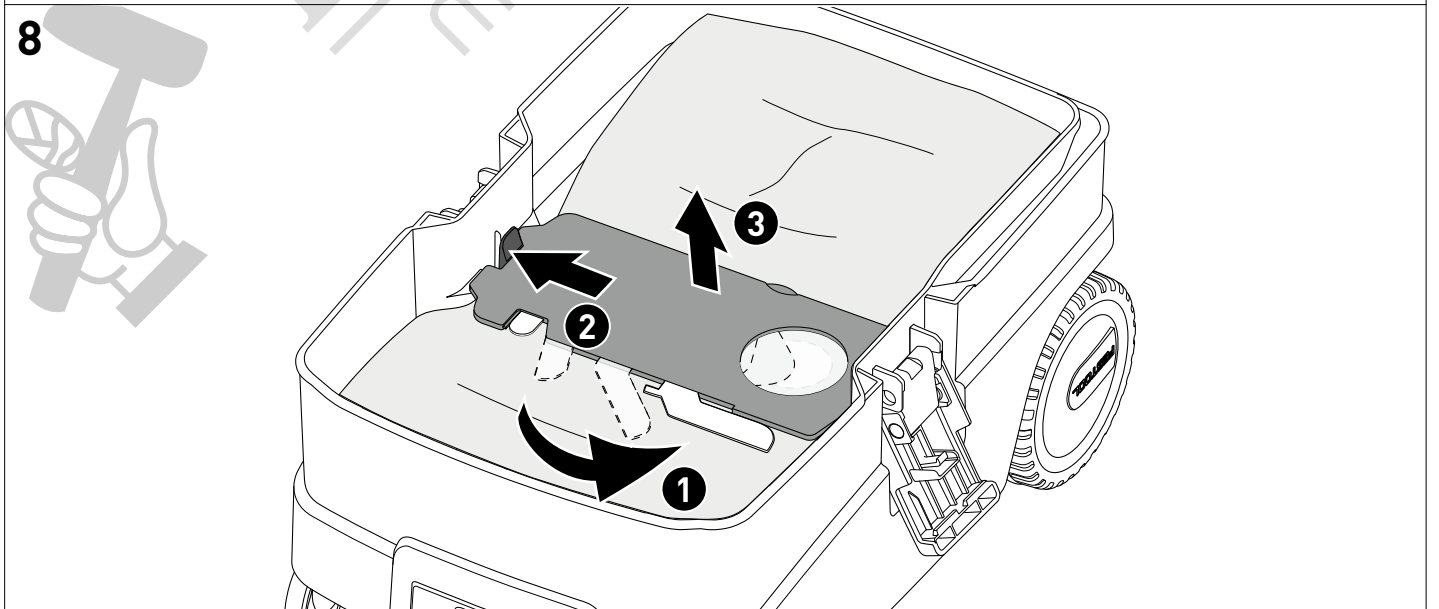
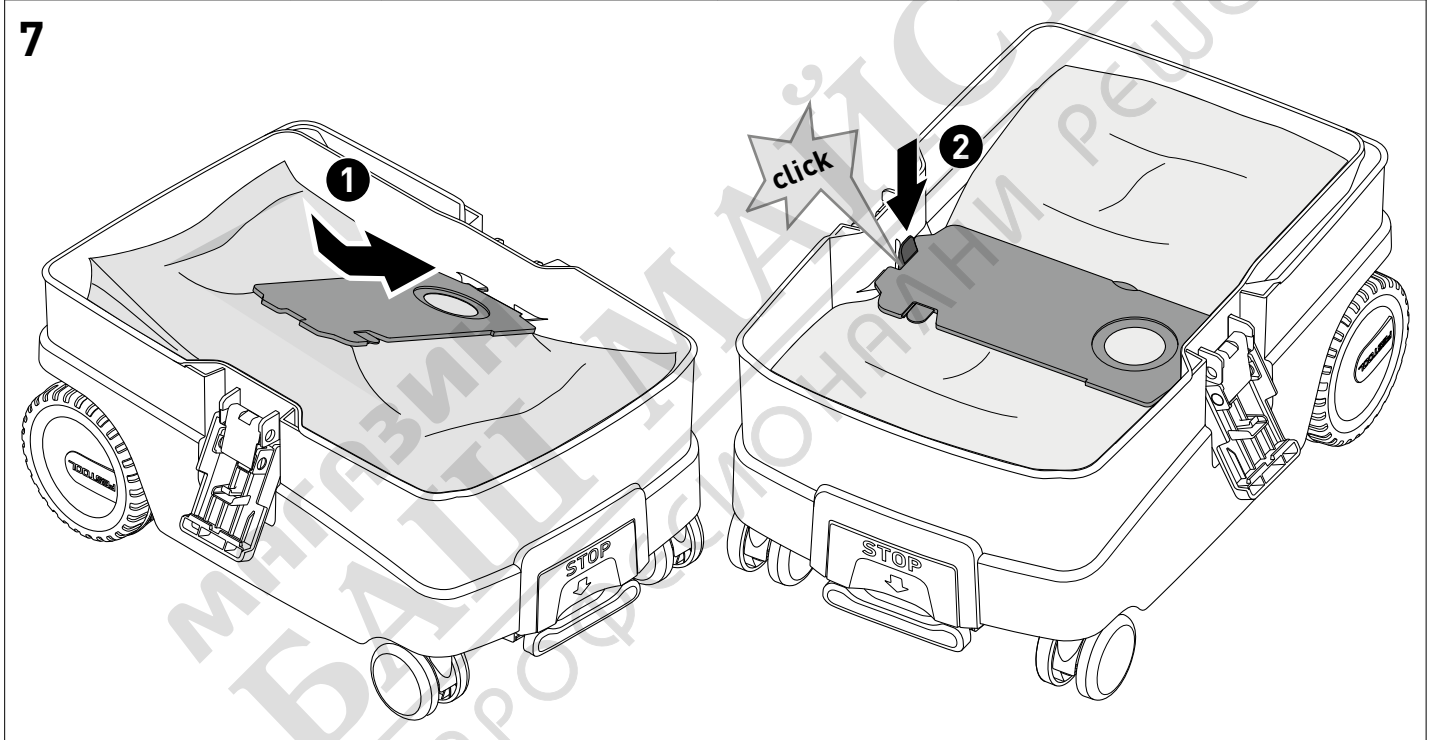
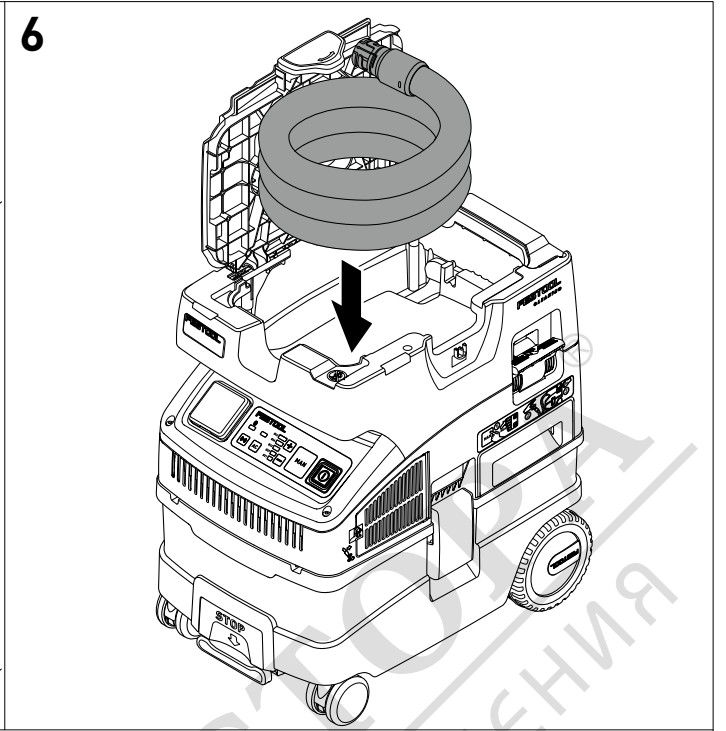
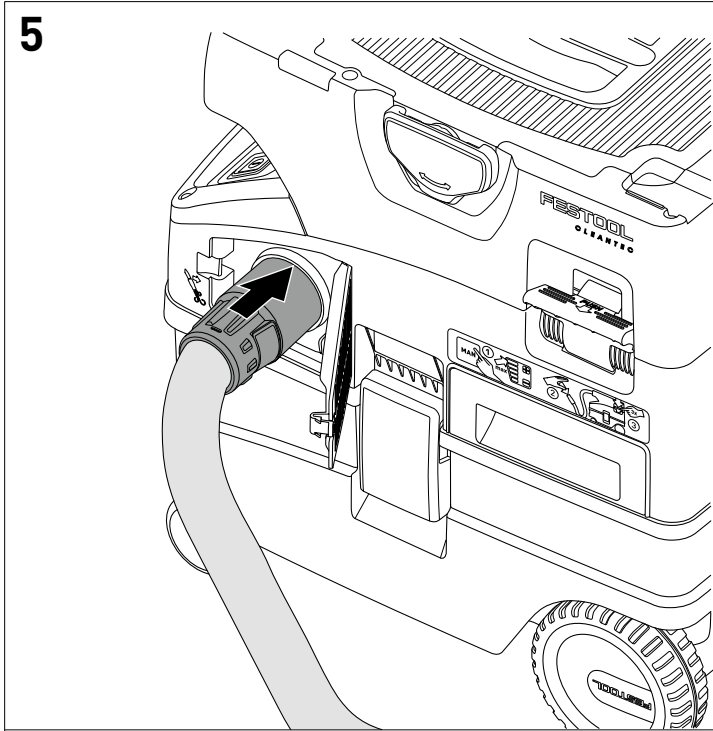

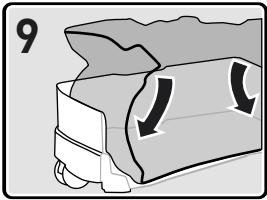

9

ENS-CT MIDI AC/5

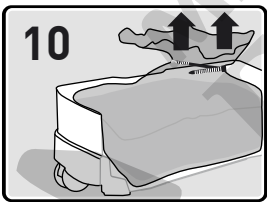
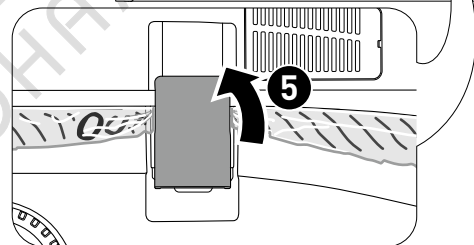
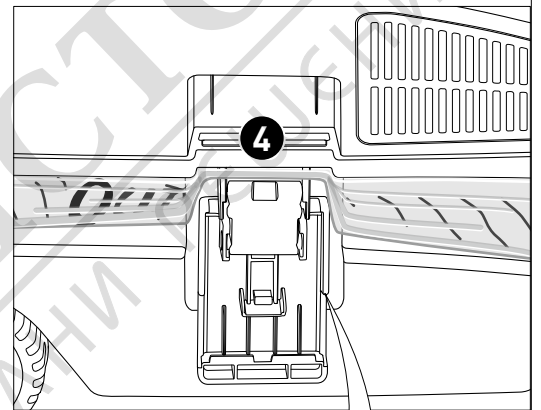
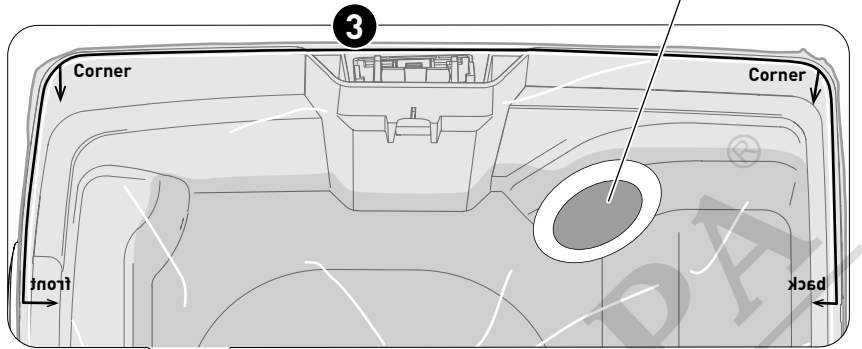
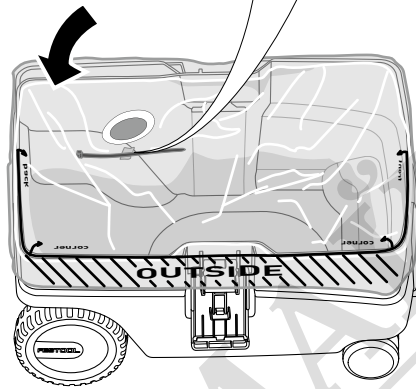
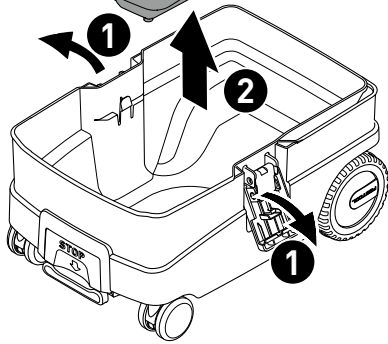
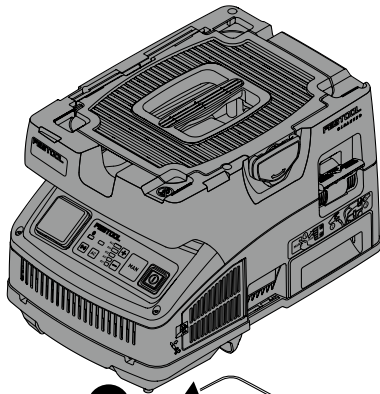
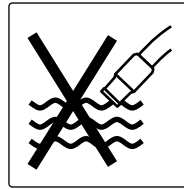

10

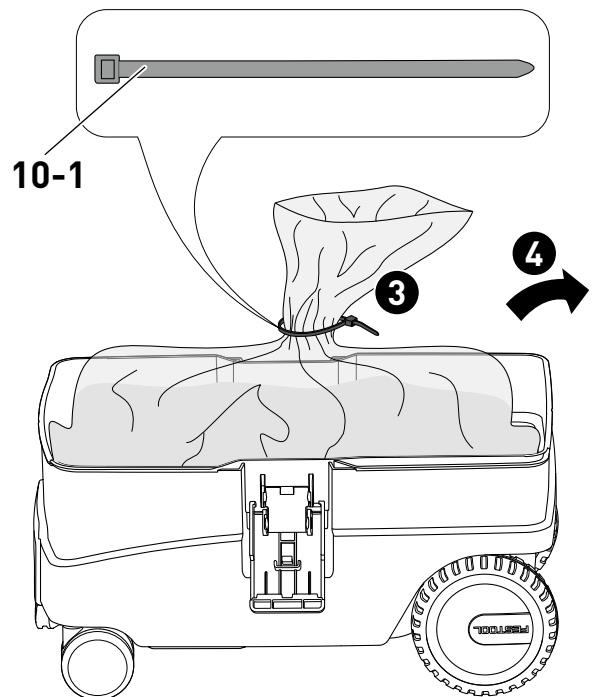
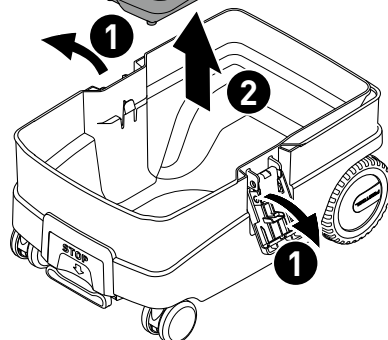
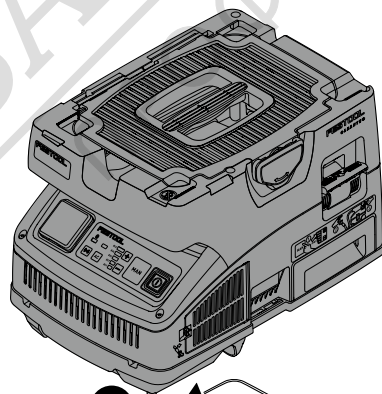

11

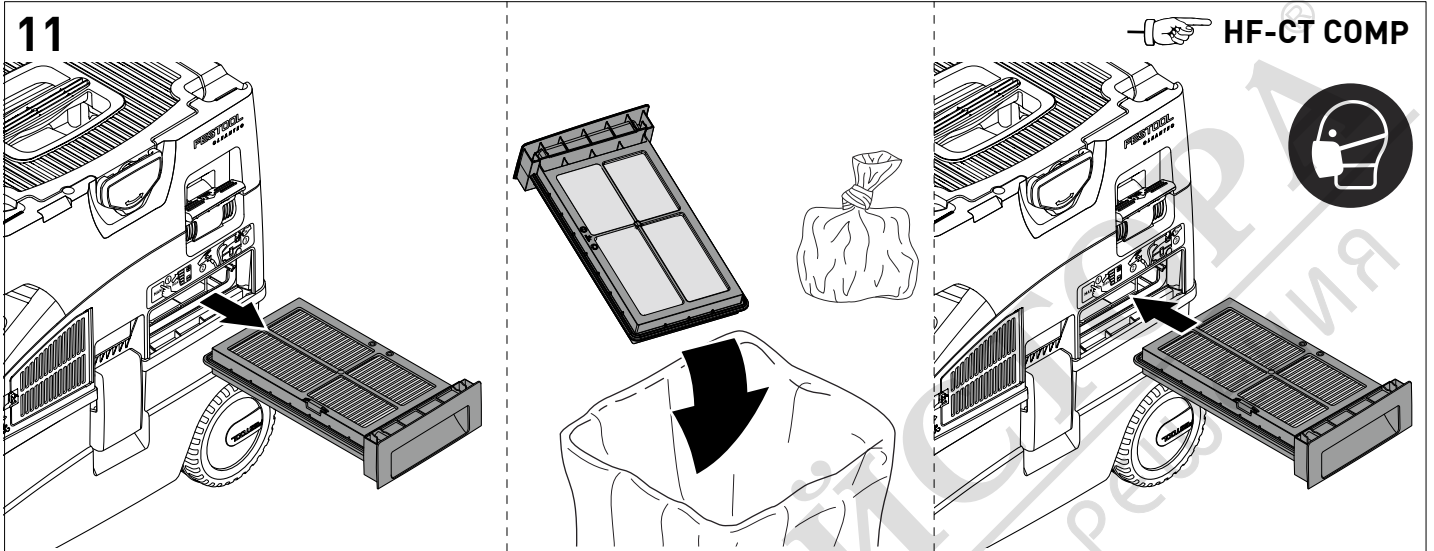

12

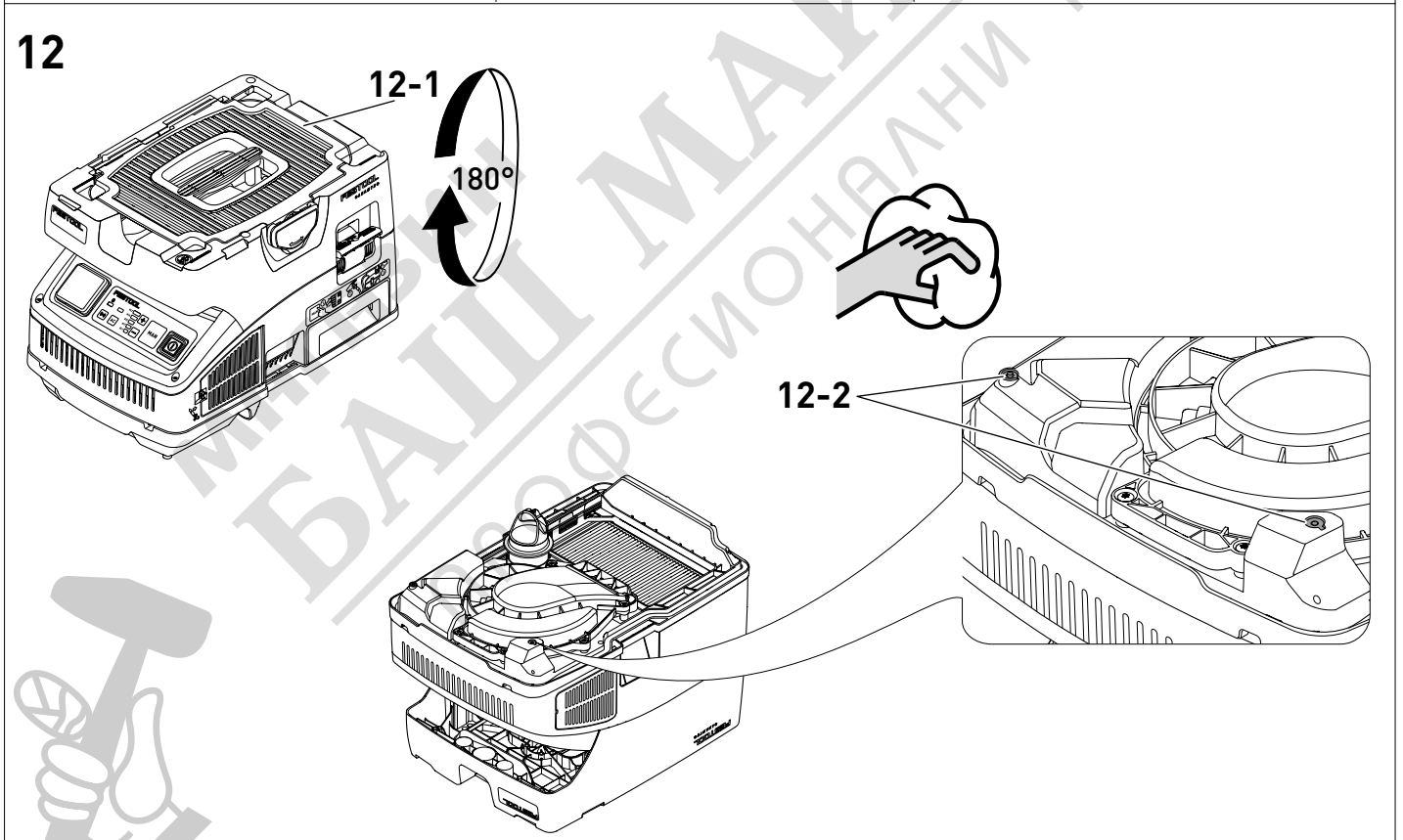

Съдържание	
1 Правила за техниката на безопасност.	144
2 Символи.....	146
3 Елементи на уреда.....	146
4 Технически данни.....	146
5 Използуване по предназначението.....	147
6 Пускане в действие.....	147
7 Свързване с уреди.....	148
8 Регулировки.....	149
9 Работа.....	150
10 Техническо обслужване и поддържане	151
11 Транспорт.....	152
12 Околна среда.....	153
13 Общи указания.....	153

1 Правила за техниката на безопасност



ПРЕДУПРЕЖДЕНИЕ! Прочетете всички инструкции и указания за безопасност. Пропуски при спазването на инструкциите за безопасност и указанията могат да доведат до токов удар, пожар и/или тежки наранявания.

Съхранявайте всички указания и инструкции за безопасна работа, за да може в бъдеще при нужда да се консултирате с тях.

- Тази машина не трябва да се използва от хора (включително и деца) с намалени физически, сензорни или ментални способности или липса на опит и знания. **Децата** трябва да бъдат наблюдавани, за да бъде гарантирано, че не си играят с уреда.
- Този уред не бива да се използва от лиц, които могат да реагират чувствително към електрически удар (напр. **лица с пейсмейкъри**), тъй като не може да се изключи статичен заряд на уреда.
- **Погрижете се за сигурна позиция.** Реакциите при момента на уплах, напр. при антистатично разреждане, могат да доведат до злополуки.
- Този уред трябва да се използва само под постоянен надзор. Никога не го оставяйте да работи без надзор, за да избегнете възможни опасности.
- Използвайте само с подходящо защитно облекло!



- **ПРЕДУПРЕЖДЕНИЕ** Уредът може да съдържа вреден за здравето прах. Поддръжка, изпражнение и смяна на филтъра само от оторизирани специалисти с подходящо защитно оборудване.
- Използвайте само с инсталирана филтърна система.
- **ВНИМАНИЕ**
Този уред е предназначен само за използване на закрито.
Този уред може да бъде съхраняван само на закрито.

- **Предупреждение** Контактът върху машината да се използва само за установените в указанията цели.
- **ПРЕДУПРЕЖДЕНИЕ** При изтичане на пяна или течност веднага изключете машината.
- **ПРЕДПАЗЛИВОСТ** Редовно почиствайте съоръжението за ограничаване на нивото на вода и следете за признаци на повреда.
- **ПРЕДУПРЕЖДЕНИЕ** Операторите трябва да бъдат подходящо инструктирани за употребата на тези машини.
- **ВНИМАНИЕ:** При изсмукване на прахове, които превишават граничната стойност или при значителен обхват на прахове от дъб или бук, изсмуквайте само по един източник на прах (електрически или пневматичен инструмент).
- **Опасност от експлозия и пожар! Не изсмуквайте:**
 - искри, тлеещи части или горещи прахове;
 - запалими и експлозивни материали (например магнезий, алуминий, бензин, разреждители);
 - агресивни материали (например киселини, алкални основи, разтворители);
 - химично реактивни вещества, които водят до възникване на топлина, киселини/основи, газове и т.н (например реактивни 2К-материали, алуминий, вода).
- Вземайте под внимание националните разпоредби за безопасна работа, както и указанията на производителя!
- Преди почистване или поддръжка или при смяна на консумативи или преоборудване на уреда трябва винаги първо да се изтегля щепселът от контакта.
- Работете само след визуална проверка, на сухо място, след получени указания!
- Редовно проверявайте щепсела, контакта, кабела и филтъра, за да избегнете риск. Предавайте повредените електрически компоненти за подмяна в оторизиран клиентски сервиз.
- Използвайте само оригиналния смукателен маркуч на Festool.
- **Вземайте под внимание работната околност и при транспорт или работа с уреда внимавайте за себе си и за другите.** Така избягвате напр. опасности от спъване в маркуча или кабела.
- Носете уреда само за предвидената за целта дръжка.
- Да не се повдига и транспортира посредством кука на кран или подемен механизъм.

– Пазете далеч от деца фолиото от опаковката.

Има опасност от задушаване.

2 Символи



Предупреждение за обща опасност



Опасност от токов удар



Прочетете инструкцията за експлоатация и указанията за безопасност!



Носете дихателна защита.



Съвет, указание



Предупреждение! Уредът може да съдържа вреден за здравето прах!



Клас на прахушеност L (минимална опасност), подходящ за изсмукване на прахове с гранична стойност по-голяма от 1 mg/m³



Етикетиране за съответствие CE



Да не се изхвърля като битов отпадък.



Забранено качването



Уредът включва чип за запаметяване на данни. Вж. глава 13.3.

[1-3] Индикация за свързване

[1-4] АС бутон
(само варианти с AUTOCLEAN)

[1-5] АС индикатор
(само варианти с AUTOCLEAN)

[1-6] Индикация за статус (регулиране на силата на изсмукване)

[1-7] Бутони за регулиране на силата на изсмукване

[1-8] MAN бутон

[1-9] Превключвател за включване/изключване

[1-10] Държач-депо за маркуч

[1-11] Дръжка

[1-12] T-LOC затварящ механизъм за системнер

[1-13] Лост за почистване
(само варианти без AUTOCLEAN)

[1-14] Филтър основен

[1-15] Казан на прахосмукачка

[1-16] Затваряща скоба

[1-17] Отвор за отработен въздух

[1-18] Бутон за отключване (спирачка)

[1-19] Спирачка

Позованите изображения се намират в началото на указанията за употреба.

Показаните или описани принадлежности отчасти не спадат към обема на доставката.

3 Елементи на уреда

[1-1] Щепселна розетка на уреда

[1-2] Бутон за свързване

4 Технически данни

Мобилни промишлени прахосмукачки		CTL MINI I CTL MIDI I CTL MIDI I AC
Консумирана мощност		350 – 1200 W
Макс. условия за свързване към контактното гнездо на уреда	EC CH, DK GB 230 V/ 110 V KR	2400 W 1100 W 1800 W/ 230 W 2300 W
Макс. въздушен поток, прахосмукачка/турбина		130 м ³ /ч / 222 м ³ /ч

Мобилни промишлени прахосмукачки	CTL MINI I CTL MIDI I CTL MIDI I AC	
Подналягане макс., турбина	240 hPa	
Маркуч засмукващ	D 27/32x3,5m-AS/CTR	
Дължина на захранващия кабел	7,5 м	
Ниво на звуковото налягане съгласно EN 60335-2-69/ несигурност К	72 dB(A)/ 3 dB	
Вибрация ръка-рамо съгласно EN 60335-2-69	< 2,5 м/с ²	
Степен на защита	IP X4	
Честота	2402 Mhz – 2480 Mhz	
Еквивалентна изотропно излъчена мощност (EIRP)	< 10 dBm	
Обем на контейнера	CT MINI I	10 л
	CT MIDI I	15 л
Размери Д x Ш x В	CT MINI I	470 x 320 x 455 мм
	CT MIDI I	470 x 320 x 495 мм
Тегло	CT MINI I	11,2 кг
	CT MIDI I	11,5 кг
	CT MIDI I AC	11,8 кг

5 Използуване по предназначението

Прахосмукачката е подходяща за

- изсмукване на прахове до 1.1 мг/м³ от клас на прахоизсмукване 'L',
- изсмукване на вода,
- за високо натоварване при промишлена употреба, според IEC/EN 60335-2-69.

 При употреба не по предназначение вина носи използващия.

6 Пускане в действие



ПРЕДУПРЕЖДЕНИЕ

**Недопустимо напрежение или честота!
Опасност от злополука**

- ▶ Вземете под внимание указанията на етикета.
- ▶ Вземете под внимание националните разпоредби.

6.1 Първо въвеждане в експлоатация

- ▶ Отворете затварящите скоби [1-16] и свалете горната част на машината, вж. фиг. [2].

- ▶ Извадете принадлежностите от казана на прахосмукачката [1-15], вж. фиг. [2].
- ▶ Поставете филтърна торба или торба за отпадъци в казана на прахосмукачката, вж. глава 10.1 и 10.2.
- ▶ Поставете горната част на машината и затворете затварящите скоби [1-16].
- ▶ Монтирайте приспособление за навиване на кабела на обратната страна на мобилната прахосмукачка, вж. фиг. [3].
- ▶ Свържете засмукващия маркуч към машината, вж. фиг. [4].

6.2 Свържете мобилната прахосмукачка



ПРЕДУПРЕЖДЕНИЕ

Има опасност от нараняване при неконтролирано пускане в действие на електрически машини

- ▶ Преди включване се уверете, че свързаната електрическа машина е изключена.

ПРЕДУПРЕЖДЕНИЕ

Опасност от нараняване поради електрически ток

- ▶ Включете щепсела в заземен контакт.
- ▶ Не бъркайте в контакта на мобилната прахосмукачка.

 Ако мобилната прахосмукачка е свързана с мрежови щепсел, контактът на мобилната прахосмукачка постоянно прекарва ток.

Свързване на мобилната прахосмукачка с контакта

Мобилната прахосмукачка е изключена.

- ▶ Свържете мрежовия кабел с контакта.
- Щекерът на уреда [1-1] прекарва ток.

Превключване на мобилната прахосмукачка в стендбай режим

- ▶ Натиснете бутона за вкл./изкл. [1-9].
- Щекерът на уреда [1-1] прекарва ток.

 Зеленият светодиод [1-6] указва режим стендбай.

Автоматично стартиране на мобилната прахосмукачка

Мобилната прахосмукачка е в стендбай режим.

- ▶ За да стартирате автоматично мобилната прахосмукачка: Включете свързаната електрическа машина.

Ръчно стартиране на мобилната прахосмукачка

Мобилната прахосмукачка е в стендбай режим.

- ▶ Натиснете MAN бутона [1-8].

 При неизползване, както и преди дейности по поддръжка и почистване изтеглете щепсела на мобилната прахосмукачка от контакта.

7 Свързване с уреди

ПРЕДУПРЕЖДЕНИЕ

Опасност от нараняване, неочакван старт на мобилната прахосмукачка

- ▶ Преди всякакви дейности с мобилната прахосмукачка проверявайте какво дистанционно управление и каква електрическа машина са свързани с мобилната прахосмукачка.
- ▶ Дистанционното управление може да се закрепва само към засмукващия маркуч.
- ▶ Акумулаторната електрическа машина трябва винаги да е свързана чрез засмукващ маркуч с мобилна прахосмукачка. След работа свързването с мобилната прахосмукачка трябва да се разкачи.

7.1 Свързване на електрическата машина

ПРЕДУПРЕЖДЕНИЕ

Опасност от нараняване

- ▶ Вземете под внимание максималния волтаж, отбелязан на контакта на уреда (вж. глава "Технически данни").
- ▶ Изключете електрическия инструмент.

Свързване на електрическа машина, захранвана от мрежата, с мобилната прахосмукачка

- ▶ Свържете електрическия инструмент към щекера на уреда [1-1].
- Електрическата машина е свързана с мрежови кабел към мобилната прахосмукачка.

Свързване на електрическа машина, захранвана от акумулаторна батерия, с мобилната прахосмукачка

- ▶ В стендбай режим натиснете бутона за свързване [1-2].
Индикацията за свързване [1-3] мига бавно. Мобилната прахосмукачка е готова за връзка за 60 секунди.
- ▶ Включете задвижваната от акумулаторна батерия електрическа машина.
Мобилната прахосмукачка работи и задвижваната от акумулаторна батерия електрическа машина е свързана до ръчното изключване на мобилната прахосмукачка или изтеглянето на щепсела. Акумулаторният уред след това трябва да се сдвои наново.

Със свързването на нова електрическа машина с акумулаторна батерия досегашното свързване се презаписва.

7.2 Festool App*

С помощта на Festool App мобилната прахосмукачка може да се конфигурира.

- ▶ В стендбай режим бутонът за свързване **[1-2]** върху мобилната прахосмукачка да се задържи натиснат за 3 секунди.

Индикацията за свързване **[1-3]** мига бързо.

Мобилната прахосмукачка е готова за връзка за 60 секунди.

- ▶ Указанията във Festool App следват.

* Не е налично за всяка страна.

7.3 Свързване на дистанционно управление СТ-F I

Дистанционно управление и свързване на мобилна прахосмукачка

За да може да се свърже дистанционно управление с мобилна прахосмукачка, трябва да се извърши нулиране на дистанционното управление (вж. глава "Нулиране на дистанционно управление").

Несвързвано досега дистанционно управление може да се свързва директно.

- ⓘ Изготвеното свързване между дистанционното управление и мобилната прахосмукачка остава трайно налице и след ръчното изключване на мобилната прахосмукачка.

- ▶ В стендбай режим бутонът за свързване **[1-2]** върху мобилната прахосмукачка да се задържи натиснат за 3 секунди.

Индикацията за свързване **[1-3]** мига бързо.

Мобилната прахосмукачка е готова за връзка за 60 секунди.

- ▶ Натиснете бутона MAN върху дистанционното управление.

Дистанционното управление е трайно съхранено в мобилната прахосмукачка.

Вкл./изкл.

След като дистанционното управление се свърже с мобилната прахосмукачка, последната може да се включва и изключва с дистанционното управление.

- ▶ За включване/изключване натиснете MAN бутона върху дистанционното управление.

Нулиране на дистанционното управление

С нулирането свързването от дистанционно управление към мобилна прахосмукачка се изтрива.

- ▶ Задръжте бутона за свързване и MAN бутона натиснати за 10 секунди.
- ☑ Светодиодната индикация свети в магента след извършване на нулиране.

8 Регулировки

8.1 Регулиране на смукателната сила

- ▶ Натиснете бутоните плюс, респ. минус **[1-7]** в режим на смучене.

8.2 Изсмукваща муфа

Байпасната функция на изсмукващата муфа предотвратява засмукване на шлайф машините и дюзите за под върху гладки повърхности.

Отваряне

- ▶ Завъртете пръстена за настройване на позиция "OPEN".

Затваряне

- ▶ Завъртете пръстена за настройване на позиция "CLOSE".

8.3 Температурен предпазител

За защита от прегряване температурният предпазител изключва мобилната прахосмукачка преди достигане на критичната температура.

Най-долният светодиод на статусната индикация **[1-6]** свети в червено.

- ▶ Изключете мобилната прахосмукачка, оставете да се охлади.
- ▶ Отново включете мобилната прахосмукачка след ок. 5 минути.

8.4 Фиксиране на спирачката [1A]

- ▶ Повдигнете леко прахосмукачката от предната страна.
- ▶ Натиснете спирачката **[1-19]** надолу до загнезждане.
- ▶ За разхлабване натиснете бутона **[1-18]**.

8.5 SYS-Dock



ПРЕДУПРЕЖДЕНИЕ

Опасност от падане

- ▶ Повърхността за съхранение на мобилната прахосмукачка да не се използва като повърхност за стоене.

**ВНИМАНИЕ****Опасност от нараняване**

- ▶ При транспорт да се внимава за това, T-LOC капакът да е затворен.

Върху повърхността на затварящата се кутия за съхраняване на смукателния маркуч [1-10], предназначена за полагане и съхранение на дребни предмети, може с T-LOC капака [1-12] да се закрепят системни елементи.

9 Работа**9.1 Прахоизсмукване на сухи материали****ВНИМАНИЕ****Опасни за здравето прахове****Увреждане на дихателните пътища**

- ▶ Винаги използвайте филтърна торба!

 При изсмукване на прахове, които превишават граничната стойност, изсмуквайте само един източник на прах (електрически или пневматичен инструмент).

При почистване на събралите се при работата на електрическата машина прахове **вземете под внимание:**

Ако отработеният въздух се връща обратно в помещението, трябва да има един достатъчен **процент на въздухообмен L** в помещението. За да бъде спазена граничната стойност, връщащият се обратно обемен поток на въздуха трябва да бъде макс. 50% от обема на потока пресен въздух (обем на помещението V_R x процент на въздухообмен L_w). Освен това спазвайте националните разпоредби.

Вземете под внимание: Мокрият основен филтър се задръства по-бързо, ако се всмукват сухи вещества. Поради това преди всмукване на прахове подсушете основния филтър или го сменете със сух.

9.2 Изсмукване на мокри материали/течности

Внимание! Отстранете филтърната торба/торбата за изхвърляне!

Използвайте специален филтър за работа с вода (NF-ST COMP).

При достигане на максималния обем на поемане прахоизсмукването автоматично ще бъде прекратено.

Светодиодът [1-6] най-долу мига в червено.

- ▶ Изключете мобилната прахосмукачка [1-9].

- ▶ Отворете затварящите скоби [1-16] и свалете горната част на машината.
- ▶ Изпразнете казана на прахосмукачка [1-15].

След изсмукване на мокри материали, оставете филтъра за работа с вода да изсъхне!

Подсушавайте мобилната прахосмукачка и казана на прахосмукачката преди засмукване на сух прах и преди съхранение.

**ВНИМАНИЕ****Опасни за здравето прахове****Увреждане на дихателните пътища**

- ▶ След мокро смучене свалете филтъра за работа с вода и го сменете с основния филтър за сухи прахове.

**ВНИМАНИЕ****Изтичащи пяна и течности**

- ▶ Веднага изключете машината и изпразнете контейнера.

9.3 Изход за отработен въздух**ВНИМАНИЕ****Опасни за здравето прахове****Увреждане на дихателните пътища**

- ▶ Не завихряйте прахове!

Изходът за отработен въздух предлага възможност отработеният въздух от смукателния маркуч да се изкарва извън сградата.

- ▶ Отворете решетката пред изхода за отработен въздух [1-17].
- ▶ Вкарайте засмукващия маркуч в изхода за отработен въздух, вж. фиг. [5].

9.4 Почистване на основния филтър – СТ MINI / MIDI I

- ▶ В стендбай режим натиснете MAN бутона [1-8].
- ▶ Настройте на максимум смукателната мощност [1-7].
- ▶ Затворете с ръка смукателния маркуч и едновременно натиснете лоста за почистване [1-13] три пъти за кратко надолу.

9.5 Почистване на основния филтър – СТ MIDI I AC (AUTOCLEAN)

Внимание! Само в комбинация с торба за отпадъци / филтърна торба (изпълнение прахови клас 'L'). Не при мокро смучене!

Включване/изключване на автоматичното почистване

- ▶ В стендбай режим натиснете бутона АС [1-4], за да включите или изключите AUTOCLEAN.

❗ С Festool App* може да се конфигурира АС функцията.

Ръчно почистване

- ▶ Натиснете бутона АС [1-4] в режим на засмукване.

Ръчно пълно почистване

- ▶ В режим на засмукване запушете с длан отвора на дюзите или на маркуча за 3 секунди.
- ▶ Задръжте бутона АС [1-4] за 3 секунди натиснат.

Не почиствайте основния филтър твърде често в рамките на кратък период от време!

В рамките на максимум 1 минута:

1x пълно ръчно почистване

3x ръчно почистване

* Не е налично за всяка страна.

9.6 След работата

Внимание! Този уред да се съхранява само на закрито.

- ▶ Изключете мобилната прахосмукачка и изтеглете щепсела от контакта.
- ▶ Намотайте кабела върху държача, вж. фиг. [3].
- ▶ Изпразнете казана на прахосмукачката.
- ▶ Поставете засмукващия маркуч в затварящия се държач на маркуч, вж. фиг. [6].
- ▶ Почистете мобилната прахосмукачка отвътре и отвън чрез прахоизмсукуване и избърсване.
- ▶ Поставете мобилната прахосмукачка в сухо помещение, защитена от неправомерно използване.

❗ Капакът на държача-депо за маркуч [1-10] служи и като отделение за оставяне на инструмент.

10 Техническо обслужване и поддържане

ПРЕДУПРЕЖДЕНИЕ

Опасност от нараняване, токов удар

- ▶ Преди всякакви работи по поддръжката винаги изключвайте щепсела от контакта!
- ▶ Всички ремонтни дейности, за които е необходимо отваряне на корпуса, могат да бъдат извършвани само в оторизиран сервиз.

Клиентска служба и ремонти могат да се извършват само от производителя или от сервизни работилници. Използвайте само **оригинални резервни части на Festool.**

Още информация: www.festool.bg/сервиз

Повредени предпазни приспособления и части трябва да бъдат подходящо ремонтирани или сменени в специализиран сервиз, освен ако в инструкцията за експлоатация не е предвидено друго.

Спазвайте следните указания:

- Минимум веднъж годишно осигурявайте извършване на прахово-техническа проверка (напр. за повреда на филтъра, уплътненост на уреда и функция на контролните съоръжения) от производителя или от обучено лице.
- Това, което не може да се почисти, трябва да се изхвърли. За целта използвайте непропусклива торба. Спазвайте валидните условия за изхвърляне!
- С цел за техническо обслужване от страна на потребителя машината трябва да бъде разглобена, почистена и поддържана, доколкото това е възможно, без да се подлага на опасност обслужващия персонал и други лица. Подходящите предпазни мерки включват обеззаразяване преди разглобяване, осигуряване на локално филтрирано форсирано вентилиране на мястото, където машината ще се разглобява, почистване на зоната на поддръжка и подходящо лично защитно оборудване.

10.1 Смяна на филтърната торба (SC-FIS-ST MINI/MIDI-2/5/CT15)

Поставяне на филтърната торба [7]

- ▶ Отворете затварящите скоби [1-16] и свалете горната част на машината.

- ▶ Поставете нова филтърна торба (SC-FIS-CT MINI/MIDI-2/5/CT15) в казана на прахосмукачката и поставете фланеца от двете страни.
- ▶ Поставете горната част на машината и затворете затварящите скоби.

Изваждане на филтърната торба [8]

- ▶ Отворете затварящите скоби [1-16] и свалете горната част на машината.
- ▶ ❶ Изтеглете езичето върху филтърната торба докато отворът на филтърния плик не се затвори докрай.
- ▶ ❷ Освободете фланеца от държача.
- ☑ ❸ Филтърната торба сега е сигурно затворена и може да се свали.
- ▶ Поставете горната част на машината и затворете затварящите скоби.

10.2 Смяна на торбата за отпадъци – Само варианти с AUTOCLEAN (ENS-CT MIDI AC/5)

Поставяне на торбата за отпадъци [9]

- ▶ ❶ + ❷ Отворете затварящите скоби [1-16] и извадете горната част на машината.
- ▶ ❸ Поставете нова торба за отпадъци (ENS-CT MIDI AC/5) в казана на прахосмукачка и поставете по дължината на линейните маркировки над ръба на казана.

Важно:

- Внимавайте маркировките на торбата за отпадъци да са правилно позиционирани в казана.
- Внимавайте мембраната за вентилация [9-1] да е в задната част на казана на прахосмукачката.
- ▶ Отново поставете горната част на машината.
- ▶ ❹ Натиснете изпъкващата част на торбата за отпадъци в областта на затварящите скоби и поставете в разширението над затварящите скоби.
- ▶ ❺ Затворете затварящите скоби.

Изваждане на торбата за отпадъци [10]

- ▶ ❶ + ❷ Отворете затварящите скоби [1-16] и свалете горната част на машината.
- ▶ ❸ Затворете торбата за отпадъци с кабелната скоба [10-1].

- ▶ ❹ Извадете торбата за отпадъци и я изхвърлете съгласно законовите разпоредби.
- ▶ Почистете казана на прахосмукачката [1-15].

10.3 Сменете основния филтър [11]

- ▶ Изтеглете използвания основен филтър [1-14].
- ▶ Изхвърляйте използвания основен филтър съгласно законовите разпоредби.
- ▶ Пъхнете нов основен филтър (HF-CT COMP).

- ❶ Каталожни номера за принадлежности, филтри и консумативи в каталога на Festool или в Интернет на адрес "www.festool.com".

УКАЗАНИЕ

Повреждане на мотора

- ▶ Никога не смучете без монтиран или с повреден основен филтър, тъй като това може да повреди мотора.

10.4 Почистване на сензорите за ниво на напълване [12]

Почиствайте след изсмукване на течности редовно сензорите за ниво на напълване.

- ▶ Изключете мобилната прахосмукачка [1-9].
- ▶ Отворете затварящите скоби [1-16] и свалете горната част на машината.
- ▶ Завъртете горната част на машината [12-1] и поставете наобратно.
- ▶ Почистете сензорите за ниво на напълване [12-2] с мека кърпа и проверете за повреди.

11 Транспорт

Спазвайте следните указания:

- Винаги затваряйте капака T-LOC [1-12] на мобилната прахосмукачка преди транспортиране.
- Да се носи само за дръжката [1-11].
- При транспортиране в превозни средства осигурете мобилната прахосмукачка против обръщане и хлъзгане според съответните валидни разпоредби.

12 Околна среда



Не изхвърляйте уреда в домакинския боклук! Инструменти, принадлежности и консумативи трябва да бъдат

разделно изхвърляни с мисъл за околната среда. Спазвайте валидните национални разпоредби.

Според европейската наредба използваните електроуреди трябва да се събират разделно и да бъдат предавани за рециклиране с мисъл за околната среда.

Информация за пунктовете за събиране можете да намерите на адрес www.festool.com/environment.

Информация относно критични вещества:
www.festool.bg/reach

13 Общи указания

13.1 Информация за лицензи

Информация за лицензите с отворен код, използвани в продукта, може да бъде намерена в Festool App* под **Информация > Лицензи с отворен код за машини**.

* Не е налично за всяка страна.

13.2 Bluetooth®

Словесната марка Bluetooth® и логотата са регистрирани марки на Bluetooth SIG, Inc. и се използват от TTS Tooltechnic Systems AG & Co. KG и съответно от Festool по лиценз.

13.3 Информация за защита на данните

Машината съдържа чип за автоматично запазване на машинни и работни данни. Запазвателните данни не съдържат директни препратки към конкретни лица.

Данните могат да се прочитат със специални уреди безконтактно и се използват от Festool изключително и само за диагностика на грешки, ремонтни дейности и уреждане на гаранционни искове, както и за подобряване на качеството, респ. доусъвършенстване на машината. Излизаща извън тези рамки употреба на данните не се извършва, освен ако няма изрично разрешение от клиента.