

# RAIDER PRO



**RAIDER**<sup>®</sup>  
R20 System Pro

- Акумулаторен мини компресор с аксесоари
- Cordless mini air compressor
- Mini compresor
- Kompresor zaduvanje guma
- Компресорче
- Avtomobilski kompresor
- Κομπρεσέρ αέρος mini Επαναφορτιζόμενο















## Contents

2	BG	схема
3	BG	оригинална инструкция за употреба
6	EN	original instructions' manual
9	RO	instrucțiuni originale
12	MK	инструкции
15	SR	originalno uputstvo za upotrebu
21	EL	Πρωτότυπο οδηγιών χρήσης

RDP-SAC20  
solo

USER'S MANUAL



	Art. No.	Item Description
	030130	R20 Cordless Drill Li-ion 2 speed 13 mm 44 Nm Solo RDP-SCD20
	030220	R20 Cordless Drill Li-ion 2 speed 13 mm 44 Nm Solo RDP-SCD20S
	030131	R20 Cordless Hammer Drill-Driver Li-ion 2 speed 13 mm 50Nm Solo RDP-SCDI20
	030217	R20 Cordless Hammer Drill Li-ion 2 speed 13 mm 50Nm Solo RDP-SCDI20S
	030222	R20 Auto touch cordless drill Solo RDP-SCDA20
	030159	R20 Brushless cordless draywall screwdriver Solo RDP-SBES20
	030132	R20 Cordless Hex Impact Driver Li-ion 1/4" 180 Nm Solo RDP-SHID20
	030133	R20 Cordless Impact Wrench Li-ion 1/2" 250 Nm Solo RDP-SCIW20
	030134	R20 Cordless Impact Wrench Li-ion 1/2" 400 Nm 5 speed Solo RDP-SCIW20-5
	030221	R20 Cordless Impact Wrench Li-ion 1/2" 400 Nm 5 speed Solo RDP-SCIW20S
	030151	R20 Cordless Rotary Hammer Brushless Li-ion SDS-plus Solo RDP-SBRH20
	030135	R20 Cordless Rotary Hammer Li-ion SDS-plus Solo RDP-SRH20
	030136	R20 Cordless Angle Grinder Li-ion Ø125mm 10000min-1 Solo RDP-SBAG20
	030223	R20 Brushless Cordless Angle Grinder Li-ion Ø125mm 11500min-1 Solo RDP-SBAG20S

	Art. No.	Item Description
	030152	R20 Cordless Mixer Li-ion Solo RDP-SHM20
	030137	R20 Cordless Jig Saw Li-ion quick 80mm Solo RDP-SJS20
	030138	R20 Cordless Reciprocating Saw Li-ion quick Solo RDP-SRS20
	030139	R20 Cordless Circular Saw Li-ion Ø165x20 mm 24T 4200 min <sup>-1</sup> laser Solo RDP-SCS20
	163143	Circular Saw Blade Tungsten Carbide Tipped Ø165x20 mm 24T
	030140	R20 Cordless Random Orbit Sander Li-ion Ø125 mm variable speed Solo RDP-SRSA20
	030141	R20 Cordless Multi-Tool Li-ion 3° variable speed quick Solo RDP-SOMT20
	030154	R20 Cordless Glue gun Li-ion ø11 Solo RDP-SGLG20
	030160	R20 Cordless heat gun Li-ion Solo RDP-SHG20
	030153	R20 Cordless stapler comb Li-ion Solo RDP-SST20
	074202	R20 Пистолет за боя акум. Li-ion Ø1.5 1.8 2.2 mm 1 L Solo RDP-SSGC20
	039706	R20 Adapter USD with lamp for series RDP-R20 System
	075328	R20 Lawn mower Li-ion 360 mm 35L Solo RDP-SLM20

	Art. No.	Item Description
	075711	R20 Cordless brush cutter with blade and trimmer head detachable shaft RDP-SBBC20 Set
	075712	Pole saw head tube for RDP-SBBC20
	075713	Hedge trimmer head with tube for RDP-SBBC20
	075545	R20 Cordless trimmer Li-ion 300 mm Solo RDP-SCBC20
	075707	R20 Cordless hedge trimmer Li-ion 510 mm Solo RDP-SCHT20
	075708	R20 Cordless pole saw Li-ion 510 mm set RDP-SPS20
	075710	R20 Cordless chain saw Li-ion 200 mm solo RDP-SCS20
	030155	R20 Cordless chain saw brushless 350 mm (14") Solo RDR-SBCS20
	090319	R20 Cordless wet and dry cleaner Solo RDR-SDWC20
	090320	R20 Ash cleaner Solo RDR-SWC20
	030211	Cordless Drill Li-ion 2 speed 13 mm 44 Nm 20 V 1.5 Ah 1 h RDP-SCD20 Set
	030219	Cordless Drill Li-ion 2 speed 13 mm 44 Nm 20 V 1.5 Ah 1 h RDP-SCD20S Set
	030215	R20 Brushless cordless drill Set RDP-SBCDA20 Set
	030208	Cordless Hammer Drill-Driver Li-ion 2 speed 13mm 50Nm 20 V 2x2 Ah 1 h in Case RDP-SCDI20 Set
	030216	Cordless Hammer Drill Li-ion 2 speed 13mm 50Nm 20 V 2x2 Ah 1 h in Case RDP-SCDI20S Set

**RAIDER**  
Pro**R20 System**

	Art. No.	Item Description
	030209	Cordless Angle Grinder Li-ion Ø125mm 10000min-1 20 V 2 Ah 1 h in Case RDP-SBAG20 Set 
	030224	R20 Brushless Cordless Angle Grinder Li-ion Ø125mm 11500min-1 Set RDP-SBAG20S
	030210	Cordless Jig Saw Li-ion quick 80mm 20 V 2 Ah 1 h in Case RDP-SJS20 Set
	075709	R20 Cordless chain saw Li-ion 200 mm set RDP-SCS20
	090315	R20 Ash cleaner Set RDR-SWC20
	032120	R20 System Starter Kit Li-ion 2 Ah 1h for series RDP-R20 System
	131110	R20 Battery Pack Li-ion 20 V 1.5 Ah for series RDP-R20 System
	131152	R20 Battery Pack Li-ion 20 V 2 Ah for series RDP-R20 System
	131153	R20 Battery Pack Li-ion 20 V 4 Ah for series RDP-R20 System
	131157	R20 Батерия Li-ion 20 V 6 Ah за серията RDP-R20 System
	039703	R20 Battery and Charger for series RDP-R20 System
	039704	R20 Rapid Charger for series RDP-R20 System
	039707	R20 Dual Charger for series RDP-R20 System 2x3 A



BG/Изобразени елементи:

1. Пусков прекъсвач
2. Механизъм за захващане на крайника на помпата
3. Изход за въздух
4. Пълнител, въздух
5. Порт за изпускане на въздух
6. Ръкохватка с меко противоплъзгащо покритие
7. Голяма дюза
8. Малка дюза

EN/Depicted elements:

1. Switch trigger
2. Lock nut
3. Air outlet
4. inflator
5. Deflation port
6. Soft Handle
7. Large nozzle
8. Small nozzle

## НЕ СЪДЪРЖА БАТЕРИЯ И ЗАРЯДНО! BATTERY AND CHARGER NOT INCLUDED!

### ВНИМАНИЕ/ATTENTION!:

**BG**

**Информация за акумулаторната батерия и зарядното устройство**  
Акумулаторната машина се доставя без батерия и зарядно. Използвайте само батерия и зарядно от серията R20 System.

**EN**

#### **Battery and charger information**

The cordless machine is delivered without battery and charger. Use only the battery and charger of the R20 System series.



Прочетете ръководството преди употреба!  
Refer to instruction manual booklet!



носете защитни очила!  
Wear eye protection!



**ОПАЗВАНЕ НА ОКОЛНАТА СРЕДА.**  
Съгласно Директивата 2012/19/ЕО не изхвърляйте машините при битовите отпадъци!  
**ENVIRONMENTAL PROTECTION.**  
According to directive 2012/19/EC do not dispose power tools into household waste!

**ЗАБЕЛЕЖКА:** Някои елементи от списъка може да са включени в пакета с инструменти като стандартни аксесоари. Те могат да се различават в различните страни.

**NOTE:** Some items in the list may be included in the tool package as standard accessories. They may differ from country to country.



/EN/

accessories/adapters

1. Sport ball needle
2. Tapered adapte
3. Beveled adapter
4. 9.5mm valve adapter
5. 10mm valve adapter

BG/

накрайници/адаптори

1. Игла за спортна топка
2. Заострен адаптер
3. Скосен адаптер
4. 9,5 мм адаптер
5. 10 мм адаптер

**BG****Оригинална инструкция за употреба**

Уважаеми потребители,

Поздравления за покупката на машина от най-бързо развиващата се марка за електрически, бензинови и пневматични инструменти - RAIDER. При правилно инсталиране и експлоатация, RAIDER са сигурни и надеждни машини и работата с тях ще Ви достави истинско удоволствие. За Вашето удобство е изградена и отлична сервизна мрежа с 45 сервиза в цялата страна.

Преди да използвате тази машина, моля, внимателно се запознайте с настоящата "Инструкция за употреба".

В интерес на Вашата безопасност и с цел осигуряване на правилната ѝ употреба, прочетете настоящите инструкции внимателно, включително препоръките и предупрежденията в тях. За избягване на ненужни грешки и инциденти, важно е тези инструкции да останат на разположение за бъдещи справки на всички, които ще ползват машината. Ако я продадете на нов собственик то "Инструкцията за употреба" трябва да се предаде заедно с нея, за да може новия ползвател да се запознае със съответните мерки за безопасност и инструкциите за работа.

"Евромастер Импорт Експорт" ООД е упълномощен представител на производителя и собственик на търговската марка RAIDER. Адресът на управление на фирмата е гр. София 1231, бул. "Ломско шосе" 246, тел. 0700 44 155, www.raider.bg; www.euromasterbg.com; e-mail: info@euromasterbg.com.

От 2006 година във фирмата е въведена системата за управление на качеството ISO 9001:2008 с обхват на сертификацията: Търговия, внос, износ и сервиз на професионални и хоби електрически, пневматични и механични инструменти и обща железария. Сертификатът е издаден от Moody International Certification Ltd, England.

**Технически данни**

параметър	мерна единица	стойност
Модел	-	RDP-SAC20 solo
Захранващо напрежение	V	20
Максимално налягане	MPa	0.70 (100PSI)
Скорост на въздушния поток	m/s	54
Дебит на въздуха	L/min	30
Работен цикъл	-	5 min вкл./ 5 min изкл.
Нето тегло	kg	0.7

**ВНИМАНИЕ!**

Прочетете ръководство за употреба внимателно, за Ваша собствена безопасност, преди да пристъпите към експлоатация на машината!

**ИНСТРУКЦИИ ЗА БЕЗОПАСНОСТ**

1. Поддържайте работната зона чиста и добре осветена. Затрупаните или недобре осветени зони водят до злополуки.
2. Не работете с електрически инструменти в експлозивна атмосфера, като например в присъствието на запалими течности, газове или прах. Електрическите инструменти създават искри, които могат да възпламенят праха или изпаренията.
3. Дръжте децата и страничните хора далеч, докато работите с електроинструмент. Разсейването може да ви накара да загубите контрол.
4. Когато надувате предмети, свържете плътно маркуча, адаптера и клапана. В противен случай надуваемият предмет, маркучът или адаптерът може да се повредят и да се нараните.
5. Освободете бавно налягането на въздуха. Когато сваляте накрайника след надуване на предмети, дръжте здраво предмета и накрайника за помпата. Предметът или адаптерът могат да отскочат поради изходящия въздух и да причинят нараняване.
6. Не надувайте обекти над максималното налягане. В противен случай инструментът или предметът може да се повредят и да се нараните.
7. Не използвайте инструмента над максималното изходящо налягане на инструмента. Използването на инструмента при изходно налягане, по-голямо от максималното изходно налягане на инструмента, може да спуга обекта или инструмента.
8. Напомпайте предметите, предназначени да бъдат напompани само от производителя. Надуването на други предмети може да ги повреди и да причини нараняване.
6. Когато надувате предмети, проверете манометъра, състоянието на инструмента и предмета и проверете дали няма изтичане на въздух. В противен случай инструментът или предметът може да се повредят и да причинят нараняване.
7. Когато носите инструмента, го дръжте за ръкохватката.
8. След като надуете предмети, проверете налягането на въздуха с помощта на надеждно и калибрирано измервателно оборудване. Използвайте манометъра на инструмента само като ориентир.
9. След като използвате инструмента в продължение на 5 минути непрекъснато, спрете да използвате инструмента за 5 минути, за да се охлади. Не използвайте инструмента след разрешеното време за непрекъсната работа. В противен случай инструментът може да се повреди и да причини нараняване.
10. Не използвайте инструмента върху пясък или прашна повърхност. Чужди предмети могат да влязат във вътрешността на инструмента и да причинят неизправност.
11. Не насочвайте изхода на маркуча към себе си или към другите. Предметите могат да бъдат издухани и да причинят нараняване.
12. Не насочвайте изхода на маркуча към прах или други подобни. Прахът може да се разпръсне и да причини нараняване.
13. Не надувайте предмети с голям капацитет. Ако надуете предмет с голям капацитет, инструментът може да стане изключително горещ и да изгори кожата ви.
14. Не докосвайте инструмента, маркуча или адаптера веднага след надуване на предмети. Металните части могат да станат изключително горещи и да изгорят кожата ви.
15. Не използвайте инструмента с мокри ръце.
16. Когато отваряте лостчето за накрайника за помпана на гуми, внимавайте да не притиснете пръстите си между накрайника и лостчето.
17. Уверете се, че маркучът не е заплетен. Заплетеният маркуч може да причини загуба на баланс и да причини нараняване.
18. Никога не оставяйте инструмента без надзор, когато маркучът е прикрепен към

обекта или по време на работа.

19. Не използвайте инструмента като дихателно устройство.

20. Не използвайте инструмента за пръскане на химикали. Белите ви дробове могат да бъдат увредени от вдишване на токсични пари.

21. Работете с инструмента на открито място на най-малко 50 см (20") разстояние от всяка стена или предмет, който може да ограничи въздушния поток към вентилационните отвори.

22. Не разглобявайте инструмента.

23. Използвайте само стандартни аксесоари, предоставени от доставчика. Използването на други аксесоари или приставки може да представлява риск от нараняване на хора.

24. Този инструмент е само за домашна употреба.

25. Не съхранявайте инструмента на места, където температурата може да достигне -20 °C (-4 °F) или по-ниска, или 50 °C (122 °F) или повече.

26. Не използвайте инструмента на места, където температурата може да достигне -10 °C (14 °F) или по-ниска, или 40 °C (104 °F) или повече.

#### ПРЕДНАЗНАЧЕНИЕ

Внимание! Акумулаторен компресор RDP-SAC20 solo е предназначен за напompване на гуми на превозни средства (велосипеди), топки, гумени дюшеци, надувни играчки и др. Внимание! Никога не оставяйте компресора без наблюдение в режим на работа.

Не е подходящ за изпompване на гуми с голям обем (напр. гуми за камиони) или големи надуваеми предмети (напр. въздушни матраци). Мини компресорът е предназначен само за домакинска и домашна употреба.

#### ШУМ

Типичното А-претеглено ниво на шум, определено в съответствие с EN62841-1:

Ниво на звуково налягане (LpA): 80,5 dB(A) или по-малко Несигурност (K) : 3 dB(A)

Нивото на шум при работа може да надвишава 90 dB (A).

#### ВИБРАЦИИ

Общата стойност на вибрациите (триосна векторна сума), определена съгласно EN62841-1:

Режим на работа: работа без натоварване

Емисия на вибрации (ah) : 2,5 m/s<sup>2</sup> или по-малко Несигурност (K) : 1,5 m/s<sup>2</sup>

#### ВКЛЮЧВАНЕ/ИЗКЛЮЧВАНЕ

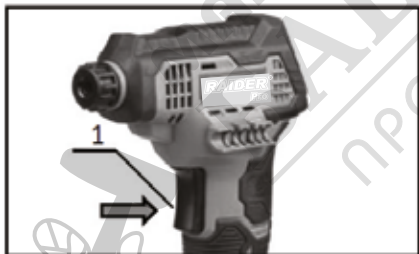

#### 1. Пусков прекъсвач

Инструментът предоставя два начина да започнете работа.

За първия начин просто натиснете спусъка на прекъсвача веднъж, когато LCD дисплеят светне около 3 секунди по-късно, натиснете отново спусъка на прекъсвача.

За втория начин първо натиснете веднъж бутона за включване/изключване на LCD и смяна на мерните единици, когато LCD дисплеят светне около 3 секунди по-късно, натиснете спусъка на прекъсвача. Освободете спусъка на прекъсвача, за да спрете инструмента.



1. Бутон за включване/изключване на LCD 2. Бутон минус 3. Бутон плюс 4. LCD дисплей  
Ако обектът за надуване е свързан към инструмента, налягането на въздуха на обекта се показва на манометъра, когато включите инструмента. Ако нищо не е свързано към инструмента, манометърът показва „0“.

Можете да зададете налягането на въздуха на манометъра. За да промените единицата от “Bar” на “PSI”, натиснете бутона за включване/изключване на LCD и смяна на единицата. За да увеличите стойността на налягането, натиснете бутона плюс. За да намалите стойността на налягането, натиснете бутона минус. Можете да зададете стойността на налягането между 20 kPa (3 PSI) и 690 kPa (100 PSI).

#### РАБОТНА ЛАМПА

**ВНИМАНИЕ:** Не гледайте директно в светлината излъчвана от работната лампа. Натиснете пусковия прекъсвач, докато LCD дисплеят влезе в режим на работа, за да светне работната лампа. Лампата продължава да свети, докато натискате пусковия прекъсвач. Лампата изгасва веднага след освобождаване на пусковия прекъсвач.

**ЗАБЕЛЕЖКА:** Използвайте суха кърпа, за да избършете мръсотията от лампата. Внимавайте да не надраскате лещата на лампата, в противен случай това може да намали осветеността.

#### МОНТАЖ

**ВНИМАНИЕ:** Винаги се уверявайте, че инструментът е изключен и батерията е извадена, преди да извършвате каквато и да е работа по инструмента.

Прикрепване или премахване на удължителния маркуч:

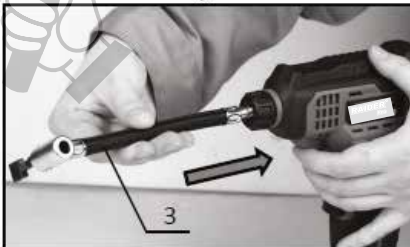

1. Механизъм за захващане 2. Изход за въздух 3. Удължителен маркуч с адаптер  
За да прикрепите удължителния маркуч към инструмента, изпълнете следните стъпки:

1. Разхлабете механизма за захващане, като го завъртите обратно на часовниковата стрелка.
2. Поставете адаптера на удължителния маркуч в отвора за въздух, доколкото може да стигне.
3. Застопорете механизма за захващане, като го завъртите по посока на часовниковата стрелка

За да извадите удължителния маркуч от инструмента, извършете процедурата за монтаж в обратен ред.

**ВНИМАНИЕ:** След като поставите маркуча, уверете се, че е поставен на правилното място и здраво закрепен.

#### АДАПТЕР И ИГЛА /МЯСТО ЗА СЪХРАНЕНИЕ/



1. Игла за спортна топка
2. Адаптер за клапан
3. Място за съхранение на адаптера
4. Конусен адаптер
5. Скосен адаптер

Адаптерите могат да се съхраняват в адаптерната скоба на инструмента, както е показано на фигурата. Вкарайте иглата в адаптера, преди да ги прикрепите към скобата на адаптера.

#### СЪХРАНЕНИЕ НА УДЪЛЖИТЕЛНИЯ МАРКУЧ



1. Място за съхранение на удължителния маркуч
  2. Удължителен маркуч с адаптер
- Маркучът може да бъде прикрепен към скобата на инструмента.

#### ОПЕРАЦИЯ

**ЗАБЕЛЕЖКА:** Стандартните адаптери варират в зависимост от страната.

Използване на адаптера за помпане на гуми

1. Отворете лостчето и вкарайте вентила на гуми в адаптера
  2. Натиснете лостчето, за да фиксирате адаптера към винтила
  4. Включете компресора и след това задайте стойността на налягането, подходяща за гумата, като използвате манометъра.
- Натиснете пусковия прекъсвач, докато инструментът спре.  
Гумата е напompана с определеното налягане.

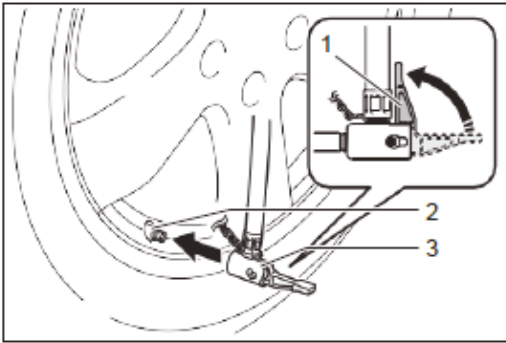

1. Лостче за накрайник 2. Адаптер 3. Накрайник за помпане
- Използване на адаптера 9.5 mm и 10 mm:

1. Разхлабете механизма за захващане
2. Пъхнете маркуча с адаптера в него
3. Завъртете здраво лостчето.
5. Включете инструмента и след това задайте стойността на налягането, подходяща за гумата, като използвате манометъра.
6. Продължете да натискате пусковия прекъсвач, докато инструментът спре. Гумата е напompана с определеното налягане.
7. Отстранете маркуча и адаптера и след това затегнете механизма за захващане.

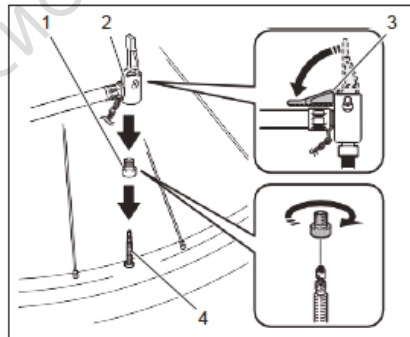
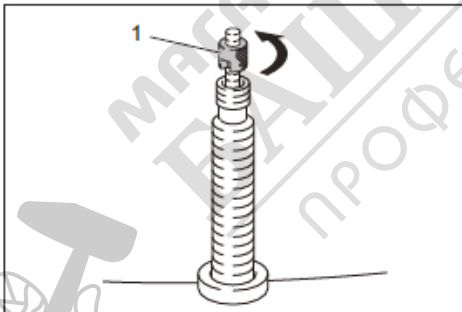

1. Механизъм за захващане

1. Адаптер за клапан 2. Накрайник за помпане 3. Лостче за накрайник 4. Закрепващ елемент

Използване на иглата за спортна топка или заострен адаптер/скосен адаптер  
Можете да надуете малки предмети като спортни топки. За да надуете спортни топки, използвайте иглата за спортна топка. За да надуете предмети за плуване /пояси, лодки/, използвайте заострен адаптер или адаптер с фаска.

- 1.Отворете лостчето
- 2.Прикрепете иглата за спортна топка или заострен адаптер или скосен адаптер
3. Сгънете здраво скобата на въздушния патронник.
4. Поставете иглата за спортна топка или заострен адаптер в отвора на артикула.
5. Включете инструмента и след това задайте подходящата стойност на налягането с

помощта на манометъра.

Продължете да натискате пусковия прекъсвач, докато инструментът спре. Артикулет се надува с определеното налягане.

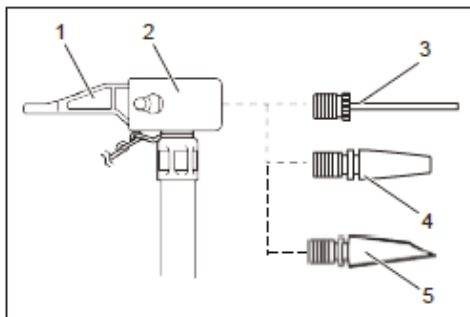

1. Лостче 2. Накрайник за помпване 3. Игла за спортна топка 4. Конусен адаптер 5. Скосен адаптер

**ЗАБЕЛЕЖКА:** Когато надувате плавателни съдове, манометърът няма да покаже точна стойност, тъй като налягането на плавателния съд е по-малко от 20 kPa (3 PSI). Когато надувате артикул за плуване, не използвайте стойността на манометъра, а го надуйте, като проверите състоянието на плавателния съд.

#### ПОДДРЪЖКА

**ВНИМАНИЕ:** Винаги се уверявайте, че инструментът е изключен и батерията е извадена, преди да се опитате да извършите проверка или поддръжка.

**ЗАБЕЛЕЖКА:** Никога не използвайте бензин, разреждател, алкохол или други подобни. Може да се получи обезцветяване, деформация или пукнатини.

#### ПОМПАНЕ

1.Завъртете вентила на гумата, така че да е най-близко до земята. След което поставете компресора в максимална близост до гумата.

2.Поставете маркуча с подходящия накрайник в изхода за помпване на гумата;

3.Когато желаното налягане в гумата е достигнато, извадете маркуча с накрайника от вентила на гумата.

#### АДАПТОРИ

За да използвате някой от посочените адаптери е необходимо да го поставите във маркуча на компресора. Налягането което трябва да се поддава при надуването на гумена лодка с две места или футболна топка е от порядъка на 100 psi.

В случай, че компресора не стартира:

Проверете дали вентила е поставен докрай и механизма за захващане е затегнат добре.;

В случай, че компресора се стартира, но не поддава въздух:

Уверете се, че вентила на помпата е поставен плътно върху вентила на гумата;

В случай, че компресора работи бавно:

Възможната причина може да е претоварване;

Твърде нисък волтаж. Проверете състоянието на батерията

Важно!

Капацитетът на компресора е 100 psi. Никога не се опитвайте да качите налягането над допустимото описано в това ръководство.

Не оставяйте компресора без наблюдение в режим на работа.

Дръжте компресора далеч от деца.



МАГАЗИН  
**БАШ МАЙСТОРА**<sup>®</sup>  
ПРОФЕСИОНАЛНИ РЕШЕНИЯ