

RAIDER

GARDEN TOOLS



- Косачка тракторна
- Garden Tractor
- Tractor de grădină
- Garden Tractor
- Градинарски трактор
- Садовый трактор
- Vrtni traktor
- Траκτήρ κήπου
- Vrtni traktor
- Trator de jardim

RD-GLM17

Contents/Съдържание

2	BG	оригинална инструкция за експлоатация
42	EN	original instructions' manual

ПОЗДРАВЛЕНИЯ ЗА ПОКУПКАТА.

Това ръководство съдържа важна информация за безопасността, инсталирането, работата, поддръжката, съхранението и отстраняването на неизправности. Съхранявайте това ръководство на сигурно място, за да можете да намерите информация в бъдеще или за други потребители. Като се има предвид непрекъснатото технологично развитие и адаптиране към най-новите изисквателни стандарти на ЕС, техническите и проектни промени могат да се извършват без предизвестие. Снимките са само с илюстративна цел и може да не съвпадат точно със самия продукт. Не е възможно да се упражняват правни претенции, свързани с това ръководство на оператора. В случай на съмнение се свържете с вносителя или търговеца.

Поздравления за покупката на машина от най-бързоразвиващата се марка за електрически, бензинови и пневматични машини - RAIDER. При правилно инсталиране и експлоатация, RAIDER са сигурни и надеждни машини и работата с тях ще Ви достави истинско удоволствие. За Вашето удобство е изградена и отлична сервизна мрежа с 45 сервиза в цялата страна.

Преди да използвате тази машина, моля, внимателно се запознайте с настоящата “Инструкция за употреба”.

В интерес на Вашата безопасност и с цел осигуряване на правилната ѝ употреба, прочетете настоящите инструкции внимателно, включително препоръките и предупрежденията в тях. За избягване на ненужни грешки и инциденти, важно е тези инструкции да останат на разположение за бъдещи справки на всички, които ще ползват машината. Ако я продадете на нов собственик то “Инструкцията за употреба” трябва да се предаде заедно с нея, за да може новия ползвател да се запознае със съответните мерки за безопасност и инструкциите за работа.

“Евромастер Импорт Експорт” ООД е упълномощен представител на производителя и собственик на търговската марка RAIDER. Адресът на управление на фирмата е гр. София 1231, бул. “Ломско шосе” 246, тел. 0700 44 155, www.raider.bg; www.euromasterbg.com; e-mail: info@euromasterbg.com.

От 2006 година във фирмата е въведена системата за управление на качеството ISO 9001:2008 с обхват на сертификацията: Търговия, внос, износ и сервиз на професионални и хоби електрически, пневматични и механични инструменти и обща железария. Сертификатът е издаден от Moody International Certification Ltd, England.

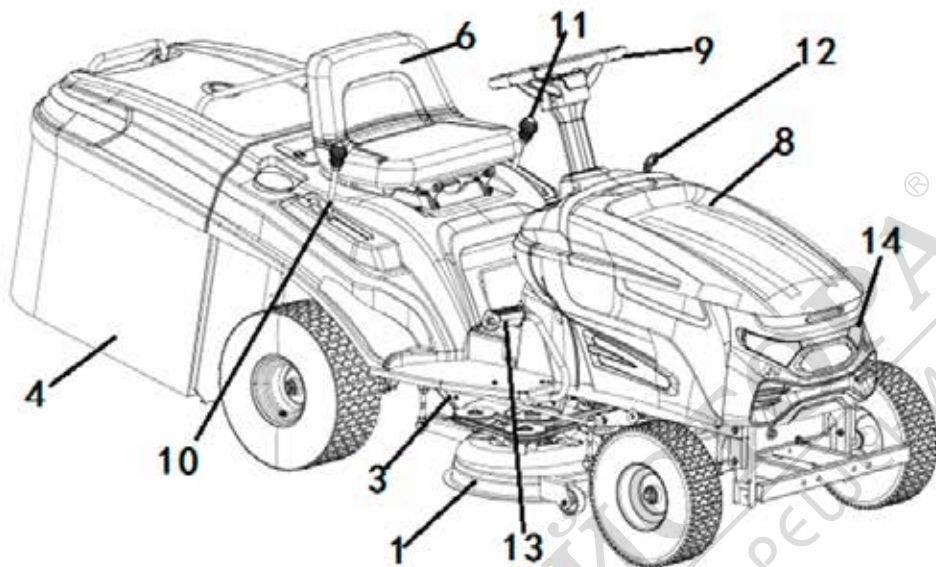

1. **Режещ модул:** това е предпазителят, обхващащ въртящия се нож към колекторния канал.
 2. **Нож:** за косене на трева, с крила в края за транспортиране на окосената трева до коша
 3. **Колекторен канал:** това е частта, свързваща режещия апарат с коша за трева.
 4. **Устройство за събиране на трева:** освен че събира окосената трева, това е и предпазен елемент, тъй като спира всякакви предмети, изтеглени от острието, да бъдат изхвърлени извън машината.
 5. **Двигател:** той движи ножа и задвижва колелата.
 6. **Седалка на водача:** това е мястото, където седи операторът на машината. Има сензор, който отчита присъствието на оператора и действа като предпазно устройство.
 7. **Етикети за разпоредби и**
- безопасност:** напомняния за основните положения за безопасна работа
8. **Капак на двигателя:** за достъп до двигателя
 9. **Волян:** Регулирайте посоката на движение
 10. **Скоростен лост за регулиране на скоростта:** регулира предавката на скоростната кутия
 11. **Скоростен лост за височина на косене:** регулирайте височината на ножа за косене
 12. **Скоростен регулиращ прът:** регулирайте скоростта на двигателя.
 13. **Спирачен педал:** Машинна спирачка.
 14. **Фарове:** Осигуряват осветление

СПЕЦИФИКАЦИИ

Двигател	4-тактов, едноцилиндров, OHV
Мощност на двигателя при 3000 rpm	5.0 kW /6,8 HP
Скорост на двигателя	2900 / мин.
Обем на двигателя	224 cm ³
Система за смазване	принудително пръскане
Разстояние между свещта и електрода	0,7 - 0,8 мм
Капацитет на горивния резервоар	1.4 L
Вид гориво	безоловен бензин
Мин. октаново число	85
Разход на гориво г / kW h; л / час	≤ 395 г/kWh 0,9 л /час
Капацитет на резервоара за масло	0,5 L
Смазочно масло	SAE 10W-30
Ширина на рязане	690 mm (27")
Капацитет за улавяне на трева	220 L
Диапазон на регулиране на височината	35 - 75 mm
Регулиране на височината	5
Дължина на острието	690 mm
Електрическа система	12 V
Запалване	транзисторизиран магнит
Работна ефективност	max. 2600 m ² /h
Размер на задните гуми	15 inch
Тегло на машината	140 kg
Условия на работа	-15°C - +50°C



ИНСТРУКЦИИ ЗА БЕЗОПАСНОСТ

МОЛЯ, ПРОЧЕТЕТЕ ИНСТРУКЦИИТЕ ЗА ЕКСПЛОАТАЦИЯ! Прочетете всички инструкции преди работа. Обърнете специално внимание на инструкциите за безопасност.

НЕСПАЗВАНЕТО НА ИНСТРУКЦИИТЕ И НЕСПАЗВАНЕТО НА МЕРКИТЕ ЗА СИГУРНОСТ МОГАТ ДА ДОВЕДАТ ДО ПОВРЕДА НА ПРОДУКТА ИЛИ ДО СЕРИОЗНИ НАРАНЯВАНИЯ И ДОРИ ДО СМЪРТ.

Ако забележите някакви повреди по време на транспортиране или при разопаковане, незабавно уведомете доставчика си.

НЕ ПУСКАЙТЕ В ЕКСПЛОАТАЦИЯ.

СПЕЦИФИЧНИ УСЛОВИЯ ЗА ПОЛЗВАНЕ

Този продукт е предназначен изключително за употреба:

- в съответствие с описанието и инструкциите за безопасност, посочени в това ръководство за потребителя.
- да косят третираната морава на домашна градина.
- тази косачка е предназначена за лична употреба, т.е. за използване в домашни и градински среди. Частната употреба на косачката се отнася до това, че годишното време на работа обикновено не надвишава 50 работни часа, през което време машината се използва предимно за поддържане на малки, жилищни зелени площи и домашни / хоби градини. Машината не е предназначена за използване в обществени съоръжения, спортни зали и селскостопански / горски приложения.
- В резултат на потенциалната опасност за потребителя, косачката не трябва да се използва за подрязване на храсти, живи плетове и храсти, за рязане или раздробяване на растения или тревни площи на покривни градини или в балконски кутии или за почистване на пътеки, нито да се използва за раздробяване на части от дърво или жив плет. Освен това, косачката не трябва да се използва като култиватор или за изравняване на неравни участъци на земята, напр. къртчини. Всяка друга употреба не е предвидена. Не удобрената употреба не се покрива от гаранцията и производителят ще отхвърли всякаква отговорност.

Използването, което не съответства на предназначението, води до прекратяване на гаранцията и отхвърляне на всякаква отговорност от страна на производителя.

Неоторизираните промени изключват отговорността на производителя за щети, произтичащи от това.

Не претоварвайте! Използвайте продукта само по предназначение. Продуктът, е предназначен за определена цел, я прави по-добре и по-безопасно от друг, който има подобна функция. Затова винаги използвайте правилния продукт за дадена цел.

Моля, имайте предвид, че нашите продукти не са предназначени за търговска или промишлена употреба по предназначение. Ние не носим отговорност, ако продуктът се използва в тези или сравними условия.

Пазете това ръководство, за да можете да се обърнете към него по-късно, когато възникнат въпроси. Също така имайте предвид, че ако имате някакви въпроси, на които не можете да отговорите тук, свържете се с търговеца, от когото сте закупили продукта.

Винаги включвайте това ръководство, когато продавате, отпускате или прехвърляте по друг начин собствеността на този продукт.

ОБЩИ ИНСТРУКЦИИ ЗА БЕЗОПАСНОСТ

Когато използвате този продукт, спазвайте следните предпазни мерки за безопасност, за да избегнете риска от нараняване или повреда на имущество. Спазвайте и специалните инструкции за безопасност във всяка глава.

Когато е необходимо, следвайте законовите указания и разпоредби, за да предотвратите евентуални злополуки по време на работа.

Потребителят носи отговорност за всички вреди, причинени на трети лица или тяхната собственост.

Никога не използвайте продукта, ако в близост до хора, особено деца или домашни любимци.

ОБУЧЕНИЕ

Целият работен персонал трябва да бъде подходящо обучен за използването, експлоатацията и настройката и особено запознат със забранените дейности.

- Прочетете внимателно инструкциите и ги запазете за бъдещи справки в случай, че не сте сигурни за правилната работа.
- Никога не позволявайте използването от деца или хора, които не са запознати с тези инструкции. Местните разпоредби могат да определят възрастова граница на оператора.
- Продуктът не е предназначен за употреба от лица (включително деца) с намалени физически, сетивни или умствени способности или с липса на опит и знания, освен ако те не са под надзора на лице, отговорно за тяхната безопасност или ако това лице не се е научило да използва продукта.

РАБОТНА СРЕДА

- Поддържайте работната зона чиста и добре осветена. Зацапани и тъмни зони предизвикват инциденти.
- Не работете в експлозивна атмосфера, като например в присъствието на запалими течности, газове или прах. Продуктът създава искри, които могат да възпламенят праха или изпаренията.
- Проверете терена, на който ще използвате машината, и отстранете всички предмети, които могат да бъдат уловени, заплетени или изхвърлени. (Камъни, парчета стъкло, пирони, жици, играчки, пръчки и др.). Управлявайте машината само на безопасна повърхност.
- Никога не използвайте машината по време на дъжд и бури, особено ако има опасност от мълнини.
- Не използвайте върху прекалено стръмни наклони, за да избегнете риска от преобръщане на машината.
- Никога не използвайте машината на хлъзгава повърхност. Дръжте децата и минувачите далеч по време на работа с машината. Разсейването може да доведе до загуба на контрол.

СПЕЦИФИЧНИ ЗА УСТРОЙСТВОТО ИНСТРУКЦИИ ЗА БЕЗОПАСНОСТ

Запознайте се с машината. Прочетете внимателно ръководството на собственика. Научете нейните приложения и ограничения, както и конкретните потенциални опасности, свързани с нея. Запознайте се с контролите на машината и как да ги използвате. Прочетете внимателно инструкциите. Запознайте се с контролите и с правилното използване на оборудването.

- Никога не позволявайте на деца или хора, които не са запознати с тези инструкции, да използват машината.

Местните разпоредби могат да ограничат възрастта на потребителя.

- Имайте предвид, че операторът или потребителят са отговорни за злополуки или опасности, които възникват при други хора или тяхната собственост.
- Спазвайте националните / общинските разпоредби относно времето, когато косачката може да се използва (ако е необходимо, свържете се с местните власти).
- Използвайте само резервни части и компоненти, които производителят доставя и препоръчва. Използването на неоригинални части може да повреди машината и да нарани оператора.
- Не се опитвайте да поправите устройството сами. Всяка работа, която не е посочена в това ръководство, МОЖЕ ДА СЕ ИЗВЪРШВА САМО ОТ ОТОРИЗИРАНИ СЕРВИЗНИ ЦЕНТРОВЕ.

РАБОТА

- Преди да използвате машината, винаги проверявайте дали всички блокиращи устройства за пускане и управление, изискващи присъствие на оператора, са напълно функционални.
- Преди да използвате машината, винаги проверявайте - дали устройството за спиране на ножовете работи правилно.
- Преди употреба винаги проверявайте визуално, че ножовете, болтовете на ножовете и режещите механизми не са износени или повредени. Заменете износените или повредени ножове и болтове в комплекти, за да запазите баланса. Използвайте само оригинални резервни части.
- Дръжте режещите инструменти остри и чисти. Правилно поддържаните режещи инструменти с остри режещи ръбове е по-малко вероятно да създадат проблеми и са по-лесни за управление. Правилно поддържаната косачката за тревни площи с остри и неизползвани остриета, осигурява чисто рязане и липса на запушаване.
- При многолопатъчните машини помнете, че въртенето на едно острие може да доведе до завъртане на други перки.
- Никога не използвайте машината с повредени защитни прегради или без поставените предпазни устройства.
- Не поставяйте ръце или крака близо до или под въртящи се части.
- Всички шофьори трябва да търсят и получават професионално и практическо обучение. Такова обучение трябва да се подчертае:
 - необходимостта от внимание и концентрация при работа с машини за каране;
 - не можете да използвате спирачката, за да си възвърнете контрола върху машината, която се движи по наклон
- Основните причини за загуба на контрол са:
 - недостатъчно сцепление на колелата;
 - превишаване на скоростите;
 - лошо спиране;
 - типът на машината е неподходящ за съответната задача;
 - непознаване на влиянието на земните условия, особено на склоновете;
 - неправилно прикачване и разпределение на натоварването.
- Докато носите, винаги носете защитни обувки и дълги панталони. Не работете с машината, когато сте боси или носите отворени обувки.
- Преди да стартирате двигателя, освободете ножовете и превключете на неутрално положение.
- Изключете остриетата преди да прекосите повърхности, различни от трева, или когато те не се използват.
- Косачката не трябва да се експлоатира, без да е поставен контейнерът за събиране на трева или самозатварящия се предпазител. Пазете се от отвора за изхвърляне по всяко време.
- Пазете се от разтоварващата палуба и не я насочвайте към никой.
- Винаги дръжте отвора за изхвърляне на тревата чист. Премахнете изрязания материал само когато машината е спряна.

Внимавайте при теглене на товари или използване на тежко оборудване:

- да се използват само одобрени точки за теглич;
- ограничете натоварванията до тези, които можете безопасно да контролирате;
- не се обръщайте рязко. Бъдете внимателни при заден ход;
- използвайте противотежест (и) или тежести на колелата, когато се препоръчва в ръководството за употреба.
- Не превозвайте пътници. Машината е предназначена само за използване от един човек.
- Винаги поглеждайте надолу и назад преди и по време на маневри за заден ход. Следете и за големи, и за малки препятствия.
- Не оставяйте оборудването без надзор на работното място.
- Не използвайте машината с повредени защитни устройства или екрани или с липсващи, модифицирани или инвалидизирани системи за безопасност. Не работете с повредена, непълна или модифицирана машина без разрешение от производителя.
- Не променяйте и не работете по уплътненията за регулиране на оборотите на двигателя. Не променяйте настройките на регулатора на двигателя или превишавайте скоростта на двигателя.

Работата на двигателя при прекомерна скорост може да увеличи риска от нараняване.

- Сменете дефектните шумозаглушители.
- Хидравличната течност може да причини сериозни наранявания в случай на изтичане под налягане; ако това се случи, потърсете незабавна медицинска помощ. Никога не извършвайте поддръжка или ремонт на хидравличния кръг; такива операции трябва да се извършват от специалист и подходящо оборудван персонал.
- Преди да напуснете мястото за управление:
 - изключете ножовете и спуснете приставките;
 - отидете в неутрално положение и включете ръчната спирачка;
 - спрете двигателя и извадете контактния ключ.
- Намалете скоростта, когато двигателят не е натоварен или преди да се изключи. Ако двигателят е снабден със спирателен вентил, изключете горивото, когато приключите с косене.
- Освободете ножовете, спрете двигателя, извадете контактния ключ и изчакайте, докато всички движещи се части бъдат напълно спрени:
 - преди почистване на запушвания или отпушване на колекторния канал;
 - преди почистване, проверка или обслужване на машината;
 - след като удари чужд предмет. Проверете машината за повреди и извършете ремонти преди рестартирането и управлението на машината;
 - ако машината започне да вибрира необичайно (незабавно проверете за причините).
 - винаги, когато машината е без надзор
- Спрете двигателя и освободете ножовете:
 - преди зареждане с гориво;
 - преди свалянето на контейнера за трева.

БЕЗОПАСНОСТ НА РАБОТНОТО МЯСТО

- Никога не косете, докато хората, особено децата, или домашните любимци са наблизо.
- Внимателно проверете мястото, където ще се използва оборудването, и премахнете всички предмети като камъни, играчки, пръчки и проводници, които могат да бъдат изхвърлени от машината от работната зона.
- Пазете се от трафик, когато работите близо до или преминавате път.
- Бъдете внимателни, когато използвате косачка близо до ръбове, канавки или брегове. Машината може внезапно да се преобърне, ако колелото е над ръба на скала или ров, или ако ръбът пропадне.
- Не използвайте двигателя в затворено пространство, където може да се събере опасен въглероден оксид.
- Косете само при дневна светлина или при добра изкуствена светлина.
- Избягвайте да работите с оборудването на влажна или дори мокра трева, където е възможно. Косете само суха трева. Твърде дълга или влажна трева води до блокиране и претоварване на двигателя. За да избегнете вдигане на праха, косете тревата най-добре, когато е суха, но почвата е още влажна. Прахът причинява замърсяване на въздушния филтър и това води до по-висок разход на гориво. Поради липса на поддръжка двигателят може да се повреди.
- Никога не използвайте машината, когато вали и когато има риск от мълния при удар.

РАБОТА ПО СКЛОНОВЕ

- Да не се използва на склонове над 10 ° (17%). Опасност от нараняване при преобръщане.
- Не забравяйте, че няма такова нещо като „безопасен“ наклон. Пътуването по склоновете на трева изисква особено внимание. За да се предпазите от преобръщане:
 - не спирайте и не тръгвайте внезапно, когато се качвате нагоре или надолу;
 - действателно задвижването бавно и винаги дръжте машината на предавка, особено при спускане;
 - скоростта на машината трябва да се поддържа ниска на склоновете и по време на тесни завои;
 - предупреждение за гърбици и кухини и други скрити опасности;
 - никога не косете успоредно на склона.

ЗАЩИТНО ОБОРУДВАНЕ

- Носете подходящо облекло по време на работа. Не носете широки дрехи или бижута, завържете косата си. Разхлабените дрехи, бижутата или дългите коси могат да бъдат уловени в движещите се части.
- Носете одобрена защита за очите! Работата на машината може да доведе до изхвърляне на чужди тела в очите ви, което може да доведе до сериозно увреждане на очите. Нормалните очила не са достатъчни за защита на очите. Например, коригиращите очила или слънчеви очила не осигуряват адекватна защита, защото нямат специално защитно стъкло и не са достатъчно затворени отстрани.
- Носете подходящо оборудване за защита от шум! Въздействието на шума може да причини увреждане на слуха или загуба на слуха. Често прекъсвайте работата. Ограничете количеството експозиция на ден.
- Винаги носете здрави обувки с неплъзгащи се подметки. Опасност от увреждане на краката или опасност от подхлъзване на мокра или хлъзгава земя. Това предпазва от наранявания и осигурява стабилност.
- Докато работите, винаги носете дълги панталони. Не работете с машината, когато са боси или носите отворени обувки.
- Защитното оборудване, като например противопохова маска или твърда шапка, използвани за подходящи условия, ще намали телесните наранявания, особено когато машинната операция създава прах или съществува риск от удари по главата върху изпъкнали или ниски препятствия.

ЛИЧНА БЕЗОПАСНОСТ

- Когато работите, бъдете бдителни, съсредоточете се върху това, което правите, и използвайте здравия разум.
 - Продуктът може да се използва само от лицето, което е физически и психически достатъчно подготвено за работа и е запознато с операцията, функциите и е информирано за опасностите.
 - Не използвайте машината, ако сте уморени или под влиянието на алкохол, наркотици или лекарства. Момент на невнимание по време на работа може да доведе до загуба на контрол над машината и сериозно нараняване.
 - Носете подходящи дрехи. Не носете широки дрехи или бижута. Дръжте косата, дрехите и ръкавиците далеч от движещите се части. Разхлабени дрехи, бижута или дълги коси могат да бъдат уловени в тях.
 - Винаги дръжте частите на тялото и дрехите далеч от въртящи се или горещи части на машината. Не докосвайте машината и опитайте да я спрете, ако някой компонент все още се върти.
 - Не работете с машината без всички инсталирани компоненти за защита.
 - Изключете двигателя, ако не работите с машината, ако го оставите или искате да направите настройка, поддръжка или ремонт.
- ВЪЗДУШЕН ЗАГЪЛЪЖАВАНЕ**
ВЪЗДУШЕН ЗАГЪЛЪЖАВАНЕ! Продуктът произвежда електромагнитно поле с много слаб интензитет. Това поле може да пречи на някои пейсмейкъри. За да се намали рискът от сериозно или фатално нараняване, хората с пейсмейкъри трябва да се консултират с лекаря и производителя на машината.

ИЗПОЛЗВАНЕ НА БЕНЗИНОВИ МАШИНИ

Предупреждение! По време на работа двигателят произвежда въглероден оксид. Той е безцветен, без мирис, отровен газ. Дишането на въглероден оксид може да причини гадене, припадък, репродуктивни нарушения и дори смърт.

- Производителността на бензинов двигател, монтиран на конкретно устройство, може да не постигне брутна мощност. Това е причинено от много фактори, напр. използваните компоненти (изпускателна система, зареждане, охлаждане, карбуратор, въздушен филтър и др.), ограничения за използване, експлоатационни условия на употреба (температура, влажност и др.) и разликите между отделните двигатели.

Внимание! Работещите двигатели генерират топлина. Частите на двигателя и шумозаглушителя стават изключително горещи по време на работа. След докосване те могат да причинят сериозни изгаряния. Ако са близо до запалими материали, напр. листа, трева,

храсти и др., те могат да се запалят.

- Не пускайте двигателя в затворено пространство, което може да причини натрупване на въглероден оксид.
- Преди всякакви настройки, смяна на аксесоари или съхраняване на бензинови машини, първо ги изключете, оставете ги напълно да се охладят и защитете срещу случайно пускане, като издърпате края на свещта.
- Неизползваните бензинови машини трябва да се съхраняват на място, недостъпно за деца. Не позволявайте машината да се използва от хора, които не са запознати с операцията и това ръководство за потребителя.

Бензиновите машини са опасни в ръцете на неквалифицирани хора.

- Не използвайте бензинови машини, където превключвателят на двигателя не работи.
- При работа с бензинови машини никога не използвайте груба сила. Машината, е проектирана за определен тип и начин на работа, и я изпълнява добре и безопасно, затова винаги използвайте правилната машина за дадена задача.
- Поддържайте правилно бензиновите машини. Уверете се, че движещите се части са правилно настроени и че не са залегнали.
- Уверете се, че няма счупени части на машината или други проблеми, които могат да повлияят неблагоприятно на работата на машината. Ако машината е повредена, я поправете преди по-нататъшна употреба. Много от произшествията са причинени от лоша поддръжка на машините.
- Не накланяйте машината така, че тя да падне или да изтече бензин и масло.

ВАЖНИ ИНСТРУКЦИИ ЗА БЕЗОПАСНОСТ ЗА БАТЕРИЯТА

Прочетете внимателно всички инструкции и ги пазете на сигурно място за бъдещи справки.

- Тази батерия е химически източник на електрическа енергия. Съдържа химически съединения (каустици), които могат да причинят нараняване или увреждане на имуществото или околната среда. Манипулирайте батериите с повишено внимание.
- Зареденият акумулатор е винаги готов за подаване на електрически ток, дори и в нежелани ситуации! Не забравяйте, че дори частично заредена батерия може да причини късо съединение, което може да повреди батерията или по-лошо, да причини експлозия или пожар.
- Използвайте само батерии, препоръчани от производителя. Неправилните батерии могат да повредят батерията и дори устройството, където са инсталирани. В този случай гаранцията изтича.
- Батерията не трябва да се съхранява или манипулира близо до открит огън.
- Съхранявайте неизползваната батерия, така че да избегнете късо съединение към контактите (например от кламери, монети, ключове, пирони, винтове или други малки метални части). Късото съединение на контактите на акумулаторната клетка може да доведе до изгаряния или пожар.
- Изтощените батерии не принадлежат към битовите отпадъци.
- Заменете батерията (акумулатора) на всеки 12 месеца, за предпочитане преди началото на новия сезон.

Внимание! В случай на механично увреждане на кутията на батерията, избягвайте контакт с химикалите, които могат да изтечат от нея. **РИСК ОТ ИЗГАРЯНЕ.** Ако има контакт с химикалите, незабавно изплакнете с чиста вода. При по-голям контакт или изгаряния или контакт с очите, потърсете медицинска помощ възможно най-скоро.

Внимание! Сярната киселина е силно токсична.

ВНИМАНИЕ! Сярната киселина е **КОРОЗИВНА** и контактът с нея може сериозно да дразни и изгори кожата и очите и може да доведе до слепота.

Винаги носете предпазни очила.

- Батерията не трябва да бъде напълно разреждана, в противен случай тя може да се повреди и да не може да се презареди отново.
- Препоръчваме да изключите щипката към акумулатора от машината, ако машината не се използва. Това предотвратява спонтанното разреждане на батерията.
- Не използвайте батерията, ако е повредена и течността изтича от клетките на батерията.
- Не свързвайте положителния полюс и отрицателния полюс на батерията с никакви метални предмети. Батерията може да бъде късо съединение, което да причини повреда на батерията и евентуално да причини тежки изгаряния или пожар.

- Зареждайте батерията само със зарядните устройства, предназначени за този тип батерии.

ВАЖНИ ИНСТРУКЦИИ ЗА БЕЗОПАСНОСТ ЗА ЗАРЯДНОТО УСТРОЙСТВО

Внимание! Не стартирайте двигателя, докато батерията се зарежда.

Внимание! Опасност от токов удар.

Преди всяка употреба проверете зарядното устройство, кабела и щепсела. В случай, че откриете повреда, не използвайте зарядното устройство.

- Прочетете всички инструкции и предупредителни табели на зарядното устройство и корпуса на батерията.
- Не излагайте зарядното устройство на дъжд, сняг или влага. Проникването на вода в зарядното устройство увеличава риска от токов удар.
- За да намалите риска от повреда на щепсела и кабела, изключете от контакта, като издърпате щепсела, а не кабела.
- Уверете се, че кабелът е разположен така, че да не се настъпва, да няма опасност от спъване или по друг начин да бъде повреден или натоварен.
- Не използвайте зарядното устройство на леснозапалими повърхности (например, хартия, текстил и др.) или околности. Загряването на зарядното устройство по време на процеса на зареждане може да представлява опасност от пожар.
- Не поставяйте никакви предмети върху зарядното устройство или върху повърхност, която може да блокира вентилационните отвори и да доведе до прекомерна вътрешна топлина. Поставете зарядното устройство на място извън източниците на топлина.
- Не разглобявайте зарядното устройство. Занесете го в авторизиран сервизен център, когато се изисква сервиз или ремонт. Неправилното повторно сглобяване може да доведе до риск от токов удар или пожар.
- Дръжте зарядното устройство чисто. Замърсяването може да доведе до опасност от токов удар.
- Не съхранявайте и не използвайте инструмента на места, където температурата може да достигне или надвиши 50 ° C (като външни навеси или метални сгради през лятото).

ЛИЧНА ЗАЩИТА И ПЪРВА ПОМОЩ

- Работете само на места, където е възможно бързо да извикате линейка!

Забележка: препоръчваме ви винаги да имате:

- На ваше разположение подходящ пожарогасител (сняг, прах, халотрон).
- Напълно оборудван комплект за първа помощ, лесно достъпен за съпровод и от придружителя.
- Мобилен телефон или друго устройство за бързо извикване на спешни услуги.
- Придружител запознат с принципите на първа помощ.

Придружителят трябва да се пази на безопасно разстояние от работното място, от което да може винаги да ви вижда!

- Винаги следвайте принципите на първа помощ в случай на наранявания.
- Ако има срязване, покрийте раната с чиста превръзка (плат) и натиснете здраво, за да спрете кръвенето.
- Ако кожата е изгорена, избягвайте по-нататъшно излагане на източника на изгаряния. Охладете увредените участъци с по-малко ниво на изгаряне с вода за предпочитане около 4-8 °C. Не поставяйте мехлеми, кремове или прах за прах върху засегнатата област. Най-добрият начин е да се използва мокър компрес, например кърпа. След това сложете стерилен плат и ако е необходимо, потърсете медицинска помощ.
- Ако хора с проблеми в кръвообращението често са изложени на прекомерни вибрации, те могат да получат нараняване на кръвоносните съдове или нервната им система. Вибрациите могат да причинят появата на следните симптоми на пръстите, ръцете или китките: скованост, сърбеж, болка, изтръпване, промени в цвета на кожата или на самата кожа. Ако настъпи някой от тези симптоми, консултирайте се с лекар.
- Когато се предизвика електрически удар, е необходимо първо да се постави акцент върху безопасността и отстраняването на риска за спасителите. Засегнатото лице обикновено остава в контакт с електрическо оборудване (източник на нараняване) поради мускулни спазми,

причинени от електрически шок. Травматичният процес продължава в този случай. Затова е необходимо да **ИЗКЛУЧИТЕ ЗАХРАНВАНЕТО** преди това, като използвате всеки възможен начин. Впоследствие се обадете на **ЛИНЕЙКА** или друга професионална услуга, след което **ПРЕДОСТАВЕТЕ ПЪРВА ПОМОЩ!** Осигурете свободни дихателни пътища, проверете дишането, проверете пулса, поставете засегнатия легнал по гръб, огънете главата му назад и изтласкайте долната им челюст. Ако е необходимо, започнете с изкуствено дишане и сърдечния масаж.

- Не позволявайте на бензин или масло да влизат в контакт с кожата ви. Дръжте бензина и масло далеч от очите. Ако бензинът или маслото влязат в контакт с очите, незабавно ги измийте с чиста вода. Ако все още има дразнене, незабавно се обърнете към лекар.
- Ако течността от батерията попадне върху кожата ви, измийте я бързо със сапун и вода. Ако е необходимо, потърсете медицинска помощ.
- Ако течността на батерията попадне в очите, измийте ги с чиста вода за минимум от няколко минути и незабавно потърсете лекарска помощ.

В случай на пожар:

- Ако двигателят започне да гори или се появи дим от него, изключете продукта и се придвижете на безопасно място.
- За гасене на пожара използвайте подходящ пожарогасител (сняг, прах, халотрон).
- **НЕ СЕ ПАНИКЪОСВАЙТЕ.** Паниката може да причини още повече щети.

ОСТАТЪЧНИ РИСКОВЕ

- Дори ако устройството се използва съгласно инструкциите, не е възможно да се елиминират всички рискове, свързани с неговата работа. Възможни са следните рискове, произтичащи от конструкцията на устройството:
 - Механична опасност, причинена от рязане и изхвърляне.
 - Електрическа опасност, причинена от допир с части под високо напрежение (пряк контакт) или с части, които са попаднали под високо напрежение поради неизправност на устройството (непряк контакт).
 - Опасност от топлина, която води до изгаряне или изгаряне и други наранявания, причинени от възможен контакт с високотемпературни обекти или материали, включително източници на топлина.
 - Риск от шум, водещ до загуба на слух (глухота) и други физиологични нарушения (например загуба на равновесие, загуба на съзнание).
 - Риск от вибрации (водещ до съдови и неврологични увреждания в системата на дланите и ръцете, например така наречената „болест с бели пръсти“).
 - Опасностите, причинени от липса на ергономични принципи при конструирането на машината, например опасностите, причинени от неестественото положение на тялото или прекомерното натоварване неестествено на анатомията на човешката ръка, се отнасят до конструкцията на дръжката и баланса на машината.
 - Опасностите, причинени от неочаквано стартиране, неочаквано превишаване на оборотите на двигателя, причинени от дефект / отказ на системата за управление, се отнасят до дефектите от дръжката и поставянето на водачите.
 - Опасностите, причинени от невъзможността да се спре машината по най-добър начин, се отнасят към здравината на дръжката и поставянето на контролите за изключване на двигателя.
 - Опасностите, причинени от дефект на системата за управление на машината, се отнасят към здравината на дръжката, поставянето на водачите и маркировките.
 - Опасности, причинени от изстрелване на обекти или пръски от течности.

РАЗОПАКОВАНЕ

- Внимателно извадете продукта от кутията.
- Внимателно проверете всички части. Ако някоя част е повредена или липсва, свържете се с вашия дилър или оторизиран сервизен център.
- Не изхвърляйте опаковъчните материали, докато не ги прегледате внимателно, дали те не са

част от продукта.

- Части от опаковката (найлонови торбички, кламери и др.) Не могат да останат в обсега на децата, биха могли да бъдат източник на опасност. Не позволявайте на децата да си играят с найлонови торбички, фолио или малки части. Съществува опасност от поглъщане или задушаване!
- Изхвърлянето трябва да се извършва в съответствие с действащите разпоредби в страната, в която е инсталирано оборудването.
- Уверете се, че торбичките и контейнерите от пластмасов материал не се изхвърлят свободно в околната среда, защото те я замърсяват.
- Ако имате някакви съмнения, не използвайте машината, но я проверете в оторизиран сервизен център.
- Машината се транспортира частично разглобена и опакована в сандък, за да бъде защитена по време на транспортиране.
- Отстранете винтовете и гайките, свързващи горната касета с основата.
- Операцията се извършва от двама души. Повдигнете горната стоманена щанга, за да освободите машината .
- Освободете машината от металните крепежни елементи, които придържат четирите колела към основата.

За да предотвратите повреда на палубата и острието и на ножа, преместете ги на максимална височина по време на движение надолу по основната платформа. Бъдете много внимателни, когато извършвате тази деликатна операция по разопаковане.

СЪДЪРЖАНИЕ НА ПАКЕТА

1x тяло на косачка, 1x седалка, 1x кош за трева, 1x волан, 1x лост, 1x комплект крепежни елементи, 1x батерия,

1x зарядно, 1x инструкция за употреба

Стандартните аксесоари подлежат на промяна без предупреждение.

Този продукт изисква монтаж. Устройството трябва да бъде сглобено правилно преди употреба.

Кормило за управление

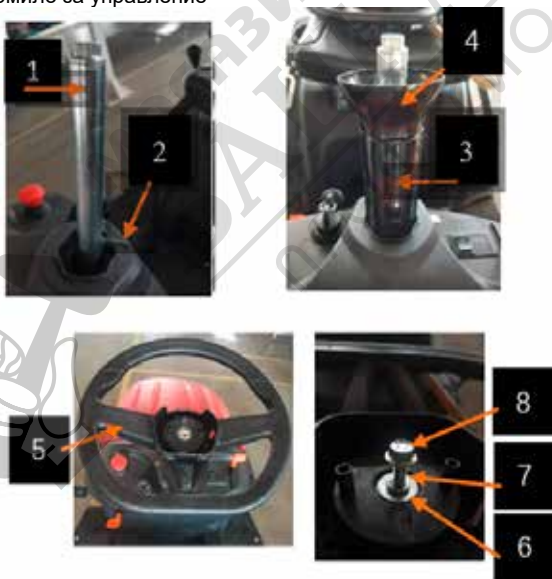

Поставете машината върху равна повърхност и изправете предните колела.

- Монтирайте вала на волана (1)
 - Вкарайте еластичен цилиндричен шифт (2),
 - Инсталирайте корпуса (3), основата на корпуса (4),
 - Подравнете волана (5) върху вала на волана
 - Поставете плоската шайба (6) и пружинната шайба (7) и затегнете болта (8).
- Воланът завърта предните колела.

МОНТАЖ НА СЕДАЛКАТА

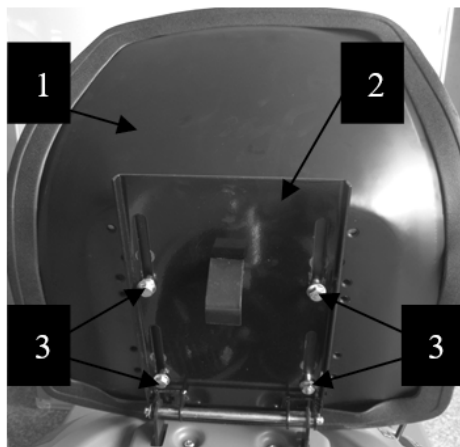

Поставете седалката (1) върху плочата (2) с помощта на винтовете (3)

Монтаж на коша за трева



1. Поставете опорния прът на кутията за сламки (1) в рамката на кутията за сламки (2) с помощта на гумен чук
2. Докоснете опорния прът, за да го монтирате на място.
3. Фиксирайте свързващия прът (3) към опорния прът
- Затегнете катарамата (4) към опорния прът (1) на свой ред.

СВЪРЗВАНЕ НА БАТЕРИЯТА

1. Поставете батерията изправена в отделението за батерии под седалката.
2. Закрепете полюса на червената линия към положителния полюс на батерията.
3. Фиксирайте черния проводник към отрицателния полюс на батерията.

4. Поставете батерията в отделението за батерии

Никога не стартирайте двигателя, докато акумулаторът не е напълно зареден!



ПЕДАЛ ЗА СЪЕДИНИТЕЛ / СПИРАЧКА

Той има двойна функция: през първата част от движението си действа като съединител, включвайки и изключвайки задвижването на колелата, а през втората част задейства спирачката.



Не дръжте педала наполовина от зацепване или изключване на съединителя, тъй като това може да причини прегряване и повреда на трансмисионния ремък. Когато машината е в движение, дръжте крака си извън педала.

ЛОСТ ЗА РЪЧНА СПИРАЧКА





Този лост спира движението на машината, когато е била паркирана.
Има две позиции:

↓ «А» = Brake off

Ⓟ «В» = Brake engaged

– Спирачката се задейства чрез натискане на педала надясно надолу и преместване на лоста в позиция «В». Когато свалите крака си от педала, той ще бъде блокиран от лоста в долна позиция.

- За да освободите ръчната спирачка, натиснете педала . Лостът ще се върне в позиция «А».

ЛОСТ ЗА СМЯНА НА СКОРОСТИТЕ



Този лост има шест позиции за четирите предавки напред, неутрална позиция «N» и задна «R». За да смените предавката, натиснете педала

наполовина и преместете лоста според указанията на етикета.
Реверсът трябва да бъде включен, когато машината е спряла.

ЛОСТ ЗА РЕГУЛИРАНЕ НА ВИСОЧИНАТА НА КОСЕНЕ



Има пет позиции за този лост, показани като «1» до «5» на табелата, които съответстват на различни височини на косене от 3,5 до 7,5 см.

– Да преминавате от една позиция в друга, преместете лоста настрани и го поставете обратно в един от ограничителите

КЛЮЧ ЗА ЗАПАЛВАНЕ

Това управление с ключ има три позиции:

«○» everything is switched off;

«—» activates all parts;

«» engages the starter



4.11

След като бъде освободен в положение «START», ключът автоматично ще се върне в положение «ON».

РЕЗЪКО СПИРАНЕ

Този превключвател контролира издърпването и изваждането на електромагнитния съединител

О: Когато превключвателят за аварийно спиране се повдигне, електромагнитният съединител се включва. За да го включите, превключвателят с ключ (4.6) трябва да е в положение ВКЛ.

“В” : Когато се натисне превключвателят за аварийно спиране, електромагнитният съединител се изключва и ножът спира да се върти.

 «А» = Blade engaged

 «В» = Blade disengaged



ЛОСТ ЗА ГАЗ

Регулира оборотите на двигателя. Позициите са посочени на табела със следните символи:



«CHOKE» (if fitted) = cold starting



«FAST» for maximum engine speed



engine speed

- Положението «CHOKE» (ако е монтирано) обогатява сместа, така че трябва да се използва само за необходимото време за студен старт.
- Когато преминавате от една област в друга, поставете лоста в позицията между «БАВНО» и «БЪРЗО».
- Когато режете, отидете на позицията «БЪРЗО».

ПРЕДВАРИТЕЛНИ ОПЕРАЦИИ ПРЕДИ ЗАПОЧВАНЕ НА РАБОТА

Тези контроли гарантират, че работата дава най-добри резултати и се извършва при максимална безопасност.

Регулиране на седалката

Регулирайте седалката, като я плъзнете покрай слотовете на скобата.

1. Разхлабете четирите винта (1);
2. След като намерите правилната позиция, затегнете здраво винтовете.

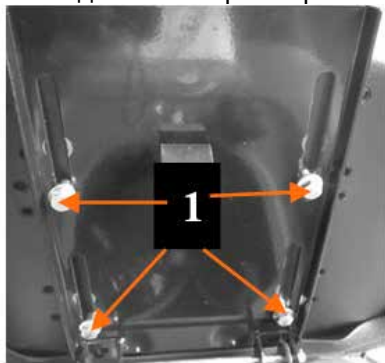

Налягане на гумите

Наличието на правилно налягане в гумите е от съществено значение, за да се гарантира, че режещият апарат е идеално хоризонтален и по този начин коси равномерно.

1. Развийте капачките на клапаните; 2. Свържете линия за състен въздух с манометър към клапаните и регулирайте налягането до посочените стойности.
3. Завийте обратно капачките на клапаните.

МОНТАЖ

Заради съхранението и транспортирането някои компоненти на машината не са монтирани във фабриката и трябва да бъдат сглобени след разопаковането.

Разопаковането и завършването на монтажа трябва да се извърши на права и стабилна повърхност, с достатъчно място за обработка на машината и нейната опаковка, като винаги използвате подходящите инструменти.

Следвайте инструкциите по-долу.

ПРЕДИ ДА СТАРТИРАТЕ

За вашата безопасност и за да увеличите максимално срока на експлоатация на вашето оборудване, е много важно да се провери състоянието на двигателя преди работа.

Винаги проверявайте следните елементи, преди да стартирате двигателя:

1. Ниво на горивото.
2. Ниво на маслото.
3. Въздушен и маслен филтър (проверете нивото на маслото).
4. Пълно управление: Уверете се, че няма течове, открийте разхлабени или повредени части.
5. Проверете двигателя, задвижван от оборудването:

- Състоянието на зареждане на батерията (ако е оборудвано).

- Проверете безопасността и ефективността на машината - уверете се, че системите за безопасност са в добро работно състояние, като симулирате работните условия. Проверете дали защитните устройства функционират както е описано. Проверете дали спирачката е в перфектно работно състояние.

- Регулиране на седалката

- Налягане на гумите

-Проверка на механизма на косачката

WARNING! Преди да стартирате двигателя, отстранете всички идентифицирани потенциални проблеми или се обърнете към техния сервизен техник, за да го направите. Неправилната поддръжка на двигателя или невъзможността за поправка на установените дефекти преди стартиране на двигателя може да причини повреда на двигателя, което може да доведе до сериозно нараняване или смърт.

ВИСОКА НАДМОРСКА ВИСОЧИНА

Работата на голяма надморска височина може да бъде подобрена чрез инсталиране на по-малък диаметър на горивната струя в карбуратора. Ако винаги работите с машината на надморска височина над 1600 м, уведомете вашия оторизиран дилър да инсталира нужните приспособления за работа на голяма надморска височина

ГОРИВО

- ДВИГАТЕЛЯТ Е СЕРТИФИЦИРАН ЗА БЕЗОЛОВЕН БЕНЗИН - ПРИРОДЕН 95 (СУПЕР 95).
- Използвайте чисто, прясно, безоловно гориво с търговско качество;
- Машината е оборудвана с четиритактов двигател и трябва да работи изключително с чист бензин БЕЗ масло!

WARNING! Бензинът е силно запалим и експлозивен. По време на работа може да получите сериозно изгаряне или нараняване.

ЗАРЕЖДАНЕ С ГОРИВО

WARNING! Изключете двигателя. Никога не сваляйте капачката на горивото и не добавяйте гориво, когато двигателят работи или е горещ. След спиране на двигателя изчакайте поне 15 минути, докато двигателят се охлади.

CAUTION! Никога не зареждайте бензина в стая.

- Не пушете и не използвайте открит пламък по време на зареждането.
- Уверете се, че сте далеч от топлина, искри и пламъци.
- Ако се разлее бензин, не стартирайте двигателя. Незабавно почистете разлятия бензин. Преместете машината от зоната, където е разлял бензина, и изчакайте, докато парите на горивото се разсеят, за да избегнете възможността от пожар.
- Не използвайте бензин, съдържащ етанол. Не смесвайте масло с бензин. За защита на двигателя препоръчваме да използвате стабилизатор на горивото, който се предлага на бензиностанциите.
- Уверете се, че водата и мръсотията не попадат в резервоара за гориво.
- Горивото не трябва да е по-старо от 14 дни.

Забележка: Горивото може да повреди боята и някои видове пластмаси. Когато доливате резервоара за гориво, внимавайте и не изхвърляйте бензин. Повреди, причинени от разливане на гориво, не се покриват от гаранцията.

ДОБАВЯНЕ НА ГОРИВО

1. Отворете седалката на водача или свалете капака на двигателя.
2. Свалете капачката на резервоара за гориво
3. Презаредете с фуния
4. Напълнете резервоара за гориво до не повече от 1 cm под долната част на гърловината за пълнене.
5. Не препълвайте. Избършете разлятото гориво преди да стартирате двигателя.
6. Затворете капачката на резервоара за гориво.
7. Сгънете седалката в работно положение или затворете капака на двигателя.

МОТОРНО МАСЛО

Забележка: Този двигател се доставя без масло, не забравяйте да поставите масло в двигателя преди стартирането.

Използвайте само под препоръчаните видове масло.

ПРЕПОРЪЧИТЕЛНО МАСЛО

Използвайте четиритактово моторно масло, което отговаря или надвишава изискванията за клас на експлоатационните характеристики на SF, SG, SH API класификацията или техния еквивалент.

За обща употреба през цялата година препоръчваме SAE 10W-30 4T.

За обща употреба през зимата се препоръчва използването на SAE 5W-40, 5W-40.

Изберете SAE степен на вискозитет на масло, за да съответства на температурните условия на мястото на употреба.

НЕ СМЕСВАЙТЕ МАСЛА!

ПРОВЕРКА НА НИВОТО НА МАСЛОТО

Внимание! Проверявайте нивото на маслото само при студен двигател.

1. Поставете двигателя на равна повърхност. Проверете нивото на маслото при спрян и охладен двигател.
2. За по-добър достъп до отвора за пълнене отворете капачката на двигателя.
3. Свалете капачката / маслоизмервателната пръчка за масло и я избършете.
4. Поставете капачката / маслоизмервателната пръчка за масло в гърловината за пълнене на маслото, докато спре, но не я завинтвайте. Сега вижте нивото на маслото на маслоизмервателната пръчка.
5. Ако нивото на маслото е близо до или под долната гранична маркировка на маслоизмервателната пръчка, свалете капачката / маслопоказателя и напълнете с препоръчаното масло в двигателя между горната и долната маркировка. Не препълвайте.
6. Поставете отново капачката / маслоизмервателната пръчка и затворете капачката на двигателя.

ВИСОКА НАДМОРСКА ВИСОЧИНА

- На голяма надморска височина стандартната смес от карбуратор въздух-гориво ще бъде изключително богата.

Производителността ще намалее, а разходът на гориво ще се увеличи.

- Работата на голяма надморска височина може да бъде подобрена чрез инсталиране на по-малък диаметър на горивната струя в карбуратора. Ако винаги работите с машината на надморска височина над 1600 м, помолете

Вашия оторизиран дилър да инсталира голяма надморска височина.

- Тази машина няма да се справя добре на големи височини без подходяща настройка.

Свържете се с оторизиран сервизен център за информация за настройка.

ЕЛЕКТРИЧЕСКИ ИЗИСКВАНИЯ - ЗАРЯДНО УСТРОЙСТВО ЗА БАТЕРИИ

- Никога не използвайте при номинално напрежение, различно от 230V / 50Hz. Ел. мрежа трябва съответно да бъде защитена. Не се опитвайте да работите или използвате уредите при друго напрежение. Това напрежение е по-високо от безопасното напрежение. Когато работите и боравите с кабели, бъдете внимателни.

- Свързвайте само към електрическа верига, която е защитена с токов протектор със задействащ ток не по-голям от 30mA.

Забележка: В случай на съмнение, препоръчително е да се консултирате с вашия доставчик на електроенергия или с вашия електротехник, за да проверите дали вашата домашна връзка отговаря на изискванията.

УРЕДИ ЗА КОНТРОЛ И УПРАВЛЕНИЕ

Важно: Основна и встъпителна подготовка за управление на машината.

ВОЛАН

Завърта предните колела.

ПЕДАЛ ЗА СПИРАЧКА / СЪЕДИНИТЕЛ

Този педал има двойна функция СПИРАЧКА / СЪЕДИНИТЕЛ

Когато машината е в движение, не дръжте крака на педала. Не дръжте педала на половината диапазон на захващане или изключване на съединителя, тъй като това може да причини прегряване и да повреди трансмисионния ремък.

СПИРАЧКА

Когато машината се движи, натиснете педала бързо за забавяне или спиране на машината. Спирачката работи на задните колела.

РЪЧНА СПИРАЧКА

Само когато машината е спряла.

1. дръжте натиснат педала
2. повдигнете ръчната спирачка докрай натиснете педала
3. освободете педала

По този начин задните колела остават статични. За да освободите ръчната спирачка, натиснете напълно педала

(постът на ръчната спирачка се освобождава автоматично и се връща в долно положение).

СЪЕДИНИТЕЛ

Същият спирачен педал, в горната част на своя ход, работи като педал за съединителя за движение на машината.

Когато педалът е освободен, съединителят е напълно затворен и предава движение на колелата. Скоростта зависи от коя предавка е включена.

УПРАВЛЕНИЕ НА ДВИЖЕНИЕТО И РЕГУЛИРАНЕ НА ПРОМЯНАТА НА СКОРОСТТА

Избира движението напред / назад на машината

Този лост има 6 позиции, съответстващи на 5 предавки за напред 1-2-3-4-5 и задна предавка „R“.

За да превключите от една предавка към друга, в средата на диапазона на движение натиснете педала “спирачка / съединител” и преместете лоста в желаната позиция.

CAUTION! Включвайте предавката за заден ход само когато машината е спряна.

CAUTION! Преди да включите задна предавка, изключете въртенето на ножа.

ЛОСТ НА ПАЛУБАТА НАГОРЕ / НАДОЛУ

Повдига или спуска палубата на острието и по този начин регулира височината на рязане на тревата. Стиснете лоста за

регулиране по посока към колелото, като се движите нагоре или надолу до избраната височина на повдигане.

ЛОСТ ЗА ЗАВЪРТАНЕ НА НОЖА

започва или спира ротацията
острието е включено /острието е изключено

Ако лостът е включен без спазване на условията за безопасност, двигателят се изключва, ако работи, или не може да се стартира.

Едновременно се задейства спирачка, която спира тяхното въртене в рамките на няколко секунди.

КЛЮЧ ЗА ЗАПАЛВАНЕ

Управлението с ключа има три позиции:

“START” - свързва стартерния двигател

“ON” - активира всички части

“STOP” - всичко е изключено

Ако отпуснете бутона на «START», той автоматично ще се върне в «ON».

ЛОСТ НА ДРОСЕЛА

Това регулира оборотите на двигателя. Позициите са обозначени на табела със следните символи:

“I-I” - ДРОСЕЛ («СНОКЕ») - студен старт

“I/I” - БАВНО («SLOW») - за минимална скорост на двигателя

“-” - БЪРЗО («FAST») - за максимална скорост на двигателя

- Положението «СНОКЕ» обогатява сместа, така че трябва да се използва само за времето, необходимо за започване на студено.
- Когато се движите от една област в друга, поставете лоста в положение между «SLOW» и «FAST».
- При рязане, преминете в «БЪРЗО».

КАК ДА ИЗПОЛЗВАТЕ МАШИНАТА

ПРЕПОРЪКИ ЗА БЕЗОПАСНОСТ

DANGER! Машината трябва да се използва само за целите, за които е проектирана (рязане и събиране на трева). Използването на машината по друг начин се счита за “неправилна употреба”, което ще обезсили гаранцията, освобождава производителя от всички задължения и потребителят ще носи отговорност за всички и всякакви щети или нараняване на себе си или на други лица. Примери за неправилна употреба могат да включват, но не се ограничават до:

- транспорт на хора, деца или животни на машината или на ремарке;
- товари за теглене или бутане;
- използване на машината за придвижване по нестабилни, хлъзгави, ледени, каменисти, груби, блатни почви и локви, които не позволяват оценка на консистенцията на земята;
- използване на машината за събиране на листа или отпадъци;
- използване на остриета върху повърхности, различни от трева

DANGER! Не променяйте и не махайте предпазните устройства, монтирани на машината. **ЗАПОМНЕТЕ, ЧЕ ПОТРЕБИТЕЛЯТ ВИНАГИ Е ОТГОВОРЕН ЗА ПОВРЕДИ И ТРАВМИ НА ДРУГИ.**

ПРЕДИ ДА ИЗПОЛЗВАТЕ МАШИНАТА:

- прочетете общите правила за безопасност, като обърнете специално внимание на шофирането и рязането на наклон;
- внимателно прочетете инструкциите за употреба, запознайте се с контролите и как бързо да спрете острието и двигателя.
- никога не поставяйте ръцете или краката си до или под въртящите се части и винаги се пази от разтоварващия отвор.

DANGER! Не използвайте машината, когато сте в несигурно здравословно състояние или под действието на лекарства или други вещества, които могат да намалят вашите рефлексни действия и способността ви да се концентрирате. Отговорност на потребителя е да оцени потенциалния риск за зоната, където ще се извършва работата, както и да предприеме всички необходими стъпки, за да осигури собствената си безопасност и безопасността на другите, особено на склонове или груб, хлъзгав и нестабилен терен. Не оставяйте машината спряна на висока трева с работещ двигател, за да избегнете риска от пожар. Винаги намалявайте скоростта, когато сменяте посоката, особено при тесни завои.

WARNING! Тази машина не трябва да се използва на склонове, по-големи от 10° / 17%.

ПРЕДИ ДА ИЗПОЛЗВАТЕ МАШИНАТА

- Внимателно прочетете общите правила за безопасност, като обърнете специално внимание на шофирането и рязането на склонове.
- Внимателно прочетете инструкциите за употреба, уверете се, че сте запознати с контролите и знайте как бързо да спрете ножовете и двигателя.
- Никога не поставяйте ръцете или краката си до или под въртящите се части и винаги се пази

от изхода.

- Не използвайте машината, когато се намирате в несигурно здравословно състояние или под действието на лекарства или други вещества, които могат да намалят вашите рефлексни действия и способността ви да се концентрирате.
- Отговорност на потребителя е да прецени потенциалния риск за зоната, където трябва да се извърши работата, и да вземе всички необходими предпазни мерки, за да осигури собствената си безопасност и безопасността на другите, особено на склонове или груб, хлъзгав и нестабилен терен.
- Не оставяйте машината на висока трева с работещ двигател, за да избегнете риск от пожар.

ЗАЩИТНИ СРЕДСТВА

Устройствата за безопасност работят по два начина:

- да се предотврати стартирането на двигателя, ако не са спазени всички изисквания за безопасност;

- те спират двигателя, ако липсва дори само едно от изискванията за безопасност.

а) За да стартирате двигателя, е необходимо:

- трансмисията да е в положение „неутрално“;

- лопатките да не са пуснати;

- операторът да е седнал или ръчната спирачка да е включена.

б) Двигателят спира, когато:

- операторът напуска мястото си, когато острието е пуснато;

- операторът напуска мястото си с включена предавка;

- уловителят на трева се повдига, без да се спира острието;

- острието е задействано без да е сложен уловителят на трева;

- ръчната спирачка е включена без да е изключено острието;

- преключването на скоростта се активира с включена ръчна спирачка.

УКАЗАНИЯ ПРЕДИ ЗАПОЧВАНЕ НА РАБОТА

Преди да започнете да косите, е необходимо да извършите няколко проверки и операции, за да сте сигурни, че можете да работите ефективно и с максимална безопасност.

Не започвайте косене, ако ножовете вибрират или не сте сигурни дали са достатъчно остри.

Винаги помнете че:

- Лошо заточеното острие дърпа тревата и кара тревата да стане жълта.

- Разхлабеното острие причинява нежелани вибрации и може да бъде опасно.

Не използвайте машината, ако не сте сигурни дали работи безопасно или ефективно. Ако имате съмнения, незабавно се свържете с вашия дилър, за да извършите необходимите проверки и ремонти.

ИЗПОЛЗВАНЕ НА МАШИНАТА

СТАРТИРАНЕ

WARNING! Двигателят трябва да бъде пуснат в отворено или добре проветриво помещение!

ВИНАГИ ПОМНЕТЕ, ЧЕ ИЗГОРЕЛИТЕ ГАЗОВЕ СА ТОКСИЧНИ!

Внимание! Газът от въглероден окис е токсичен. Дишането може да причини безсъзнание и дори да ви убие.

Избягвайте всякакви области или действия, които ви излагат на въглероден оксид.

ЗА ДА СТАРТИРАТЕ ДВИГАТЕЛЯ:

1. Седнете на седалката и натиснете спирачния педал надолу.

2. Преместете трансмисията в неутрално положение («N»).

3. Освободете ножовете.

4. Когато стартирате на студено, преместете дросела в положение «CHOKE», показано на етикета, ако двигателят е вече топъл, поставете лоста между «SLOW» и «FAST».

5. Електрически старт: поставете ключа за запалване и завъртете на «ON», за да направите електрически контакт, след това завъртете на «START», за да стартирате двигателя.

Освободете ключа, след като двигателят е стартиран.

6. Ръчен старт: Хванете дръжката на стартера и дръпнете внимателно дръжката на стартера, докато започне да се затяга, след това дръпнете бързо и силно нагоре. Върнете дръжката на стартера бавно към водещия болт на въжето след пускане на двигателя.

Не позволявайте ръкохватката на стартера да се отпусне обратно върху двигателя. Върнете я внимателно, за да предотвратите повреда на стартера.

Внимание! Бързото отдръпване на стартерния шнур (откат) ще дръпне ръката Ви към двигателя по-бързо, отколкото можете да пуснете. Това може да доведе до счупване на кости, фрактури, натъртвания и навяхвания.

7. След като машината е работила за няколко секунди, преместете дросела в «БЪРЗО».

Важно! Дроселът трябва да бъде затворен възможно най-скоро. Използването му, когато двигателят вече е топъл, може да повреди свещите и да предизвика забързано движение на двигателя.

Забележка: Ако има проблеми със стартирането на двигателя, не прекалявайте, тъй като рискувате да падне батерията и да претоварите двигателя. Завъртете ключа до «STOP», изчакайте няколко секунди и след това повторете операцията. Ако неизправността продължи, свържете се с оторизиран сервизен център.

Важно! Винаги имайте предвид, че предпазните устройства предотвратяват пускането на двигателя, ако не са изпълнени изискванията за безопасност. В тези случаи, след като ситуацията бъде коригирана, ключът трябва първо да се върне обратно към „STOP“, преди двигателят да може да бъде рестартиран отново..

СТАРТИРАНЕ И ПРИДВИЖВАНЕ БЕЗ КОСЕНЕ

Тази машина не е одобрена за използване по обществени пътища. Трябва да се използва (както е посочено от кода за движение по пътищата) в частни зони, затворени за движение.

СС При придвижване на машината, ножовете трябва да бъдат изключени и декът за косене да е вдигнат възможно най-високо

1. Поставете дроселната клапа между «SLOW» и «FAST».

2. Освободете ръчната спирачка.

3. Натиснете надолу педала. Поставете лоста за превключване на предавките на 1-ва предавка.

4. Освободете педала постепенно, за да започнете движението.

Внимание! Педалът трябва да се освободи постепенно, тъй като внезапното задействане може да причини преобръщане и загуба на контрол върху превозното средство.

5. За смяна на предавката, съединителят трябва винаги да се използва чрез натискане на педала.

Внимание! Не изпускате внезапно педала и не започвайте да се движите с по-високта предавка.

Това може да причини претоварване и загуба на контрол върху превозното средство.

СПИРАНЕ

1. Първо забавете машината, като намалите оборотите на двигателя.

2. Натиснете педала надолу, за да намалите скоростта още повече, докато машината спре.

3. Преместете скоростта на превключване на скоростната предавка на празен ход «N», за да позволите плавно движение.

ЗАДЕН ХОД

IMPORTANT! Задната предавка трябва да бъде задействана само когато машината е спряла да се движи.

1. Натиснете спирачния педал надолу.

2. Когато машината е спряла, я поставете на заден ход, като преместите лоста настрани в положение «R».

3. Постепенно освободете педала, за да включите съединителя и след това започнете да се движите на заден ход.

РЯЗАНЕ НА ТРЕВА

Машината не е предназначена за тежка работа или за косене на големи количества трева.

Острието е захванато с помощта на съединител. За да избегнете повреда или преждевременно износване на триещите елементи, спазвайте стриктно следните инструкции.

Опасност: Не докосвайте въртящите се ножове. Ножовете са остри, има опасност от сериозно нараняване. Изчакайте острието и всички движещи се части да спрат, преди да ги докоснете. Острието ще продължи да се върти за известно време след изключване на двигателя или изключване на управлението на ножа.

- Тревната площ е чиста от отломки. Уверете се, че тревата е чиста от камъни, пръчки, тел или други чужди тела, които могат случайно да бъдат изхвърлени от косачката или увити около въртящите се части. Това може да причини сериозно нараняване на оператора и други лица, както и повреда на имущество и околни предмети.
 - Проверете дали приставката за трева е поставена правилно.
 - Преместете дросела на «FAST».
 - Вкарайте режещия апарат в най-високото положение, преди да включите ножа.
 - Избягвайте включването на острието на камениста земя или когато тревата е много висока.
 - При особено наклонени повърхности, работете с по-голяма височина на рязане, за да предотвратите удрянето на острието срещу неравности на повърхността, като в резултат на това ще нараните ножа и механичните части.
 - Освободете лопатката и преместете палубата на максимална височина всеки път, когато преодолявате препятствие или гърбица.
 - Когато регулирате височината на рязане и скоростта на машината, внимавайте да не пренапрегнете машината.
 - За безпроблемна употреба височината на рязане и скоростта на движение трябва да се адаптират към височината и плътността на тревата, която ще се реже
 - В случай на блокиране и спадане на скоростта на двигателя включете по-ниска предавка и допълнително повдигнете палубата на острието.
- Когато режете под наклон, намалете скоростта на движение, за да осигурите условия за безопасност.

ИЗПРАЗВАНЕ НА КОША ЗА ТРЕВА

Ако нарязаната трева остане на земята, това означава, че торбичката за трева е пълна: Не позволявайте на торбата за трева да стане прекалено пълна, тъй като това може да блокира събирателния канал.

Забележка: Тази операция може да се извърши само при изключени остриета, в противен случай двигателят ще спре.

1. Освободете ножовете.
2. Преместете се в зоната за изпразване и съхранение на тревата.
3. Намалете оборотите на двигателя.
4. Натиснете спирачния педал, за да спрете машината.
5. Отидете в неутрално положение (N) и спрете движението на машината напред.
6. Задействайте ръчната спирачка ако сте на наклон.
7. Хванете за задната ръкохватка и наклонете кошчето, за да го изпразните .
8. Затворете уловителя за трева, така че да се закачи на палеца.

ДЕБЛОКИРАНЕ НА СЪБИРАТЕЛНИЯ КАНАЛ

WARNING! Тази операция трябва винаги да се извършва при изключен двигател и изваден контактен ключ.

Рязането на много висока или влажна трева, особено при прекалено висока скорост, може да запуши събирателния канал. Ако това се случи, направете следното:

1. Спрете да се движите напред, освободете ножовете и спрете двигателя.
2. Свалете уловителя за трева.
3. Премахнете частите от трева; можете да ги достигнете от изхода на събирателния канал.

КРАЙ НА КОСЕНЕТО

Когато приключите с косенето, изключете ножовете, намалете оборотите на двигателя и карайте машината с колкото е възможно по-високо вдигнати остриета.

КРАЙ НА РАБОТАТА

Спрете машината, преместете дросела на «BAVHO» («SLOW») и изключете двигателя, като

завъртите ключа към «СТОП» («STOP»).

CAUTION! Винаги изваждайте ключа за запалване, преди да оставите машината без надзор!
IMPORTANT! За да поддържате батерията заредена не оставяйте ключа в положение «ON», когато двигателят не работи.

• Ръчен старт - преместете лоста за газ в «OFF».

Винаги се уверете, че нивото на лоста за газта е в положение «OFF», преди да оставите машината без надзор!

ПОДДРЪЖКА НА ТРЕВАТА

• Не се опитвайте да косите през необичайно висока суха или влажна трева (например пасище) или купчини сухи листа. На палубата на косачката могат да се натрупат отломки или да се свържат с изпускателната тръба на двигателя, което представлява потенциална опасност от пожар.

• Не режете влажна трева. За ефективно косене не срязвайте влажната трева, защото тя се придържа към долната страна на палубата, предотвратявайки правилното косене на окосената трева.

• За да се поддържа зелена, мека и атрактивна морава, тя трябва да се реже редовно, без да се уврежда тревата.

Тревата може да се състои от различни видове трева. Ако тревата се реже често, тревата и корените растат по-енергично, образувайки твърдо тревисто легло. Ако тревата се реже по-рядко, по-високата трева и плевелите започват да растат (плюс маргаритки и детелини и др.).

• Винаги е по-добре да се реже тревата, когато е суха.

• Остриетата трябва да са в добро състояние и добре заточени, така че тревата да се нарязва направо, без да накъсва ръбовете, което може да предизвика овлажняване, което води до пожълтяване на краищата.

• Двигателят трябва да работи с пълна (работна) скорост, за да осигури рязко рязане на тревата и да получи необходимата тяга, за да изтласка резките през колекторния канал.

• Честотата на косене трябва да бъде по отношение на скоростта на растеж на тревата. Тревата не трябва да се оставя да расте прекалено много между подрязванията.

• По време на горещи и сухи периоди тревата трябва да се отреже малко по-високо, за да се предотврати изсъхването на почвата.

• Най-добрата височина на тревата на добре поддържана тревна площ е около 4-5 cm. При едно отрязване не е необходимо да премахвате повече от една трета от общата височина. Ако тревата е много висока, тя трябва да бъде отрязана два пъти за период от двадесет и четири часа - първия път, когато ножовете са на максимална височина, евентуално намаляване на ширината на рязане, а второто - на желаната височина.

• Външният вид на тревата ще се подобри, ако редувате рязане в двете посоки.

• Ако колекторната система има тенденция да се блокира с трева, трябва да намалите скоростта напред, тъй като тя може да е твърде висока за състоянието на тревата. Ако проблемът продължава, вероятните причини са лошо заточени остриета или деформирани крила.

• Бъдете много внимателни, когато косите близо до храсталаци или бордюри, тъй като те могат да нарушат хоризонталното положение на машината за рязане и да повредят нейния ръб, както и остриетата.

РАБОТНО ВРЕМЕ И ДНИ

Времето на работа на косачката може да се регулира от специфични национални или местни закони.

Свържете се с местните власти, за да разберете.

ИЗПОЛЗВАНЕ НА МАШИНАТА НА НАКЛОНЕН ТЕРЕН

• При косене на тревни площи на наклон, спазвайте посочените максимални наклони 10° / 17% .

• Тревните площи по склона трябва да се косят нагоре-надолу и никога успоредно на тях.

• Когато сменят посоката, внимавайте колелата, които са обърнати нагоре по склона, да не удрят никакви препятствия (като камъни, клони, корени и др.), които могат да доведат до

плъзгане встрани, преобръщане или загуба на контрол.

CAUTION! НАМАЛЕТЕ СКОРОСТТА ПРЕДИ ВСЯКАКВА ПРОМЯНА НА ДВИЖЕНИЕТО КОГАТО СТЕ ПОД НАКЛОН, и винаги използвайте ръчната спирачка, преди да оставите машината в спряно положение и без надзор.

Започнете да се движите много внимателно на наклонен терен, за да предотвратите риска от преобръщане. Намалете скоростта на движение, преди да тръгнете по наклон, особено при спускане.

CAUTION! Никога не използвайте задната предавка, за да намалите скоростта надолу по наклон: това може да доведе до загуба на контрол над машината, особено при хлъзгави терени.

ПОДДРЪЖКА

Добрата поддръжка е от съществено значение за безопасна, икономична и безпроблемна работа.

Внимание! Неправилната поддръжка или липса на ремонт на дадена неизправност преди експлоатацията или използване на несъответстващи компоненти за подмяна, може да доведе до неизправност, в която може да бъдете сериозно наранена или убити.

ОПАСНОСТ - Преди да извършите каквито и да е проверки, почистване и поддръжка на машината и преди да деблокирате тръбата за разтоварване на тревата, спрете двигателя, извадете ключа за запалване и следвайте инструкциите в ръководството.

- За да ви помагат правилно да се грижите за двигателя си, следващите страници включват график за поддръжка, процедури за рутинни проверки и прости процедури за поддръжка с използване на основни ръчни инструменти.

Други по-трудни сервизни задачи, или изискващи специални инструменти, трябва да се извършват от оторизиран сервизен център.

- Схемата за поддръжка се прилага при нормални работни условия. Ако работите с вашия двигател при тежки условия, като например продължително високо натоварване или работа при висока температура, или при използване в необичайни мокри или прашни условия, консултирайте се с вашия сервизен дилър за препоръки, приложими към ваши индивидуални нужди и употреба.

- След приключване на сезона внимателно почистете машината и всички метални и движещи се части смажете с грес или масло, така че машината да бъде подготвена за следващия сезон. Преди следващата работа с машината внимателно проверете всички компоненти.

- Често проверявайте закрепването на всички винтове, гайки и др., За да поддържате машината в безопасно работно състояние.

- Веднъж в сезона, проверете и поддържайте машината в оторизиран сервизен център.

Внимание! Ако не спазвате правилно инструкциите за поддръжка и предпазните мерки, това може да доведе до

ГРАФИК ЗА ПОДДРЪЖКА

РЕДОВЕН ПЕРИОД НА ОБСЛУЖВАНЕ

Изпълнява се на всеки посочен месец или интервал от работен час. Което настъпи първо.		Преди всяка употреба	Първи месец или 5 часа	На всеки 3 месеца или 25 часа	На всеки 6 месеца или 50 часа	Всяка година или 100 часа
МОТОРНО МАСЛО	проверка	<input type="checkbox"/>				
	замени		<input type="checkbox"/>		<input type="checkbox"/> (2)	
ВЪЗДУШЕН ФИЛТЪР	проверка	<input type="checkbox"/>				
	почистване		<input type="checkbox"/> (1)			
СВЕЦ	замени					<input type="checkbox"/> (1)
	проверка - почистване			<input type="checkbox"/>		
РЕЗЕРВОАР ЗА ГОРИВО И ФИЛТЪР	замени					<input type="checkbox"/>
РЕЗЕРВОАР ЗА ГОРИВО И ФИЛТЪР	почистване		<input type="checkbox"/>		<input type="checkbox"/> (3)	
ТРЪБА ЗА ГОРИВО	проверка		на всеки 2 години (заменете, ако е необходимо) (3)			

КЛИРЕНС НА КЛАПАНА	провери - настройка					<input type="checkbox"/> (3)
ГОРИВНА КАМЕРА	почистване	след всеки 100 часа (3)				
ЗОНА ОКОЛО АУСПУХА И КОНТРОЛИТЕ	почистване	<input type="checkbox"/>				
ПРЕДПАЗИТЕЛ ЗА ПРЪСТИ	почистване	<input type="checkbox"/>				
СКОРОСТ НА ПРАЗЕН ХОД	провери - настройка					<input type="checkbox"/> (3) ⊕
СИСТЕМА ЗА ВЪЗДУШНО ОХЛАЖДАНЕ	почистване					<input type="checkbox"/>
СПИРАЧНА НАКЛАДКА НА МАХОВИКА	проверка		<input type="checkbox"/>			
ВСИЧКИ ДВИЖЕЩИ СЕ ЧАСТИ НА СИСТЕМАТА ЗА РЯЗАНЕ	проверка	<input type="checkbox"/>				
СПИРАЧКА	проверка	<input type="checkbox"/>				
СИСТЕМИ ЗА БЕЗОПАСНОСТ	проверка	<input type="checkbox"/>				
НАЛЯГАНЕ НА ГУМИТЕ	проверка	<input type="checkbox"/>				
БАТЕРИЯ	замени					<input type="checkbox"/>

- (1) Обслужвайте по-често, когато се използва на прашни места.
- (2) Сменяйте маслото на двигателя по-често, когато се използва при голямо натоварване или при високи температури на околната среда.
- (3) Тези елементи трябва да се обслужват от оторизиран сервизен представител, освен ако не разполагате с подходящите инструменти и сте технически запознати.

ПОДДРЪЖКА НА МАШИНАТА

- Внимателното управление и редовното почистване гарантират, че машината остава функционална и ефикасна за дълго време.
- Дръжте машината в добро състояние, ако е необходимо, сменете предупредителните и инструкционни етикети на машината.
- Дръжте всички гайки, болтове и винтове затегнати, за да сте сигурни, че оборудването е в безопасно работно състояние.
- Редовно проверявайте острието за повреди.
- Винаги се уверете, че вентилационните отвори се държат далеч от замърсявания.
- Проверявайте често уловителя за трева за износване или влошаване.
- Заменяйте износените или повредени части за безопасност. Използвайте само оригинални резервни части.
- За да намалите опасността от пожар, дръжте двигателя, шумозаглушителя, отделението за батерии и зоната за съхранение на бензина без трева, листа или прекомерна мазнина.

ПОЧИСТВАНЕ НА МАШИНАТА

CAUTION! Не чистете с маркуч двигателя. Водата може да повреди двигателя или да замърси горивната система.

1. Оставете двигателя да се охлади преди почистване, за да предотвратите изгарянето при работа с него.
2. След употреба, почистете външната страна на машината, изпразнете коша за улавяне на

трева и я разклатете, за да отстраните тревата и други отпадъци.

3. След всяка употреба, почиствайте прецизното устройство, за да отстраните остатъците от трева или отломките.

Редовно отстранявайте тревата и мръсотията от острието. Почистете под палубата чрез накланяне на машината, така че свещта винаги да е вдигната.

4. Почистете повърхността на машината и капака на двигателя със суха кърпа. Почистете капака на машината, особено вентилационните отвори.

5. Не оставяйте ръкохватките да замърсяват с масло или грес. Почистете дръжката с влажна кърпа, измита в сапунена вода.

6. Не използвайте разтворители или бензин! Това може да причини непоправими щети на продукта. Пластмасовите части могат да бъдат разядени от химикали.

7. Почистете колелата, насъбралата се трева може да промени височината на рязане.

8. Ако някоя от частите на машината се почиства с вода или влажна кърпа и т.н., тя трябва да бъде напълно суха.

След това металните части трябва да се смазват отново срещу корозията с подходящо защитно масло. Уверете се, че водата не изтича във вътрешните части на машината.

9. Ако към машината има връзка към градински маркуч, е възможно тази част да се измие с вода. След това е необходимо цялата измита част на машината и местата, където водата се напръсква при почистване, напълно да изсъхнат и да се смажат против корозия с подходящо защитно масло.

Важно! Никога не използвайте маркучи за миене или груби почистващи препарати за почистване на каросерията или двигателя!

10. Потенциалните повреди на частите, причинени от корозия, не могат да бъдат оценени като производствен или материален дефект.

11. Торбата за трева може да се почисти със силна струя вода.

Във всеки случай не мийте с вода частите на машината, които не са предназначени за това.

12. Винаги изпразвайте уловителя за трева и не оставяйте контейнери, пълни с нарязана трева в помещение.

Никога не използвайте агресивни почистващи препарати или разтворители.

Не оставяйте отпадъци и сухи остатъци от трева да се натрупват в горната част на машината за рязане, за да поддържате максимални нива на ефективност и безопасност на машината.

СВЪРЗВАНЕ НА ВОДНИЯ МАРКУЧ

След всяка употреба, почиствайте прецизното устройство, за да отстраните остатъците от трева или отломките.

Носете предпазни очила и пазете хората или животните далеч, когато почиствате машината зарязане.

1. Поставете машината на външна права твърда повърхност.

2. Поставете торбата за трева.

3. Свържете гъвкавия маркуч за вода при свързването към черната палуба и включете водоснабдяването.

4. Седнете в седалката и включете ръчната спирачка, преместете лоста за превключване в неутрално положение (N). Преместете палубата на острието на минимално ниво (пълно надолу).

5. Стартирайте двигателя и оставете острието да се върти за няколко минути.

6. Изключете двигателя и изключете захранването с вода.

7. Свалете уреда за събиране на трева, изпразнете го и я изплакнете, след което го поставете на място, където може да изсъхне бързо.

За почистване на горната част на машината за рязане:

1. Спуснете режещия механизъм напълно (позиция «1»).

2. Издухайте струя сгъстен въздух, за да отстраните остатъците от тревата.

ИЗРАВНЯВАНЕ НА ПАЛУБАТА ЗА РЯЗАНЕ

• Машината за рязане трябва да бъде правилно настроена, за да се получи добро рязане

.

• Ако рязането е неравномерно, проверете налягането в гумите.

- Ако това не е достатъчно, за да се постигне равномерно срязване, моля свържете се с оторизиран сервизен център за регулиране на подравняването на машината за рязане.

НАЛЯГАНЕ НА ГУМИТЕ

Редовно проверявайте налягането в гумите, като го поддържате в определените стойности

ПОДМЯНА НА КОЛЕЛА

Спрете машината на равна повърхност и поставете блок под носещата част на рамката от страната, където колелото трябва да се смени. Колелата се задържат с пръстен и шайба, които могат да бъдат освободени с отвертка .

Note: Ако трябва да смените едно или двете задни колела, уверете се, че те имат същия диаметър, и проверете дали режещият механизъм е хоризонтален, за да предотвратите неравномерно изрязване..

IMPORTANT! Преди да монтирате отново колелото, нанесете грес на оста. Поставете обратно пръстена и поддържащата шайба на място.

ПОДМЯНА И РЕМОТ НА ГУМИТЕ

Всички ремонти или смяна на спукани гуми трябва да бъдат извършени от експерт по ремонт на гуми в съответствие с методите за вида на използваната гума.

Използвайте само определени размери на гуми (вижте Спецификации).

СМЯНА НА ПРЕДПАЗИТЕЛ

Тмашината е снабдена с предпазител . Когато изгърми, машината спира, така че в този случай.

1. Отворете капака на двигателя.

2. Свалете предпазителя и сменете предпазителя с друг със същия капацитет.

Капацитетът на предпазителя е показан на предпазителя. Предпазителят не трябва да се подменя с друг, който има различен капацитет. Ако не можете да откриете причините за изключването, консултирайте се с оторизиран сервиз.

3. Затворете капака на двигателя.

ПОДДРЪЖКА НА БАТЕРИЯТА

• Батерията трябва да се поддържа внимателно, за да се осигури дълъг живот.

• Батерията на машината трябва винаги да се зарежда: преди да използвате машината за първи път след покупката; преди да оставите машината за дълъг период от време; преди да пуснете машината когато не е била използвана за дълъг период.

• Внимателно прочетете и спазвайте инструкциите за зареждане на батерията. Неспазването на инструкциите или зареждането на батерията може да повреди батериите.

• Паднала батерия трябва да се зарежда възможно най-скоро.

• Заменете батерията (акумулатора) за първоначално всеки 12 месеца, за предпочитане преди началото на новия сезон.

Важно! Презареждането трябва да се извършва с помощта на зарядно устройство за батерии при постоянно напрежение. Други системи за зареждане могат да повредят батерията необратимо.

Внимание! По време на зареждане на батерията се освобождават експлозивни и токсични изпарения. Заредете ВГ батерията на добре проветриво място. НЕ ПУШЕТЕ И ПАЗЕТЕ ОТ ОТКРИТ ПЛАМЪК И ИСКРИ.

IMPORTANT! Никога не стартирайте двигателя, докато батерията не е напълно заредена!

Уверете се, че ключът е в позиция OFF.

• Машината се доставя с конектор за презареждане , близо до батерията, за да бъде свързан към конектора за специалното зарядно устройство за батерия , доставен (ако е включено) или при поискване.

• Зарядното устройство е ограничено за зареждане само на зарядно-регулаторния оловно-киселинен акумулатор.

• Никога не използвайте това зарядно устройство за други видове батерии, като например алкални, литиеви, въглеродни цинк или други видове, които не са посочени.

• Устройството за зареждане трябва да се използва само при нормални условия в помещението,

да не се излага на влага, дъжд или висока температура.

- Поставете зарядното устройство на твърда плоска повърхност.
- Никога не използвайте захранващ кабел и трансформатор, различни от тези, които първоначално са били доставени с устройството за зареждане.
- Акумулаторните батерии могат да се нагорещат по време на зареждане (особено когато се избере ток на високо зареждане).
- Изключете зарядното устройство от източника на захранване, когато не се използва.

СИГНАЛИЗАЦИЯ НА ЗАРЯДНОТО УСТРОЙСТВО

- Зареждането продължава - светлината е червена.
- Батерията е напълно заредена - светлината свети в зелено.

ДЕМОНТАЖ, ЗАТОЧВАНЕ И БАЛАНСИРАНЕ НА ОСТРИЕТО

WARNING! Уверете се, че сте изключили и заземили проводника на свещта, преди да започнете работа върху режещия диск, за да предотвратите случайно стартиране на двигателя. Защитете ръцете с дебели ръкавици или парцал, за да хванете режещите остриета.

СС Всички операции върху острието (демонтаж, заточване, балансиране, повторно монтиране и / или смяна) изискват известни познания и специални инструменти. От съображения за безопасност отидете в специализиран център, ако нямате необходимите инструменти или опит.

1. Проверете дали ножът е заточен правилно и здраво фиксиран към скобата. Лошо заточеното острие дърпа тревата и кара тревата да стане жълта. Разхлабеният нож причинява необичайни вибрации и може да бъде опасен.

2. За да извадите острието, дръжте го здраво, като носите дебели ръкавици и развийте централния винт по посока на стрелката .

Заточете двата режещи ръба с помощта на средно шлифовъчен диск и проверете баланса с помощта на балансиращ нож.

Препоръчваме острието да бъде професионално заточено и балансирано в оторизиран сервизен център.

CAUTION! Винаги подменяйте повреденото острие; никога не се опитвайте да го поправите!
ВИНАГИ ИЗПОЛЗВАЙТЕ РЪКОВОДСТВО ЗА ПОДМЯНА НА ЛАГЕРА НА ОСТРИЕТА НА ПРОИЗВОДИТЕЛЯ.

При повторно монтиране на острието винаги следвайте посочената последователност, като се уверите, че крилата на острието са обърнати към вътрешността на режещия апарат и че вдлъбнатата част на чашата на пружината се притиска към острието.

Затегнете фиксиращия винт с помощта на динамометричен ключ. Винтът е затегнат със сила, описана в спецификациите. Ако ножът се отдели при разглобяването на острието, уверете се, че клинът е здраво в правилната си позиция.

CAUTION! Може да се причини повреда на машината при работа с машината с небалансирано острие.

ПОДДРЪЖКА НА ДВИГАТЕЛЯ

ПРЕДПАЗНИ МЕРКИ ПРИ ПОДДРЪЖКАТА НА ДВИГАТЕЛЯ

- Уверете се, че двигателят е изключен, преди да започнете каквато и да е поддръжка или ремонт. Това ще премахне няколко потенциални опасности:
 - Отравяне с въглероден окис от отработените газове на двигателя - уверете се, че има достатъчно вентилация, когато работите с двигателя.
 - Изгаряния от горещи части - оставете двигателя и изпускателната система да се охладят, преди да ги докоснете.
 - Травма от движещи се части.
- Прочетете инструкциите преди да стартирате двигателя.
- За да намалите вероятността от пожар или експлозия, внимавайте при работа с бензин. За почистване на части използвайте само незапалим разтворител, а не бензин. Дръжте цигарите, искрите и пламъците далеч от всички части, свързани с горивото.
- Не забравяйте, че оторизиран сервизен дилър на нашата компания познава най-добре Вашия двигател и е напълно оборудван за неговото поддържане и ремонт. За да осигурите най-добро

качество и надеждност, използвайте само нови оригинални части за ремонт и подмяна.

СМЯНА НА МАСЛОТО

Препоръчително е да поискате от оторизиран сервиз смяна на маслото.

Източете маслото на двигателя, когато двигателят е топъл. Топло масло оттича бързо и пълно.

Внимание: Не източвайте маслото, когато двигателят работи!

1. Изключете кабела на запалителната свещ и го дръжте далеч от свещта.
2. Поставете подходящ съд до двигателя, за да улови използваното масло.
3. Свалете капачката / маслоизмервателната пръчка за масло .
4. Свалете дренажния болт и оставете използваното масло да се отцеди напълно в контейнера.
5. За двигател без пробка за източване препоръчваме да използвате помпа за екстракция на масло . Запазете двигателя където се намира свещта в горна позиция.
Моля, изхвърляйте използваното моторно масло по начин, съвместим с околната среда.
Препоръчваме ви да занесете използваното масло в запечатан контейнер до местния център за рециклиране или сервиз за рекултивация. Не го хвърляйте в кошчето, нито го изсипвайте на земята или в канализацията.
6. Поставете отново болта за източване. Когато двигателят е в подравнена позиция, попълнете до горната граница на измервателната пръчка с препоръчаното масло.
Работата на двигателя при ниско ниво на маслото може да причини повреда на двигателя.
7. Поставете отново капачката / маслоизмервателната пръчка на маслото.
Измийте ръцете си със сапун и вода след работа с използваното масло.

ВЪЗДУШЕН ФИЛТЪР

Замърсеният въздушен филтър ще ограничи въздушния поток към карбуратора и ще причини лоша работа на двигателя. Проверявайте въздушния филтър всеки път, когато двигателят работи. Вие ще трябва да почиствате въздушния филтър по-често, ако работите на много прашни места.

Работата на двигателя без въздушен филтър или с повреден въздушен филтър ще позволи на мръсотията да навлезе в двигателя, което води до бързо износване на двигателя. Този вид щети не са покрити от гаранцията.

ПРОБЕРКА НА ВЪЗДУШНИЯ ФИЛТЪР И ПОЧИСТВАНЕ - НАГЪНАТ ФИЛТЪР С ПРЕДФИЛТЪР

Въздушният филтър трябва да се обслужва (почиства) след 25 часа нормална работа.

Обслужвайте по-често при работа с машината в изключително прашни помещения.

1. Освободете капака на въздушния филтър .
 2. Свалете капака на въздушния филтър. Бъдете внимателни, за да не попадне мръсотия и отломки в основата на въздушния филтър.
 3. Отстранете предфилтъра и въздушния филтър от основата на въздушния филтър.
 4. Проверете елементите на въздушния филтър. Почистете замърсените елементи.
 5. За да разхлабите остатъците, леко потупайте филтъра върху твърда повърхност или издухайте състения въздух през филтъра отвътре навън. Никога не се опитвайте да почистите мръсотията с четка, четката ще превърне мръсотията във влакната. Ако филтърът е прекалено замърсен, сменете с нов филтър.
 6. Предфилтърът се промива с течен препарат и вода. След това оставете да изсъхне добре. Не смазвайте предварително филтъра.
 7. Монтирайте обратно филтрите.
 8. Затворете капака и го затегнете.
- Сменете филтъра, ако е скъсан, повреден или не може да се почисти.

СВЕЩ

За най-добри резултати сменяйте свещта на всеки 100 часа. Използвайте само препоръчаната запалителна свещ, която е с правилната температура на нагряване за нормална работна температура на двигателя. За да намерите актуалните типове препоръчителни свещи, моля, свържете се с оторизиран сервизен център.

Ако двигателят работи, заглушителят и свещта ще бъдат много горещи. Внимавайте да не докосвате тези части.

Note: Неправилните свещи могат да причинят повреда на двигателя.

За добра производителност, свещта трябва да бъде правилно разделение между електрода и да няма отлагания.

1. Премахнете капачката от запалителната свещ и отстранете замърсяванията от мястото на свещта.
2. Използвайте гаечния ключ за запалителната свещ, за да отстраните запалителната свещ.
3. Проверете свещта. Подменете я, ако е повредена, силно замърсена, ако уплътнителната шайба е в лошо състояние, или ако електродът е износен.
4. Измерете междината на електрода с подходящ инструмент. Правилното разстояние е посочено в спецификациите. Ако е необходима настройка, коригирайте празнината, като внимателно прегънете страничния електрод.
5. Инсталирайте внимателно свещта, ръчно, за да избегнете претягане.
6. След като свещта е поставена, затегнете с подходящ гаечен ключ за свещи, за да компресирате шайбата.
7. Когато монтирате нова свещ, затегнете с 1/2 оборот, след като свещта за запалване притисне шайбата.
8. При повторно инсталиране на оригиналната запалителна свещ, затегнете с 1/8 - 1/4 завъртане, за да може свещта за запалване да притисне шайбата. Разхлабената свещ може да се нагорещи и да повреди двигателя. Претягането на свещта може да повреди резбите в главата на цилиндъра.
9. Закрепете капачката на свещта към свещта.

ШУМОЗАГЛУШИТЕЛ И ИСКРОУЛОВИТЕЛ

CAUTION! Работещите двигатели произвеждат топлина. Частите на двигателя, особено ауспуха, стават изключително горещи. При контакт могат да възникнат тежки топлинни изгаряния.

Запалимите отпадъци, като листа, трева, четка и др. Могат да се запалят.

- Оставете ауспуха, цилиндъра на двигателя и ребрата да се охладят, преди докосване.

- Отстранете натрупаните отпадъци от зоната на ауспуха и областта на цилиндъра.

- Свържете се с производителя на оригиналното оборудване, търговеца, за да получите искроуловител, проектиран за изпускателната система, инсталирана на този двигател.

Отстранете натрупаните отпадъци от зоната на ауспуха и областта на цилиндъра. Проверете шумозаглушителя за пукнатини, корозия или други повреди. Свалете искроуловителя, ако има такъв, и проверете за повреди или блокиране на въглерода. Ако се открият повреди, инсталирайте резервните части преди работа.

CAUTION! Резервните части трябва да бъдат от един и същ вид и да са монтирани в същото положение като оригиналните части. Други части може да не работят добре, да повредят устройството и да доведат до нараняване.

ВЪГЛЕРОДНИ СЕДИМЕНТИ

Препоръчително е да се отстранят въглеродните седименти от цилиндъра, горната страна на буталото и клапаните, на всеки 100 - 300 работни часа в оторизиран сервизен център.

ГОРИВНА СИСТЕМА

: Резервните части на горивната система (щепсели, маркучи, резервоари, филтри и т.н.) трябва да бъдат същите като оригиналните, в противен случай възниква опасност от пожар.

- Редовно проверявайте състоянието на маркучите за гориво.

- Сменяйте маркуча за гориво на всеки 2 години. Ако горивото изтича от маркуча за гориво, сменете маркуча за гориво веднага.

ОТСТРАНЯВАНЕ НА ЗАМЪРСЯВАНИЯ

Всеки ден или преди всяка употреба се отстранява от двигателя утаената мръсотия.

Поддържайте чисти щанги, пружини и контролни елементи. Отстранете запалимите остатъци от заглушителя.

Никога не почиствайте двигателя с вода. Водата може да проникне в горивната система.

Използвайте четка или парцал за химическо чистене.

Двигателят и неговите части трябва да се поддържат чисти, за да се избегне прегряването и запалването на замърсявания слой.

ИЗПУСКАНЕ НА РЕЗЕРВОАРА ЗА ГОРИВО И КАРБУРАТОРА

CAUTION! Бензинът е силно запалим и експлозивен и можете да бъдете изгорени или сериозно наранени при работа с гориво.

- Спрете двигателя, оставете го да изстине напълно и дръжте далеч от топлина, искри и пламъци.

- Зареждайте само на открито.
- Избършете веднага разливите.

1. Поставете подходящ контейнер за бензин под карбуратора и използвайте фуния, за да избегнете разливане на гориво.
2. Свалете дренажния болт , след това преместете лоста на вентила за гориво в положение ON (ако е оборудвано).
3. След като цялото гориво се изцеди в контейнера, поставете отново болта за източване и шайбата . Затегнете добре изпускателния болт.

НАСТРОЙКИ НА ДВИГАТЕЛЯ

CC NOTE: Не променяйте по никакъв начин номиналната скорост на двигателя (от страна на карбуратора или от страна на регулатора).

Вашият двигател е настроен във фабриката и неспазването на хомологията на двигателя може да бъде опасно за вашата безопасност и безопасността на другите. Ако настройките на двигателя бъдат променени по някакъв начин, гаранцията ще бъде отменена.

ОТСТРАНЯВАНЕ НА ПРОБЛЕМИ

Проблем	Причина	Поправка
С ключа на «START» стартерът не работи	Завъртете ключа към «STOP» и потърсете причината за проблема:	
	Изтощена батерия	Презаредете батерията
	Изгорял предпазител	Сменете предпазителя (10А)
	лошо заземяване на двигателя или рамката	Проверете връзките на черните заземяващи проводници.
	Земните връзки на микропреклучвателите са изключени	Проверете връзките
	Лошо заземен стартов двигател	Проверете заземяването
С ключа на «START» стартерът работи, но двигателят не се стартира	Не сте готови за стартиране	Проверете дали са изпълнени условията, позволяващи старта
	неправилно подаване на гориво	-Проверете нивото на гориво в резервоара -Проверете настройката на лоста на дроселната клапа -Проверете горивния филтър и окабеляването на горивото
	дефектно запалване	-Проверете дали капачките на свещите са здраво поставени Уверете се, че електродите са чисти и имат правилната междина
Двигателят спира	Завъртете ключа към „STOP“ и потърсете причината за проблема:	
	Изтощена батерия	заредете батерията
	Неправилно свързана батерия (лош контакт)	проверете връзките
	Земните връзки на микропреклучвателите са изключени	проверете връзките
	Двигателят е заземен погрешно	проверете заземяването на двигателя

Двигателят не стартира при ръчно стартиране	Земните връзки на микропревключвателите са изключени	проверете връзките
	Не сте готови за стартиране	проверете дали са изпълнени условията, позволяващи старта
	Неправилно подаване на гориво	-Проверете нивото в резервоара -Проверете настройката на лоста на дроселната клапа -Проверете горивния филтър и окабеляването на горивото
	Неправилно запалване	проверете дали капачките на свещите са здраво поставени Уверете се, че електродите са чисти и имат правилната междина
Ръчно стартираният двигател спира	Земните връзки на микропревключвателите са изключени	проверете връзките
Стартирането е трудно или двигателят работи неправилно	Повреда в карбурацията	-Почистете или сменете въздушния филтър -Изплакнете поплавъчната камера -Изпразнете резервоара за гориво и го пълнете с прясно гориво -Проверете и, ако е необходимо, сменете горивния филтър
Слаба работа на двигателя по време на рязане	Скоростта на движение е прекалено висока спрямо височината на рязане	намалете скоростта на движение напред и / или повдигнете машината за рязане
Двигателят спира, когато лопатката е включена	Не сте готови да включите острието	провери дали са спазени изискванията за безопасност
Необичайни вибрации по време на работа	Острието е небалансирано	свържете се с оторизиран сервиз
	Острието е хлабаво	свържете се с оторизиран сервиз
	Фиксиращи болтове са разхлабени	проверете и затегнете всички фиксиращи болтове на двигателя и рамката
Несигурно или неефективно спиране	спирачката не е настроена правилно	свържете се с оторизиран сервиз

CAUTION! Неизправности, които не могат да бъдат отстранени с помощта на тази таблица, могат да бъдат отстранени от оторизиран сервизен център.

Не предприемайте сложни ремонтни работи, ако нямате необходимото оборудване или технически познания.

Гаранцията се анулира автоматично и производителят не носи отговорност, ако ремонтът е извършен неправилно.

СЪХРАНЕНИЕ

CAUTION! Преди съхранението на машината двигателят трябва да е напълно охладен.

- Никога не съхранявайте оборудването с бензин в резервоара в сграда, където изпаренията могат да достигнат открит пламък или искра.
- Оставете двигателя да се охлади, преди да се съхранява във всяка кутия.
- Заменяйте износените или повредени части за безопасност. Използвайте само оригинални резервни части
- Ако резервоарът за гориво трябва да се източи, това трябва да се направи на открито.

УКАЗАНИЯ ЗА СЪХРАНЕНИЕ НА ВАШИЯ ДВИГАТЕЛ

CAUTION! Никога не съхранявайте двигателя в близост до печки, нагреватели с контролно осветление и други устройства, които могат да произвеждат искри.

ПОДГОТОВКА ЗА СЪХРАНЕНИЕ

Подходящата подготовка за съхранение е от съществено значение за поддържане на безпроблемността на вашия двигател и за добрия му външен вид. Следните стъпки ще ви помогнат да се предпазите от ръждата и корозията и от влошаване на функциите и външния вид на вашия двигател и ще улеснят стартирането на двигателя, когато го използвате отново.

ПОЧИСТВАНЕ

Ако двигателят работи, оставете го да изстине поне половин час преди почистване. Почистете

всички външни повърхности, докоснете всяка повредена боя и покрийте други области, които могат да ръждясват с лек покритие от масло.

Note: С помощта на градински маркуч или оборудване за измиване под налягане може да се вкара вода в отвора на въздушния филтър или ауспуха. Водата във въздушния филтър ще наакисне въздушния филтър, а водата, която минава през въздушния филтър или ауспуха, може да влезе в цилиндъра, причинявайки щети.

ПРЕДПАЗНИ МЕРКИ ЗА СЪХРАНЕНИЕ

- Ако вашият двигател ще се съхранява с бензин в резервоара за гориво и карбуратора, важно е да се намали опасността от запалване с бензинови пари. Изберете добре проветрено помещение за съхранение далеч от всеки уред, който работи с пламък, като пещ, бойлер или сушилна за дрехи.
- Също така избягвайте всяка област с електрически двигател, създаващ искра, или където се използват електрически инструменти.
- Ако е възможно, избягвайте местата за съхранение с висока влажност, защото това води до ръжда и корозия.
- Ако в резервоара има бензин, оставете горивния клапан в положение OFF.
- Поддържайте хоризонталното ниво на двигателя при съхранение. Наклонът може да предизвика изтичане на гориво или масло.
- Когато двигателят и изпускателната система се охлади, покрийте двигателя, за да не попадне прах. Горещ двигател и изпускателна система могат да запалят или разтопят някои материали.
- Не използвайте пластмаса като покривало. Непорестата обвивка ще улови влага около двигателя, което ще доведе до ръжда и корозия.

ДОБАВЯНЕ НА БЕНЗИНОВ СТАБИЛИЗАТОР ЗА УДЪЛЖАВАНЕ НА СРОКА НА СЪХРАНЕНИЕ НА ГОРИВОТО

За защита на двигателя използвайте стабилизатор на горивото, който се предлага на бензиностанции.

Когато добавяте стабилизатор за бензин, напълнете резервоара за гориво със свеж бензин. Ако е само частично напълнен, въздухът в резервоара ще засили влошаването на горивото по време на съхранение. Ако държите резервоар с бензин за зареждане с гориво, уверете се, че съдържа само пресен бензин.

1. Добавете стабилизатор за бензин, като следвате инструкциите на производителя.
2. След добавяне на стабилизатор за бензин, пуснете двигателя на открито за 10 минути, за да сте сигурни, че третираният бензин е заменил необработения бензин в карбуратора.

СЪХРАНЕНИЕ ИЗВЪН СЕЗОНА

Ако вашият двигател ще се съхранява с бензин в резервоара за гориво и карбуратора, бензинът ще се оксидира и ще се влоши. Старият бензин ще предизвика тежък старт и ще остави дънни отлагания, които запушват горивната система. Ако бензинът в двигателя се влоши по време на съхранение, може да се наложи карбураторът и останалите компоненти на горивната система да се обслужват или подменят. Горивото не трябва да бъде в двигателя повече от 14 дни. Ако го оставите там по-дълго, това може да причини повреда на двигателя, тези щети не се покриват от гаранцията. Добавянето на стабилизатор на горивото към бензина може да удължи живота на горивото.

Трябва да се предприемат следните стъпки за подготовка на машината за съхранение.

1. Изпразнете резервоара за гориво със смукателна помпа след последната работа за сезона. Не източвайте бензина в затворени помещения, в непосредствена близост до открит огън и т.н. Не пушете! Бензиновите пари могат да причинят експлозия или пожар.
2. Стартирайте двигателя и го оставете да работи, докато не използва всичкия останал бензин и изпарения.
3. Свалете свещта. Използвайте масло, за да запълните припл. 20 ml от препоръчаното моторно масло в горивната камера. Задействайте стартера, за да разпределите равномерно маслото в горивната камера. Сменете свещта.
4. Върнете свещта.
5. Върнете моторното масло.

ПРЕМАХВАНЕ ОТ ХРАНИЛИЩЕТО

Проверете двигателя си, както е описано в раздела за ПРОВЕРКА ПРЕДИ ЕКСПЛОАТАЦИЯ в това ръководство.

Ако горивото е източено по време на подготовката за съхранение, напълнете резервоара със свеж бензин. Ако държите резервоар с бензин за зареждане с гориво, уверете се, че съдържа само пресен бензин. Бензинът се окислява и се влошава с течение на времето, което води до трудно пускане и запущвания.

Ако цилиндърът е бил покрит с масло по време на подготовката за съхранение, двигателят ще пуши за кратко време при стартиране. Това е нормално.

СЪХРАНЕНИЕ НА ГОРИВО

- Съхранявайте бензина само в специален контейнер, в противен случай съществува опасност от замърсяване с гориво.
- Никога не съхранявайте двигателя в близост до печки, фурни, бойлери с контролно осветление и други устройства, които могат да предизвикат искри.
- Ако използвате замърсен бензин, съществува риск от неправилно пускане на двигателя или от повреда.
- Съхранявайте минимално количество гориво, което можете да използвате до 14 дни. Не използвайте гориво, по-старо от 14 дни.

СПЕЦИФИЧНИ ЗА УСТРОЙСТВОТО ИНСТРУКЦИИ ЗА СЪХРАНЕНИЕ

1. Съхранявайте машината на сухо, чисто и защитено от замръзване място, недостъпно за неоторизирани лица.
2. Покрийте уреда с подходящо защитно покритие, което не задържа влага. Не използвайте пластмаса като покривало. Непорестата обвивка ще улови влагата около косачката, като насърчава ръждата и корозията.
3. Дръжте машината в добро състояние, ако е необходимо, сменете предупредителните и инструкционни етикети на машината.
4. Почистете и поддържайте машината преди съхранение. Неправилното отстраняване на проблема преди експлоатация може да причини неизправност, при която може да бъдете сериозно наранена или убити.
5. Внимателно отстранете частите от суха трева и излишната смазка, които може да са се събрали около двигателя, заглушителя, батерията или горивния резервоар, за да предотвратите тяхното запалване при следващото използване на машината!
6. След всяка употреба внимателно почистете частите на машината и аксесоарите (вж. Инструкциите за поддръжка и почистване). Това ще предотврати образуването на плесен.
7. Когато машината се съхранява или оставя без надзор, свалете ниско остриетата.
При съхранение трябва да се вземат мерки за защита от корозия на оборудването. С помощта на леко масло или силикон, покрийте оборудването, особено всички метални части и всички движещи се части.

СЪХРАНЕНИЕ НА БАТЕРИЯТА

- Акумулаторите се съхраняват в сухо и не прашно помещение, защитено от замръзване, при температура на околната среда, варираща за предпочитане от + 10 ° C до + 20 ° C.
- Заредете батерията, преди да я съхраните. Съхранявайте батерията в суха, тъмна и термично стабилна среда.
- Не съхранявайте батерията на пряка слънчева светлина.
- Не съхранявайте и не използвайте батерията на места, където температурата може да достигне или надхвърли 50° C (като външни навеси или метални сгради през лятото).
- Когато батерията не се използва, дръжте я далеч от други метални предмети като кламери, монети, ключове, пирони, винтове или други малки метални предмети, които могат да свържат от един терминал към друг. Късото свързване на клемите на батерията може да причини изгаряния или пожар.
- В случай на продължително съхранение ви препоръчваме да демонтирате или поне да

изключите батерията.

- В случай на продължително съхранение препоръчваме да зареждате батерията на всеки 3 месеца.
- Заменете батерията (акумулатора) за нова на всеки 12 месеца, за предпочитане преди началото на новия сезон.
- Съхранявайте батерията далеч от достъпа на неупълномощени лица.

ТРАНСПОРТ

Тази машина не е одобрена за използване по обществени пътища. Трябва да се използва (както е посочено от кода за движение по пътищата) в частни зони, затворени за движение.

При придвижване на машината, ножовете трябва да бъдат изключени и декът за косене да е надигнато възможно най-високо.

- Изключете остриетата преди да пресечете повърхности, различни от трева.
- Уверете се, че не огъвате или повреждате режещия инструмент, когато преминавате с косачката над препятствия.
- За по-дълги разстояния използвайте транспортно средство с натоварващи рампи.
- Бутайте машината на ръка и със скоростния лост в неутрално положение.
- Не повдигайте с кабели.

ТРАНСПОРТИРАНЕ ВЪРХУ РЕМАРКЕ

Ръчната спирачка не е достатъчна за заключване на машината по време на транспортиране. Уверете се, че машината е здраво закрепена върху транспортното средство.

Оставете двигателя да се охлади, преди да транспортирате машината.

! Резервоарът за гориво трябва да е празен. Разлятото гориво или горивните пари могат да се запалят.

1. Изпразнете резервоара за гориво, преди да транспортирате машината.
2. Изпразнете резервоара за гориво със смукателна помпа. Стартирайте двигателя и го оставете да работи, докато не използва всички останал бензин и изпарения.
3. Затворете здраво капака на горивото.
4. Завъртете ключа на двигателя и горивния клапан (ако има такъв) в положение за изключване или спиране.
5. Оставете двигателя да се охлади преди транспортиране.
6. Внимавайте да не изпуснете и да не ударите машината при транспортиране.
7. Закрепете машината здраво в изправено положение, докато транспортирате.
8. Машината е тежка и може да причини сериозни наранявания. Бъдете изключително предпазливи, когато е натоварен или разтоварен от превозно средство или ремарке.
9. Използвайте одобрено ремарке за транспортиране на машината.
10. За да се закрепят машината върху ремаркетото, трябва да се използват поне два одобрени колана и четири клинови колела.
11. Задействайте ръчната спирачка и завържете обтягащите колани около стабилните части на машината, напр. рамка или заден вагон.
12. Закрепете машината чрез опъване на коланите съответно към задната и предната част на ремаркетото.
13. Поставете колесни блокове пред и зад задните колела.
14. Проверете и спазвайте местните правила за движение, преди да транспортирате или управлявате машината по който и да е път.
15. Внимавайте да не ударите машината при транспортиране. Не поставяйте предмети върху устройството.

СЕРВИЗ И РЕЗЕРВНИ ЧАСТИ

- Поддръжката на устройството трябва да се извърши от квалифициран сервизен персонал, като се използват само идентични резервни части. Това ще гарантира, че безопасността на устройството се поддържа.
- Независимо дали се нуждаете от технически съвети, поправка или оригинални резервни части от фабриката, свържете се с най-близкия сервизен център на RAIDER.

ИЗХВЪРЛЯНЕ

- Изхвърляйте вашето устройство, аксесоари и опаковки в съответствие с изискванията за опазване на околната среда в събирателния център за рециклиране.
- Тази машина не принадлежи към битовите отпадъци. Опазете околната среда и занесете устройството в определени места за събиране, където ще бъде получено безплатно. За повече информация, моля свържете се с местните власти или най-близкия пункт за събиране. Неправомерното изхвърляне може да бъде наказано съгласно националните разпоредби.
- Петролът и маслото са опасни отпадъци. Изхвърлете ги по правилния начин. Те не принадлежат към домашния боклук. По отношение на изхвърлянето на масло и гориво се свържете с местните власти, сервизния център или вашия търговец.
- Батерията съдържа токсични вещества. Токсичните материали трябва да се изхвърлят по определен начин, за да се предотврати замърсяване на околната среда. Занесете използваните батерии в център за рециклиране. Не изхвърляйте батерията с битовите отпадъци, не хвърляйте в огън или вода.

НОРМАЛНО ИЗНОСВАНЕ:

Подобно на всички механични устройства, двигателите се нуждаят от периодично обслужване и замяна на резервни части, за да работят правилно. Гаранцията не е свързана с такива ремонти, когато жизненият цикъл на част от двигателя е изчерпан при нормална експлоатация.

Опазване на околната среда.

С оглед опазване на околната среда електроинструментът, допълнителните приспособления и опаковката трябва да бъдат подложени на подходяща преработка за повторното използване на съдържащите се в тях суровини.

Не изхвърляйте електроинструменти при битовите отпадъци! Съгласно Директивата на ЕС 2012/19/ЕС относно излезлите от употреба електрически и и електронни устройства и утвърждаването и като национален закон електроинструментите, които не могат да се използват повече, трябва да се събират отделно и да бъдат подлагани на подходяща преработка за оползотворяване на съдържащите се в тях ценни суровини.

