



Husqvarna®



TC 112, TC 114



BG Ръководство за експлоатация
RO Instrucțiuni de utilizare
RU Руководство по эксплуатации
UK Посібник користувача

2-48
49-91
92-138
139-184



Съдържание

Въведение.....	2	Разписане за търсене и отстраняване на неизправности.....	39
Безопасност.....	7	Транспортиране, съхранение и изхвърляне.....	43
Монтаж.....	14	Технически характеристики.....	45
Операция.....	19	Обслужване.....	47
Поддръжка.....	24	Декларация за съответствие.....	48

Въведение

Проверка преди доставката и номера на продукта

получавате документ за проверка преди доставката от Вашия дилър.

Забележка: За този продукт е направена проверка преди доставката. Уверете се, че

Информация за връзка с оторизирания сервиз:	
Тази инструкция за експлоатация е на продукт с номер на продукта/сериен номер:	
	/
Двигател:	
Трансмисия:	

Описание на продукта

Това е трактор за косене на трева с платформа за рязане, монтирана между предната и задната ос. Той има 4-тактов двигател, който използва бензин.

Предназначение

Този продукт се използва само за рязане на трева в частни градини и на частни градини със склон с не повече от 10° наклон. Той не трябва да се използва в обществени паркове, на спортни площадки, в селското или в горското стопанство. Прикрепете допълнителна принадлежност, за да използвате продукта за други цели. Използвайте продукта само с принадлежностите, които са одобрени от

производителя. За повече информация се обърнете към одобрен сервиз.

Използването на продукта по различен начин е неправилно използване. Това ще анулира Вашата гаранция и ще отхвърли отговорността на трети лица за нанесени щети на потребителя от страна на производителя.

Вижте местните разпоредби за работата с косачки за трева.

Застраховайте продукта си

Уверете се, че имате застраховка за Вашия нов продукт. Ако не сте сигурни в това, тогава говорете с Вашата застрахователна компания. Ние препоръчваме пълна застраховка, включително

Общ преглед на продукта (ТС 112)

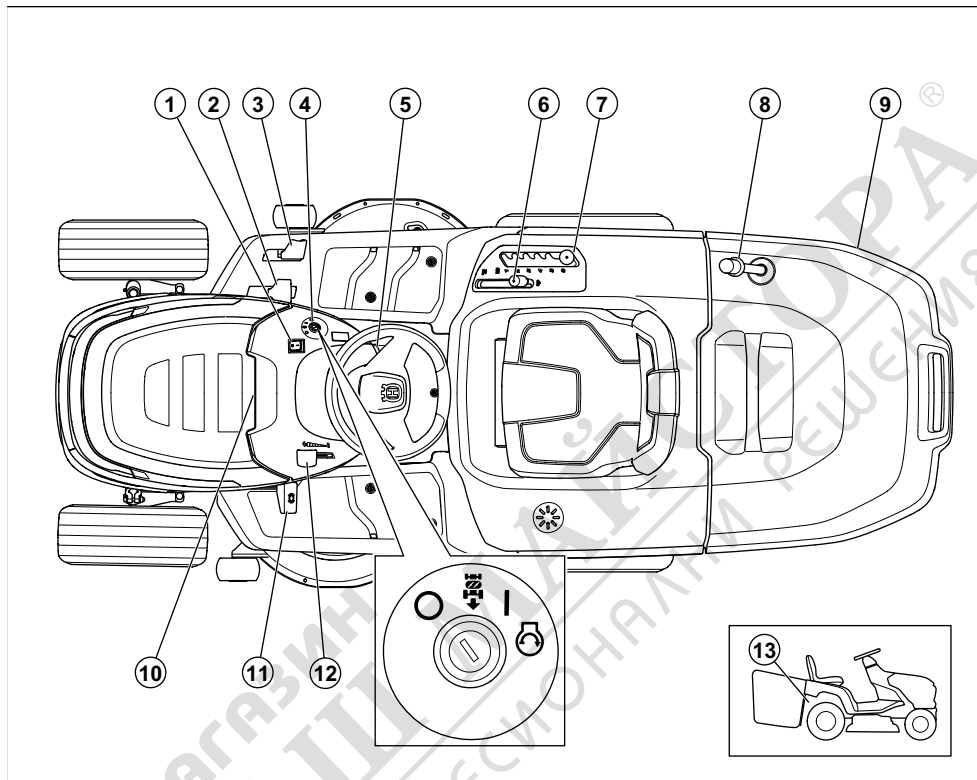

1. Превключвател за светлините
2. Педал за движение напред
3. Педал за движение назад
4. Ключалка на запалването
5. Блокиране на спирачката за паркиране
6. Управление на задвижването на ножовете
7. Лост за височината на рязане
8. Ръкохватка на коша за трева
9. Кош за трева
10. Брояч на работните часове (под капака на двигателя)
11. Педал за спирачка за паркиране
12. Регулатор на газта
13. Лост за включване или изключване на задвижването

Общ преглед на продукта (ТС 114)

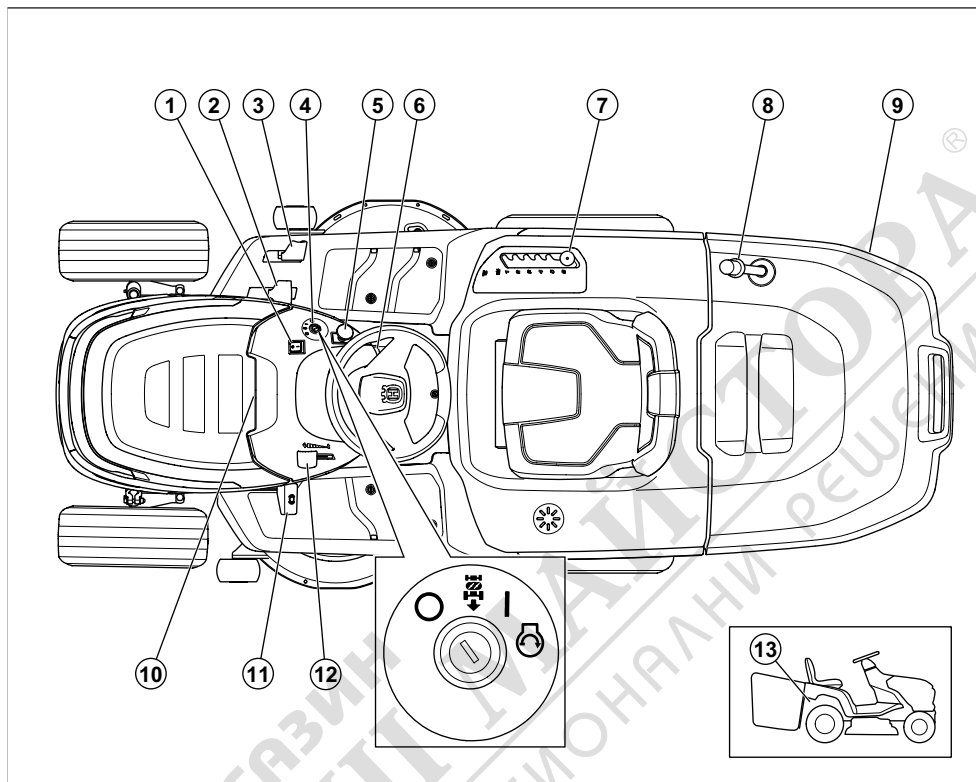

1. Превключвател за светлините
2. Педал за движение напред
3. Педал за движение назад
4. Ключалка на запалването
5. Бутон за BOM
6. Блокиране на спирачката за паркиране
7. Лост за височината на рязане
8. Ръкохватка на коша за трева
9. Кош за трева
10. Брояч на работните часове (под капака на двигателя)
11. Педал за спирачка за паркиране
12. Регулатор на газа
13. Лост за включване или изключване на задвижването

Husqvarna Connect

Инструкцията за експлоатация и допълнителна информация могат да бъдат намерени в приложението Husqvarna Connect. Husqvarna Connect е безплатно приложение за Вашето мобилно

устройство. Вижте *За да започнете да използвате Husqvarna Connect на страница 19.*

Управление на присъствието на оператора (ОПС)

ОПС се включва, когато операторът стане от седалката. ОПС (Управление на присъствието на оператора) изключва задвижването на ножовете. ОПС спира двигателя, ако спирачката за паркиране не е задействана.

Контрол за наличие на кош за трева

Продуктът има контрол на наличие на кош за трева, който се задейства, когато има монтиран кош за трева или друга принадлежност. Ножовете спират, кошът за трева или друга принадлежност бъде отстранена. Направете справка с *Условия на работа на страница 11.*

Работна светлина

Продуктът разполага с работна светлина. Натиснете прекъсвача, за да включите (A) или да изключите (B) работната светлина.

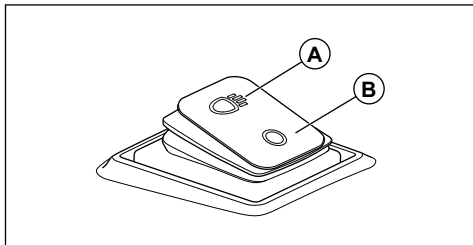

Символи върху продукта



ПРЕДУПРЕЖДЕНИЕ: този продукт може да бъде опасен и да причини сериозно нараняване или смърт на оператора или други хора. Внимавайте и използвайте продукта правилно.



Прочетете внимателно ръководството за оператора и се уверете, че разбирате инструкциите, преди да използвате този продукт.



Бързо



Бавно



Включете задвижващата система.



Изключете задвижващата система.



Изгасен двигател



Запален двигател



Стартиране на двигателя



Педал за спирачка за паркиране



Височ. на рязане



Система за работа на заден ход (ROS)



Назад



Напред



Вкл./изкл. работни светлини



Гориво



Етанол макс. 10%



Моторно масло



Препоръчва се употребата на антифони.



Ножовете са дезактивирани.



Ножовете са активирани.



дръжте частите на тялото си далече от въртящи се части.



Дръжте частите на тялото си далече от въртящи се ножове.



Пазете се от отскачащи предмети и рикошети.



Не косете трева по наклон. Не косете трева по земята, когато наклонът е повече от 10°.



Опасност от преобръщане



Гледайте назад преди и когато продуктът се движи на заден ход.



Никога не возете пътници на продукта или оборудването.



Не допускате наблизко странични наблюдатели.



Не стъпвайте върху повърхността



Разкачете лулата на запалителната свещ, преди да извършвате техническо обслужване върху продукта.



MAX. XXXN / (XXXkg)

Макс. позволената вертикална сила върху теглителната шина е посочена в *Технически характеристики на страница 45* и на етикета.



MAX. XXXN / (XXXkg)

Макс. позволената хоризонтална сила върху теглителната шина е посочена в *Технически характеристики на страница 45* и на етикета.



Етикет за шумовите емисии за околната среда съгласно директивите и регламентите на ЕС и Обединеното кралство и законодателството на Нов Южен Уелс "Регламент 2017 относно защитата от дейности, оказващи влияние на околната среда (контрол на шума)". Гарантираното ниво на звуковата мощност на продукта е посочено в *Технически характеристики на страница 45* и на етикета.



Код с възможност за сканиране



Продуктът е в съответствие с приложените директиви на ЕО.

Този продукт съответства на приложените регламенти на Обединеното кралство.



Задействайте и освободете спиратката за паркиране.

Забележка: Останалите символи/стикери върху продукта се отнасят до специфичните за пазара законови изисквания.

Етикет върху продукта



ОПАСНОСТ – Дръжте ръцете и краката си настрана.

Брояч на работните часове

Броячът на работните часове показва колко часа е работил двигателят. Направете справка с *Общ преглед на продукта на страница 3* за позицията на брояча на работните часове.

Повреда на продукта

Ние не носим отговорност за повреди по нашия продукт, ако:

- продуктът е неправилно ремонтиран.
- продуктът е ремонтиран с части, които не са от производителя или не са одобрени от производителя.
- продуктът има принадлежност, която не е от производителя или не е одобрена от производителя.
- продуктът не е ремонтиран в одобрен сервизен център или от одобрен орган.

Емисии Euro V



ПРЕДУПРЕЖДЕНИЕ: Намесата в двигателя прави невалидно ЕС одобрението на тип на този продукт.

Безопасност

Дефиниции за безопасност

Предупреждения, знаци за внимание и бележки се използват за указване на особено важни части на инструментариата.



ПРЕДУПРЕЖДЕНИЕ: Използва се, ако има опасност от нараняване или смърт за оператора или за околните, ако не се спазват инструкциите в ръководството.



ВНИМАНИЕ: Използва се, ако има опасност от повреждане на машината, други материали или съседната зона, ако не се спазват инструкциите в ръководството.

Забележка: Използва се за предоставяне на повече информация, която е необходима в дадена ситуация.

Общи инструкции за безопасност



ПРЕДУПРЕЖДЕНИЕ: Тази машина може да отреже ръце и крака и да изхвърли предмети. Неспазването на инструкциите за безопасност може да доведе до сериозно нараняване или смърт.



ПРЕДУПРЕЖДЕНИЕ: Не продължавайте да използвате машина с повредено режещо оборудване. Повреденото режещо оборудване може да изхвърли предмети и да предизвика сериозно нараняване или смърт. Сменяйте незабавно повредените ножове.



ПРЕДУПРЕЖДЕНИЕ: Този продукт създава електромагнитно поле по време на работа. При някои условия това поле може да предизвика смущения в активни или пасивни медицински импланти. За да намалите риска от тежко или смъртоносно нараняване, ние препоръчваме лицата с медицински импланти да говорят с лекаря си и производителя на медицинския имплант, преди да започнат да работят с този продукт.



ПРЕДУПРЕЖДЕНИЕ: Прочетете следващите предупредителни инструкции, преди да използвате продукта.

- Винаги бъдете внимателни и подхождайте разумно. Избягвайте всички ситуации, в които имате съмнения, че няма да можете да се справите. Ако след като прочетете ръководството за оператора, чувствате неувереност относно

процедурите на работа, потърсете съвет от специалист, преди да продължите работа.

- Прочетете внимателно и разберете ръководството за оператора и инструкциите на машината, преди да стартирате продукта.
- Научете как да използвате безопасно машината и нейните органи за управление и как да спирате бързо машината.
- Научете се да разпознавате знаците за безопасност.
- Поддържайте машината чиста, за да сте сигурни, че знаците и стикерите са ясни и четливи.
- Почиствайте гориво или разлято масло по продукта, преди да работите с продукта и преди да приберете продукта за съхранение.
- Имайте предвид, че операторът носи отговорност за злополуки, включващи други лица или тяхното имущество.
- Не поставяйте ръцете или краката си в близост до въртящи се части.
- Не поставяйте ръцете или краката си под продукта.
- Винаги стойте на разстояние от разтоварителния отвор.
- Винаги спирайте ножовете, когато работите с продукта върху чакълени пътища.
- Не работете с платформата за рязане, ако кошът за трева, разтоварителният улей или други устройства за безопасност липсват или са дефектни.
- Винаги спирайте ножовете, когато не косите.
- Уверете се, че тревата или други нежелани материали не могат да попаднат върху горещата изпускателна система или горещи части на двигателя.
- Не използвайте платформата за рязане, за да косите листа или други нежелани материали, които могат да причинят натрупване.
- Не транспортирайте пътници. Машината е предназначена за употреба само от едно лице.

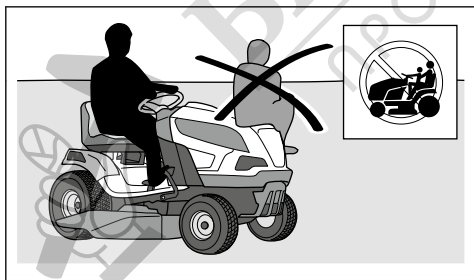

- Не оставяйте машината без надзор с включен двигател. Винаги спирайте ножовете, задействайте спирачката за паркиране, спирайте двигателя и изваждайте контактния ключ, преди да оставите машината без надзор.

- Използвайте машината само на дневна светлина или на места с добро осветление. Поддържайте безопасно разстояние на машината до дупки или други неравности по земната повърхност. Внимавайте за други възможни опасности.
- Никога не използвайте машината в лошо време, например при мъгла, дъжд, влажно време или на мокри места, при силни ветрове, много силен студ, риск от мълния и т.н.
- Открийте и отбележете положението на камъни и други неподвижни предмети, за да предотвратите сблъсък.
- Почистете участъка от предмети, като например камъни, играчки, жици и т.н., които могат да се закачат в ножовете и да бъдат изхвърлени.

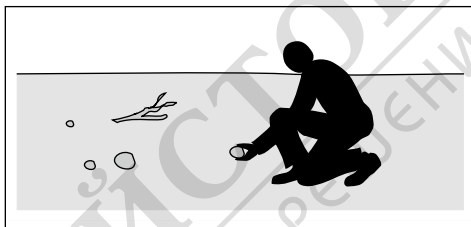

- Не позволявайте на деца или на други лица, които не са одобрени за работа с машината, да я използват или да извършват сервизно обслужване на същата. Възрастта на оператора може да е постановена от местните закони.
- Уверете се, че няма никой в близост до машината, когато стартирате двигателя, задействате задвижването или потегляте.
- Следете пътното движение, когато се намирате в близост до път или когато пресичате път.
- Никога не използвайте машината, ако сте уморени, ако сте под влиянието на алкохол, наркотични вещества или медикаменти, които въздействат на зрението, вниманието, координацията или преценката Ви.
- Бъдете внимателни, когато натоварвате продукта в ремарке или камион или когато разтоварвате продукта от ремарке или камион.
- Винаги паркирайте машината на равна повърхност със спрян двигател.
- Спрете двигателя и се уверете, че всички части са спрели, преди да почистите или извършвате техническо обслужване върху продукта.
- Спрете двигателя и се уверете, че всички части са спрели, преди да премахнете коша за трева или да отстранявате запушване в разтоварителния улей.
- Оставете машината да се охлади, преди да я оставите за съхранение.

Свързани с децата инструкции за безопасност



ПРЕДУПРЕЖДЕНИЕ: Прочетете следващите предупредителни инструкции, преди да използвате продукта.

- Може да се случат сериозни инциденти, ако не пазите децата в близост до машината. Децата често проявяват интерес към машината и косенето. Съществува голяма вероятност децата да не са там, където сте ги видели за последно.
- Не допускате деца до зоната, където се коси. Уверете се, че има възрастен, който да се грижи за децата.
- Бъдете нащрек и веднага спрете машината, ако в работната зона навлязат деца. Бъдете много внимателни в близост до ъгли, храсти, дървета или други препятствия, които пречат на видимостта.
- Преди да потеглите с машината на заден ход и по време на движението, гледайте назад и надолу, за да се уверите, че в близост до машината няма малки деца.
- Не позволявайте на деца да се возят на машината. Те могат да паднат и да получат сериозно нараняване или да възпрепятстват безопасното маневриране на машината.
- Не позволявайте на деца да работят с продукта.

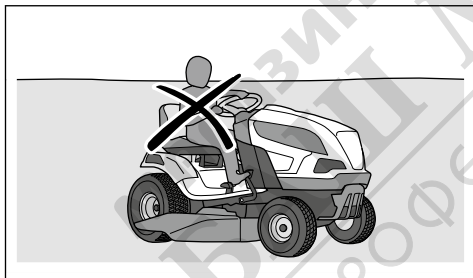

Инструкции за безопасност по време на работа



ПРЕДУПРЕЖДЕНИЕ: Не докосвайте двигателя или отделителната система по-време на работа или непосредствено след нея. Двигателят и отделителната система на отработените газове силно се нагряват по време на работа. Опасност от изгаряния, пожар и имуществени щети или вреди на съседни зони. Когато работите с машината, не се приближавайте до храсти и други обекти.



ПРЕДУПРЕЖДЕНИЕ: Прочетете следващите предупредителни указания, преди да използвате машината.

- Винаги гледайте надолу и зад Вас преди и по време на движението на заден ход. Внимавайте за големи и малки препятствия.
- Намалете скоростта, преди да направите завой.
- Спрете остриетата, когато се движите през зони, които не подрязвате.



ВНИМАНИЕ: Прочетете следващите указания за предпазливост, преди да използвате машината.

- Преди да започнете работа с продукта, изчистете охладителния смукателен въздухопровод на двигателя от трева и мръсотия. Ако охладителният смукателен въздухопровод е блокиран, съществува риск от повреда на двигателя.
- Преместете внимателно камъни и други по-големи предмети и се уверете, че остриетата не се удрят в предметите.
- Не работете с продукта при наличието на предмети. Спрете и проверете машината и платформата за рязане, ако преминете с машината върху предмет или в него. Ако е необходимо, извършете необходимия ремонт, преди да стартирате отново.

Лични предпазни средства



ПРЕДУПРЕЖДЕНИЕ: Прочетете следващите предупредителни инструкции, преди да използвате продукта.

- При работа с продукта използвайте одобрени лични предпазни средства. Личните предпазни средства не изключват изцяло риска от нараняване, но намаляват степента на нараняването при възникване на злополука. Нека Вашият дилър Ви помогне да изберете подходящото оборудване.
- Използвайте одобрена защита на слуха. Дълготрайното излагане на шум може да доведе до постоянно влошаване на слуха.
- Носете ботуши или обувки за тежък режим на работа, устойчиви на хлъзгане. Препоръчват се стоманени бомбета. Не носете отворени обувки и не ходете боси.

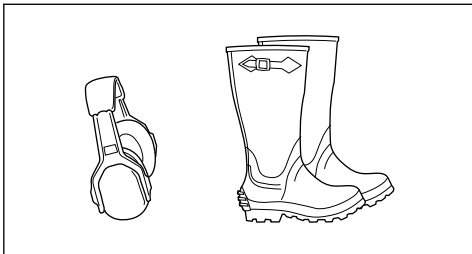

- Когато е необходимо, носете защитни ръкавици, например, когато закрепвате, проверявате или почиствате режещото оборудване.
- Не носете широко облекло, бижута или други предмети, които могат да бъдат захванати от движещите се части.
- Дръжте наблизно комплект за първа помощ и пожарогасител.

Приспособления за безопасност на машината



ПРЕДУПРЕЖДЕНИЕ: Прочетете следващите предупредителни указания, преди да използвате продукта.

- Не използвайте продукт с приспособления за безопасност, които са повредени или не работят правилно. Проверявайте редовно приспособленията за безопасност. Ако приспособленията за безопасност са повредени, се обърнете към Вашия сервиз на Husqvarna.
- Не правете модификации по приспособленията за безопасност. Не използвайте продукта, ако защитните планки, защитните капаци, защитните превключватели или други защитни устройства не са закрепени или са повредени.

За да проверите ключалката на запалването

- Стартирайте и спрете двигателя, за да проверите ключалката на запалването. Направете справка с *За стартиране на двигателя на страница 20* и *За да спрете двигателя на страница 23*.

- Уверете се, че двигателят стартира, когато завъртите ключа на запалването в позицията за стартиране.

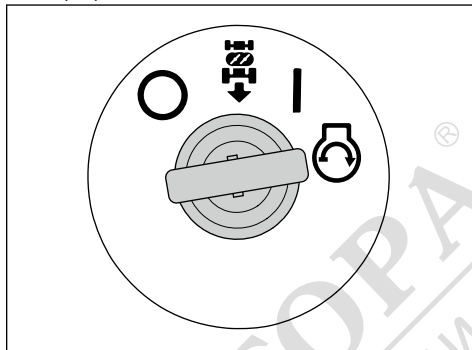

- Уверете се, че двигателят спира веднага щом завъртите ключа на запалването в позицията за спиране (O).

За да извършите проверка на системата за работа на заден ход (ROS)

Ако системата за работа на заден ход (ROS) не работи правилно, се обърнете към одобрен сервиз.

1. Стартирайте продукта. Направете справка с *За стартиране на двигателя на страница 20*.
2. Включете платформата за рязане. Направете справка с *За да включите и изключите платформата за рязане (ТС 112) на страница 21* или *За да включите и изключите платформата за рязане (ТС 112) на страница 21*.
3. Когато ключа на запалването е в положение "Вкл." (A), натиснете педала за движение на заден ход. Двигателят трябва да спре, когато натиснете педала за движение на заден ход.

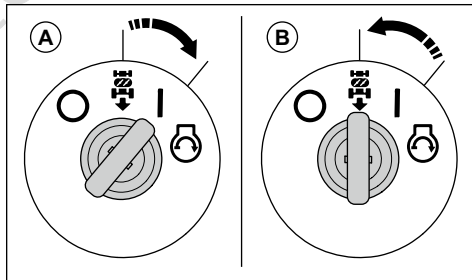

4. Стартирайте продукта и включете отново платформата за рязане.
5. Завъртете ключа на запалването в положение "Вкл." (B) на ROS.
6. Когато ключът на запалването е в положение "Вкл." на ROS, натиснете педала за движение на заден ход. Двигателят не трябва да спира, когато натиснете педала за движение на заден ход.

Условия на работа

Тези условия са нужни, за да стартирате двигателя:

- Паркиращата спирачка е задействана.
- Задвижването на ножовете е изключено.
- Педалът за движение на преден ход и педалът за движение на заден ход са в неутрално положение.

Двигателят трябва да се спре при тези ситуации:

- Паркиращата спирачка не е задействана и операторът става от седалката.
- Платформата за рязане е включена и водачът става от седалката.
- Платформата за рязане е включена и педалът за движение на заден ход е натиснат, но ROS е изключена.

Задвижването на ножовете трябва да се спре при тези ситуации:

- Операторът става от седалката.
- Управлението на свързването на ножовете се премества в прекъснато положение (TC 112)
- Бутонът за BOM е натиснат. (TC 114)

Опитайте да стартирате двигателя, когато едно от тези условия не е изпълнено. Променете условията и опитайте отново. Извършвайте тази проверка всеки ден.

Условия на работа

Тези условия са нужни, за да стартирате двигателя:

- Паркиращата спирачка е задействана.
- Задвижването на ножовете е изключено.
- Педалът за движение на преден ход и педалът за движение на заден ход са в неутрално положение.

Двигателят трябва да се спре при тези ситуации:

- Паркиращата спирачка не е задействана и операторът става от седалката.
- Платформата за рязане е включена и водачът става от седалката.
- Платформата за рязане е включена и педалът за движение на заден ход е натиснат, но ROS е изключена.

Задвижването на ножовете трябва да се спре при тези ситуации:

- Паркиращата спирачка е задействана и операторът става от седалката.
- Управлението на задвижването на ножовете е преместено до изключено положение (приложимо само за модела TC 112).
- Бутонът за BOM е натиснат (приложимо само за модела TC 114).
- Кошът за трева или друга принадлежност е отстранена.

Опитайте да стартирате двигателя, когато едно от тези условия не е изпълнено. Променете условията и опитайте отново. Извършвайте тази проверка всеки ден.

За извършване на проверка на педала за движение на преден ход и педала за движение на заден ход

1. Стартирайте продукта. Направете справка с *За стартиране на двигателя на страница 20*.
2. Уверете се, че педалите за движение на преден ход и заден ход не са блокирани и могат да се задействат свободно.
3. Натиснете бавно педала за движение на преден ход, за да потеглите напред.
4. Отпуснете педала за движение на преден ход, за да спрете. Уверете се, че спирачката се включва при отпускането на педала за движение на преден ход.

Забележка: Продуктът има автоматична спирачка, която се включва, когато отпуснете педалите.

5. Извършете същата процедура за педала за движение на заден ход.
6. Уверете се, че продуктът не се движи, когато педалите са в неутрално положение.

Ръчна спирачка



ПРЕДУПРЕЖДЕНИЕ: Ако спирачката за паркиране не работи, машината може да потегли и да причини нараняване или повреди. Погрижете се за редовната проверка и регулиране на спирачката за паркиране.

Направете справка с *За проверка на спирачката за паркиране на страница 29*.

Ауспух

Ауспухът е предназначен за максимално намаляване на нивата на шума и за отвеждане на отработените газове настрана от оператора.

Не използвайте продукта, ако ауспухът липсва или е повреден. Повреденият ауспух повишава нивото на шума и риска от пожар.



ПРЕДУПРЕЖДЕНИЕ: Ауспухът се нагрява много по време на и след употреба и също при обороти на празен ход на двигателя. Бъдете внимателни близо до запалими материали и/или газове, за да предотвратите възникването на пожар.

За проверка на ауспуха

- Проверявайте ауспуха редовно, за да сте сигурни, че е закрепен правилно и не е повреден.

Защитни капаци

Липсващи или повредени защитни капаци увеличават опасността от нараняване от движещи се части и горещи повърхности. Проверете защитните капаци, преди да работите с продукта. Преди да работите с машината, се уверете, че защитните капаци са закрепени правилно и нямат пукнатини или други повреди. Сменете повредените капаци.

За рязане на трева по склонове



ПРЕДУПРЕЖДЕНИЕ: Прочетете следващите предупредителни инструкции, преди да използвате продукта.

- Рязането на трева по склонове увеличава опасността от загуба на контрол върху машината и от преобръщане на същата. Това може да предизвика нараняване или смърт. Необходимо е да се коси тревата внимателно по всички склонове. Ако не можете да обърнете нагоре по склона или ако не се чувствате в безопасност, не косете тревата.
- Премахнете камъни, клони и други препятствия.
- Косете нагоре и надолу по склона, а не от едната към другата страна.
- Не работете с продукта, когато наклонът на повърхността е повече от 10°.

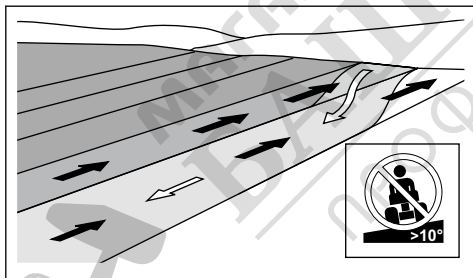

- Не стартирайте и не спирайте по склон.
- Винаги се движете плавно и бавно по склонове.
- Не правете внезапни промени на скоростта или посоката.
- Не завивайте повече от необходимото. Когато се движите надолу по склон, завивайте бавно и постепенно. Движете се с ниска скорост. Въртете волана внимателно.
- Внимавайте и не преминавайте през бразди, дупки и неравности. Има по-голяма опасност от преобръщане на машината върху неравна

земна повърхност. Дългата трева може да крие препятствия.

- Не косете тревата близо до ъгли, канавки или брегове. Машината може внезапно да се преобръгне, ако едно от колелата ѝ попадне върху ръба на стръмен склон или канавка или ръбът се срути. Ако продуктът падне във водата, има риск той да потъне.

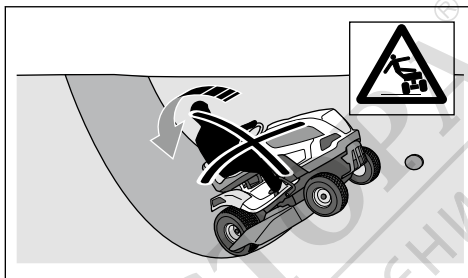

- Не косете мокра трева. Тя е хлъзгава, гумите могат да загубят сцепление и машината може да се плъзне.
- Не поставяйте крака си на земята, за да направите машината по-стабилна.
- Движете се много внимателно, ако е присъединено приспособление или друг предмет, които могат да нарушат стабилността на машината.
- Следвайте препоръките на производителя относно тежестите или противовтежестите на колелата.

Безопасност при теглене

- Използвайте само одобрено от Husqvarna оборудване за теглене.
- Използвайте теглителната шина, за да закрепите оборудването.
- Не теглете оборудване, което е по-тежко от максималното допустимо тегло за теглено оборудване. Направете справка с *Технически характеристики* на страница 45.

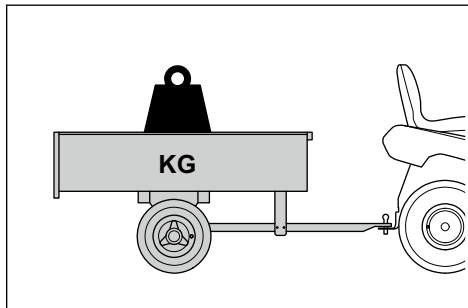

- Уверете се, че няма други лица близо до продукта, когато теглите оборудване.

- Внимавайте, когато теглите оборудване по наклони или неравен терен.
- Когато теглите оборудване, карайте продукта с ниска скорост.

Безопасност при работа с гориво



ПРЕДУПРЕЖДЕНИЕ:

Внимавайте с горивото. То е силно запалимо и може да доведе до сериозни наранявания и имуществени щети.



ПРЕДУПРЕЖДЕНИЕ:

Прочетете следващите предупредителни указания, преди да използвате машината.

- Не зареждайте резервоара за гориво на закрито.
- Бензинът и бензиновите пари са отровни и силно запалими. Бъдете внимателни с бензина, за да предотвратите нараняване или пожар.
- Никога не махайте капачката на резервоара за гориво и не зареждайте резервоара за гориво, когато двигателят работи.
- Оставете двигателя да изстине, преди да заредите гориво.
- Не пушете, когато зареждате гориво.
- Не наливайте гориво в близост до искри или открити пламъци.
- Ако има течове в горивното система, не стартирайте двигателя, докато течовете не бъдат отстранени.
- Не наливайте гориво над препоръчителното ниво. Топлината от двигателя и слънцето предизвиква разширяване на горивото и то прелива, ако резервоарът е напълнен прекалено много.
- Не пълнете прекалено резервоара. Ако разлеете гориво върху машината, избършете разлятото гориво и изчакайте, докато се изпари, преди да стартирате двигателя. Ако разлеете по дрехите си, сменете ги.
- Съхранявайте горивото само в одобрени съдове.
- Съхранявайте машината и горивото по такъв начин, че да не съществува опасност от течове на гориво или пари, които могат причинят щети.
- Източвайте горивото в одобрени съдове на открито и далеч от открити пламъци.

Безопасност при транспортиране

- Използвайте одобрено транспортиращо превозно средство за транспортиране на машината.
- Машината е тежка и може да причини наранявания от премазване. Внимавайте при товарене върху или разтоварване от превозно средство или ремарке.
- Националните или местните разпоредби на пазара могат да поставят ограничения за транспортиране на продукта.

- Операторът на транспортиращото превозно средство е отговорен да монтира безопасно продукта по време на транспортиране. Вижте *За безопасно закрепване на продукта за транспортиране на страница 43.*

Инструкции за безопасност за батерията



ПРЕДУПРЕЖДЕНИЕ:

Повреден акумулатор може да се взриви и да причини нараняване. Ако акумулаторът е деформиран или е повреден, говорете с упълномощен сервиз на Husqvarna.



ПРЕДУПРЕЖДЕНИЕ:

Прочетете следващите предупредителни указания, преди да използвате машината.

- Когато сте близо до акумулатори, носете предпазни очила.
- Не носете часовници, бижута или други метални предмети близо до акумулатора.
- Дръжте акумулатора на място, недостъпно за деца.
- Зареждайте акумулатора в помещение с добра вентилация.
- Когато зареждате акумулатора, дръжте запалимите материали на разстояние най-малко 1 m.
- Изхвърлете заменените акумулатори. Вижте *Изхвърляне на страница 44.*
- Експлозивни газове могат да бъдат изпуснати от акумулатора. Не пушете близо до акумулатора. Пазете акумулатора далеч от открит огън и искри.

Инструкции за безопасност при техническо обслужване



ПРЕДУПРЕЖДЕНИЕ:

Продуктът е тежък и може да причини нараняване или повреда на имуществото или прилежащата площ. Не извършвайте техническо обслужване на двигателя или платформата за рязане, ако не са изпълнени следните условия:

- Двигателят е изключен.
- Продуктът е паркиран върху равна повърхност.
- Паркиращата спиралка е задействана.
- Запалителният ключ е отстранен.
- Платформата за рязане е изключена.
- Кабелът на запалването е отстранен от свещта.



ПРЕДУПРЕЖДЕНИЕ:

Отработените газове от двигателя съдържат въглероден окис – много опасен отровен газ без миризма. Не работете с продукта в затворени помещения или помещения без достатъчна вентилация.

- Ножовете са остри и могат да причинят порязвания. Когато работите по ножовете, обвийте ножовете със защитни средства или носете защитни ръкавици.
- Не паркирайте продукта близо до ръба на канавка или наклон, за да получите достъп до платформата за рязане.



ПРЕДУПРЕЖДЕНИЕ: Прочетете следващите предупредителни инструкции, преди да използвате продукта.



ВНИМАНИЕ: Прочетете следващите инструкции със сигнали за внимание, преди да използвате продукта.

- За най-добри работни характеристики и безопасност извършвайте редовно техническо обслужване на продукта, както е посочено в разписанието за техническо обслужване. Направете справка с *Разписание за техническо обслужване на страница 24*.
 - Токовете удари могат да причинят наранявания. Не докосвайте кабелите, когато двигателят е включен. Не извършвайте функционална проверка на запалителната система с пръсти.
 - Не стартирайте двигателя, ако са отстранени защитните капаци. Има голям риск от нараняване, причинено от движещи се или горещи части.
 - Преди да извършите техническо обслужване в близост до двигателя, оставете продукта да се охлади.
- Не развъртайте двигателя, ако запалителната свещ или запалителният кабел е отстранен.
 - Уверете се, че всички гайки и болтове са затегнати правилно и че оборудването е в добро състояние.
 - Не променяйте настройката на ограничителите. Ако оборотите на двигателя са прекалено високи, компонентите на продукта могат да се повредят. Направете справка с *Технически характеристики на страница 45* за най-високите допустими обороти на двигателя.
 - Продуктът е одобрен само с оборудването, което е предоставено или препоръчано от производителя.

Монтаж

Въведение



ПРЕДУПРЕЖДЕНИЕ: Прочетете и разберете главата за безопасност, преди да монтирате продукта.



Общ преглед на монтажа

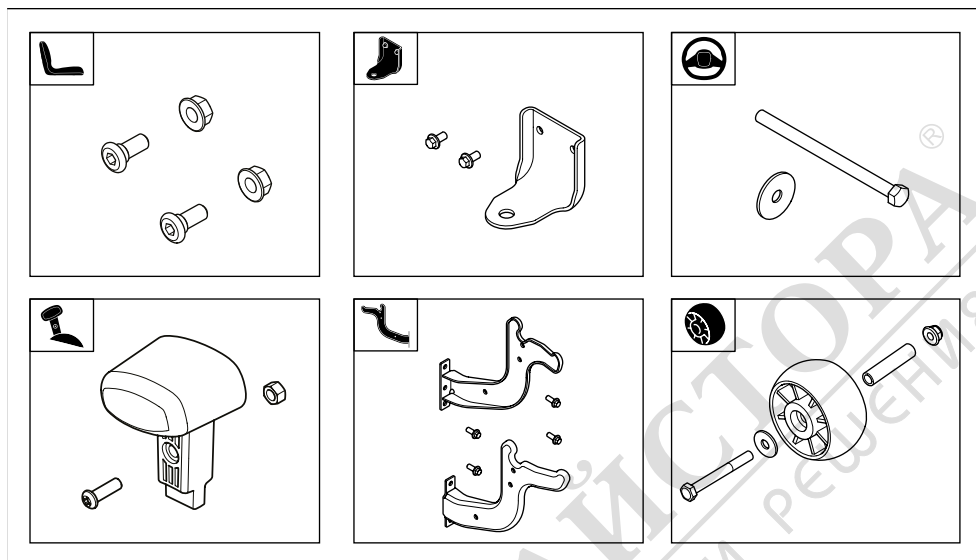

За да монтирате волана

Направете справка с *Общ преглед на монтажа на страница 15* за правилните крепежни елементи за тази задача.

1. Монтирайте капака на кормилната колона. Капакът на кормилната колона се закрепва с фиксатори. Натиснете капака на кормилната колона, докато се заключи на място.

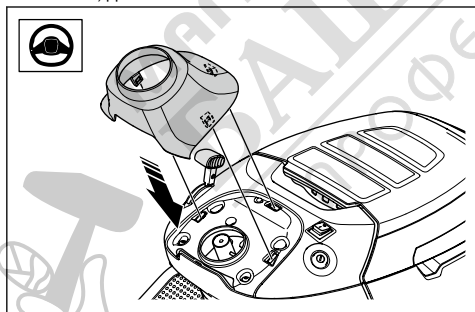

2. Поставете волана (А) върху кормилната колона. Щифовете на кормилната колона трябва да влезнат в отворите на волана.

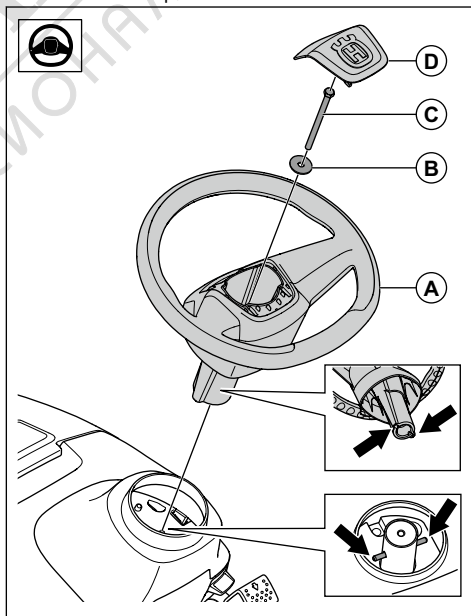

3. Монтирайте шайбата (В) и болта (С). Затегнете болта до 24 Nm.

4. Монтирайте централния капак (D) върху волана. Централният капак се закрепва с фиксатори.

Монтиране на ръчния лост на регулатора на дроселната клапа

Направете справка с *Общ преглед на монтажа на страница 15* за правилните крепежни елементи за тази задача.

1. Поставете ръчния лост (A) върху лоста на регулатора на дроселната клапа.

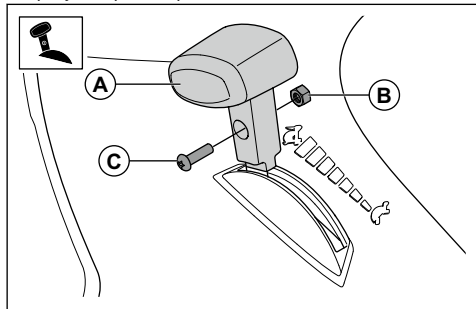

2. Монтирайте гайката (B) и винта (C).

За монтиране на седалката

Направете справка с *Общ преглед на монтажа на страница 15* за правилните крепежни елементи за тази задача.

1. Задръжте седалката на място и монтирайте 2-та винта (A) и 2-те гайки (B).

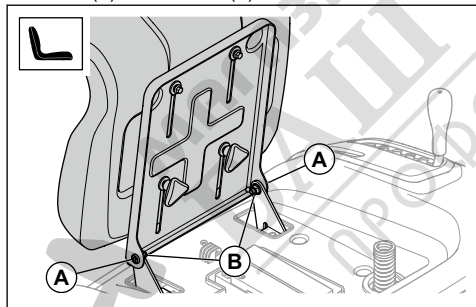

2. Извършете проверка на контрола на присъствието на оператора. Направете справка с *Условия на работа на страница 11*.



ПРЕДУПРЕЖДЕНИЕ: Не работете с продукта, ако контролът на присъствието на оператора е повреден.

За регулиране на седалката

1. Сгънете седалката напред.

2. Разхлабете 2-те болт ръкохватки.

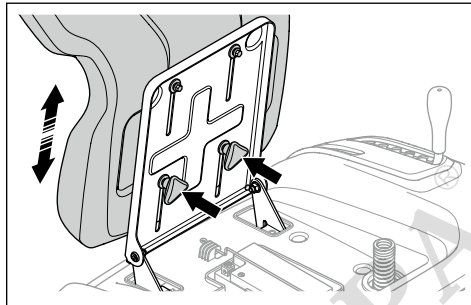

3. Преместете седалката, докато застане в положение, в което можете да натискате докрай педалите на спирачката и съединителя.
4. Затегнете напълно 2-те болт ръкохватки.

За монтиране на теглителната шина

Направете справка с *Общ преглед на монтажа на страница 15* за правилните крепежни елементи за тази задача.

- Монтирайте теглителната шина с 2-та винта.

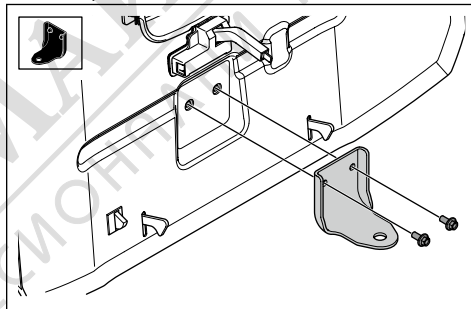

За монтиране на планките за коша за трева

Направете справка с *Общ преглед на монтажа на страница 15* за правилните крепежни елементи за тази задача.

1. Монтирайте лявата планка с 2-та винта.

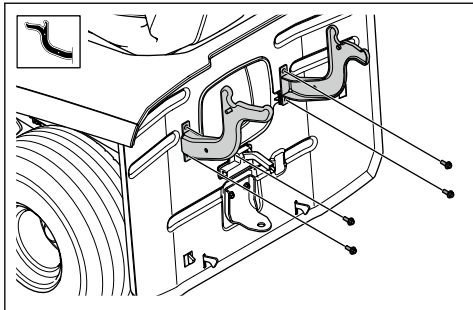

2. Монтирайте дясната планка с 2-та винта.

За монтиране и регулиране на датчика за пълна торба

1. Спрете двигателя и задействайте спирачката за паркиране.
2. Отстранете централния улей. Направете справка с *За отстраняване и монтиране на централния улей на страница 34.*
3. Монтирайте датчика за пълна торба (A) с 2-та винта (B).

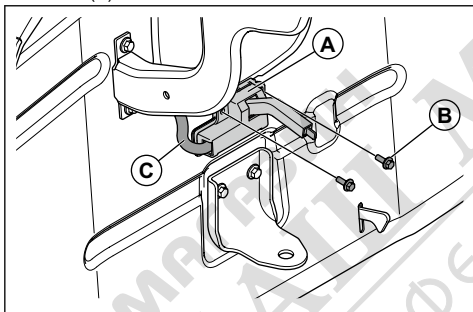

4. Свържете кабела (C). Конекторът за кабела се намира в отвора за централния улей.

5. За да регулирате датчика за пълна торба, натиснете лоста навътре или го издърпайте навън. Ако тревата е тежка или мокра, натиснете лоста навътре. Ако тревата е суха и лека, издърпайте лоста навън.

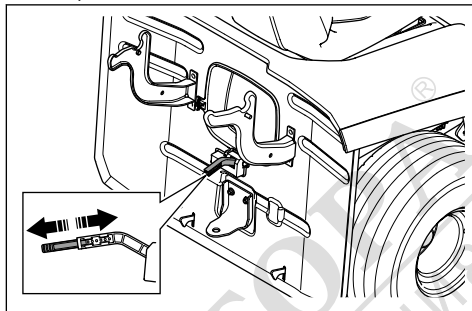

За сглобяване на коша за трева

1. Монтирайте предната рамка (A) към планките на горната рамка (B) с 2 винта (C) и 2 гайки (D) от всяка страна.

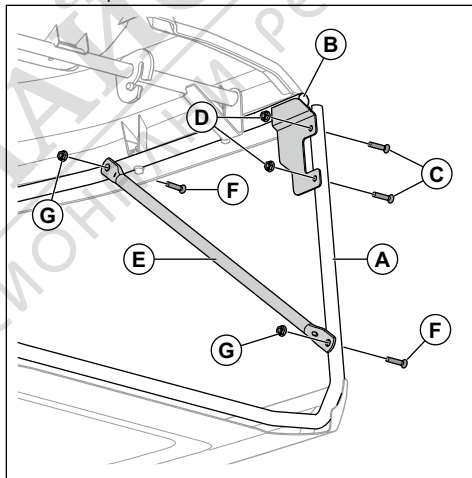

2. Монтирайте разпънката (E) към предната рамка и горната рамка с 2 винта (F) и 2 гайки (G) от всяка страна.



- Закрепете гумените тръбни елементи към предната рамка.

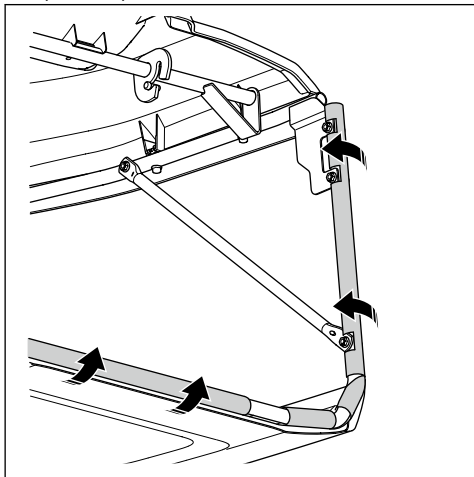

- Прекарайте ръкохватката на коша за трева през капака на коша за трева и отворите в рамката на коша за трева.

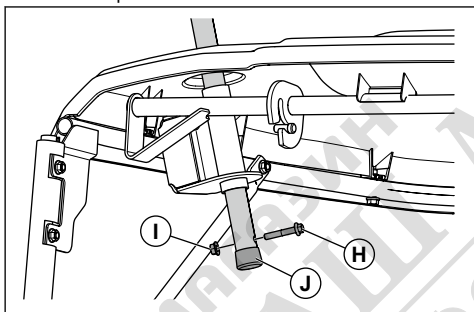

- Монтирайте винта (H) и гайката (I) в тръбата на ръкохватката на коша за трева.
- Монтирайте тапата (J) към тръбата на ръкохватката на коша за трева.

За монтиране и отстраняване на коша за трева

- Наклонете коша за трева и го поставете на 2-те планки.

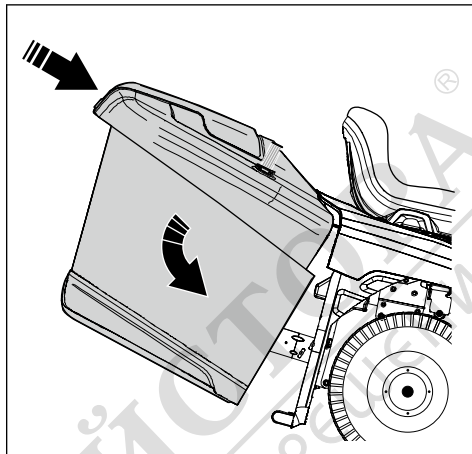

- Освободете коша за трева и го оставете да заеме позиция. Уверете се, че ключалките в долната част заключват долната част на коша за трева в позицията му.
- За да отстраните коша за трева, преместете ръкохватката на коша за трева, докато ключалките освободят дъното му. Повдигнете коша за трева от планките.

За монтиране на колелата, предпазващи от оголване на терена

Направете справка с *Общ преглед на монтажа на страница 15* за правилните крепежни елементи за тази задача.

- Монтирайте колелото, предпазващо от оголване на терена (A), втулката (B), шайбата (C), болта (D) и гайката (E) в 1 от 3-те отвори.

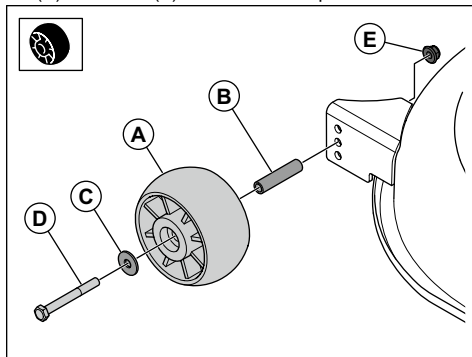

За свързване на акумулатора



ПРЕДУПРЕЖДЕНИЕ: Риск от електрически удар. Уверете се, че ключът на запалването е в положение "Изкл." и че е изваден.

Местоположението на акумулаторната батерия е над лявото задно колело.

1. Отстранете ремъка и капака на акумулаторната батерия.

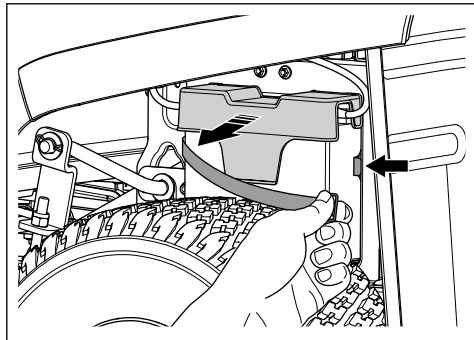

2. Уверете се, че червеният кабел е закрепен към положителната (+) клемма на акумулаторната батерия.
3. Отстранете винта и гайката на отрицателната (-) клемма на акумулаторната батерия.
4. Закрепете черния кабел към отрицателната (-) клемма на акумулаторната батерия и монтирайте гайката и винта.

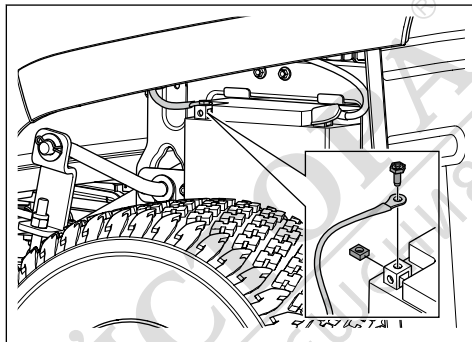

5. Монтирайте капака на акумулаторната батерия и закрепете ремъка.

Операция

Въведение



ПРЕДУПРЕЖДЕНИЕ: Прочетете и разберете раздела с инструкции за безопасност преди използване на продукта.

За да започнете да използвате Husqvarna Connect

1. Изтеглете приложението Husqvarna Connect на Вашето мобилно устройство.
2. Регистрирайте се в приложението Husqvarna Connect.
3. Изпълнете стъпките с инструкции в приложението Husqvarna Connect, за да свържете и регистрирате продукта.

За наливане на гориво



ПРЕДУПРЕЖДЕНИЕ: Бензинът е силно запалим. Бъдете внимателни и зареждайте на открито, направете справка с *Безопасност при работа с гориво на страница 13*.



ПРЕДУПРЕЖДЕНИЕ: Не използвайте резервоара за гориво като подпора.



ВНИМАНИЕ: Неподходящият тип гориво може да доведе до повреда на двигателя.

Двигателят работи с бензин с минимално октаново число 91 RON (87 AKI), който не се смесва с масло. Препоръчваме биологично разграждащ се алкилиран бензин. Не използвайте бензин, който съдържа повече от 10% етанол.

- Проверявайте нивото на горивото преди всяка употреба и доливайте, ако е необходимо.
- Не зареждайте резервоара за гориво догоре. Оставете свободно пространство от най-малко 2,5 cm.

Извършете преди стартиране на продукта



ПРЕДУПРЕЖДЕНИЕ: Преди да работите с продукта, прочетете внимателно и разберете инструкциите за безопасност и инструкциите за работа.

1. Извършете проверка на нивото на моторното масло. Направете справка с *За извършване на проверка на нивото на моторното масло на страница 37*.
2. Напълнете с гориво резервоара за гориво. Направете справка с *За наливане на гориво на страница 19*.
3. Уверете се, че спирателният клапан на горивото е отворен. Спирателният клапан на горивото е отворен, когато палецът сочи в посоката на маркуча за гориво.

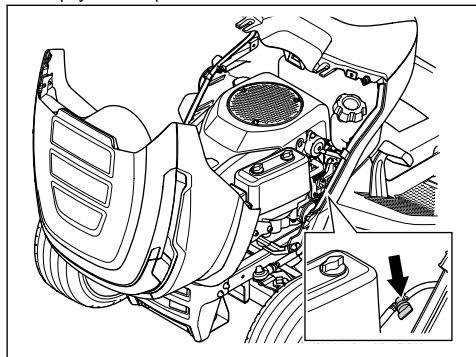

4. Уверете се, че задвижващата система е включена. Направете справка с *За включване и изключване на задвижващата система на страница 21*.
5. Установете платформата за рязане в най-горно положение. Направете справка с *За да зададете височината на рязане (ТС 112) на страница 22* или *За да зададете височината на рязане (ТС 114) на страница 22*.

За стартиране на двигателя

1. Уверете се, че платформата за рязане е изключена. Направете справка с *За да включите и изключите платформата за рязане (ТС 112) на страница 21* или *За да включите и изключите платформата за рязане (ТС 114) на страница 21*.
2. Седнете на седалката в работно положение.
3. Задействайте спирачката за паркиране. Направете справка с *За действие и освобождаване на спирачката за паркиране на страница 21*.

4. Натиснете регулатора на дроселната клапа в положение на наполовина подадена газ (А).

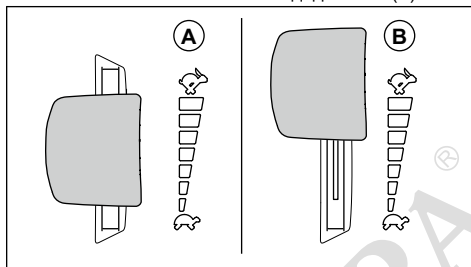

5. Завъртете запалителния ключ в положение за стартиране. Щом двигателят стартира, веднага освободете ключа на запалването. Ключът на запалването се връща обратно към положение "ВКЛ." (I), когато го освободите.

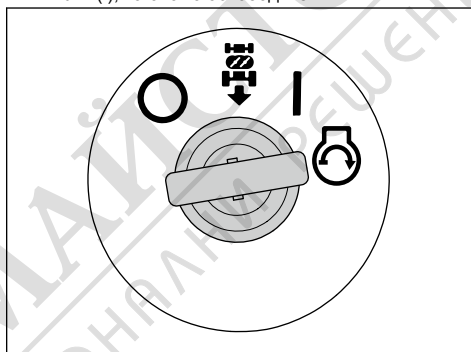

ВНИМАНИЕ: Не задействайте стартера в продължение на повече от 5 секунди. Ако двигателят не стартира, изчакайте 15 секунди, преди да опитате отново.

6. Оставете двигателя да работи на наполовина подадена газ за 3 – 5 минути, преди да го подложите на голямо натоварване.
7. Натиснете регулатора на дроселната клапа в положение на пълна газ (В).

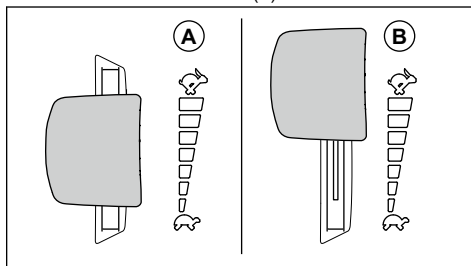



ВНИМАНИЕ: Задействането на платформата за рязане, когато двигателят е на пълна скорост, причинява напрежение на задвижващите ремъци. Включете платформата за рязане, преди да поставите регулатора на дроселната клапа в положение на пълна газ.

За включване и изключване на задвижващата система

За да се премести машината при изключен двигател, задвижващата система трябва да бъде изключена.



ВНИМАНИЕ: Уверете се, че лостът е издърпан навън или натиснат навътре докрай. Не използвайте средни положения.

Лостът за включване или изключване на задвижващата система се намира зад задното дясно колело.

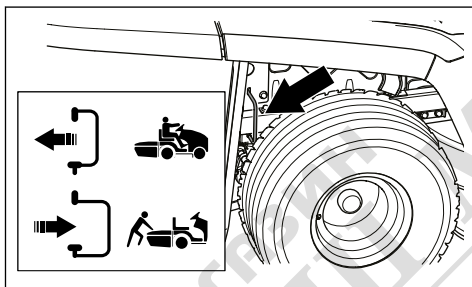

- Натиснете докрай навътре лоста, за да включите задвижващата система.
- Издърпайте докрай навън лоста, за да изключите задвижващата система.

За действие и освобождаване на спирачката за паркиране

- За действие на спирачката за паркиране, извършете следните стъпки.

- а) Натиснете педала на спирачката за паркиране (А) до долу и издърпайте блокирането на спирачката за паркиране (В).

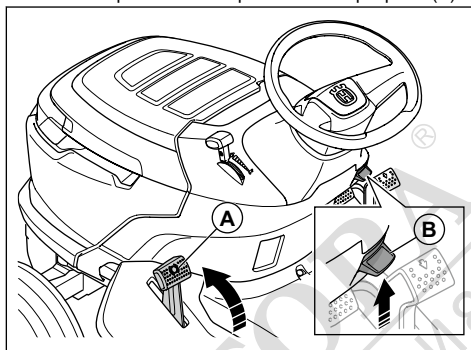

- б) Освободете педала на спирачката за паркиране.

- За да освободите спирачката за паркиране, като първо натиснете педала ѝ и след това го отпуснете.

За да включите и изключите платформата за рязане (ТС 112)



ПРЕДУПРЕЖДЕНИЕ: Не работете с платформата за рязане без монтиран кош за трева или друга принадлежност на изхода за тревата.

- Преместете управлението за задвижване на ножовете към включено положение (А), за да включите платформата за рязане.

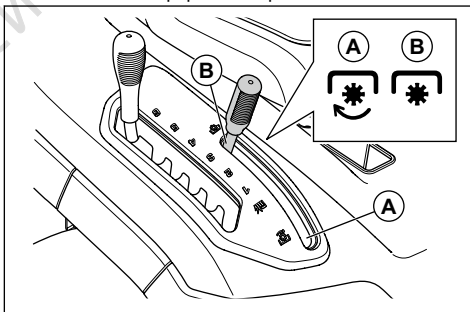

- Преместете управлението за задвижване на ножовете към изключено положение (В), за да изключите платформата за рязане.

За да включите и изключите платформата за рязане (ТС 114)



ПРЕДУПРЕЖДЕНИЕ: Не работете с платформата за рязане

без монтиран кош за трева или друга принадлежност на изхода за тревата.

- Издърпайте бутона за BOM, за да включите платформата за рязане.

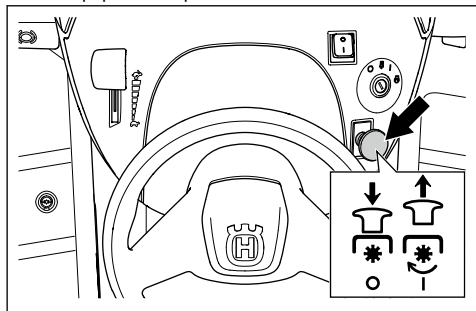

- Натиснете бутона за BOM, за да изключите платформата за рязане.

За да зададете височината на рязане (TC 112)

- Дръпнете лоста за височината на рязане в посока към седалката и го поставете на 1 от прорезите за правилната височина на рязане.

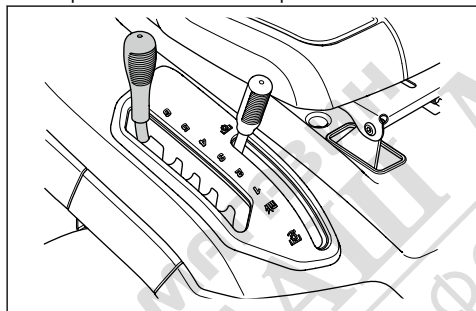

За да зададете височината на рязане (TC 114)

- Дръпнете лоста за височината на рязане в посока към седалката и го поставете на 1 от прорезите за правилната височина на рязане.

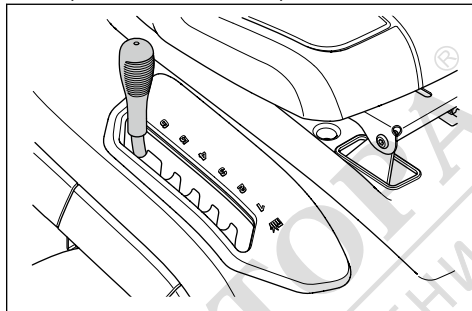

За работа с продукта

1. Стартирайте двигателя. Направете справка с *За стартиране на двигателя на страница 20*.
2. Освободете спирачката за паркиране. Направете справка с *За задействане и освобождаване на спирачката за паркиране на страница 21*.
3. Внимателно натиснете педала за движение на преден ход (A) или педала за движение на заден ход (B). Колкото повече се натиска педалът, толкова по-голяма става скоростта.

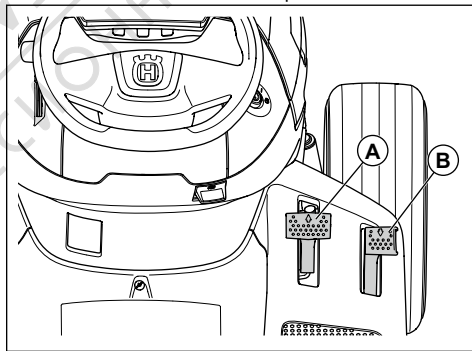

Забележка: Педалите за движение на преден и заден ход се връщат към неутрално положение, когато бъдат отпуснати.

4. Отпуснете педалите, за да спрете.
5. Изберете правилната височина на рязане. Направете справка с *За да зададете височината на рязане (TC 112) на страница 22* или *За да зададете височината на рязане (TC 114) на страница 22*.

- Включете платформата за рязане. Направете справка с *За да включите и изключите платформата за рязане (ТС 112) на страница 21* или *За да включите и изключите платформата за рязане (ТС 114) на страница 21*.

За използване на системата за работа на заден ход (ROS)

Забележка: Ако опитате да потеглите назад с продукта при включена платформа за рязане, двигателят ще спре веднага. Включете ROS за движение на заден ход с продукта, когато е включена платформата за рязане.



ПРЕДУПРЕЖДЕНИЕ: Преди и по време на работа с продукта на заден ход, гледайте надолу и зад продукта за осигуряване на безопасността на другите.

- За да включите ROS, завъртете ключа на запалването обратно на часовниковата стрелка в положение "ROS".

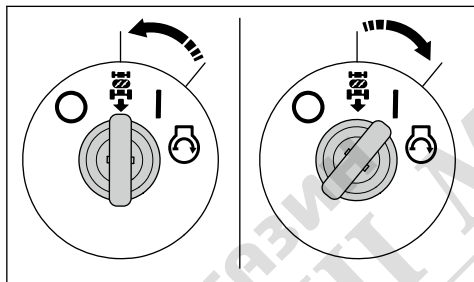

- Натиснете бавно педала за движение на заден ход, за да започнете движение.
- За да изключите ROS, завъртете ключа на запалването по часовниковата стрелка в положение "ВКЛ." (I).

За да спрете двигателя

- Изключете платформата за рязане. Направете справка с *За да включите и изключите платформата за рязане (ТС 112) на страница 21* или *За да включите и изключите платформата за рязане (ТС 114) на страница 21*.

- Завъртете ключа на запалването в положение "ИЗКЛ." (O).

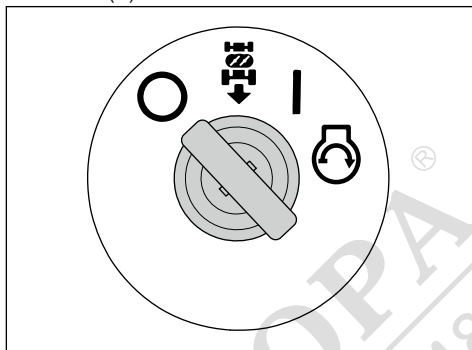

- Когато машината спре, задействайте спиращата за паркиране. Направете справка с *За задействане и освобождаване на спиращата за паркиране на страница 21*.

За получаване на добър резултат от рязането

- За най-добри работни характеристики извършвайте редовно техническо обслужване на продукта, както е посочено в графика за техническо обслужване. Направете справка с *Разписанието за техническо обслужване на страница 24*.
- Не режете мокра морава. Мократа трева може да доведе до лош резултат при рязане.
- Не използвайте вериги за гуми, когато продуктът работи с косилен апарат.
- Уверете се, че платформата за рязане е хоризонтална. Направете справка с *За регулиране на паралелизма на платформата за рязане на страница 35*.
- Ако тревата е висока, стартирайте с голяма височина на рязане и я намалявайте постепенно.
- Придвижвайте продукта напред с ниска скорост, ако тревата е висока и гъста.
- Когато косите тревата, работете с пълна газ.
- Резете тревата на произволен принцип.
- За да постигнете най-добър резултат от косенето, косете често тревата.

За изпразване на коша за трева

Продуктът има аларма, която се задейства при напълване на коша за трева. За да спрете алармата, изключете платформата за рязане. Направете справка с *За да включите и изключите платформата за рязане (ТС 112) на страница 21* или *За да включите и изключите платформата за рязане (ТС 114) на страница 21*.

- Преместете продукта на място, където можете да изпразните коша за трева.

2. Уверете се, че педалите са в неутрална позиция и включете спирачката за паркиране.
3. Издърпайте ръкохватката на коша за трева до най-високата позиция.

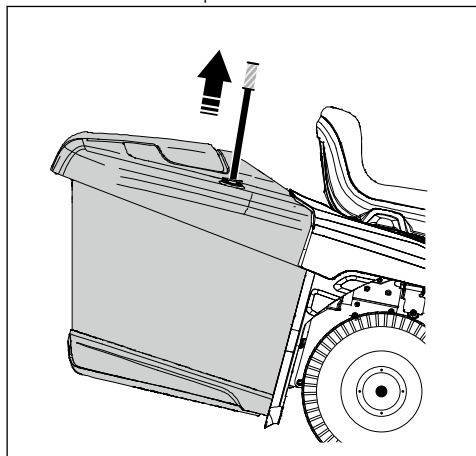

4. Издърпайте ръкохватката на коша за трева напред, за да наклоните коша за трева и да изпразните тревата.

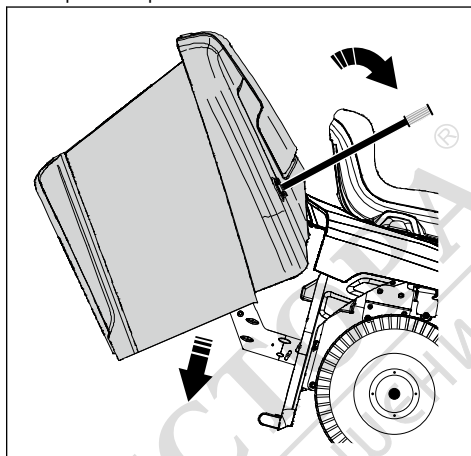

5. Натиснете ръкохватката на коша за трева назад, за да спуснете коша за трева. Уверете се, че кошът за трева е напълно спуснат и че ключалките заключват долната част на коша за трева на позицията му.

Поддръжка

Въведение



ПРЕДУПРЕЖДЕНИЕ: Преди да извършите техническо обслужване, трябва да прочетете и разберете главата за безопасност.

O = инструкциите не са предоставени в това ръководство за оператора. Възложете извършването на техническото обслужване на упълномощен сервис.

Разписание за техническо обслужване

X = инструкциите са предоставени в това ръководство за оператора.



Разписание за техническо обслужване		Преди всяка употреба/ежеседмично	На всеки 50 часа или ежегодно
Общо	Почистете акумулаторната батерия и клемите.		○
	Извършете проверка на степента на зареждане на акумулаторната батерия. Заредете акумулаторната батерия, ако е необходимо.		× ⊕
	Проверете всички ремъци и ремъчни шайби за износване и повреди. Сменяйте износените или повредени части.		○
	Почистете двигателя и трансмисията.	×	×
	Проверете всички кабели за повреди.		○
	Смазвайте продукта. Направете справка с указанията за смазване.		×
	Уверете се, че всички крепежни елементи са затегнати правилно.		○
	Уверете се, че налягането на гумите е правилно за всички гуми.	×	×
Двигател	Прегледайте маркуча за гориво за износване и повреда. Сменете маркуча за гориво, ако е необходимо.		○
	Сменете горивния филтър.		×
	Почистете въздушния филтър.	×	
	Сменете въздушния филтър.		×
	Проверете ауспуха и топлинния дефлектор.	×	×
	Извършете проверка на нивото на моторното масло. Долейте моторно масло, ако е необходимо.	×	
	Сменете моторното масло.		×
	Сменете филтъра за моторното масло.		×
	Сменете запалителната свещ.		×
	Извършете проверка на оборотите на двигателя. Ако е необходимо, регулирайте оборотите на двигателя.		○

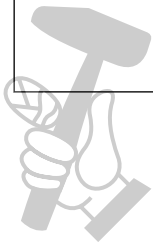

Разписание за техническо обслужване		Преди всяка употреба/еже-седмично	На всеки 50 часа или ежегодно
Трансмисия, органи за управление и система за задвижване	Проверете охладителния вентилатор на трансмисията.	X	X
	Отстранете колелата и смажете осите.		O
	Уверете се, че продуктът не се движи, когато педалите са в неутрално положение.		X
	Извършете проверка на задвижването напред и назад при различни скорости.		O
	Извършете проверка на превключвателя за управление на задвижването на ножовете.		X
	Извършете проверка на превключвателя за лоста за височина на рязане.		X
	Извършете проверка на превключвателите за педала за движение на преден ход и педала за движение на заден ход.		X
	Извършете проверка на спирачката за паркиране.	X	
	Извършете проверка на контрола на присъствието на оператора (OPS).	X	
Режещо оборудване	Почистете платформата за рязане, под капака на ремъка и под платформата за рязане.		X
	Проверка на паралелизма на платформата за рязане. Ако е необходимо, регулирайте платформата за рязане.		X
	Прегледайте ремъка на платформата за рязане за износване и повреди.		O
	Проверете ножовете за износване и повреди. Заточете или сменете ножовете, ако е необходимо.		X
	Извършете проверка на спирачките на ножовете (ако има такива).		O
	Проверете коша за трева и превключвателите за коша за трева (само за модели TC).		X



Разписание за смазване

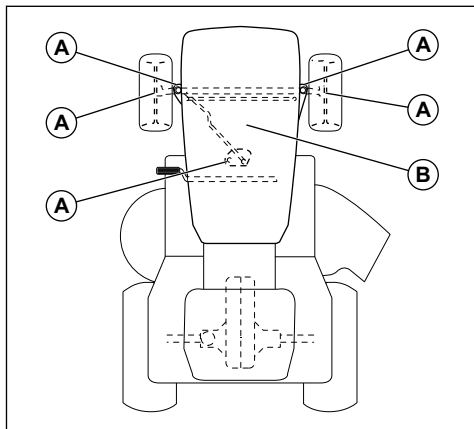

А. Общо смазване. Смажете връзката за гресиране на шпиндела и зъбите на зъбния сектор и кормилната колона.

Б. Смазване на двигателя. Направете справка с *За извършване на проверка на нивото на моторното масло на страница 37*.

За почистване на продукта



ВНИМАНИЕ: Не използвайте водоструйка или пароструйка. В лагерите и електрическите съединения може да влезе вода и да предизвика корозия, която води до повреда в машината.

Почиствайте машината непосредствено след употреба.

- Не почиствайте горещите повърхности, като например двигателя, ауспуха и отделителната система. Изчакайте повърхностите да изстият и след това махнете тревата или замърсяванията.
- Преди да почистите с вода, почистете с четка. Отстранете нарязаната трева и замърсяванията от и около трансмисията, смукателния въздухопровод на трансмисията и двигателя.
- Почистете горната част на платформата за рязане, под капака на ремъка и под платформата за рязане. Почистете платформата за рязане, направете справка с *За да смажете платформата за рязане на страница 27*.
- Използвайте течаща вода от маркуч за почистване на продукта. Не използвайте високо налягане.
- Не насочвайте водата към електрическите компоненти или лагерите. Обикновено употребата на препарат увеличава повредата.

- Когато машината вече е чиста, стартирайте платформата за рязане за кратък период, за да издуха останалата вода.

За почистване на двигателя и ауспуха

Поддържайте двигателя и ауспуха чисти от окосена трева и мръсотии. Пропитите с гориво или масло остатъци от трева могат да увеличат опасността от пожар и опасността от прегряване на двигателя. Оставете двигателя да изстине, преди да го почистите. Почистете го с вода и четка.

Остатъците от трева около ауспуха изсъхват бързо и създават опасност от пожар. Използвайте четка или отстранете с вода остатъците от трева, когато ауспухът е студен.

За да смажете платформата за рязане



ПРЕДУПРЕЖДЕНИЕ: Не използвайте продукта със счупен или липсващ порт за измиване на платформата. Има опасност от изхвърляне на предмети. Сменете веднага счупен или липсващ порт за измиване на платформата.

1. Паркирайте продукта на чисто място на Вашата морава, което е близо до източник на вода с градински маркуч.



ВНИМАНИЕ: Не насочвайте разтоварителния улей на продукта към сгради или автомобили.

2. Уверете се, че платформата за рязане е изключена. Направете справка с *За да включите и изключите платформата за рязане (ТС 112) на страница 21* или *За да включите и изключите платформата за рязане (ТС 114) на страница 21*.
3. Спрете двигателя. Направете справка с *За да спрете двигателя на страница 23*.
4. Задействайте спирачката за паркиране. Направете справка с *За задействане и освобождаване на спирачката за паркиране на страница 21*.

5. Свържете градински маркуч (А) към порта за измиване на платформата (В) и пуснете водата.

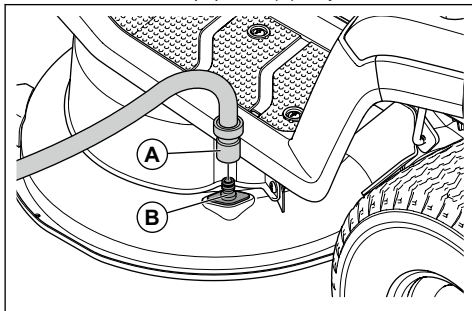

6. Седнете на седалката и стартирайте двигателя. Направете справка с *За стартиране на двигателя на страница 20*.



ВНИМАНИЕ: Проверете зоната отово, за да се уверите, че зоната е чиста, преди да стартирате двигателя.

7. Включете платформата за рязане и я оставете да работи на пълна газ, докато се почисти. Направете справка с *За да включите и изключите платформата за рязане (ТС 112) на страница 21* или *За да включите и изключите платформата за рязане (ТС 114) на страница 21*.
8. Изключете платформата за рязане и спрете двигателя. Направете справка с *За да включите и изключите платформата за рязане (ТС 112) на страница 21* или *За да включите и изключите платформата за рязане (ТС 114) на страница 21* и *За да спрете двигателя на страница 23*.
9. Спрете водата и разкачете градинския маркуч от порта за измиване на платформата.
10. Преместете продукта на сухо място.
11. Седнете на седалката и стартирайте двигателя. Направете справка с *За стартиране на двигателя на страница 20*.
12. Включете платформата за рязане и я оставете да работи, докато изсъхне.

За почистване на смукателния въздухопровод на двигателя



ПРЕДУПРЕЖДЕНИЕ: Спрете двигателя. Смукателният въздухопровод е съставен от въртящи се части, които могат да причинят нараняване на пръстите Ви.

- Отворете капака на двигателя. Уверете се, че смукателният въздухопровод на двигателя не е блокиран. Отстранете тревата и замърсяванията с четка.

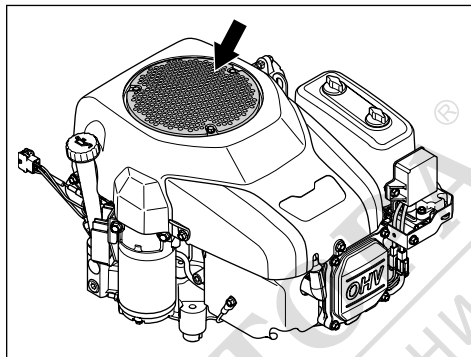

За почистване на охлаждащия вентилатор на трансмисията



ПРЕДУПРЕЖДЕНИЕ: Спрете двигателя. Охлаждащият вентилатор се върти и може да причини нараняване на пръстите Ви.

- Отстранете централния улей. Направете справка с *За отстраняване и монтиране на централния улей на страница 34*.
- Почистете охлаждащия вентилатор на трансмисията със сгъстен въздух.

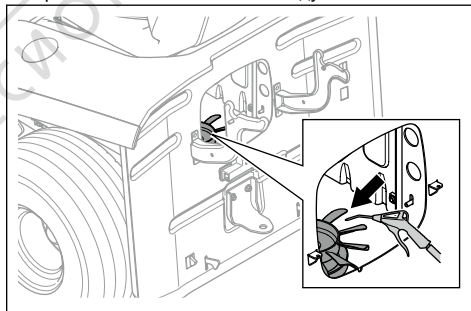

За да демонтирате и монтирате капака на двигателя

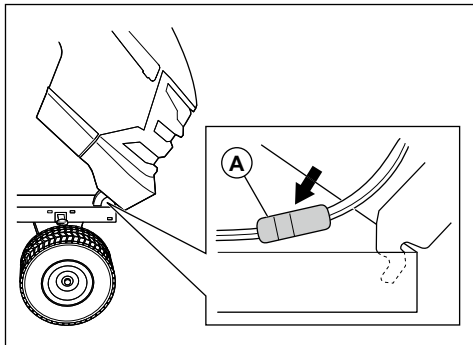

1. Отворете капака на двигателя.
2. Освободете конектора на кабеля за предните светлини (A).
3. Наклонете капака на двигателя напред и го повдигнете, за да го отстраните от продукта.
4. Монтирайте капака на двигателя в обратна последователност.

Замяна на крушката на фара

1. Отворете капака на двигателя.
2. Завъртете леко държача на крушката обратно на часовниковата стрелка и я издърпайте от рефлектора.
3. Сменете крушката в държача на крушката.
4. Натиснете държача на крушката в рефлектора.
5. Завъртете леко държача на крушката по часовниковата стрелка, за да го монтирате.
6. Затворете капака на двигателя.

За проверка на спирачката за паркиране

1. Паркирайте машината върху твърда, наклонена повърхност.

Забележка: Когато проверявате спирачката за паркиране, не паркирайте продукта по наклон с трева.

2. Задействайте спирачката за паркиране. Направете справка с *За действие и освобождаване на спирачката за паркиране на страница 21*.
3. Ако продуктът започне да се движи, възложете регулирането на спирачката за паркиране на одобрен сервиз.
4. Натиснете отново педала на спирачката за паркиране, за да освободите спирачката за паркиране.

За смяна на горивния филтър

Забележка: На илюстрацията е показан един тип горивен филтър. Горивният филтър на Вашия продукт може да е различен, но процедурата е същата.

1. Отворете капака на двигателя, за да получите достъп до горивния филтър.
2. Затворете спирателния клапан на горивото.
3. Сгънете маркуча на резервоара за гориво, за да предотвратите теч.
4. Преместете щипките на маркуча от горивния филтър с помощта на плоски клещи.
5. Издърпайте горивния филтър от краищата на маркуча. Възможно е да изтече малко количество гориво.

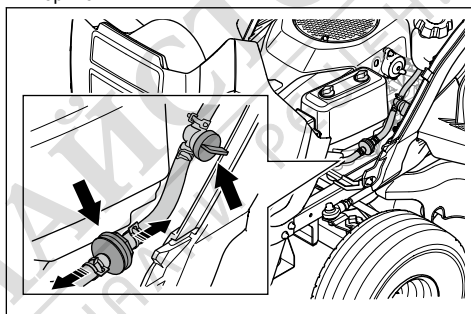

6. Свържете чрез натиск новия горивен филтър към краищата на маркучите. Нанесете течен почистващ препарат по краищата на горивния филтър, за да направите свързването по-лесно.
7. Натиснете щипките на маркуча към горивния филтър.

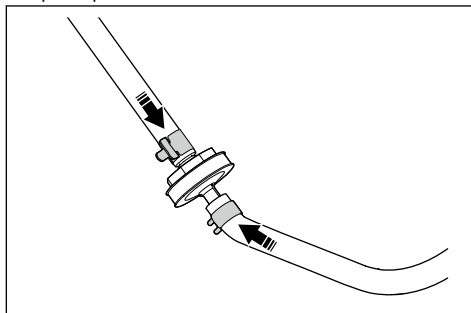

За почистване и смяна на въздушния филтър

1. Отворете капака на двигателя.

2. Разхлабете фиксаторите, които държат капака на въздушния филтър, и отстранете капака.

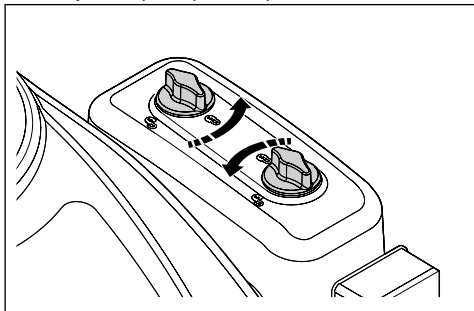

3. Отстранете патрона на въздушния филтър от корпуса на филтъра.

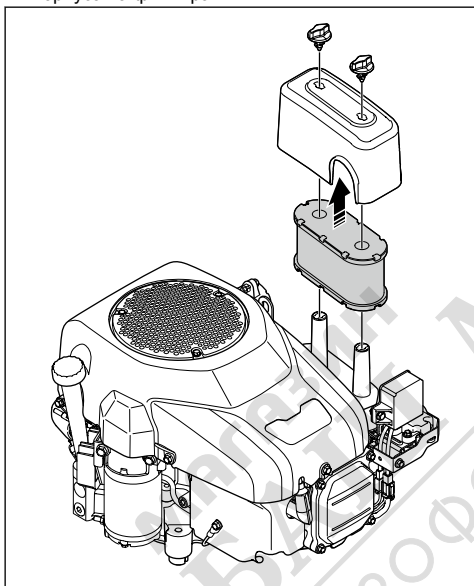

4. За да почистите порестия въздушен филтър, изпълнете следните стъпки.

- a) Отстранете порестия въздушен филтър от патрона на въздушния филтър.
- b) Почистете порестия въздушен филтър с неагресивен почистващ препарат.
- c) Оставете порестия въздушен филтър да изсъхне.
- d) Монтирайте порестия въздушен филтър около патрона на въздушния филтър.

5. За да почистите хартиения въздушен филтър, изпълнете следните стъпки.

- a) Ударете хартиения въздушен филтър върху твърда повърхност, за да го почистите.
- b) Издухайте със състен въздух вътрешната част на хартиения въздушен филтър.



ВНИМАНИЕ: Ако хартиеният филтър не може да се почисти, той трябва да се смени.

6. Извършете монтаж в обратната последователност.

За проверка и смяна на запалителна свещ

1. Отворете капака на двигателя.
2. Отстранете лулата на запалителната свещ и почистете около запалителната свещ.
3. Отстранете запалителната свещ с гаечен ключ за запалителни свещи.
4. Проверете запалителната свещ. Сменете, ако електродите са обгорели или ако изоляцията е напукана или повредена. Ако запалителната свещ не е повредена, я почистете със стоманена четка.
5. Измерете разстоянието между електродите и се уверете, че е правилно. Направте справка с *Технически характеристики на страница 45.*

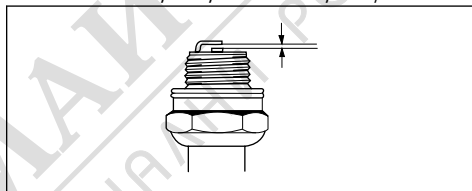

6. Огънете страничния електрод, за да регулирате разстоянието между електродите.
7. Поставете запалителната свещ обратно и я завъртете ръчно, докато достигне своето място.
8. Затегнете запалителната свещ с гаечния ключ за запалителни свещи, докато шайбата е притисната.
9. Затегнете използваната запалителна свещ още $\frac{1}{4}$ оборота и новата запалителна свещ още $\frac{1}{4}$ оборота.



ВНИМАНИЕ: Запалителните свещи, които не са затегнати правилно, могат да причинят повреда на двигателя.

10. Закрепете лулата на запалителната свещ.



ВНИМАНИЕ: Не се опитвайте да стартирате двигателя, ако запалителната свещ или запалителният кабел е бил отстранен.

За да смените главния предпазител

Главният предпазител се намира в държача за предпазители върху стартовото реле под седалката.

1. Сгънете седалката напред.
2. Отстранете конектора от държача за предпазители.
3. Издърпайте главния предпазител от държача за предпазители.

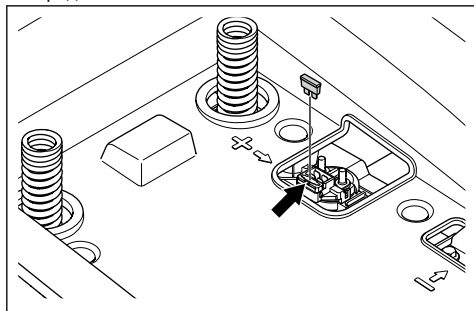

4. Сменете изгорелия предпазител с нов предпазител от същия тип. Направете справка с *Технически характеристики на страница 45*.

Ако главният предпазител изгори скоро след като сте го сменили, има късо съединение. Поправете късото съединение, преди отново да работите с продукта.

За зареждане на акумулаторната батерия

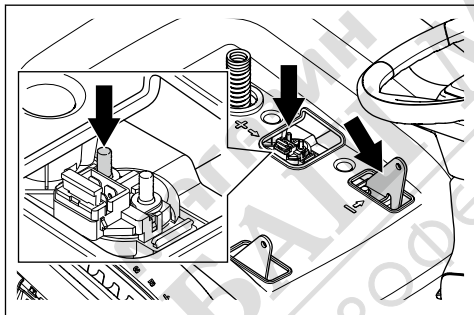

- Заредете акумулаторната батерия, ако зарядът е прекалено слаб, за да стартира двигателя.
- Използвайте стандартно зарядно устройство за акумулаторни батерии.



ВНИМАНИЕ: Не използвайте зарядно устройство за форсирано зареждане или устройство за външно аварийно стартиране. Това ще причини повреда на електрическата система на продукта.

- Винаги разкачвайте зарядното устройство, преди да стартирате двигателя.

За да направите аварийно стартиране на двигателя

Ако акумулаторът е прекалено изтощен, за да стартирате двигателя, можете да използвате стартовите кабели, за да направите аварийно стартиране. Този продукт има система от 12 V с отрицателно заземяване. Продуктът, който се използва за аварийно стартиране, също трябва да има система от 12 V с отрицателно заземяване.

За свързване на стартовите кабели



ПРЕДУПРЕЖДЕНИЕ: Риск от експлозия поради експлозивен газ, който идва от акумулаторната батерия. Не свързвайте отрицателната клемма на заредена акумулаторна батерия към или близо до отрицателната клемма на акумулаторна батерия със слаб заряд.



ВНИМАНИЕ: Не използвайте акумулаторната батерия на Вашия продукт, за да стартирате други превозни средства.

1. Свържете единия край на червения кабел на акумулаторната батерия към ПОЛОЖИТЕЛНАТА (+) клемма (A) на стартовото реле под седалката.

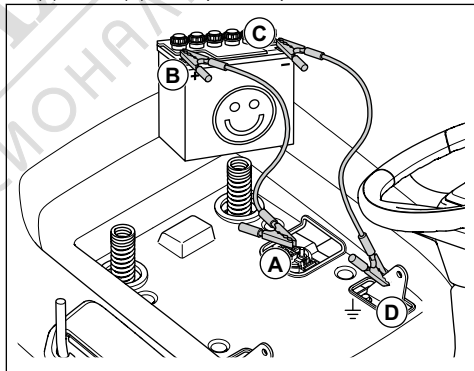

2. Свържете другия край на червения кабел на акумулаторната батерия към ПОЛОЖИТЕЛНАТА (+) клемма (B) на заредената акумулаторна батерия.



ПРЕДУПРЕЖДЕНИЕ: Не позволявайте краищата на червения кабел на акумулаторната батерия да докосват шасито. Това ще причини късо съединение.

3. Свържете единия край на черния кабел на акумулаторната батерия към ОТРИЦАТЕЛНАТА (-) клемата (C) на заредената акумулаторна батерия.
4. Свържете другия край на черния кабел на акумулаторната батерия към ЗАЗЕМЯВАНЕ НА ШАСИТО (D), далеч от резервоара за гориво и акумулаторната батерия.

За да махнете стартовите кабели

Забележка: Махнете стартовите кабели в обратна последователност на начина, по който ги свързвате.

1. Извадете ЧЕРНИЯ кабел от шасито.
2. Извадете ЧЕРНИЯ кабел от напълно заредения акумулаторната батерия.
3. Извадете ЧЕРВЕНИЯ кабел от двата акумулатора.

За смяна на акумулаторната батерия



ПРЕДУПРЕЖДЕНИЕ: Риск от токов удар и изгаряния. Не използвайте метални гивни или други метални принадлежности. Металните елементи, които докосват клемите на акумулаторната батерия, могат да причинят изгаряния, токов удар и късо съединение на акумулаторната батерия.

1. Отстранете ремъка и капака на акумулаторната батерия.

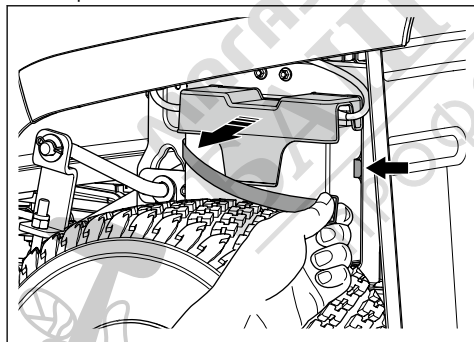

Забележка: Позицията на акумулаторната батерия е до лявото задно колело.

2. Отстранете капака за клемата на черния кабел на акумулаторната батерия.

3. Отстранете винта, гайката и черния кабел на акумулаторната батерия от отрицателната (-) клемата на акумулаторната батерия.

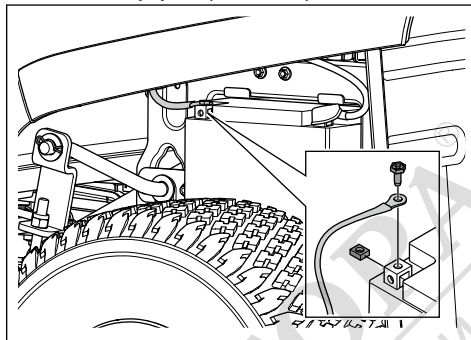

4. Отстранете капака за клемата на червения кабел на акумулаторната батерия.
5. Отстранете винта, гайката и червения кабел на акумулаторната батерия от положителната (+) клемата на акумулаторната батерия.
6. Внимателно извадете акумулатора от продукта.
7. Поставете нова акумулаторна батерия на място.
8. Закрепете червения кабел на акумулаторната батерия към положителната (+) клемата на акумулаторната батерия и монтирайте гайката и винта.
9. Монтирайте капака на клемата на червения кабел на акумулаторната батерия.
10. Закрепете черния кабел към отрицателната (-) клемата на акумулаторната батерия и монтирайте гайката, винта и капака на клемата.
11. Монтирайте капака на акумулаторната батерия и закрепете ремъка.

Налягане в гумите

Уверете се, че налягането на гумите е правилно във всички 4 гуми. Направете справка с *Технически характеристики на страница 45*.

Платформа за рязане

За да отстраните и монтирате платформата за рязане

1. Изключете платформата за рязане и спрете двигателя.
2. Установете платформата за рязане в най-долното положение.

3. Отстранете 2-та винта и капака на левия ремък.

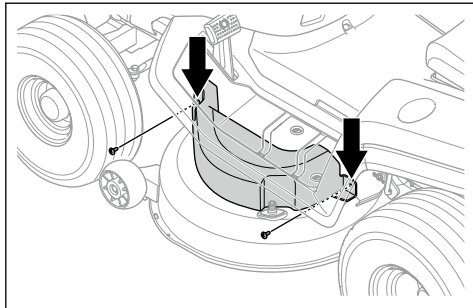

4. Отстранете 2-та винта и капака на десния ремък.

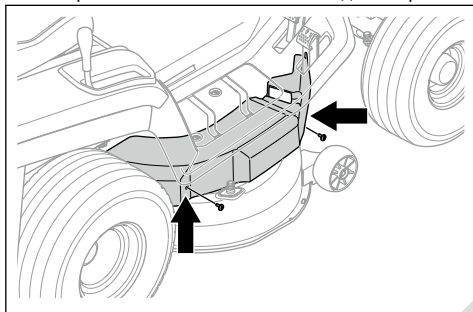

5. Извадете задвижващия ремък от ремъчната шайба на левия нож, за да намалите обтягането на задвижващия ремък.

6. Свалете задвижващия ремък от ремъчната шайба на двигателя.

7. Извършете следните стъпки, за да разкачите предната връзка.

- a) Отстранете шпленнта (A) и шайбата (B).

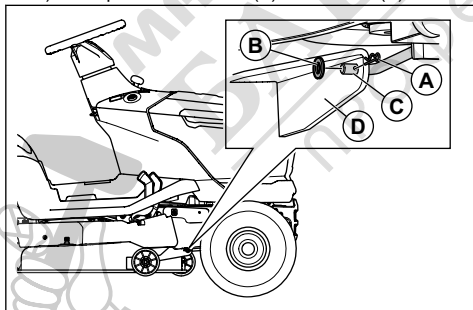

- b) Разкачете предната връзка (C) от планката (D) на платформата за рязане.

8. Извършете следните стъпки, за да разкачите 2-те задни връзки. Има една задна връзка от лявата страна и една задна връзка от дясната страна на продукта.



ПРЕДУПРЕЖДЕНИЕ:

Платформата за рязане е тежка. Използвайте лост или подобен инструмент под платформата за рязане, за да подпрете тежестта на платформата за рязане при разкачване на 2-те задни връзки.

- a) Отстранете шпленнта (E), шайбата (F) и щифта (G) от лявата задна връзка.

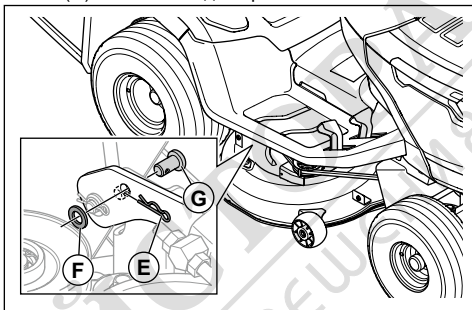

- b) Разкачете платформата за рязане от лявата задна връзка.

- c) С една ръка издърпайте и задръжте лоста за височина на рязане в най-ниското положение. Отстранете шпленнта, шайбата и щифта от дясната задна връзка.



ПРЕДУПРЕЖДЕНИЕ: Не

освобождавайте лоста за височина на рязане. Механизмът за регулиране на височината на рязане е с пружина. Силата от пружината може да причини нараняване от притискане, ако не дръпнете и не задръжте лоста за височина на рязане.

- d) Разкачете платформата за рязане от дясната задна връзка.

- e) Внимателно освободете лоста за височина на рязане.



ПРЕДУПРЕЖДЕНИЕ:

Механизмът за регулиране на височината на рязане е с пружина. Силата на пружината може да причини нараняване от притискане. Дръжте частите на тялото си на разстояние.

9. Преместете лоста за височина на рязане в най-високо положение.

10. За модела TC 112 извършете следните стъпки за разкачване на жилото на съединителя.

- a) Разкачете жилото на съединителя (H) от пружината (I) на обтегача на ремъка.

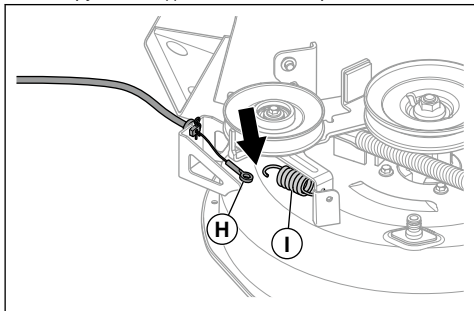

- b) Отстранете шпелнта (J) и издърпайте държача на жилото на съединителя (K) от конзолата на платформата за рязане.

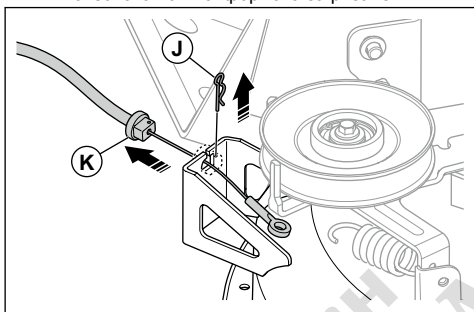

11. Натиснете надолу долния улей и отстранете платформата за рязане от продукта.

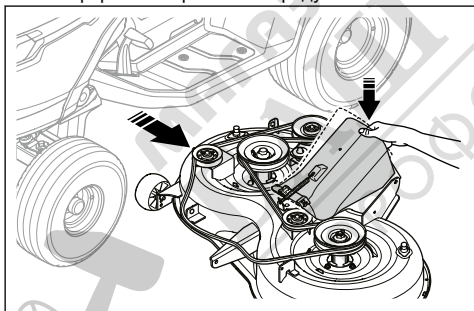

12. Монтирайте платформата за рязане в обратен ред.



ВНИМАНИЕ: Уверете се, че задвижващият ремък е монтиран правилно и е притиснат, когато монтирате платформата за рязане.

- a) Уверете се, че долният улей е в правилна позиция, когато монтирате платформата за рязане.

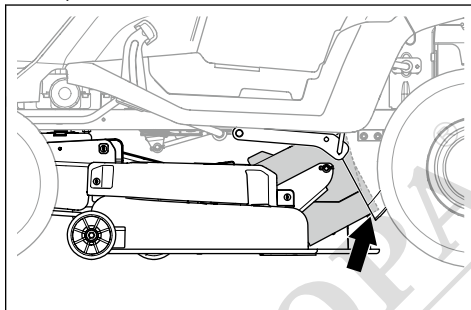

- b) Уверете се, че конзолите са в правилна позиция, когато монтирате платформата за рязане. Конзолата от дясната страна (A) трябва да бъде от вътрешната страна на дясната задна връзка. Конзолата от лявата страна (B) трябва да бъде от външната страна на задната лява връзка.

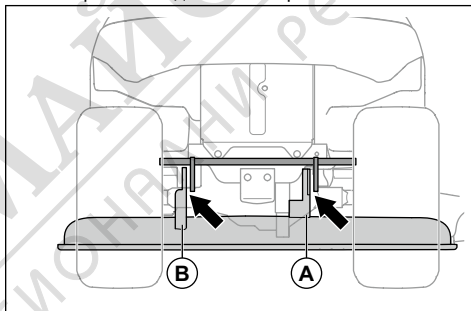

За отстраняване и монтиране на централния улей

1. Изключете косилния апарат и спрете продукта.
2. Задайте прекъсвача в изключено (O) положение и отстранете ключа от прекъсвача.
3. Отстранете коша за трева.
4. Отстранете 2-те гайки и 2-те шайби.

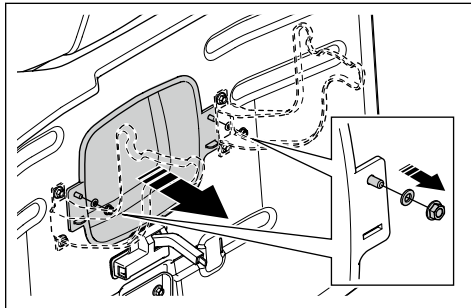

- Издърпайте навън централния улей.
- Монтирайте централния улей в обратната последователност.

За регулиране на паралелизма на платформата за рязане

За извършване на напречно регулиране на платформата за рязане

Ако височината на рязане е различна от дясната и лявата страна, височината на рязане може да се регулира.

- Уверете се, че налягането на гумите е правилно във всички 4 гуми. Направете справка с *Налягане в гумите на страница 32*.
- Паркирайте продукта на равна повърхност.
- Установете платформата за рязане в най-горно положение.
- Измерете разстоянието (X) от долния ръб на платформата за рязане до земята от лявата и дясната страна. Разстоянието трябва да е едно и също от 2-те страни.

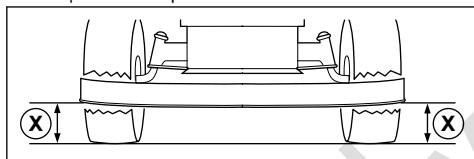

ПРЕДУПРЕЖДЕНИЕ:

Ножовете на платформата за рязане са остри и могат да причинят нараняване. Използвайте защитни ръкавици.

- Разхлабете контрагайките на шпилките за височината на рязане.

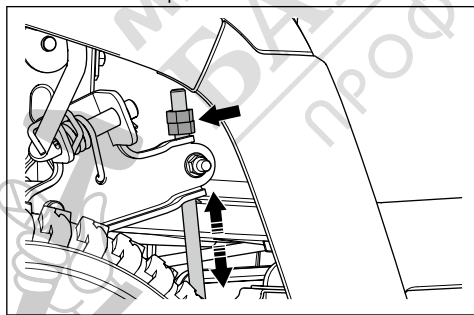

Забележка: Шпилките за височината на рязане са зад платформата за рязане, пред задните колела.

- Регулирайте гайките на шпилките за височината на рязане, докато платформата за рязане е с еднаква височина на рязане от лявата и дясната страна.
 - Въртете гайките обратно на часовниковата стрелка, за да спуснете платформата за рязане.
 - Въртете гайките по часовниковата стрелка, за да повдигнете платформата за рязане.
- Измерете разстоянието отново. Регулирайте, докато 2-те страни се изравнят.
- Затегнете контрагайките, когато напречното регулиране е завършено.
- Окосете малко трева и проверете резултата. Регулирайте, ако е необходимо.

За извършване на надлъжно регулиране на платформата за рязане

Платформата за рязане трябва да е хоризонтална напречно, преди се пристъпи към надлъжно регулиране. Направете справка с *За извършване на напречно регулиране на платформата за рязане на страница 35*.

- Уверете се, че налягането на гумите е правилно във всички 4 гуми. Направете справка с *Налягане в гумите на страница 32*.
- Паркирайте продукта на равна повърхност.
- Установете платформата за рязане в най-горно положение.
- Измерете разстоянието от долния ръб на платформата за рязане до земята от задната страна (A) и от предната страна (B). Разстоянието от предната страна трябва да бъде 5 – 10 mm по-ниско от това на задната страна.

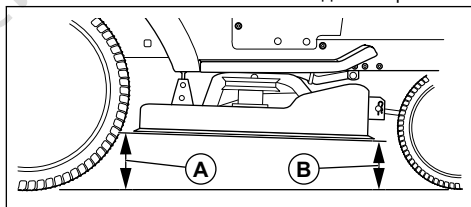

ПРЕДУПРЕЖДЕНИЕ:

Ножовете на платформата за рязане са остри и могат да причинят нараняване. Използвайте защитни ръкавици.

5. Ако е необходимо да извършите регулиране на предната страна, разхлабете контрагайката и регулирайте гайката на предната връзка.

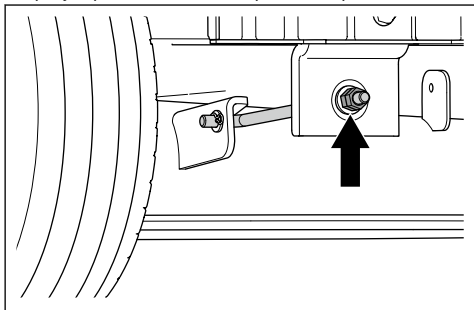

Забележка: Предната връзка е в предната част на продукта – зад ауслуха.

- Въртете гайката обратно на часовниковата стрелка, за да спуснете предната страна на платформата за рязане.
- Въртете гайката по часовниковата стрелка, за да повдигнете платформата за рязане.
- Затегнете контрагайката, когато регулирането на предната страна е завършено.

За проверка на ножовете



ВНИМАНИЕ: Повредените или неправилно балансирани ножове могат да повредят продукта. Сменете повредените ножове. Възложете на упълномощен сервиз заточването и балансирането на затъпените ножове.

- Отстранете платформата за рязане. Направете справка с *За да отстраните и монтирате платформата за рязане на страница 32*.
- Погледнете ножовете, за да видите дали не са повредени и не е необходимо да бъдат заточени.

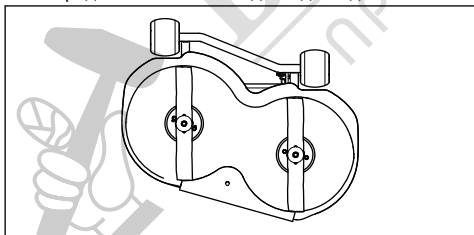

За смяна на ножовете

- Блокирайте ножовете с дървено трупче.

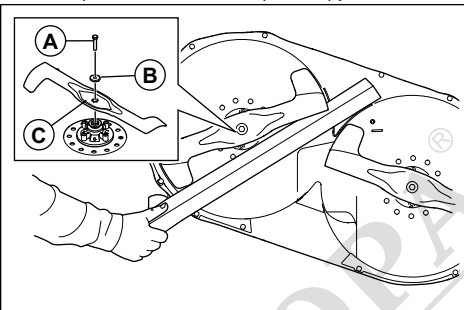

- Отстранете болта (A), шайбата (B) и ножа (C).
- Монтирайте нов ляв нож от лявата страна и нов десен нож от дясната страна. Левият нож е означен с "ляв", а десният нож е означен с "десен".

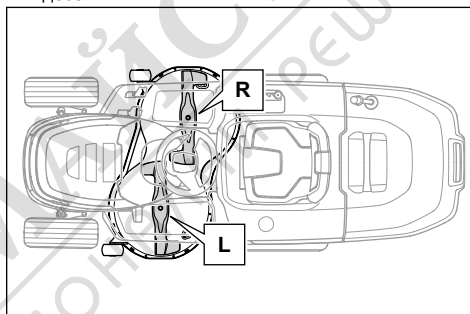

ВНИМАНИЕ: Ножовете имат различна посока на въртене. Десният нож трябва да бъде монтиран от дясната страна, а левият нож трябва да бъде монтиран от лявата страна.



ПРЕДУПРЕЖДЕНИЕ:

Неправилен тип нож може да причини изхвърляне на предмети от платформата за рязане и да причини сериозно нараняване. Използвайте само посочените ножове в *За да отстраните и монтирате платформата за рязане на страница 32*.

- Уверете се, че огънатите краища на ножовете сочат по посока на косилния апарат.
- Затегнете болтовете с въртящ момент до 80 Nm.

За смяна ремъка на платформата за рязане

1. Отстранете платформата за рязане. Направете справка с *За да отстраните и монтирате платформата за рязане на страница 32*.
2. Отстранете замърсяванията и тревата около лагерните възли, ремъчните шайби на ножовете и от горната повърхност на платформата за рязане.
3. Отстранете болта (А), шайбата (В) и свободната ремъчна шайба (С).

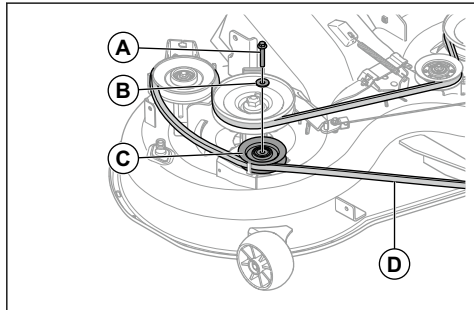

4. Отстранете ремъка на платформата за рязане (D) от ремъчните шайби на ножовете на платформата за рязане.
5. Монтирайте нов ремък на платформата за рязане в обратната последователност.
 - а) Уверете се, че ремъкът на платформата за рязане е в правилно положение при всички ремъчни шайби.

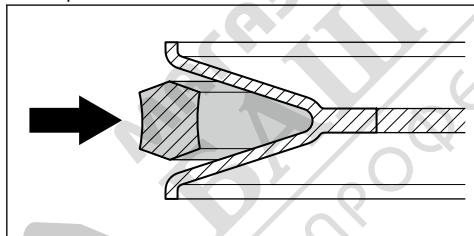

ВНИМАНИЕ: Уверете се, че ремъкът на платформата за рязане не е усукан. Направете справка с табелата за преминаване на ремъка, намираща се на платформата за рязане.

За регулиране на колелата, предпазващи от оголване на терена

Колелата, предпазващи от оголване на терена, задържат платформата за рязане в правилно положение върху земята и предотвратяват оголването на моравата в условията на повечето терени. Колелата, предпазващи от оголване на

терена, са правилно регулирани, ако са леко повдигнати от земята, когато платформата за рязане е на необходимата височина на рязане.

1. Спрете продукта на равна повърхност и изключете двигателя.
2. Установете платформата за рязане на подходящата височина на рязане. Направете справка с *За да зададете височината на рязане (ТС 112) на страница 22* или *За да зададете височината на рязане (ТС 114) на страница 22*.
3. Отстранете гайката (А), болта (В), шайбата (С), колелото, предпазващо от оголване на терена (D), и втулката (Е).

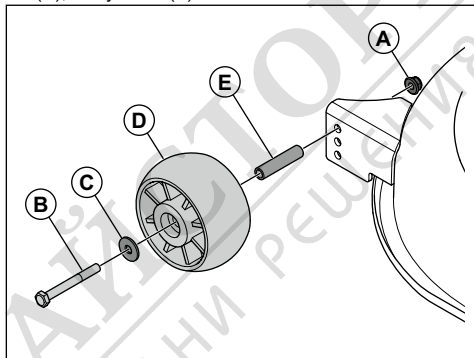

4. Монтирайте колелото, предпазващо от оголване на терена, втулката, болта, шайбата и гайката в 1 от 3-те отвора.
5. Регулирайте всички колела, предпазващи от оголване на терена, със същата процедура.

За извършване на проверка на нивото на моторното масло

1. Паркирайте продукта на равна повърхност и спрете двигателя.
2. Отворете капака на двигателя.
3. Разхлабете мерителната пръчка и я извадете.

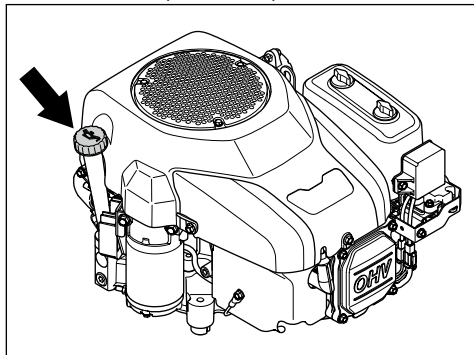

4. Почистете маслото от мерителната пръчка.

5. Поставете обратно мерителната пръчка и я затегнете.
6. Разхлабете и издърпайте мерителната пръчка и отчетете нивото на маслото.
7. Нивото на маслото трябва да бъде между маркировките на мерителната пръчка. Ако нивото е близо до маркировката ADD (ДОБАВЯНЕ), долейте масло, докато достигне маркировката FULL (ПЪЛНО).

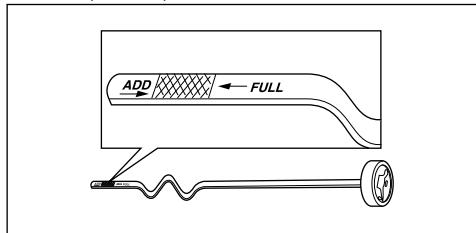

8. Наливайте масло през отвора, в който влиза мерителната пръчка. Наливайте маслото бавно.

Забележка: Направете справка с *Технически характеристики на страница 45* за типовете моторно масло, което препоръчваме. Не смесвайте различни типове масло.

9. Затегнете правилно мерителната пръчка, преди да стартирате двигателя. Стартирайте двигателя и го оставете да работи на празен ход около 30 секунди. Спрете двигателя. Изчакайте 30 секунди и проверете отново нивото на маслото.

За смяна на моторното масло

Ако двигателят е студен, стартирайте двигателя и го оставете да работи 1 – 2 минути, преди да източите моторното масло. Това ще затопли моторното масло и то ще се източва по-бързо.



ПРЕДУПРЕЖДЕНИЕ: Не оставяйте двигателя да работи повече от 1 – 2 минути, преди да източите моторното масло. Моторното масло става много горещо и може да причини изгаряния. Оставете двигателя да изстине, преди да източите моторното масло.



ПРЕДУПРЕЖДЕНИЕ: Ако разлеете моторно масло върху тялото си, почистете със сапун и вода.

1. Отстранете маркуча за източване на (А) от държача (В) и поставете маркуча за източване на маслото през междината (С).

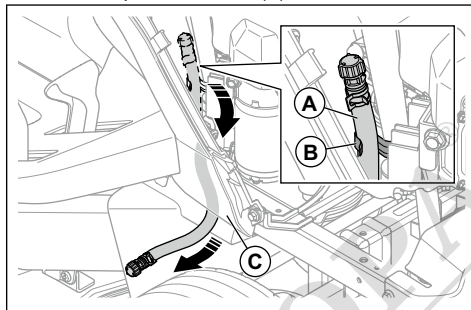

2. Поставете съд под изпускателна пробка за масло.
3. Отстранете мерителната пръчка.
4. Отстранете капачката на крана за източване на маслото на маркуча за източване на маслото и оставете моторното масло да се източи в съда.

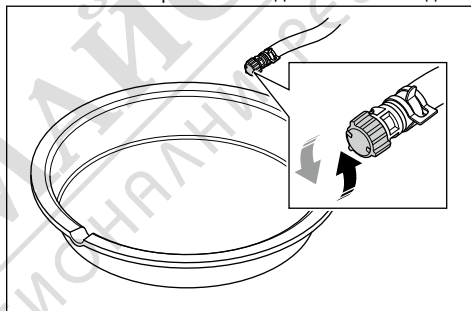

5. Когато цялото масло се е източило, монтирайте капачката на крана за източване на маслото.
6. Ако двигателят има маслен филтър, сменете го. Направете справка с *За смяна на масления филтър (ТС 114) на страница 39*.
7. Бавно налейте маслото през отвора за мерителната пръчка. Изберете масло с вискозитет съгласно температурните диапазони, посочени на фигурата. Направете справка с *Технически характеристики на страница 45*.

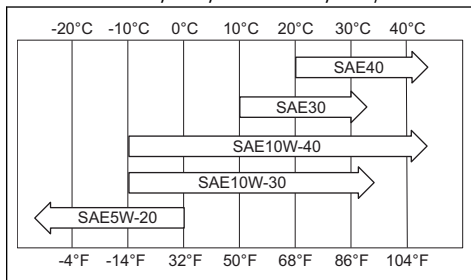



ВНИМАНИЕ: Не смесвайте различни типове масло.

8. Монтирайте мерителната пръчка.
9. Изхвърлете използваното моторно масло.

За смяна на масления филтър (ТС 114)



ПРЕДУПРЕЖДЕНИЕ:

Използвайте защитни ръкавици. Ако разлеее моторно масло върху тялото си, почистете със сапун и вода.

1. Източете моторното масло. Направете справка с *За смяна на моторното масло на страница 38*.
2. Завъртете масления филтър обратно на часовниковата стрелка, за да го отстраните.

3. Смажете леко гуменото уплътнение на новия маслен филтър с ново моторно масло.
4. Завъртете на ръка масления филтър по часовниковата стрелка, докато гуменото уплътнение е на позиция, и след това го завъртете още половин оборот.
5. Напълнете двигателя с ново моторно масло. Направете справка с *За смяна на моторното масло на страница 38*.
6. Стартирайте двигателя и го оставете да работи на обороти на празен ход 3 минути.
7. Спрете двигателя и проверете дали няма теч на масло от масления филтър.
8. Долейте моторно масло, за да компенсирате за маслото, съдържащо се в новия маслен филтър.

Разписаниe за търсене и отстраняване на неизправности

Ако не можете да намерите решение на Вашите проблеми в това ръководство за оператора, се обърнете към Вашия сервизен дилър на Husqvarna.

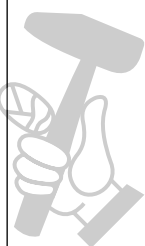
Проблем	Причина	Действие
 Двигателят на стартера не развърта двигателя.	Не е задействана спирачката за паркиране.	Задействайте спирачката за паркиране. Направете справка с <i>За задействане и освобождаване на спирачката за паркиране на страница 21</i> .
	Платформата за рязане е включена.	Изключете платформата за рязане. Направете справка с <i>За да включите и изключите платформата за рязане (ТС 112) на страница 21</i> .
	Главният предпазител е повреден.	Сменете главния предпазител. Направете справка с <i>За да смените главния предпазител на страница 30</i> .
	Блокировката на запалването е повредена.	Обърнете се към Вашия сервизен дилър на Husqvarna.
	Връзката между кабела и акумулаторната батерия е лоша.	Уверете се, че акумулаторната батерия е свързана правилно. Направете справка с <i>За свързване на акумулатора на страница 19</i> .
	Акумулаторната батерия е прекалено изтощена.	Заредете акумулаторната батерия. Направете справка с <i>За зареждане на акумулаторната батерия на страница 31</i> .
	Двигателят на стартера е повреден.	Обърнете се към Вашия сервизен дилър на Husqvarna.

Проблем	Причина	Действие
Двигателят не стартира, когато двигателят на стартера развърти двигателя.	В резервоара за гориво няма гориво.	Напълнете с гориво резервоара за гориво. Направете справка с <i>За наливане на гориво на страница 19.</i>
	Запалителната свещ е повредена.	Проверете запалителните свещи. Сменете запалителните свещи, ако е необходимо. Направете справка с <i>За проверка и смяна на запалителна свещ на страница 30.</i>
	Запалителният кабел е повреден.	Обърнете се към Вашия сервизен дилър на Husqvarna.
	Има замърсяване в карбуратора или в горивопровода.	Обърнете се към Вашия сервизен дилър на Husqvarna.
	Горивният филтър е запушен.	Сменете горивния филтър. Направете справка с <i>За смяна на горивния филтър на страница 29.</i>
Двигателят не работи гладко.	Запалителната свещ е повредена.	Проверете запалителните свещи. Сменете запалителните свещи, ако е необходимо. Направете справка с <i>За проверка и смяна на запалителна свещ на страница 30.</i>
	Карбураторът е регулиран неправилно.	Обърнете се към Вашия сервизен дилър на Husqvarna.
	Въздушният филтър е запушен.	Почистете или сменете въздушния филтър. Направете справка с <i>За почистване и смяна на въздушния филтър на страница 29.</i>
	Вентилационният канал на резервоара за гориво е запушен.	Обърнете се към Вашия сервизен дилър на Husqvarna.
	Има замърсяване в карбуратора или в горивопровода.	Обърнете се към Вашия сервизен дилър на Husqvarna.
	Горивният филтър е запушен.	Сменете горивния филтър. Направете справка с <i>За смяна на горивния филтър на страница 29.</i>
Двигателят няма мощност.	Въздушният филтър е запушен.	Почистете или сменете въздушния филтър. Направете справка с <i>За почистване и смяна на въздушния филтър на страница 29.</i>
	Запалителната свещ е повредена.	Проверете запалителните свещи. Сменете запалителните свещи, ако е необходимо. Направете справка с <i>За проверка и смяна на запалителна свещ на страница 30.</i>
	Има замърсяване в карбуратора или в горивопровода.	Обърнете се към Вашия сервизен дилър на Husqvarna.
	Кабелът за газта е регулиран неправилно.	Обърнете се към Вашия сервизен дилър на Husqvarna.



Проблем	Причина	Действие
Двигателят спира, когато се опитате да задвижите продукта на заден ход.	Системата за работа на заден ход (ROS) не е включена.	Включете системата за работа на заден ход (ROS). Направете справка с <i>За използване на системата за работа на заден ход (ROS) на страница 23.</i>
Трансмисията няма достатъчно мощност.	Смукателният въздухпровод на трансмисията или охлаждащите ребра са блокирани.	Обърнете се към Вашия сервизен дилър на Husqvarna.
	Вентилаторът на трансмисията е повреден.	Обърнете се към Вашия сервизен дилър на Husqvarna.
	В трансмисията няма масло или нивото на маслото е прекалено ниско.	Обърнете се към Вашия сервизен дилър на Husqvarna.
	Задвижващата система е изключена.	Включете задвижващата система. Направете справка с <i>За включване и изключване на задвижващата система на страница 21.</i>
Акумулаторната батерия не се зарежда.	Акумулаторната батерия е повредена.	Сменете акумулаторната батерия. Направете справка с <i>За смяна на акумулаторната батерия на страница 32.</i>
	Връзката при клемите на акумулаторната батерия е лоша.	Уверете се, че акумулаторната батерия е свързана правилно. Направете справка с <i>За свързване на акумулатора на страница 19.</i>
Има вибрации в продукта.	Ножовете са разхлабени.	Затегнете ножовете. Направете справка с <i>Технически характеристики на страница 45.</i>
	Ножовете са монтирани неправилно.	Уверете се, че ножовете са монтирани правилно. Направете справка с <i>За проверка на ножовете на страница 36.</i>
	Ножовете не са балансирани.	Проверете ножовете за износване и повреди. Направете справка с <i>За проверка на ножовете на страница 36.</i>
	Двигателят е разхлабен.	Обърнете се към Вашия сервизен дилър на Husqvarna.
	Ролките на ремъка са изместени или хлабави.	Обърнете се към Вашия сервизен дилър на Husqvarna.

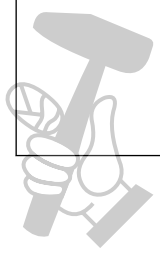

Проблем	Причина	Действие
Резултатът от рязането е незадоволителен.	Ножовете са затъпени.	Проверете ножовете за износване и повреди. Направете справка с <i>За проверка на ножовете на страница 36.</i>
	Тревата е висока или мокра.	Направете справка с <i>За получаване на добър резултат от рязането на страница 23.</i>
	Платформата за рязане не е успоредна.	Регулирайте паралелизма на платформата за рязане. Направете справка с <i>За регулиране на паралелизма на платформата за рязане на страница 35.</i>
	Има запушване с трева в платформата за рязане.	Почистете платформата за рязане. Направете справка с <i>За да смажете платформата за рязане на страница 27.</i>
	Отворите за въздух на платформата за рязане са запушени.	Почистете платформата за рязане. Направете справка с <i>За да смажете платформата за рязане на страница 27.</i>
	Около ролките на ножа се е натрупало замърсяване.	Почистете платформата за рязане. Направете справка с <i>За да смажете платформата за рязане на страница 27.</i>
	Налягането в гумите е различно от лявата и дясната страна.	Уверете се, че налягането на гумите е правилно във всички 4 гуми. Направете справка с <i>Налягане в гумите на страница 32.</i>
	Продуктът работи с прекалено висока скорост.	Направете справка с <i>Технически характеристики на страница 45.</i>
	Оборотите на двигателя са прекалено ниски.	Направете справка с <i>Технически характеристики на страница 45.</i>
	Ремъкът на платформата за рязане приплъзва.	Обърнете се към Вашия сервизен дилър на Husqvarna.
Ремъкът на платформата за рязане е износен или повреден.	Сменете ремъка на платформата за рязане. Направете справка с <i>За смяна ремъка на платформата за рязане на страница 37.</i>	
Ножовете на платформата за рязане не започват да се въртят, когато платформата за рязане се включи.	Към изхода за трева няма монтиран кош за трева или друга принадлежност (ако е приложимо).	Монтирайте кош за трева или друга принадлежност към изхода за трева (ако е приложимо).

Транспортиране, съхранение и изхвърляне

Транспортиране

- Машината е тежка и може да причини наранявания от премазване. Внимавайте при товарене върху или разтоварване от превозно средство или ремарке.
- Използвайте одобрено ремарке за транспортиране на машината.
- Уверете се, че познавате местните разпоредби за движение по пътищата, преди да транспортирате машината в ремарке или по пътищата.
- За да натоварите продукта по-лесно върху ремарке, установете платформата за рязане в най-горно положение.

За безопасно закрепване на продукта за транспортиране



ПРЕДУПРЕЖДЕНИЕ: Преди да закрепите продукта, трябва да прочетете и разберете главата за безопасност. Направете справка с *Безопасност на страница 7*.



ПРЕДУПРЕЖДЕНИЕ: Спирачката за паркиране не е достатъчна за заключване на продукта по време на транспортиране. Закрепете продукта здраво към зоната за товарене.

Оборудване: 2 одобрени ремъка и 4 клина за колелата.

1. Паркирайте продукта в центъра на зоната за товарене.

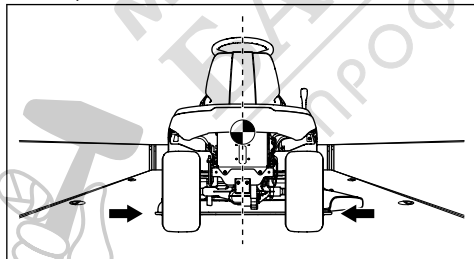

ВНИМАНИЕ: За транспортиране с превозни средства с покривало оставете продукта да се охлади, преди да поставите продукта под покривалото.

2. Уверете се, че центърът на гравитацията на продукта е над оста на транспортиращото превозно средство. Ако за транспортиране се използва ремарке, уверете се, че вертикалната сила върху теглителната шина е правилна.

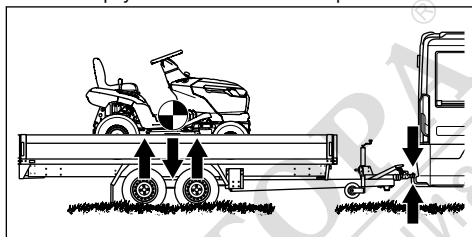

3. Задействайте спирачката за паркиране.
4. Премахнете всички търкалящи се предмети.
5. Прикрепете първия ремък към теглителната шина.

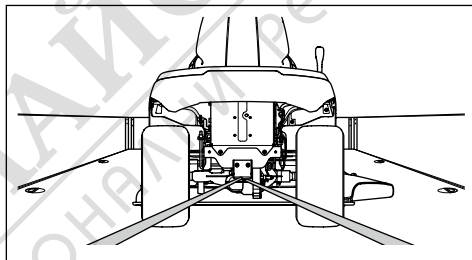

6. Притегнете въжето напред, за да закрепите продукта към зоната за товарене.
7. Поставете втория ремък през предната ос.

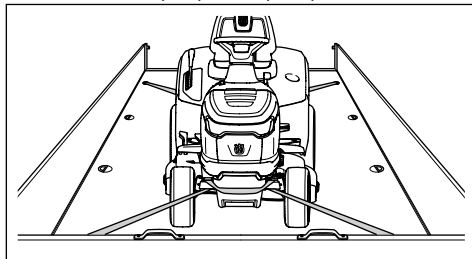

8. Закрепете въжето към зоната за товарене.
9. Притегнете въжето по посока на предната страна на зоната за товарене, за да прикрепите продукта към зоната за товарене.

10. Поставете клиновете за колелата пред и зад задните колела.

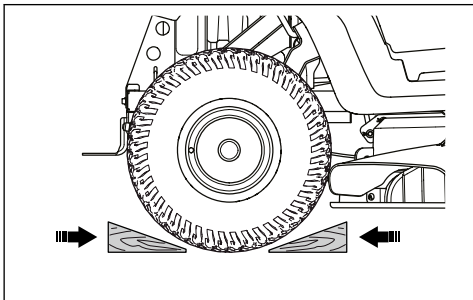

- Проверете машината за износени или повредени части и затегнете разхлабените винтове и гайки.
- Отстранете акумулаторната батерия. Почистете го, заредете го и го поддържайте охладен по време на съхранение.
- Сменете моторното масло и изхвърлете отработеното масло.
- Изпразнете резервоара за гориво. Стартирайте двигателя и го оставете да работи, докато се изразходи горивото в карбуратора.



ВНИМАНИЕ: Не изпразвайте резервоара за гориво и карбуратора, ако е бил добавен стабилизатор.

- Затворете спирателния клапан на горивото.
- Развийте запалителните свещи и налейте по около една супена лъжица моторно масло във всеки от цилиндрите. Развъртете на ръка двусекционния вал на двигателя, за да се нанесат маслото и поставете обратно пробките.
- Смажете всички смазочни нипели, съединения и оси.
- Съхранявайте продукта на чисто и сухо място и го покрийте за допълнителна защита.
- Покривало за предпазване на Вашата машина по време на съхранение или транспортиране можете да получите чрез Вашия дилър.

Съхранение

В края на сезона и преди повече от 30 дни съхранение подгответе машината за съхранение. Ако държите гориво в резервоара за гориво в продължение на 30 или повече дни, лепкави частици могат да предизвикат блокиране на карбуратора. Това има отрицателно въздействие върху работата на двигателя.

За да предотвратите образуването на лепкави частици, добавете стабилизатор. Ако се използва алкилатен бензин, не е необходим стабилизатор. Ако използвате стандартен бензин, не сменяйте с алкилатен бензин. Това може да предизвика втвърдяване на чувствителните гумени части. Добавете стабилизатор към горивото в резервоара или в контейнера за съхранение на горивото. Винаги използвайте указаните от потребителя съотношения на смесване. Оставете двигателя да работи най-малко 10 минути, след като добавите стабилизатор, докато той потече в карбуратора.

Изхвърляне

- Химическите вещества могат да бъдат опасни и не трябва да се изливат на земята. Винаги изхвърляйте използваните химикали в сервизен център или на подходящо място за изхвърляне на отпадъци.
- Когато машината се износи, изпратете я обратно на дилъра или на подходящо място за рециклиране.
- Маслото, маслените филтри, горивото и акумулаторът може да имат отрицателно въздействие върху околната среда. Съблюдавайте местните изисквания за рециклиране и приложимите разпоредби.
- Не изхвърляйте акумулатора като битов отпадък.
- Изпратете акумулатора на сервиз на Husqvarna или го изхвърлете на място за депониране на използвани акумулатори.



ПРЕДУПРЕЖДЕНИЕ: Не съхранявайте машината с гориво в резервоара за гориво на закрито или на места с лоша вентилация. Съществува опасност от пожар, ако изпаренията от горивото са близо до открит пламък, искри или сигнални лампи на котли, резервоари за топла вода и сушилни за дрехи.



ПРЕДУПРЕЖДЕНИЕ: Отстранете тревата, листата и други запалими материали от машината, за да намалите риска от злополука. Оставете машината да се охлади, преди да я оставите за съхранение.

- Почистете продукта, направете справка с *За почистване на продукта на страница 27*. Поправете повредени места по боята, за да предотвратите корозията.

Технически характеристики

Технически характеристики

	ТС 112	ТС 114
Размери		
Ширина без платформа за рязане, mm	916	916
Ширина с платформа за рязане, mm	990	990
Височина, mm	1100	1100
Дължина, без коша за трева, mm	1850	1850
Дължина, с коша за трева, mm	2170	2290
Тегло с платформа за рязане, с празен резервоар, kg	211	214
Колесна база, mm	1152	1152
Коловоз отпред, mm	730	730
Коловоз отзад, mm	700	700
Налягане на гумите, предни, kPa/bar/PSI	150/1,5/21,76	150/1,5/21,76
Налягане на гумите, задни, kPa/bar/PSI	100/1/14,5	100/1/14,5
Предни гуми	15x6-6	15x6-6
Задни гуми	18x8.5-8	18x8.5-8
Максимален градиент, градуси °	10	10
Макс. тегло на тегленото оборудване при наклон от 10°, kg	100	100
Макс. допустима вертикална сила върху теглителната шина, N/kg	250/25	250/25
Макс. допустима хоризонтална сила върху теглителната шина, N/kg	250/25	250/25
Двигател		
Марка/модел	Husqvarna/HS 413AE	Husqvarna/HS 452AE
Номинална изходна мощност на двигателя, kW ¹	8,0	9,0
Работен обем, cm ³	413	452
Макс. обороти на двигателя, об/мин	2800	2800
Макс. скорост на преден ход, km/h	9	9
Макс. скорост на заден ход, km/h	5	5

¹ Номиналната мощност на двигателя е средната нетна мощност (при указаните об/мин) на стандартен двигател за модела двигател, измерен спрямо SAE стандарта J1349/ISO1585. Двигателите масово производство може да се отклоняват от тази стойност. Действителната изходна мощност за двигателя, инсталиран на крайния продукт, ще зависи от работната скорост, условията на околната среда и други стойности.

	TC 112	TC 114
Гориво, безоловно, максимално съдържание на етанол/минимален октанов клас	E10/92	E10/92
Обем на резервоара за гориво, литри	6	6
Масло	Клас SF, SH или SJ SAE40, SAE30, SAE10W-30, SAE10W-40 или SAE5W-20	Клас SF, SH или SJ SAE40, SAE30, SAE10W-30, SAE10W-40 или SAE5W-20
Количество масло, вкл. маслен филтър, литри	Не е налично	1,2
Количество масло без масления филтър, литри	1,15	1,15
Двигател на стартера	Електрическо стартиране, 12 V	Електрическо стартиране, 12 V
Трансмисия		
Марка/модел	Hydro-Gear, T2	Hydro-Gear, T2
Обем на маслото, литри	2	2
Електрическа система		
Тип	12 V, отрицателно заземена	12 V, отрицателно заземена
Акумулаторна батерия	12 V, 20 Ah	12 V, 20 Ah
Запалителна свещ	HQT-9	HQT-9
Разстояние между електродите, mm/in	0,6 – 0,8/0,024 – 0,032	0,6 – 0,8/0,024 – 0,032
Тип крушка	12 V, 18 W	12 V, 18 W
Платформа за рязане		
Ширина на рязане, mm	950	950
Височина на рязане, 6 позиции, mm	25 – 100	25 – 100
Шумови емисии ²		
Ниво на звуковата мощност, измерена в dB(A)	97	98
Гарантирано ниво на звукова мощност, dB(A)	100	100
Ниво на шума ³		
Ниво на звуковото налягане при ухото на оператора, dB(A)	86	87
Ниво на вибрациите ⁴		
Ниво на вибрация на кормилото, m/s ²	5,3	6,1
Ниво на вибрация на седалката, m/s ²	1,7	2,3

² Емисии на шума в околната среда, измерени като звукова мощност (L_{WA}) в съответствие с директива на ЕО 2000/14/ЕО.

³ Ниво на звуковото налягане съгласно EN ISO 5395. Отчетените данни за нивото на звуковото налягане имат типична статистическа дисперсия (стандартно отклонение) от 3,0 dB(A).

⁴ Ниво на вибрациите съгласно EN ISO 5395. Отчетените данни за равнището на вибрации имат типична статистическа дисперсия (стандартно отклонение) от 1,5 m/s² (кормило) и 1,5 m/s² (седалка).

	ТС 112	ТС 114
Ножове		
Дължина на острието, mm	483	483
Номер на артикул, ляв нож	537 67 40-10	537 67 40-10
Номер на артикул, ляв нож	537 67 41-10	537 67 41-10



ПРЕДУПРЕЖДЕНИЕ: Използвайте само платформите за рязане, които са посочени в това ръководство. Платформи за рязане, които не са одобрени за продукта, може причинят изхвърчане на предмети с висока скорост и да причинят сериозно нараняване.

Контролни точки	
Успоредност на платформата за рязане с височината на рязане в положение 1	5 – 10 mm/0,197 – 0,394 in
Контрол на височината на рязане в положение 1	25 ± 2 mm/0,98 ± 0,079 in

Обслужване

Сервиз

Извършвайте ежегодна проверка в оторизиран сервиз, за да се уверите, че машината ще работи безопасно и по най-добрия начин по време на активния сезон. Най-доброто време за извършване на сервизно обслужване или основен ремонт на машината е неактивният сезон.

Когато изпращате поръчка за резервните части, предоставяйте информация за годината на покупка, модела, типа и серийния номер.

Винаги използвайте оригинални резервни части.



Декларация за съответствие

Декларация за съответствие на ЕС

Ние, Husqvarna AB, SE 561 82 Huskvarna, ШВЕЦИЯ,
тел. +46 36 146500, декларираме на своя собствена
отговорност, че продуктът:

Описание	Самоходна косачка за трева
Марка	Husqvarna
Тип/модел	TC 112, TC 114
Идентификация	Сериен номер, датиращ от 2023 и след това

отговаря напълно на следните директиви и
регламенти на ЕС:

Директива/регламент	Описание
2006/42/EO	"относно машините"
2014/30/EC	"относно електромагнитната съвместимост"
2000/14/EO	"относно шумовите емисии в околната среда"
2011/65/EC	"по отношение на ограничението за използване на определени опасни вещества в електрическо и електронно оборудване"

и че следните стандарти и/или технически
характеристики са приложени: EN ISO 5395-1:2013/
A1:2018, EN ISO 5395-3:2013/A1:2017/A2:2018, EN
ISO 14982:2009, EN IEC 63000:2018.

Упълномощен орган: 0197, TÜV Rheinland
LGA Products GmbH, Tillystrasse 2, 90431
Nürnberg, Germany, сертифицира съответствието с
Директивата на Съвета 2000/14/EO, процедура за
оценка на съответствието: приложение VI.

За повече информация относно шумовите емисии
направете справка с *Технически характеристики на*
страница 45.

Husqvarna, 2023-01-30



Claes Losdal, Мениджър "Разработки и развитие/
градински продукти", Husqvarna AB

Отговорен за техническата документация

