

Milwaukee

Nothing but **HEAVY DUTY**.®



M18 BPFP-CST M18 BPFP-WST M18 BPFPH



Original instructions
Originalbetriebsanleitung
Notice originale
Istruzioni originali
Manual original
Oorspronkelijke gebruiksaanwijzing
Original brugsanvisning
Original bruksanvisning
Bruksanvisning i original
Alkuperäiset ohjeet

Πρωτότυπο οδηγιών χρήσης
Orjinal işletme talimatı
Původní návodem k používání
Pôvodný návod na použitie
Instrukcją oryginalną
Eredeti használati utasítás
Izvirna navodila
Originalne pogonske upute
Instrukcijām oriģinālvalodā
Originali instrukcija

Algupärane kasutusjuhend
Оригинальное руководство по эксплуатации
Оригинално ръководство за експлоатация
Instrucțiuni de folosire originale
Оригинален прирачник за работа
Оригінал інструкції з експлуатації
التعليمات الأصلية

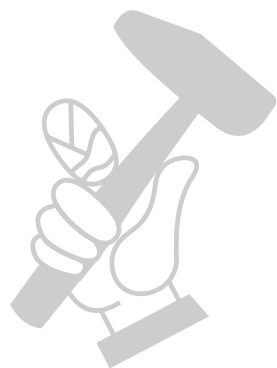

МАГАЗИН
БАШ

МАЙСТОР
ПРОФЕСИОНАЛНИ РЪКОВЕДЕНИЯ

Green Zelené
Grün Zielony
Vert Zöld
Verde Zelena
Verde Zelono
Verde Zaiš
Groen Žalia
Grøn Roheline
Grønt Зелёный
Grön Зелено
Vihreä Verde
Продсиво Зелено
Yeşil Зелений
Zelená أخضر

Blue Modrá
Blau Niebieski
Blau Kék
Blu Modra
Azul Plava
Azul Zils
Blauw Mélyna
Blå Sinine
Blå Синий
Blå Син
Sininen Alabastru
Mavi Сина
Modry Синий
أزرق



M18 BPFPH

Powered Base
Basisgerät mit Wechsellaku
Appareil de base avec batterie
Unità base alimentata
Base con alimentación por acumulador
Unidade básica com bateria intercambiável
Basisapparaat met wisselaccu
Basisenhed med batteri
Basisapparat med oppladbart batteri
Basprodukt med utbytesbatteri
Peruslaite vaihtokun kanssa
Βασική συσκευή με αποσπώμενη μπαταρία
Kartuş akülü temel cihaz
Základní přístroj s výměnným akumulátorem
Základný prístroj s výmenným akumulátorom

Jednostka podstawowa z wymiennym akumulatorem
Alapkészülék cserélhető akkuval
Osnovna naprava za akumulatorsko baterijo
Matična naprava sa promjenjivim akumulatorem
Pamatierie ar maînas akumulatoru
Pagrindinis įrenginys su keičiamąja baterija
Põhiseade koos akuga
Базовый блок со сменным аккумулятором
Основен уред със сменяема акумулаторна батерия
Bazá alimentatá electric
Основен уред со заменлива батерия
Базовий пристрій зі змінним аккумулятором

قاعدة الجهاز مع البطارية



M18 BFPF-CST

Chemical tank
Chemikaliëntank
Réservoir de produit chimique
Serbatoio prodotti chimici
Depósito de productos químicos
Tanque de produtos químicos
Chemicaliëntank
Kemikaliëntank
Kjemikaliëntank
Kemikaliëntank
Kemikaliëntank
Kemikaalisäiliö
Δεξαμενή χημικών ουσιών
Kımyasal deposu
Nádrž na chemikálie
Nádrž na chemikálie
Zbiornik na chemikalia
Vegyszertartály

Rezervoar za kemikalije
Spreminik za kemikalije
Kımikáliju tvertne
Chemikalju rezervuaras
Kemikaalide paak
Бак для химических препаратов
Резервоар за химикали
Rezervor de produse chimice
Резервоар за хемикалии
Резервуар для хімічних речовин
المواد الكيميائية



M18 BFPF-WST

Water Tank
Wassertank
Réservoir d'eau
Serbatoio acqua
Depósito de agua
Tanque de água
Watertank
Vandtank
Vanntank
Vattentank
Vesisäiliö
Δεξαμενή νερού
Su deposu
Nádrž na vodu
Nádrž na vodu
Zbiornik na wodę
Vízartály
Rezervoar za vodo

Spremnik vode
Üdens tvertne
Vandens rezervuaras
Veepaak
Бак для воды
Резервоар за вода
Rezervor de apă
Резервоар за вода
Резервуар для води

عبوة الماء



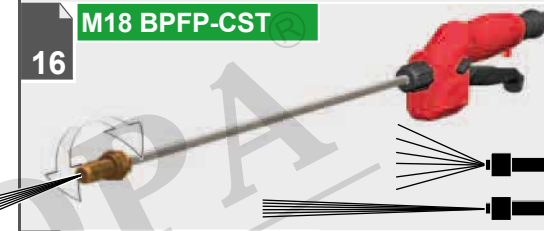
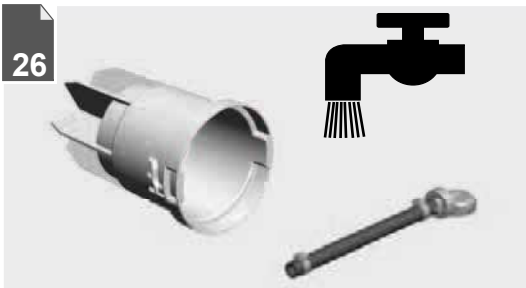
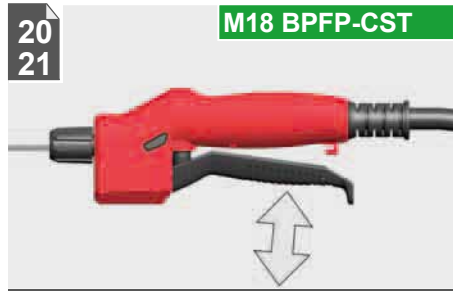
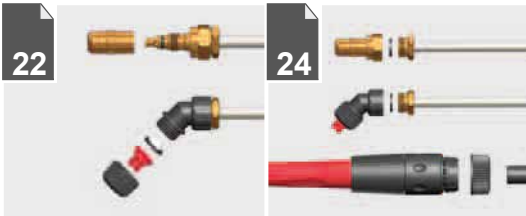

32

Operation	Käyttö	Valdymas
Bedienung	Χειρισμός	Käsitsemine
Utilisation	Kullanım	Εκμετάλλευση
Uso	Obsluha	Обслуживание
Manejo	Obsluha	Обслуживание
Comando	Obsluga	Utilizare
Bediening	Kezelés	Употреба
Bediening	Upravljanje	Εκμετάλλευση
Bediening	Posluživanje	التشغيل
Användning	Apkalpošana	



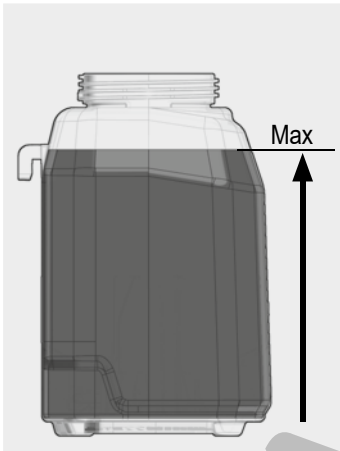

Switch tank with green cap and green label:

Only fill consumer-grade home and garden chemicals. For details see text section "Specified Conditions of Use".

Wechseltank mit grünem Deckel und grünem Aufkleber:

Nur Haushalts- und Gartenchemikalien, die für Endverbraucher bestimmt sind, einfüllen. Details siehe im Textteil "Bestimmungsgemäße Verwendung".

Réservoir de rechange avec couvercle vert et autocollant vert :
Remplir de produits chimiques à usage domestique ou phytosanitaire adaptés pour le consommateur final. Pour plus de détails, voir dans la partie intitulée "Utilisation conforme".

Seratoio intercambiabile con tappo verde ed etichetta verde:
Introdurre solo prodotti chimici per la casa e il giardinaggio, idonei all'uso da parte di consumatori finali. Per i dettagli vedere la sezione di testo "Utilizzo conforme".

Depósito de recambio con tapa verde y etiqueta verde:
Solo productos químicos de uso doméstico y de jardinería. Para más información, véase la sección de texto Condiciones de uso especificadas.

Tanque intercambiável com tampa verde e autocolante verde:
Somente encha produtos químicos domésticos e para o jardim destinados ao utilizador final. Para detalhes veja a seção "Utilização conforme a destinação".

Wisseltank met groen deksel en groene sticker:
Alleen vullen met chemicaliën voor huishoudelijk en tuingebruik die geschikt zijn voor het gebruik door de gebruiker. Zie punt 'Doelmatig gebruik' voor meer informatie.

Udskiftningstank med grønt låg og grøn mærkat:
Fyld kun husholdnings- og havekemikalier på, som er beregnet til slutbrugere. For detaljer se tekststeden Bestemmelsesmæssig brug.

Utskiftbar tank med grønt lokk og grøn etikett:
Fyll bare på husholdnings- og hagekemikalier som er bestemt for sluttbruker. For detaljer, se i tekstdel Tiltenkt bruk.

Utbytestank med grønt lock och grön klisteretikett:
Fyll endast på hushålls- och trädgårdskemikalier som är avsedda för slutanvändare. Angående detaljer se avsnittet "Använd maskinen enligt anvisningarna".

Vaihtosäiliö vihreällä kannella ja vihreällä tarraetiketillä:
Saa täyttää vain loppukäyttäjälle tarkoitettuihin kotitalous- ja puutarhakemikaaleihin. Tarkemmat tiedot katso tekstiosa "Määräysten mukainen käyttö".

Αποσπώμενη δεξαμενή με πράσινο καπάκι και πράσινο αυτοκόλλητο:

Πλήρωση μόνο με χημικές ουσίες οικιακής χρήσης και φυτοπροστατευτικά προϊόντα που προορίζονται για τους καταναλωτές. Για λεπτομέρειες βλέπε στο σημείο κειμένου Προβλεπόμενη χρήση.

Yeşil kapak ve yeşil etiketli değiştirilebilir depo:

Sadece tüketici için öngörülmuş evsel ve bahçe kimyasalları doldurun. Ayrıntılar için "Amacına uygun kullanım" başlıklı metnin bölümüne bakın.

Výmenná nádrž se zeleným krytem a zelenou nálepkou:

Naplňte pouze chemikálie používané v domácnosti a na zahradě, které jsou určeny pro koncového uživatele. Podrobnosti si přečtete v části textu "Použití podle předpisů".

Výmenná nádrž so zeleným krytom a zelenou nálepkou:

Naplňte iba chemikálie používané v domácnosti a záhrade, ktoré sú určené pre koncového používateľa. Podrobnosti si pozrite v časti textu "Použitie podľa predpisov".

Wymienny zbiornik z zieloną pokrywą i zieloną naklejką:

Napełniać wyłącznie chemikaliami domowymi i ogrodowymi, przeznaczonymi dla użytkowników końcowych. Szczegółowe informacje znajdują się w części tekstowej zatytułowanej Użytkowanie zgodnie z przeznaczeniem.

Cserélhető tartály zöld fedéllel és zöld címkével:

Csak végfelhasználóknak készült háztartási és kerti vegyszereket töltsön bele. A részleteket lásd a Rendeltetésszerű használat c. szöveges részben.

Zamenljiv rezervoar z zelenim pokrovom in zeleno nalepko:

Polnite samo gospodinjске in vrtnе kemikalije, namenjene za končne uporabnike. Za podrobnosti glejte razdelek "Namenska uporaba".

Promjenjivi spremnik sa zelenim poklopcem i zelenom naljepnicom:

Napuniti samo kemikalije iz kućanstva i povrtlarstva koje su određene za konačne potrošače. Detalje vidi u dijelu teksta "Pravilna primjena u određene svrhe".

Maînas tvertne ar zaļu vāku un zaļu uzlîmi:

Iepildiet tikai mājaiņniecības un dārza ķīmikālijas, kas ir paredzētas galapatērētājam. Plašāku informāciju skatīt sadaļā Paredzētais lietojums.

Pakaitinis rezervuaras su žaliu dangteliu ir žaliu lipduku:

Pilkite tik galutiniamis vartotojams skirtas buitines ir sodo chemines medziagas. Issamesnes informacijos rasite skyriuje Naudojimas pagal paskirti.

Vahetatav paak roheline kaane ja roheline kleebisega:

valage sisse ainult olme- ja aianduskemikaale, mis on mõeldud lõpptarbijaja jaoks. Täpsemat infot vt jaotisest "Otstarbekohane kasutamine".

Сменный бак с зеленой крышкой и зеленой наклейкой:

Заливать только средства бытовой химии и садовые химикаты, предназначенные для использования конечным потребителем. См подробности в текстовом разделе Использование по назначению.

Сменяем резервоар със зелена капачка и зелен стикер:

Зареждайте само домакински и градинарски химикали, предназначени за крайния потребител. За подробности вижте текстовата част Употреба по предназначение.

Rezervor de schimb cu capac verde și etichetă verde:

Umpleți doar cu produse chimice pentru casă și grădină. Pentru detalii, a se vedea secțiunea cu text Condiții de utilizare specificate.

Резервоар за вода со зелен капак и зелена налепница:

Полните само со хемикалии за домаќинство и градина наменети за крајните корисници. За детали видете го текстот "Наменета употреба".

Змінний резервуар із зеленою кришкою і зеленою наклейкою:

Тільки для заповнення побутовими та садовими хімікатами, призначеними для кінцевих споживачів. Докладніше див. текстову частину Використання за призначенням.

عبوة التبدیل بالغطاء الأخضر واللصق الأخضر:
لا تملأ العبوة سوى بالمواد الكيميائية المخصصة للمنزل والحدائق المنزلية فقط. لمزيد من التفاصيل، انظر "شروط الاستخدام المخصصة".



1

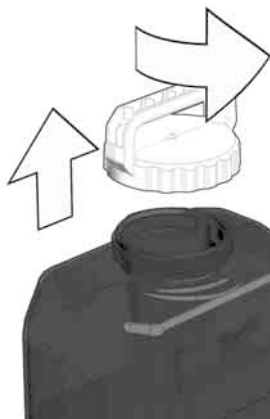

2

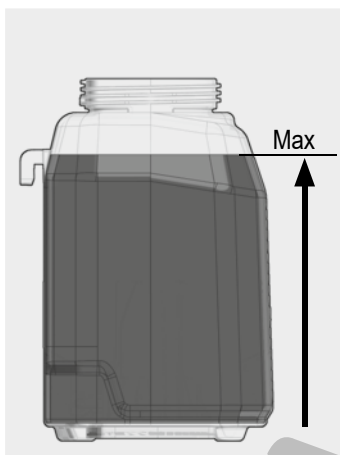

3

**Switch tank with blue cap and blue label:**

Only fill water. For details see text section "Specified Conditions of Use".

Wechsellank mit blauem Deckel und blauem Aufkleber:

Nur Wasser einfüllen. Details siehe im Textteil "Bestimmungsgemäße Verwendung".

Réservoir de rechange avec couvercle bleu et autocollant bleu :
Remplir uniquement d'eau propre. Pour plus de détails, voir dans la partie intitulée Utilisation conforme.

Serbatoio intercambiabile con tappo blu ed etichetta blu:
Introdurre solo acqua. Per i dettagli vedere la sezione di testo "Utilizza conforme".

Depósito de recambio con tapa azul y etiqueta azul:
Llene solo agua. Para más información, véase la sección de texto Condiciones de uso especificadas.

Tanque intercambiável com tampa azul e autocolante azul:
Somente encha água. Para detalhes veja a seção "Utilização conforme a destinação".

Wisseltank met blauw deksel en blauwe sticker:

Alleen vullen met water. Zie punt "Doelmatig gebruik" voor meer informatie.

Udskiftningstank med blåt låg og blå mærkat:

Fyld kun vand på. For detaljer se tekstdelen Bestemmelsesmæssig brug.

Utbytestank med blått lokk og blå etikett:

Fyll bare på vann. For detaljer, se i tekstdel Tiltenkt bruk.

Utbytestank med blått lock och blå klisteretikett:

Fyll endast på vatten. Angående detaljer se avsnittet "Använd maskinen enligt anvisningarna".

Vaihtosäiliö sinisellä kannella ja sinisellä tarraetiketillä:

Saa täyttää vain vedellä. Tarkemmat tiedot katso tekstiosa "Määräysten mukainen käyttö".

Αποσπώμενη δεξαμενή με μπλε καπάκι και μπλε αυτοκόλλητο:
Πλήρωση μόνο με νερό. Για λεπτομέρειες βλ. στο σημείο κειμένου Προβλεπόμενη χρήση.

Mavi kapak ve mavi etiketli değiştirilebilir depo:

Sadece su doldurun. Ayrıntılar için "Amacına uygun kullanım" başlıklı metin bölümüne bakın.

Výměnná nádrž s modrým krytem a modrou nálepkou:

Naplňte pouze vodu. Podrobnosti si přečtěte v části textu "Použití podle předpisů".

Výměnná nádrž so modrým krytom a modrou nálepkou:

Naplňte iba vodu. Podrobnosti si pozrite v časti textu "Použitie podľa predpisov".

Wymienny zbiornik z niebieską pokrywą i niebieską naklejką:

Napelniać tylko wodą. Szczegółowe informacje znajdują się w części tekstowej zatytułowanej Użytkowanie zgodne z przeznaczeniem.

Cserélhető tartály kék fedéllel és kék címkével:

Csak vizet töltsön bele. A részleteket lásd a Rendeltetészerű használat c. szöveges részben.

Zamenljiv rezervoar z modrim pokrovom in modro nalepko:
Polnite samo vodo. Za podrobnosti glejte razdelek "Namenska uporaba".

Promjenjivi spremnik sa plavim poklopcem i plavom naljepnicom:

Napuniti samo vodu. Detalje vidi u dijelu teksta "Pravilna primjena u određene svrhe".

Maīnas tvertne ar zilū vāku un zilū uzlīmi:

Iepildiet tikai ūdeni. Plašāku informāciju skatīt sadaļā Paredzētais lietojums.

Pakaitinis rezervuaras su mėlynu dangteliu ir mėlynu lipduku:

Pilkite tik vandenį. Išsamesnės informacijos rasite skyriuje Naudojimas pagal paskirtį.

Vahetatav paak sinise kaane ja sinise kleebisega:

valage sisse ainult vett. Täpsemat infot vt jaotisest "Otstarbekohane kasutamine".

Сменный бак с синей крышкой и синей наклейкой:

Заливать только воду. См подробности в текстовом разделе Использование по назначению.

Сменяем резервоар със синя капачка и син стикер:

Зареждайте само вода. За подробности вижте текстовата част Употреба по предназначение.

Rezervor de schimb cu capac albastru și etichetă albastră:

A se umple doar cu apă. Pentru detalii, a se vedea secțiunea cu text Condiții de utilizare specificate.

Резервоар за вода со син капак и сина налепница:

Полните само вода. За детали видете го текстот "Наменета употреба".

Змінний резервуар із синьою кришкою і синьою наклейкою:

Заповнювати лише водою. Докладніше див. текстову частину Використання за призначенням.

عبوة التبدیل بالغطاء الأزرق واللاصق الأزرق:
لا تملأ العبوة سوى بالماء. لمزيد من التفاصيل، انظر "شروط الاستخدام المخصصة".



1

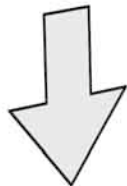

2

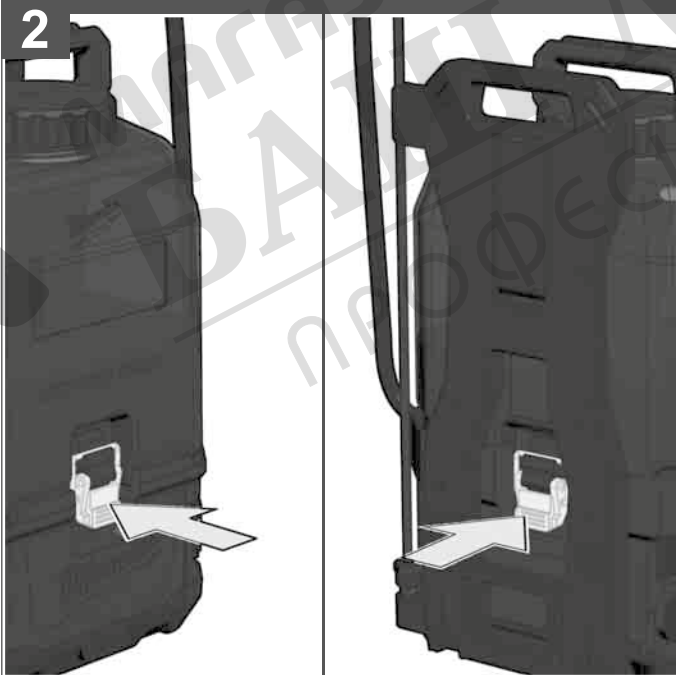

1

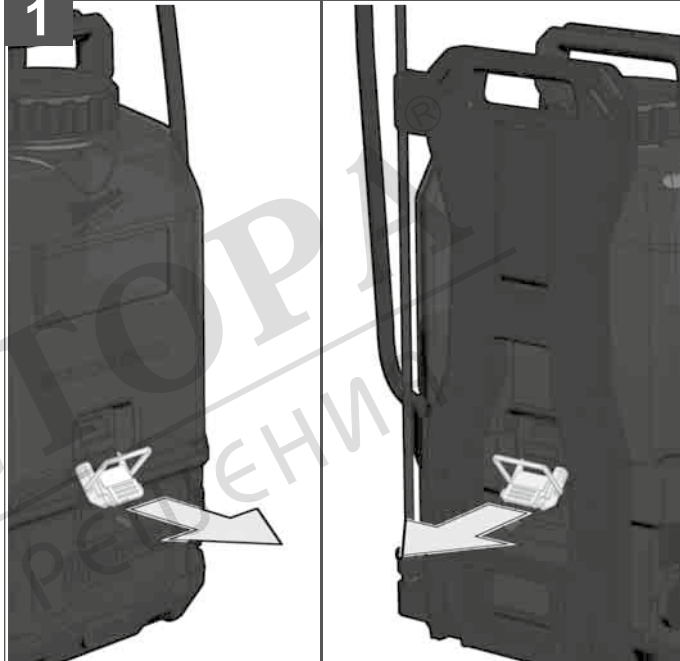

2



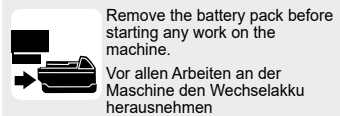

Remove the battery pack before starting any work on the machine.
 Vor allen Arbeiten an der Maschine den Wechselakku herausnehmen

Avant tous travaux sur la machine retirer l'accu interchangeable.

Prima di iniziare togliere la batteria dalla macchina.

Retire la batería antes de comenzar cualquier trabajo en la máquina.

Antes de efectuar cualquier intervención na máquina retirar o bloco acumulador.

Voor alle werkzaamheden aan de machine de akku verwijderen.

Ved arbejde inden i maskinen, bør batteriet tages ud.

Ta ut vekslebatteriet før du arbeider på maskinen

Drag ur batteripaket innan arbete utföres på maskinen.

Tarkista pistotulppa ja verkkojohto mahdollisilta vaurioilta. Viat saa korjata vain alan erikoismies.

Πριν από κάθε εργασία στη μηχανή αφαιρέστε την ανταλλακτική μπαταρία.

Aletin kendinde bir çalışma yapmadan önce kartuş aküyü çıkarın.

Před zahájením veškerých prací na vrtacím šroubováků vyjmout výměnný akumulátor.

Pred každou pracou na stroji výmenný akumulátor vytiahnuť.

Przed przystąpieniem do jakichkolwiek prac na elektronarzędziu należy wyjąć wkładkę akumulatorową.

Karbantartás, javítás, tisztítás, stb. előtt az akkumulátort ki kell venni a készülékből.

Pred deli na stroju izvlecite izmenljivi akumulator.

Prije svih radova na stroju izvaditi bateriju za zamjenu.

Pirms mašīnai veikt jebkāda veida apkopes darbus, ir jāizņem arī akumulators.

Prieš atlikdami bet kokius darbus įrenginyje, išimkite keičiamą akumuliatorių.

Enne kõiki töid masina kallal võtke vahetatav aku välja.

Виньте аккумулятор из машины перед проведением с ней каких-либо манипуляций.

Преди започване на каквито е да е работи по машината извадете акумулатора.

Scoateți acumulatorul înainte de a încerca orice intervenție pe mașină.

Отстранете ја батеријата пред да започнете да ја користите машината.

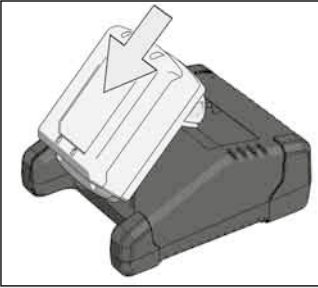
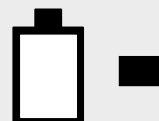
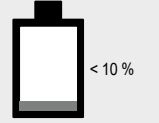
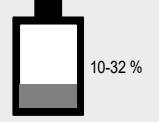
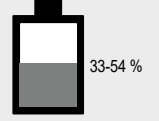
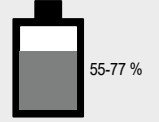
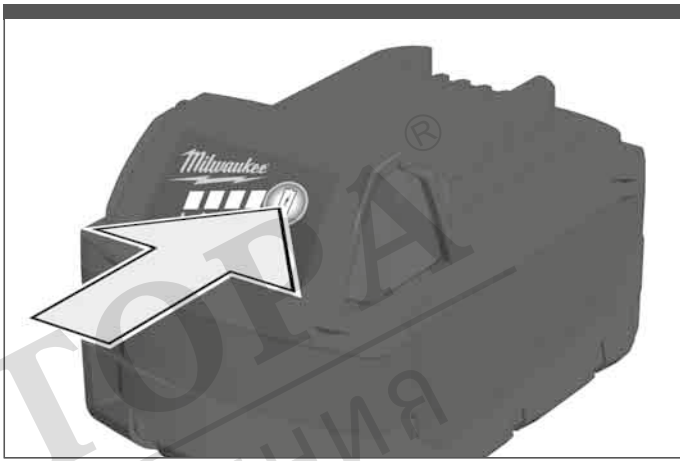
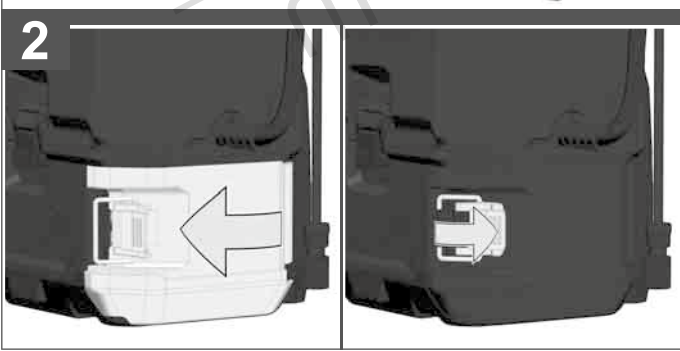
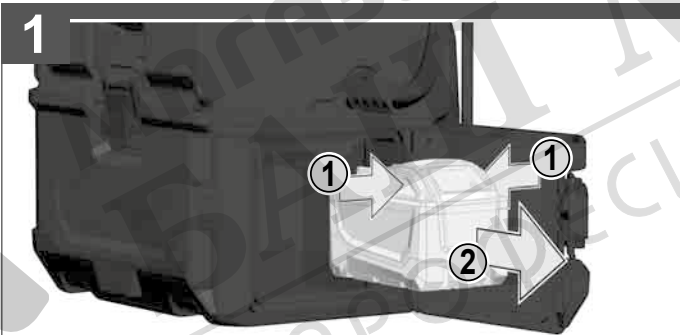
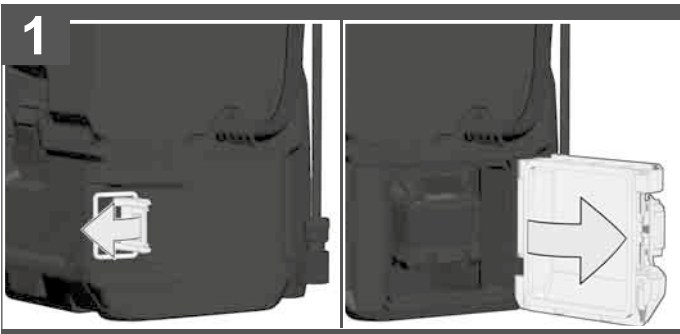

Перед будь-якими роботами на машині віняти змінну акумуляторну батарею.

قم بإزالة حزمة البطارية قبل البدء في أي أعمال على الجهاز.

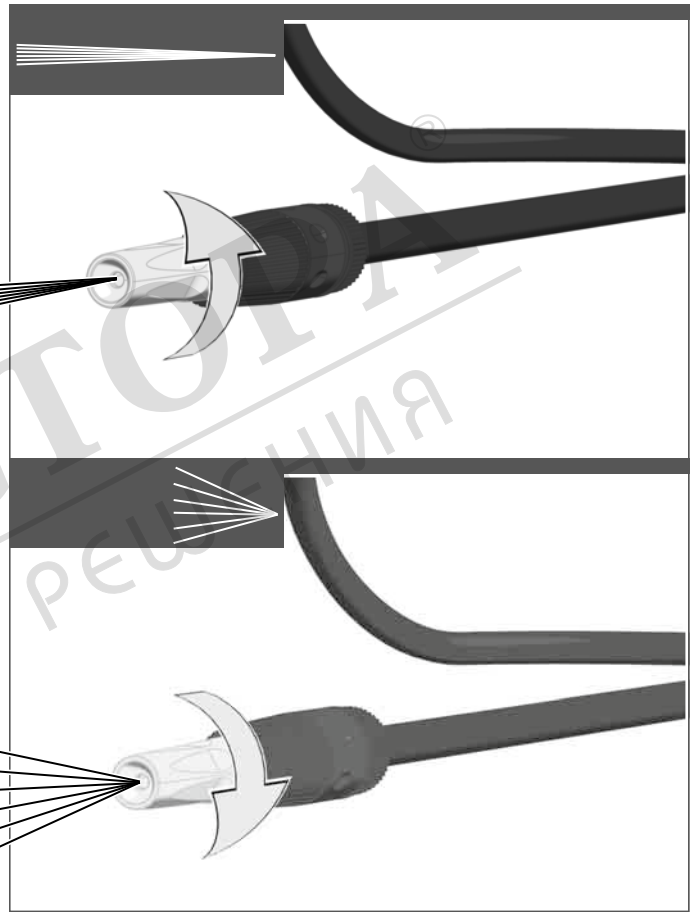
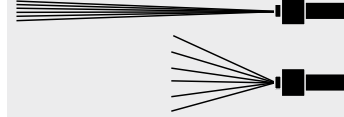
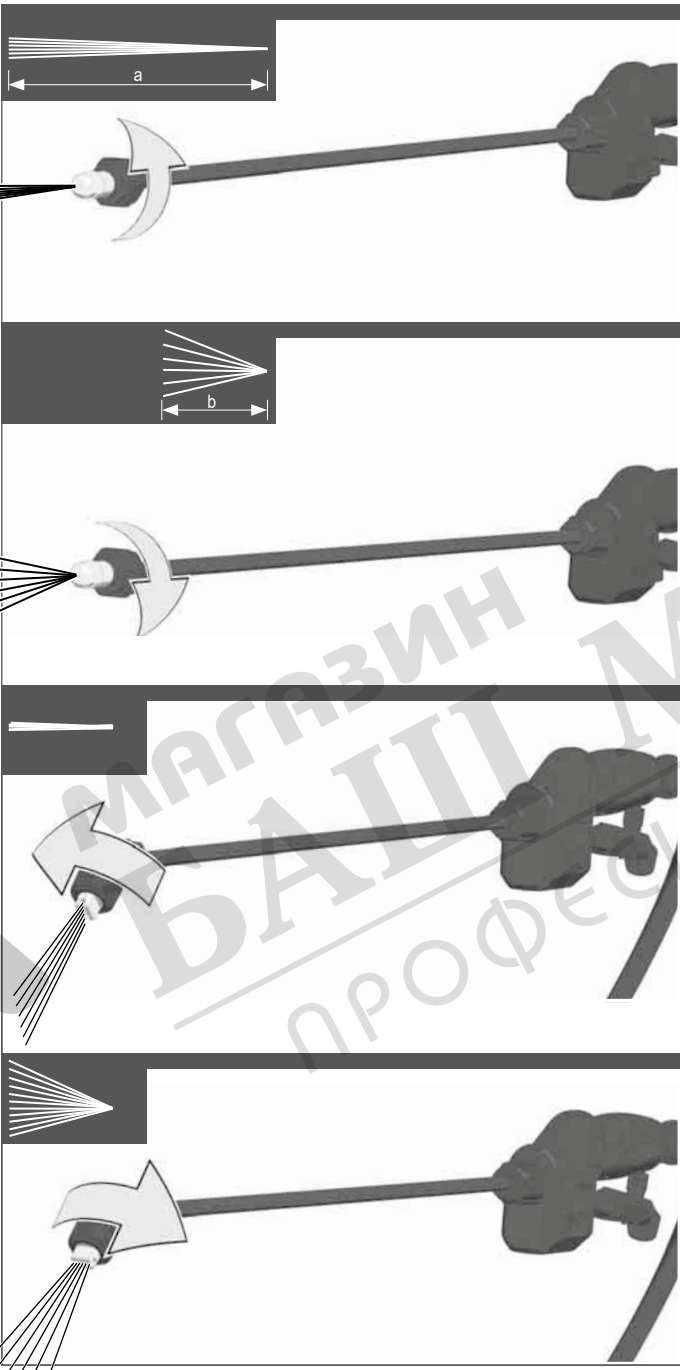
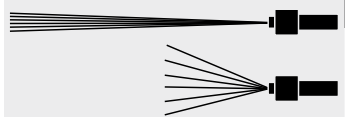

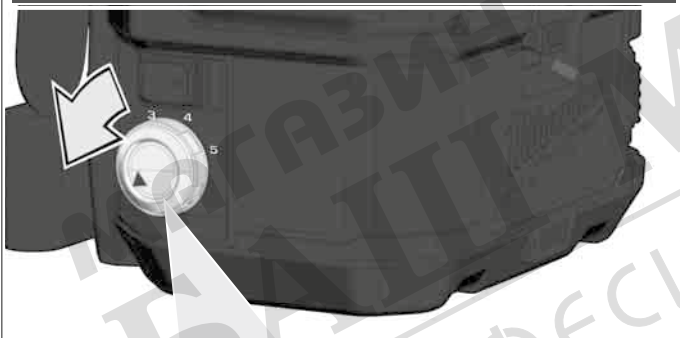



	M18 BFPF-CST		M18 BFPF-WST
			
	ø 1,35 mm		
	ml/min	ml/min	ml/min
1	248 ~ 413	248 ~ 413	0 ~ 541
2	424 ~ 636	424 ~ 636	0 ~ 863
3	672 ~ 909	672 ~ 909	0 ~ 1380
4	1020 ~ 1380	1020 ~ 1380	0 ~ 2070
5	1530 ~ 2070	1530 ~ 2070	0 ~ 4600

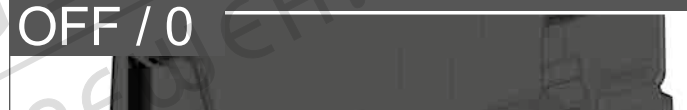
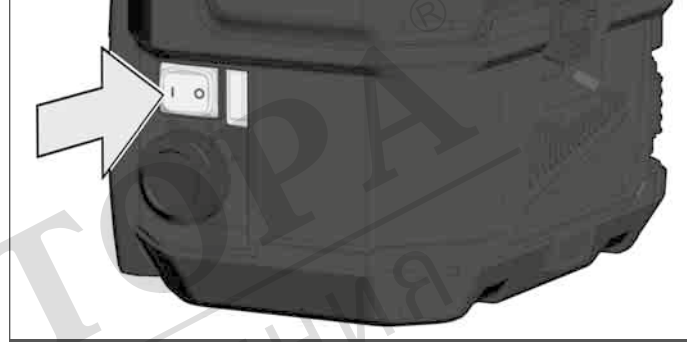

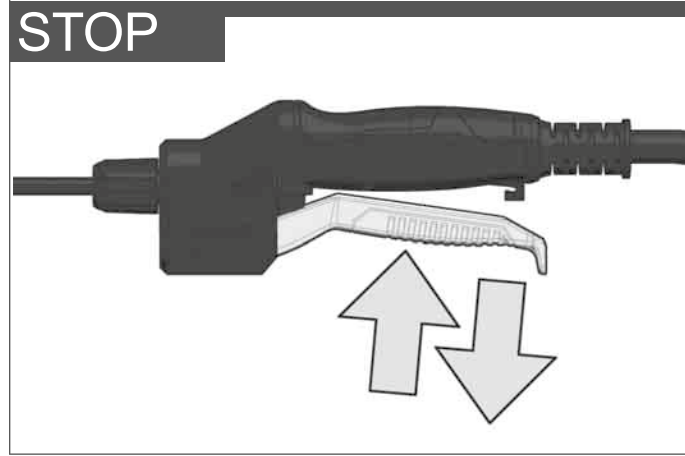
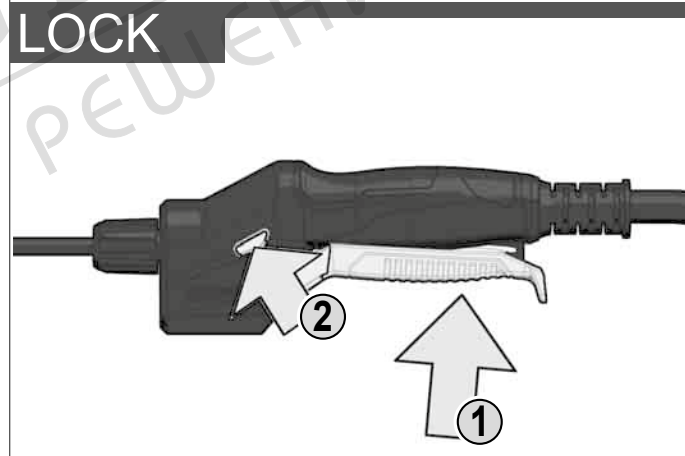
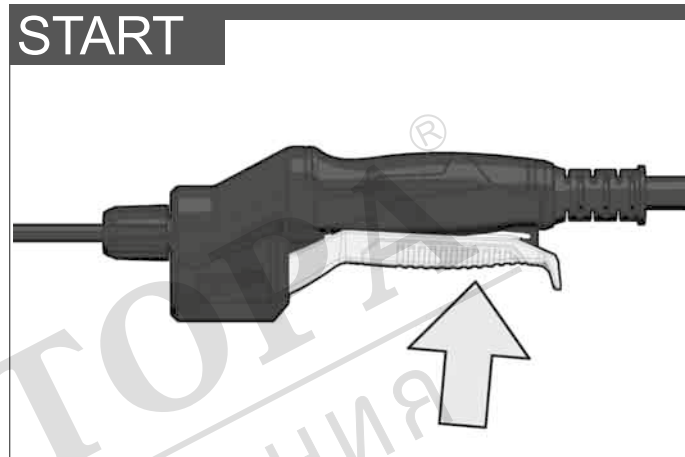
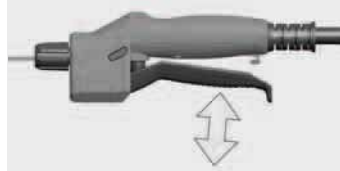
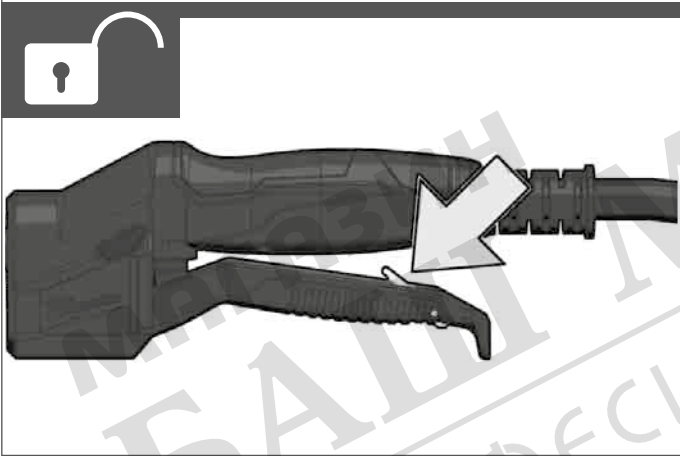
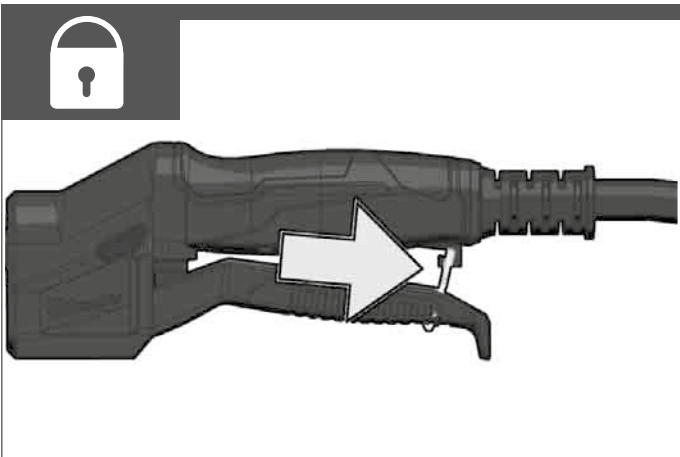
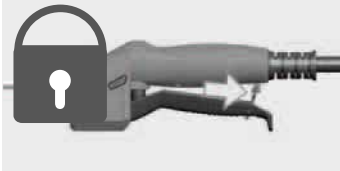

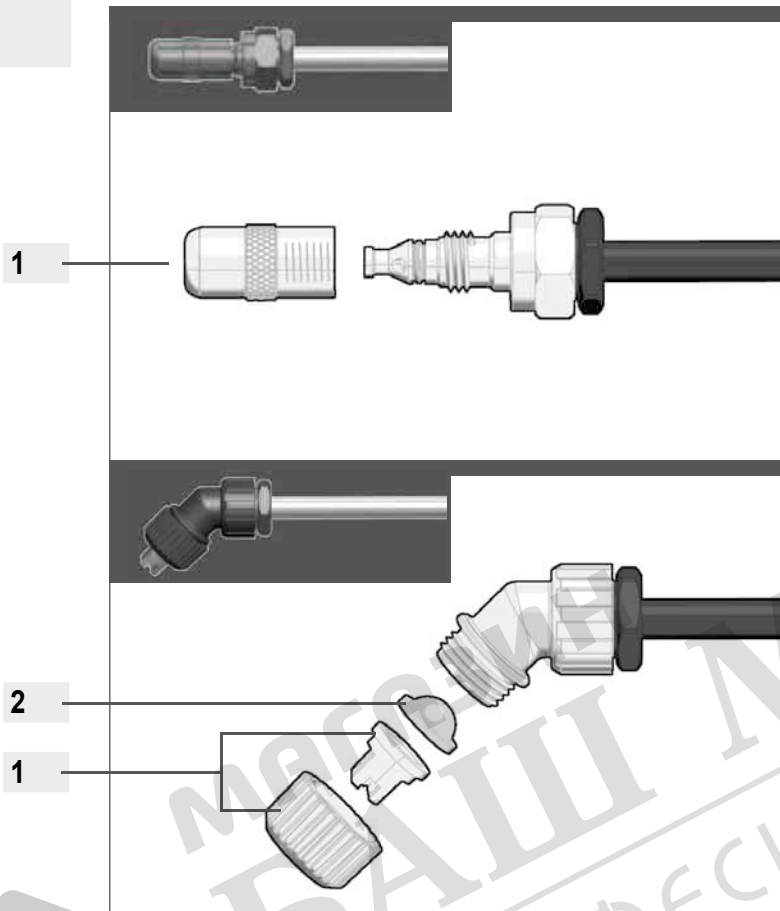

Remove nozzle (1) counterclockwise by hand.
Clean nozzle (1) and filter (2) after each use.
Insert filter (2) and mount nozzle clockwise by hand.

Düse (1) linksdrehend von Hand abschrauben.
Düse (1) und Filter (2) nach jedem Gebrauch reinigen.
Filter (2) einsetzen und Düse rechtsdrehend von Hand anschrauben.

Dévisser la buse (1) à la main dans le sens inverse des aiguilles d'une montre.
Nettoyer la buse (1) et le filtre (2) avant chaque utilisation.
Insérer le filtre (2) et visser la buse à la main dans le sens des aiguilles d'une montre.

Rimuovere manualmente l'ugello (1) ruotando in senso antiorario.
Pulire l'ugello (1) e il filtro (2) dopo ogni utilizzo.
Inserire il filtro (2) ed avvitare l'ugello manualmente, ruotando in senso orario.

Retire la boquilla (1) manualmente en sentido antihorario.
Limpie la boquilla (1) y el filtro (2) después de cada uso.
Introduzca el filtro (2) y monte la boquilla manualmente en sentido horario.

Desaparafuse o bico (1) à mão, girando para a esquerda.
Limpe o bico (1) e o filtro (2) após cada uso.
Insira o filtro (2) e aparafuse o bico à mão, girando para a direita.

Sproeier (1) naar links met de hand losschroeven.
Sproeier (1) en filter (2) na elk gebruik reinigen.
Filter (2) plaatsen en sproeier naar rechts met de hand vastschroeven.

Skrú dysen (1) af manuelt ved at dreje mod venstre.
Rengør dysen (1) og filteret (2) efter hver brug.
Sæt filteret (2) i og skrú dysen på manuelt ved at dreje mod højre.

Skrú dysen (1) av för handen idet du vrir mot vänstre.
Dysen (1) och filteret (2) skal rengjøres hver gang etter bruk.
Sett inn filteret (2) og skrú på dysen for handen idet du vrir mot høyre.

Skruva bort munstycket (1) för hand genom att vrida det åt vänster.
Rengör munstycket (1) och filtret (2) efter varje användning.
Sätt i filtret (2) och skrúva fast munstycket för hand genom att vrida det åt höger.

Ruuvaa suutin (1) vasemmalle kiertäen käsin irti.
Puhdista suutin (1) ja suodatin (2) joka käytön jälkeen.
Pane suodatin (2) paikalleen ja ruuvaa suutin oikealle kiertäen käsin kiinni.

Ξεβιδώμα ακροφύσιου (1) αριστερόστροφα με το χέρι.
Καθαρισμός ακροφύσιου (1) και φίλτρου (2) μετά από κάθε χρήση.
Τοποθέτηση φίλτρου (2) και βιδώμα ακροφύσιου δεξιόστροφα με το χέρι.

Memeyi (1) elinizle sola çevirerek vidalayın.
Memeyi (1) ve filtreyi (2) her kullanımdan sonra temizleyin.
Filtreyi (2) takın ve memeyi elinizle sağa doğru çevirerek vidalayın.

Trysku (1) levotočivě rukou odsroubujte.
Trysku (1) a filtr (2) po každém použití vyčistěte.
Filtr (2) nasadte a trysku pravotočivě rukou přišroubujte.

Dýzu (1) ľavotočivo rukou odskrutkujte.
Dýzu (1) a filter (2) po každom použití vyčistite.
Filter (2) nasadte a dýzu pravotočivo rukou priskrutkujte.

Odkręć dyszę (1), obracając ją ręcznie w lewo.
Po każdym użyciu należy oczyścić dyszę (1) i filtr (2).
Włożyć filtr (2) i ręcznie przykręcić dyszę w prawo.

Balra forgatva csavarja le kézzel az (1) fűvókát.
Az (1) fűvókát (1) és a (2) szűrőt minden egyes használat után tisztítsa

meg.
Helyezze be a (2) szűrőt és jobbra forgatva csavarja fel kézzel a fűvókát.

Ročno odvijte šobo (1) v levo.
Po vsaki uporabi očistite šobo (1) in filter (2).
Vstavite filter (2) in ročno privijte šobo v desno.

Sapnicu (1) okretanjem ulijevo odvrtni rukom.
Sapnicu (1) i filter (2) poslije svake uporabe čistiti.
Filter (2) umetnuti i sapnicu okretanjem udesno uvrtni rukom.

Griežot pa kreisi, ar roku noskrūvējiet sprauslu (1).
Pēc katras lietošanas iztīriet sprauslu (1) un filtru (2).
Ievietojiet filtru (2) un, griežot pa labi, ar roku ieskrūvējiet sprauslu.

Rankiniu būdu atsukite antgalį (1), sukant prieš laikrodžio rodyklę.
Po kiekvieno naudojimo išvalykite purkštuką (1) ir filtrą (2).
Įdėkite filtrą (2) ir rankiniu būdu užsukite purkštuką pagal laikrodžio rodyklę.

Keerake dūüs (1) käega vasakus suunas maha.
Puhastage dūüs (1) ja filter (2) iga kasutuskorra järel.
Pange filter (2) sisse ja keerake dūüs käega paremas suunas peale.

Отвинтите сопло (1) вручную, поворачивая его против часовой стрелки.
Очищать сопло (1) и фильтр (2) после каждого использования.
Вставить фильтр (2) и привинтить сопло вручную, поворачивая его по часовой стрелке.

Развийте дюзата (1) на ръка чрез въртене наляво.
След всяка употреба почиствайте дюзата (1) и филтъра (2).
Поставете филтъра (2) и завинтете дюзата на ръка чрез въртене надясно.

Scoateți manual duza (1) prin rotire în sens antiorar.
Curățați duza (1) și filtrul (2) după fiecare utilizare.
Introduceți filtrul (2) și montați manual duza prin rotire în sens orar.

Одвртете ја млазницата (1) налево со рака.
Исчистите ги млазницата (1) и филтерот (2) по секоја употреба.
Вметнете го филтерот (2) и завртете ја млазницата надесно со рака.

Викрутіть сопло (1) рукою проти годинникової стрілки.
Після кожного використання очищувати сопло (1) та фільтр (2).
Вставте фільтр (2) і закрутіть сопло за годинниковою стрілкою вручну.

أدر الفوهة (1) بيدك باتجاه اليسار لفتحها.
نظف الفوهة (1) والمرشّح (2) بعد كل استخدام.
ضع المرشّح (2) وأدر الفوهة بيدك باتجاه اليمين لتثبيتها.

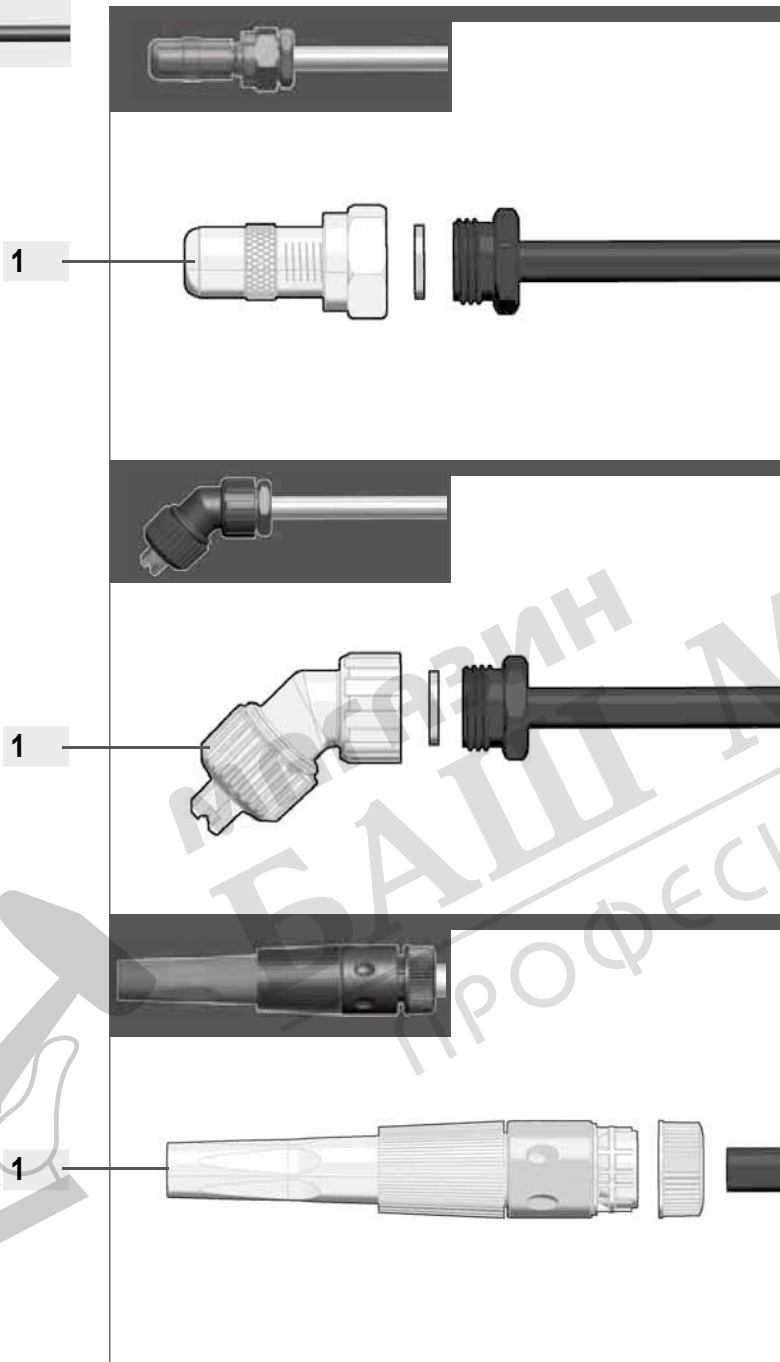

Remove nozzle attachment (1) counterclockwise by hand.
Nozzle attachments are available as spare parts.
See www.milwaukeetool.eu.
Mount nozzle attachment (1) clockwise by hand.

Düsenaufsatz (1) linksdrehend von Hand abschrauben.
Düsenaufsätze sind als Ersatzteil erhältlich.
Siehe www.milwaukeetool.eu.
Düsenaufsatz (1) rechtsdrehend von Hand anschrauben.

Dévisser l'embout de buse (1) à la main dans le sens inverse des aiguilles d'une montre.
Les embouts de buse sont disponibles en tant que pièces de rechange. Voir www.milwaukeetool.eu.
Dévisser l'embout de buse (1) à la main dans le sens des aiguilles d'une montre.

Rimuovere manualmente l'attacco ugello (1) ruotando in senso antiorario.
Gli attacchi ugello sono disponibili come parti di ricambio.
Vedi www.milwaukeetool.eu.
Avvitare l'attacco ugello (1) manualmente, ruotando in senso orario.

Retire el inserto de la boquilla (1) manualmente en sentido antihorario.
Los insertos de boquillas se encuentran disponibles como piezas de repuesto.
Consulte www.milwaukeetool.eu.
Monte el inserto de la boquilla (1) manualmente en sentido horario.

Desaparafuse o adaptador do bico (1) à mão, girando para a esquerda.
Adaptadores do bico vendem-se como peças de reposição.
Veja www.milwaukeetool.eu.
Aparafuse o adaptador do bico (1) à mão, girando para a direita.

Sproeieropzetstuk (1) naar links met de hand losschroeven.
Sproeieropzetstukken zijn als reserveonderdelen verkrijgbaar.
Zie www.milwaukeetool.eu.
Sproeieropzetstuk (1) naar rechts met de hand vastschroeven.

Skrú dysehovedet (1) af manuelt ved at dreje mod venstre.
Dysehoveder fås som reservedel.
Se www.milwaukeetool.eu.
Skrú dysehovedet (1) på manuelt ved at dreje mod højre.

Skrú dyseforstykket (1) av för hånden idet du vrir mot venstre.
Dyseforstykker er tilgjengelige som reservedel.
Se www.milwaukeetool.eu.
Skrú dyseforstykket (1) på för hånden idet du vrir mot høyre.

Skruva bort munstyckshällaren (1) för hand genom att vrida den åt vänster.
Munstyckshällaren finns att köpa som reservedel.
Se www.milwaukeetool.eu.
Skruva fast munstyckshällaren (1) för hand genom att vrida den åt höger.

Ruuvaa suuttimen lisäosa (1) vasemmalle kierteäen käsin irti.
Suuttimen lisäosat ovat saatavana varaosina.
Katso www.milwaukeetool.eu.

Ξεβιδώμα εφαρμοσματος ακροφύσιου (1) αριστερόστροφα με το χέρι.
Τα εφαρμοσματα ακροφύσιου διατίθενται ως ανταλλακτικά.
Βλέπε www.milwaukeetool.eu.
Βιδώμα εφαρμοσματος ακροφύσιου (1) δεξιόστροφα με το χέρι.

Meme başlığını (1) elinizle sola çevirerek vidalayın.
Meme başlığını yedek parça olarak temin edilebilir.
bkz. www.milwaukeetool.eu.
Meme başlığını (1) elinizle sağa çevirerek vidalayın.

Tryskový nástavec (1) levotočivě rukou odšroubujte.
Tryskové nástavce si můžete obstarat jako náhradní díly.
Viz www.milwaukeetool.eu.
Tryskový nástavec (1) pravotočivě rukou přišroubujte.

Dýzový nadstavec (1) ľavotočivo rukou odsrutkujte.
Dýzové nástavce si môžete zaobstarat ako náhradné diely.
Pozri www.milwaukeetool.eu.
Dýzový nadstavec (1) pravotočivo rukou priskrutkujte.

Odkręć ręcznie nasadkę dyszy (1), obracając ją ręcznie w lewo.
Nasadki dysz dostępne są jako części zamienne.
Więcej na www.milwaukeetool.eu.
Przykręć nasadkę dyszy (1), obracając ją ręcznie w prawo.

Balra forgatva csavarja le kézzel az (1) fúvókarátétet.
A fúvókarátétek alkatrészként kaphatók.
Lásd www.milwaukeetool.eu.
Jobbra forgatva csavarja rá kézzel az (1) fúvókarátétet.

Ročno odvijte nastavak šobe (1) v levo.
Nastavki šob so na voljo kot rezervni deli.
Glejte www.milwaukeetool.eu.
Ročno privijte nastavak šobe (1) v desno.

Umetak sapnice (1) okretanjem ulijevo odvrtni rukom.
Umetci se dobiju kao rezervni dio.
Vidi www.milwaukeetool.eu.
Umetak sapnice (1) okretanjem udesno zavrtiti rukom.

Griežot pa kreisi, ar roku noskrūvējiet sprauslu uzliktņi (1).
Sprauslu uzliktņi ir pieejami kā rezerves daļas.
Skatīt www.milwaukeetool.eu.
Griežot pa labi, ar roku pieskrūvējiet sprauslu uzliktņi (1).

Rankiniu būdu atsukite purkštuko antgalį (1), sukant prieš laikrodžio rodyklę.
Purkštukų antgalius galima gauti kaip atsargines dalis.
Žr. www.milwaukeetool.eu.
Rankiniu būdu atsukite purkštuko antgalį (1), sukant pagal laikrodžio rodyklę.

Keerake düüsiotsak (1) käega vasakus suunas maha.
Düüsiotsakud on saadaval varuosadena.
Vt www.milwaukeetool.eu.
Keerake düüsiotsak (1) käega paremas suunas maha.

Отвинтить насадку на сопло (1) вручную, поворачивая его против часовой стрелки.
Насадки на сопла доступны в качестве запасных частей.
См. www.milwaukeetool.eu.
Привинтить насадку на сопло (1) вручную, поворачивая его по часовой стрелке.

Развийте накрайника на дюзата (1) на ръка чрез въртене наляво.
Накрайниците на дюзите се предлагат като резервна част.
Вижте www.milwaukeetool.eu.
Завийте накрайника на дюзата (1) на ръка чрез въртене надясно.

Scoteți manual accesoriul duzei (1) prin rotire în sens antiorar.
Accesoriile pentru duze sunt disponibile ca piese de schimb.
A se vedea www.milwaukeetool.eu.
Montați manual accesoriul duzei (1) prin rotire în sens orar.

Одвртете го капачето на млазницата (1) налево со рака.
Капачиња за млазници можат да се порачуваат како резервни делови.
Видете www.milwaukeetool.eu.
Завртете го капачето на млазницата (1) надесно со рака.

Викрутіть насадку для сопла (1) рукою проти годинникової стрілки.
Насадки для сопла доступні як запасні частини.
Див. www.milwaukeetool.eu.
Викрутіть насадку для сопла (1) рукою за годинниковою стрілкою.

أدر ملحوق الفوهة (1) بيدك باتجاه اليسار لتفكيها.
تتاح ملحقات المرشع ضمن قطع الغيار.
انظر www.milwaukeetool.eu
أدر ملحوق الفوهة (1) بيدك باتجاه اليمين لتثبيتها.

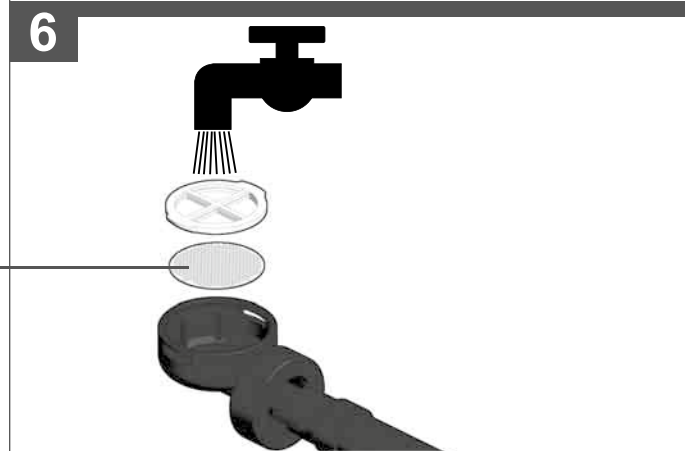
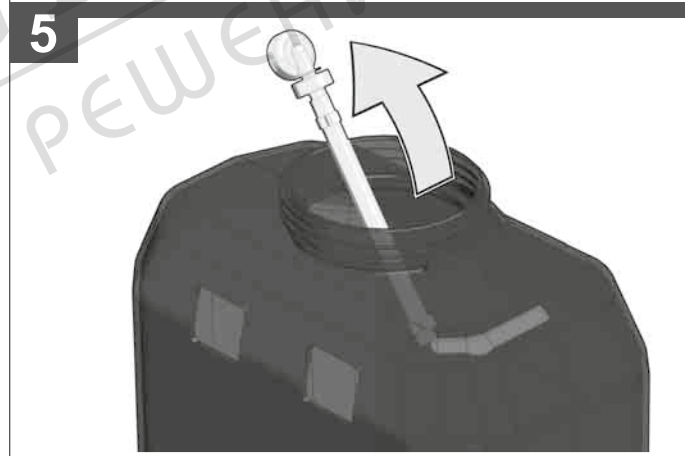
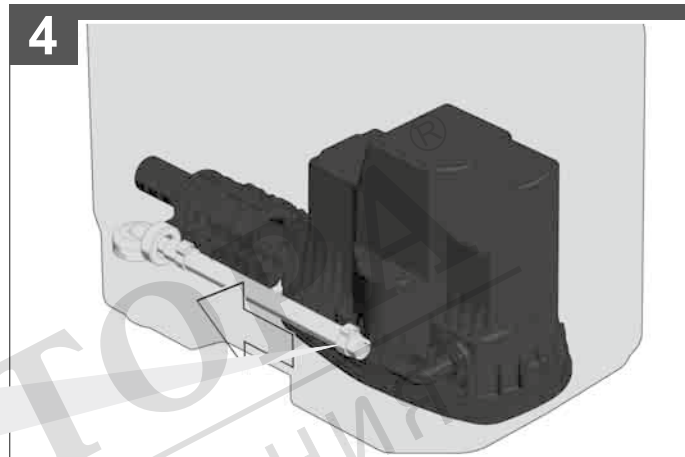
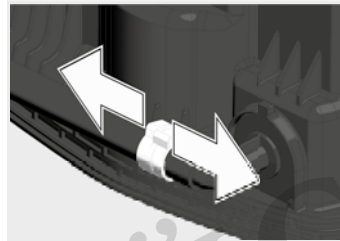
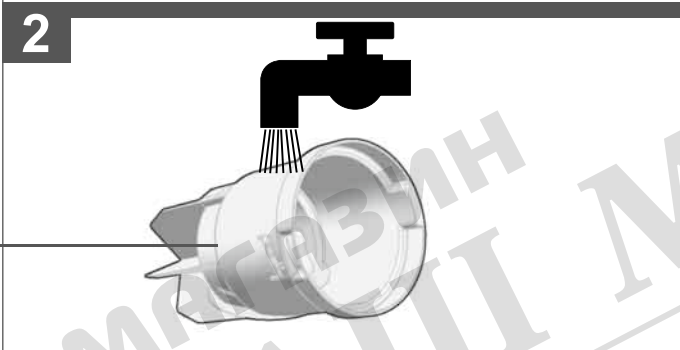
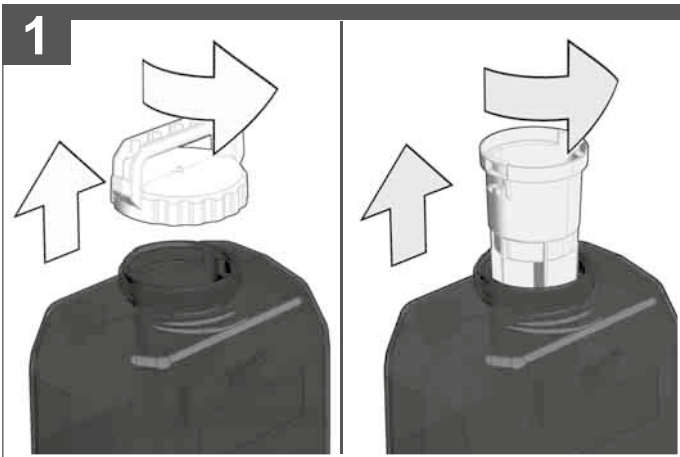

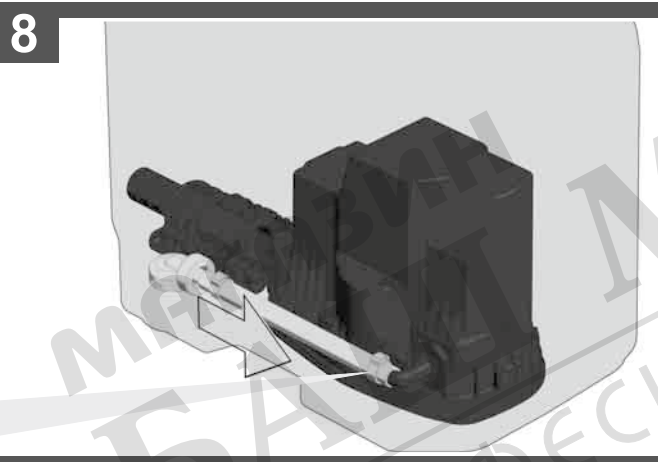

Clean filter (1), filter (2) and tank (3) after each use.
Filters are available as spare parts.
See www.milwaukeetool.eu.

Filter (1), Filter (2) und Tank (3) nach jedem Gebrauch reinigen.
Filter sind als Ersatzteile erhältlich.
Siehe www.milwaukeetool.eu.

Nettoyer le filtre (1), le filtre (2) et le réservoir (3) avant chaque utilisation.
Les filtres sont disponibles en tant que pièces de rechange.
Voir www.milwaukeetool.eu.

Pulire il filtro (1), il filtro (2) e il serbatoio (3) dopo ogni utilizzo.
I filtri sono disponibili come parti di ricambio.
Vedi www.milwaukeetool.eu.

Limpie el filtro (1), el filtro (2) y el depósito (3) después de cada uso.
Los filtros se encuentran disponibles como piezas de repuesto.
Consulte www.milwaukeetool.eu.

Limpe o filtro (1), o filtro (2) e o tanque (3) após cada uso.
Os filtros vendem-se como peça de reposição.
Veja www.milwaukeetool.eu.

Filter (1), filter (2) en tank (3) na elk gebruik reinigen.
Filters zijn als reserveonderdelen verkrijgbaar.
Zie www.milwaukeetool.eu.

Rengör filteret (1), filteret (2) og tanken (3) efter hver brug.
Filtre fås som reservedel.
Se www.milwaukeetool.eu.

Filteret (1), filteret (2) og tanken (3) skal rengjøres hver gang etter bruk.
Filtre er tilgjengelige som reservedel.
Se www.milwaukeetool.eu.

Rengör filtret (1), filtret (2) och tanken (3) efter varje användning.
Filtre finns att köpa som reservedel.
Se www.milwaukeetool.eu.

Ruuvaa suuttimen lisäosa (1) oikealle kiertäen käsin kiinni.
Puhdista suodatin (1), suodatin (2) ja säiliön kansi (3) joka käytön jälkeen.
Suodattimet ovat saatavana varaosina.
Katso www.milwaukeetool.eu.

Καθαρισμός φίλτρου (1), φίλτρου (2) και δεξαμενής (3) μετά από κάθε χρήση.
Τα φίλτρα διατίθενται ως ανταλλακτικά.
Βλέπε www.milwaukeetool.eu.

Filtreyi (1), filtreyi (2) ve depoyu (3) her kullanımdan sonra temizleyin.
Filtreler yedek parça olarak temin edilebilir.
bkz. www.milwaukeetool.eu.

Filtr (1), filtr (2) a nádrž (3) po každém použití vyčistěte.
Filtry si můžete obstarat jako náhradní díly.
Viz www.milwaukeetool.eu.

Filter (1), filter (2) a nádrž (3) po každém použití vyčistěte.
Filtry si můžete zaobstarat ako náhradné diely.
Pozri www.milwaukeetool.eu.

Po každym užyciu očistiť filtr (1), filtr (2) i zbiornik (3).
Filtry dostępne są jako części zamienne.
Więcej na www.milwaukeetool.eu.

Az (1) és a (2) szűrőt és a (3) tartályt minden egyes használat után tisztítsa meg.
A szűrők alkatrészként kaphatók.
Lásd www.milwaukeetool.eu.

Po vsaki uporabi očistite filter (1), filter (2) in rezervoar (3).
Filtri so na voljo kot rezervni deli.
Glejte www.milwaukeetool.eu.

Filtar (1), Filtar (2) i spremnik (3) očistiti poslije svake uporabe.
Filtiri se dobiju kao rezervni dio.
Vidi www.milwaukeetool.eu.

Pēc katras lietošanas iztīriet filtru (1), filtru (2) un tvertni (3).
Filtri ir pieejami kā rezerves daļas.
Skatīt www.milwaukeetool.eu.

Po kiekvieno naudojimo išvalykite filtrą (1), filtrą (2) ir rezervuarą (3).
Filtrus galima gauti kaip atsargines dalis.
Žr. www.milwaukeetool.eu.

Puhastage dүүis (1), filter (2) ja paak (3) iga kasutuskorra järel.
Filtrid on saadaval varuosadena.
Vt www.milwaukeetool.eu.

Очищать фильтр (1), фильтр (2) и бак (3) после каждого использования.
Фильтры доступны в качестве запасных частей.
См. www.milwaukeetool.eu.

След всяка употреба почиствайте филтър (1), филтър (2) и резервоара (3).
Филтрите се предлагат като резервна част.
Вижте www.milwaukeetool.eu.

Curățați filtrul (1), filtrul (2) și rezervorul (3) după fiecare utilizare.
Filtrele sunt disponibile ca piese de schimb.
A se vedea [website-ul www.milwaukeetool.eu](http://www.milwaukeetool.eu).

Исчистите ги филтерот (1), филтерот (2) и резервоарот (3) по секоја употреба.
Филтрите можат да се порачуваат како резервни делови.
Видете www.milwaukeetool.eu.

Після кожного використання очищувати фільтр (1), фільтр (2) та резервуар (3).
Фільтри доступні як запасні частини.
Див. www.milwaukeetool.eu.

نظف المرشحة (1) والمرشحة (2) والوعاء (3) بعد كل استخدام.
يُتاح المرشحة ضمن قطع الغيار.
انظر www.milwaukeetool.eu

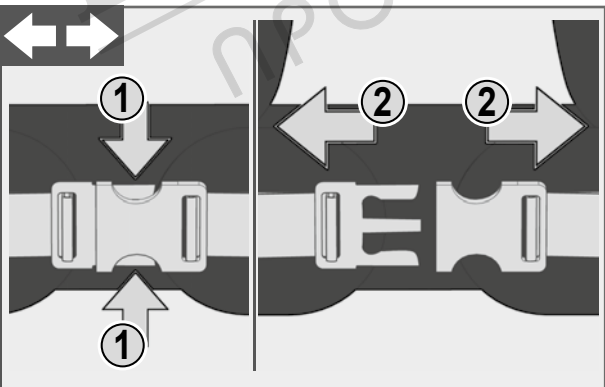
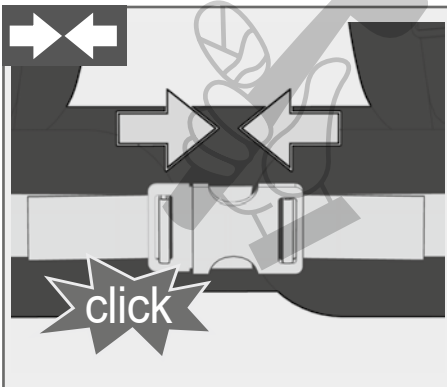
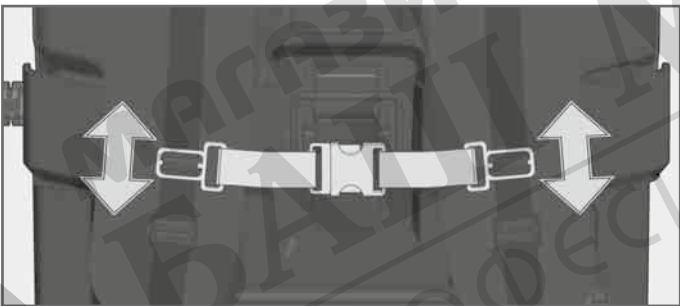
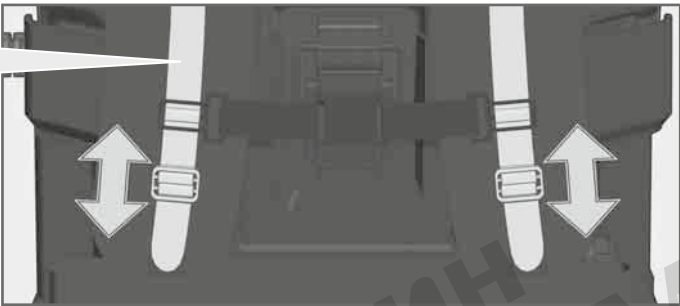
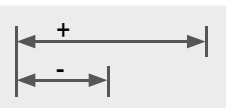
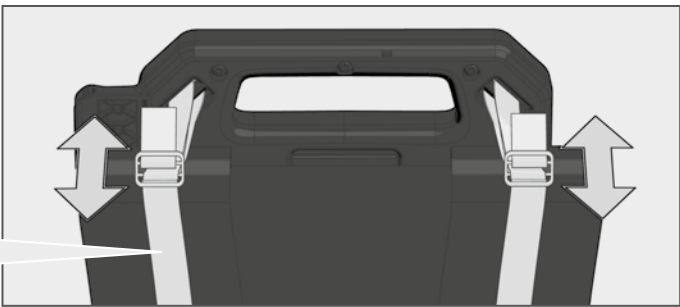
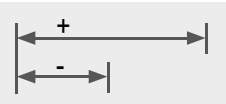
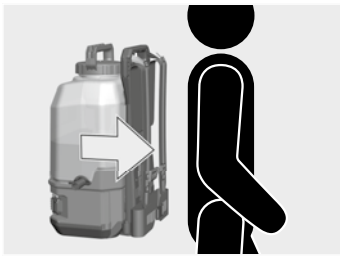

i Operation
Bedienung
Utilisation
Uso
Manejo
Comando
Bedienung
Betjening
Betjening
Användning

Kayıt
Χρήσιμος
Kullanım
Obsluha
Obsluha
Obsluga
Kezelés
Upravljanje
Posluživanje
Apkalpošana
تشغيل

Valdymas
Käsitsemine
Эксплуатация
Обслуживание
Utilizare
Употреба
Експлуатация
تشغيل



M18 BPPF-CST

M18 BPPF-WST

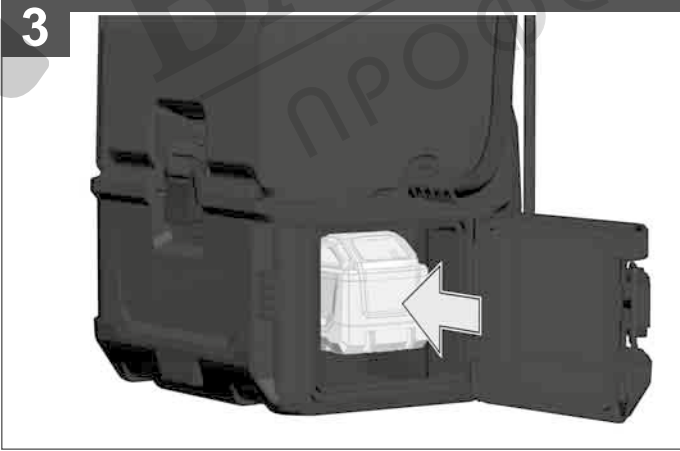
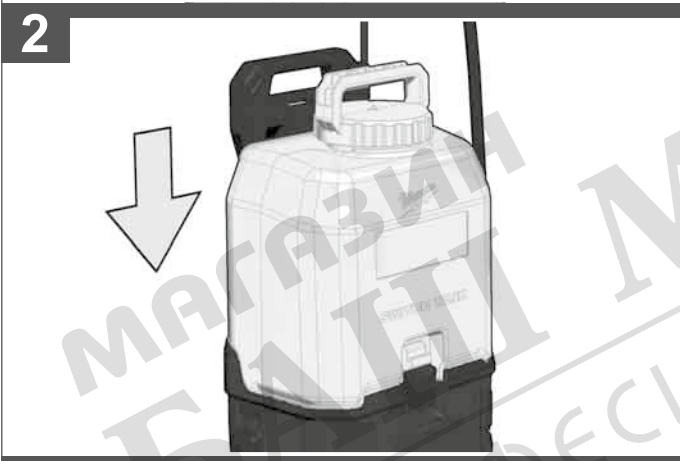

ON / I

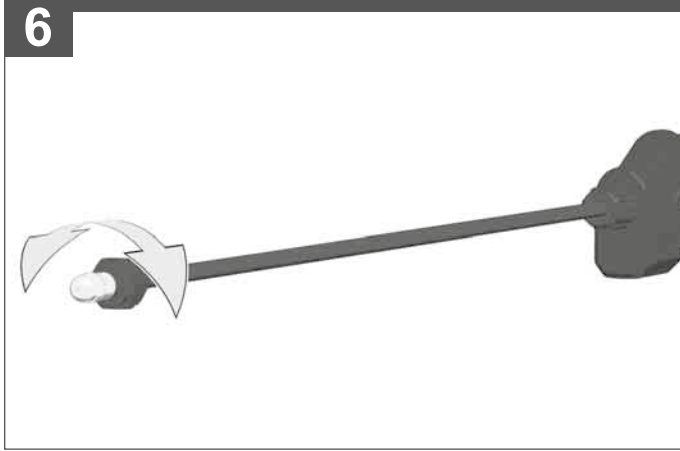
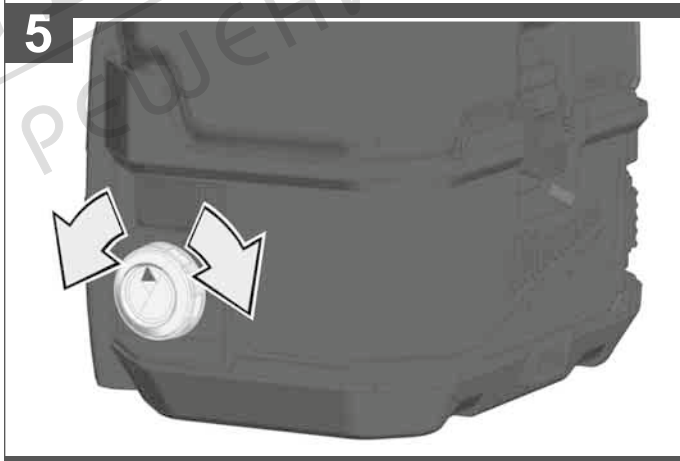
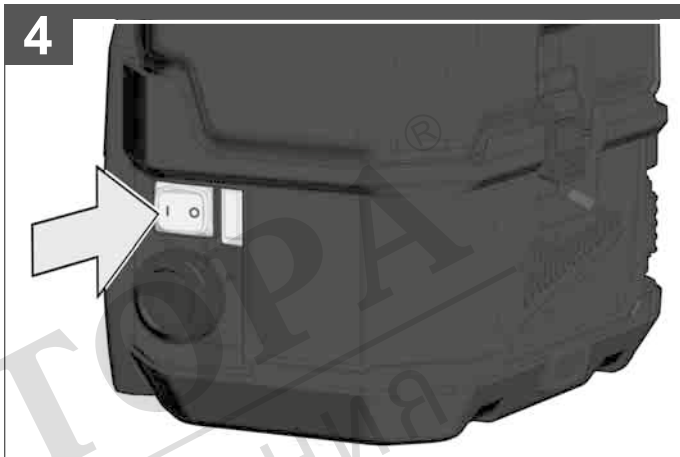
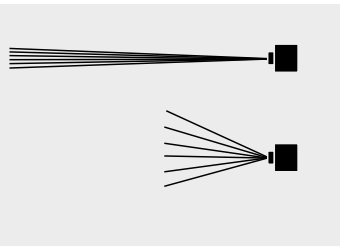
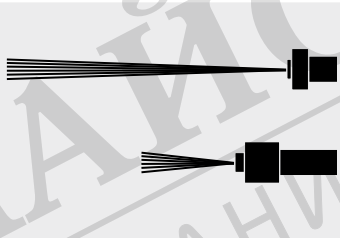

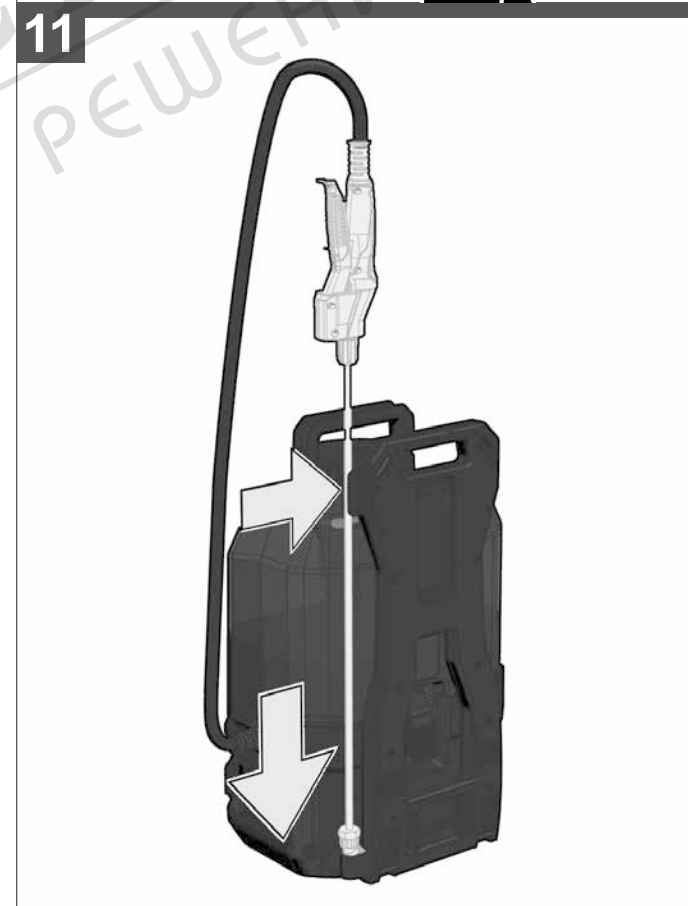
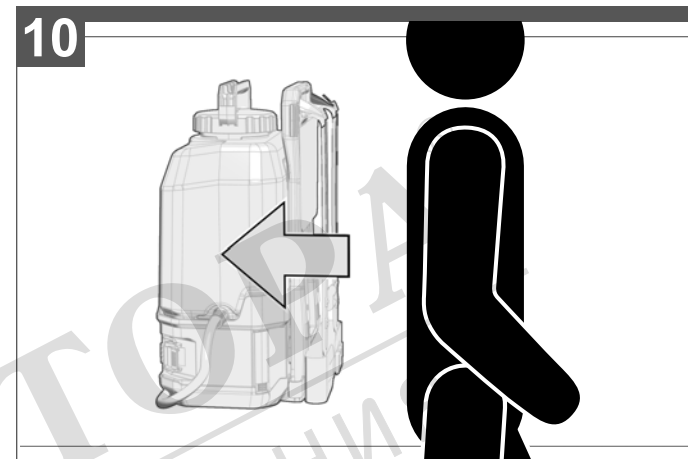
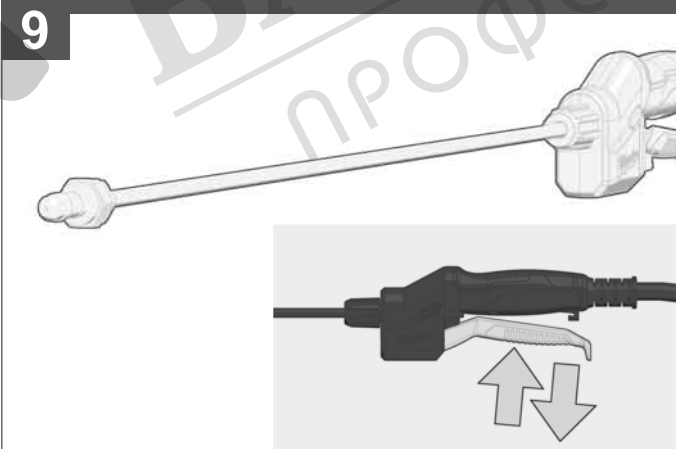
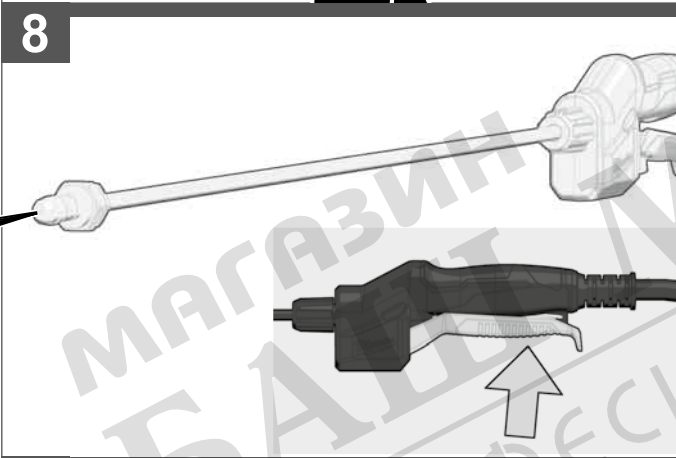
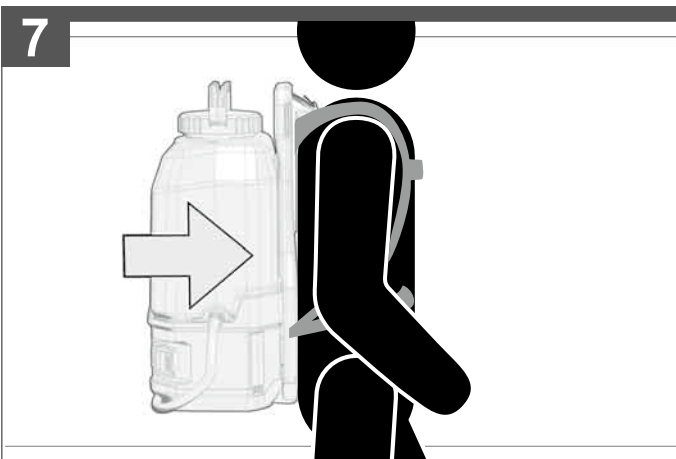



OFF / 0

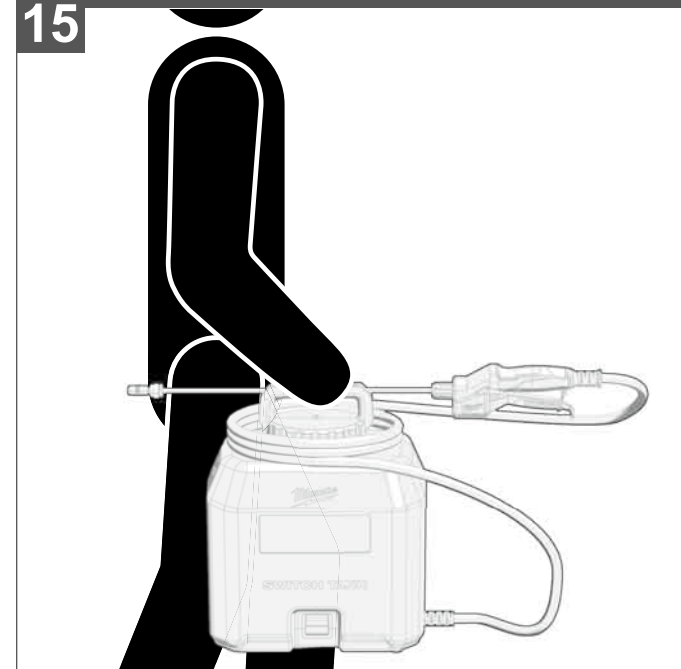
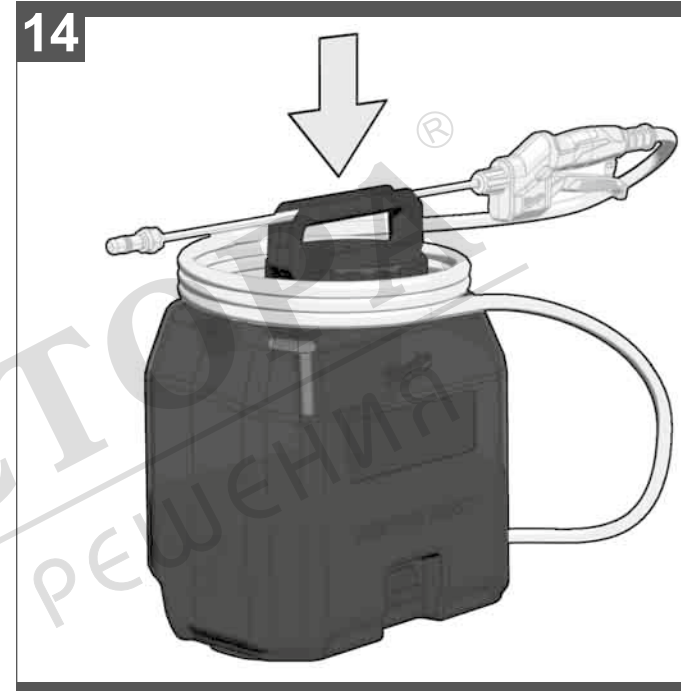
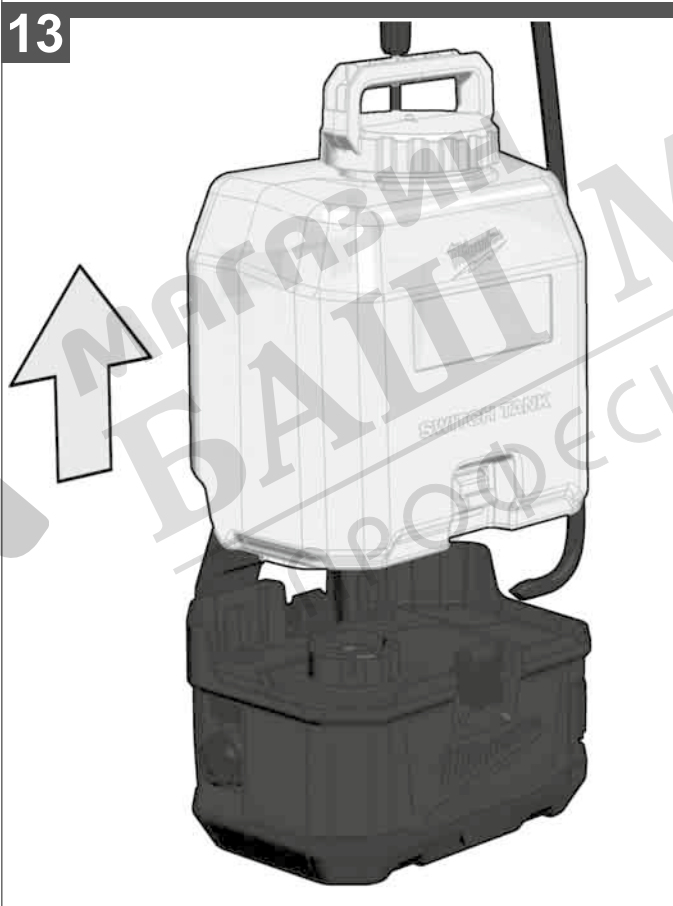



16



17

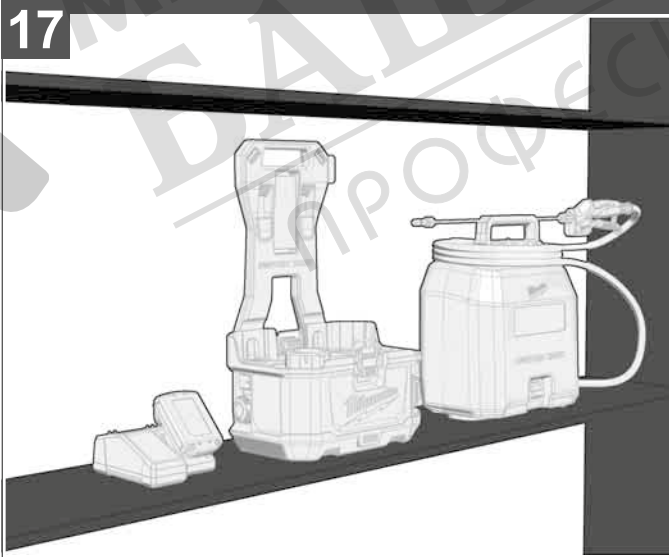

Only fill residual liquid in an original container or a designated container. National and local regulations must be observed.

Restliche Sprühflüssigkeit nur in einen Originalbehälter oder einen gekennzeichneten Behälter füllen. Nationale und lokale Vorschriften sind zu beachten.

Remplir le liquide de pulvérisation restant uniquement dans un récipient original ou un récipient marqué. Respecter les réglementations nationales et locales.

Travasare il liquido residuo solo in un contenitore originale o in un contenitore apposito. Devono essere osservate le norme nazionali e locali.

Llene solo líquido residual en un envase original o en un envase debidamente identificado. Se han de cumplir los reglamentos nacionales y locales.

Somente encha o líquido de pulverização residual na embalagem original ou num reservatório marcado. Observe as disposições nacionais e locais.

Resterende spuitvloeistof alleen in de originele container of een dienovereenkomstige gekenmerkte container vullen. Nationaal en lokaal van toepassing zijnde voorschriften moeten in acht worden genomen.

Den resterende sprøytvæske må kun fylles på en original beholder eller en merket beholder. Nationale og lokale forskrifter skal overholdes.

Rester av sprayvæskan skal bare fylles i en originalbeholder eller en merket beholder. Nasjonale og lokale forskrifter må overholdes.

Sprutvæskerester får endast samlas i en originalbehållare eller en behållare med motsvarande märkning. De nationella och lokala föreskrifterna ska beaktas.

Täytä jäljäänyt ruiskutusneste vain alkuperäisastiaan tai merkittyyn astiaan. Kansallisia ja paikallisia määräyksiä tulee noudattaa.

Να πληρώνετε το υπόλοιπο υγρό ψεκασμού μόνο στο αυθεντικό ή ένα επισημασμένο δοχείο. Πρέπει να λαμβάνονται υπόψη οι εθνικοί και οι τοπικοί κανονισμοί.

Artan puskürtme sivisini sadece orijinal kap veya işaretlenmiş bir kap içinde muhafaza edin. Ulusal ve bölgesel kurallara dikkat edilmesi gerekmektedir.

Zbývající kapaliny postřiků nalijte pouze do originální nádoby nebo do označené nádoby. Musíte dodržovat vnitrostátní a lokální předpisy.

Zvyšnú kvapaliny postreku nalejte iba do originálnej nádoby alebo do označenej nádoby. Musíte dodržiavať vnútroštátne a lokálne predpisy.

Store cleaned components dry and frost-free.

Gereinigte Komponenten trocken und frostfrei lagern.

Sécher et stocker les composants nettoyyés à l'abri du gel.

Conservare i componenti puliti all'asciutto e al riparo dal gelo.

Almacenar los componentes limpiados en seco y protegidos de las heladas.

Armazene os componentes limpos num lugar seco e sem gelo.

Gereinigde onderdelen moeten droog en vorstvrij bewaard worden.

Opbevar de rengjorte komponenter tørt og frostfritt.

Rengjorte komponenter skal oppbevares tørt og frostfritt.

Förvara de rengjorda komponenterna på en torr och frostfri plats.

Säilytä puhdistetut osat kuivassa pakkaselta suojattuina.

Να αποθηκεύετε τα καθαρισμένα εξαρτήματα σ' ένα στεγνό χώρο που δεν επηρεάζεται από παγετό.

Temizlenmiş bileşenleri kuru ve don olmayan bir ortamda muhafaza edin.

Vycištěné komponenty skladujte na suchém místě bez mrazu.

Vycištěné komponenty skladujte na suchom mieste bez mrazu.

Oczyszczone elementy należy przechowywać w miejscu suchym i zabezpieczonym przed mrozem.

A megszártított alkatrészeket szárazon és fagytól védetten kell tárolni.

Očiščene komponente shranjujte suhe in brez zmrzali.

Očiščene komponente osušiti i skladištiti zaštićeno od mraza.

Pozostala ilość cieczy rozpylającej należy przelewać wyłącznie do oryginalnego pojemnika lub specjalnie oznaczonego pojemnika. Należy przestrzegać krajowych i lokalnych przepisów.

A maradék permetezőfolyadékot csak eredeti tartályba vagy megjelölt tartályba tölts. Figyelembe kell venni a nemzeti és a helyi előírásokat.

Preostalo tekočino za škropljenje polnite samo v originalno posodo ali v označeno posodo. Upoštevati je treba nacionalne in lokalne predpise.

Ostatak raspršivačke tekućine napuniti samo u originalnu posudu ili u jednu označenu posudu. Poštivati se moraju nacionalni i lokalni propisi.

Iepildiet atlikušo izsmidzināmo šķidrums tikai ar apkaļtām oriģinālajām traukām vai atļieģīgi marķētām traukām. Jāievēro valsts un vietējie priekšraksti.

Likusi purškiamā šķidrst jēpilkite tik i oriģinālā talpā arba paženklintā konteinerī. Turi būt laikomasi nacionālīnīu ir vietīnīu taisykliu.

Valage allesjäänud pihustusvedelik ainult originaalmahutisse või tähistatud mahutisse. Järgige riiklikke ja kohalikke eeskirju.

Разрешается переливать остатки жидкости для опрыскивания только в оригинальную упаковку или в емкость с соответствующей маркировкой. Необходимо соблюдать национальные и местные предписания.

Пълнете остатъчната течност за пръскане само в оригинален съд или в съд, обозначен за целта. Трябва да се спазват националните и местни предписания.

Lichidul rezidual se va depozita doar într-un recipient original sau într-un recipient desemnat. Trebuie respectate reglementările naționale și locale.

Истурете ја преостанатата течност за прскање само во оригиналниот сад или во етикетирани сад. Мора да се почитуваат националните и локалните прописи.

Зливајте залишки разпилювачној ридини тилки во ориџиналниот контейнер або во контейнер из відповідним маркуваннм. Необхідно дотримуватис національних та місцевих правил.

لا تملأ السوائل المتبقية إلا في عبوة أصلية أو عبوة مخصصة. يجب الالتزام بالتعليمات المحلية والوطنية المعمول بها.

Uzglabājiet iztīrītus komponentus sausā un no sala pasargātā veidā.

Išvalytus komponentus laikykite sausus, kad jie nepatirtų šalčio poveikio.

Hoidke puhastatud komponente kuivas ja külma eest kaitstud kohas.

Очищенные компоненты хранить в сухом непромерзающем помещении.

Съхранявайте почистените компоненти на сухо място без опасност от замръзване.

Depozitați componentele curățate într-un loc uscat și ferit de îngheț.

Очистените делови треба да се чуваат суви и без замрзнување.

Висушіть очищені компоненти та зберігайте їх, оберігаючи від морозу.

حزن المكونات في مكان جاف وخال من الصقيع.

ТЕХНИЧЕСКИ ДАННИ	ПРЪСКАЧКА	M18 BPPFN	M18 BPPF -CST	M18 BPPF -WST
Производствен номер.....	4699 22 03.....	4917 09 01.....	4917 13 01.....	4917 13 01.....
Обем на резервоара.....	000001-999999.....	000001-999999.....	000001-999999.....	000001-999999.....
Дебит.....	виж частта с изображения страница 18 *			
Разстояние на пръскане.....	7,6			
Макс. работно налягане.....	8,27 bar			
Вътрешно налягане в резервоара.....	827 kPa			
Остатъчно съдържание на резервоара.....	250 ml			
Размер на отворите на филтъра за пълнене.....	1,7 mm			
Размер на отворите на засмукващия филтър.....	0,12 / 0,2 mm			
Макс. обороти на мотора.....	2900 min ⁻¹			
Напрежение на сменяемата акумулаторна батерия.....	18 V			
Тегло на основния уред.....	4,2 kg			
Собствено тегло (вкл. основен уред, резервоар, сменяема акумулаторна батерия 4,0 Ah).....	8,6 kg			
Експлоатационно тегло (вкл. 15 l течност при 20 °C).....	23,6 kg			
Препоръчителна околна температура при експлоатация.....	-18...+50 °C			
Препоръчителни типове сменяеми акумулаторни батерии.....	M18B2... M18HB12			
Препоръчително зарядно устройство.....	M12-18... ; M1418C6			

Информация за шума/вибрациите

Измерените стойности са получени съобразно EN 60745.

Оцененото с A ниво на шума на уреда е съответно:

Равнище на звуковото налягане (Несигурност K=3dB(A))..... 72 dB(A)..... 67 dB(A)

Равнище на мощността на звука (Несигурност K=3dB(A))..... 85 dB(A)..... 80 dB(A)

Да се носи предпазно средство за слуха!

Общите стойности на вибрациите (векторна сума на три посоки) са определени в съответствие с EN 60745.

Стойност на емисиите на вибрациите a_{h,w}..... 2,8 m/s²..... 1,3 m/s²

Несигурност K=..... 1,5 m/s²..... 1,5 m/s²

* Дебитът зависи от използваните препарати за пръскане, от нивото на точността, съответстваща на разхода и от условията на средата (напр. сила и посока на вятъра).

⚠ ПРЕДУПРЕЖДЕНИЕ Прочетете внимателно указанията и се запознайте с обслужването и правилното използване на уреда. Неспазването на следващите указания може да доведе до токови удари, пожари и/или тежки наранявания.
Съхранявайте добре за бъдеща употреба всички указания за безопасност и инструкции.

УКАЗАНИЯ ЗА БЕЗОПАСНОСТ ПРЪСКАЧКА

Не пръскайте възпламеняеми течности като напр. бензин, за да сведете до минимум опасността от пожар и експлозия.

Задължително спазвайте данните от производителя върху опаковката на препаратите за пръскане по отношение на употребата, почистването и съхранението. Винаги съхранявайте химикалите на недостъпно за деца място.

Не пръскайте с препарати, чиито опасности не познавате.

За защита от препаратите за пръскане винаги носете защитно оборудване съгласно предписанията, като напр. дихателна маска за пръскане, защитни ръкавици и друго защитно облекло.

Не използвайте възпламеняеми разтворители или абразивни средства за почистване на уреда.

Пазете очите си от препаратите за пръскане. Ако в очите попадне препарат за пръскане, веднага изплакнете очите с чиста вода. Ако и след изплакването очите са все още раздразнени, незабавно потърсете лекар.

ДОПЪЛНИТЕЛНИ УКАЗАНИЯ ЗА РАБОТА И БЕЗОПАСНОСТ

Пръскането с препарати крие опасности. Преди пръскането с пестициди или други препарати за пръскане прочетете етикета на оригиналната опаковка, както и актуалния информационен лист за безопасност и следвайте посочените в него инструкции.

По време на процеса на пръскане дръжте далеч околните, децата и домашните животни.

Преди пръскане се уверявайте, че пръскащият накрайник и ръкохватката на пръскащия накрайник са правилно свързани помежду си. При необходимост закрепете пръскащия накрайник с клещи към ръкохватката на пръскащия накрайник.

След зареждане с препаратите за пръскане в резервоара се уверете, че капачката на резервоара е правилно поставена и затворена.

Използвайте само домакински и градинарски химикали на водна основа.

Не използвайте химикали от търговската мрежа или промишлени химикали.

Не използвайте разяждащи (съдържащи основи), самонагриващи се и корозиращи (съдържащи киселина) течности в пръскачката. Тези средства могат да предизвикат признаци на корозия по металните части или да повредят маркуча и маркуча.

След употреба на уреда не оставяйте остатъци от препаратите за пръскане в резервоара. Почистявайте уреда след всяка употреба.

Не зареждайте горещи или врящи течности в резервоара. Те могат да повредят маркуча или резервоара.

Не пълнете резервоара прекалено.

Проверявайте дали резервоарът няма течове. Преди употреба местата, на които има течове, трябва да се уплътнят.

Зоната на пръскане трябва да е добре вентилирана.

Преди всяка употреба проверявайте уреда както отвън, така и отвътре.

Препаратите за пръскане трябва да притежават същия вискозитет като водата. Гъстите препарати се пулверизират по-трудно.

При необходимост смесете предварително препаратите за пръскане и го напълнете с фуния в резервоара.

Не пръскайте близо до искри, открит огън или други запалителни източници.

Не пръскайте по посока на хора или животни. Винаги пръскайте по посока на вятъра.

По време на пръскането не пушете, не яжте и не пийте.

Не пръскайте директно върху кожата.

Избягвайте контакта на кожата с препаратите за пръскане. При непредвиден контакт с кожата веднага измийте засегнатото място обилно с вода и сапун.

Насочвайте пръскащата дюза директно към растенията или предметите, които желаете да пръскате.

Уверете се, че препаратът за пръскане се пръска само там, където не може да причини щети.

Не пръскайте във ветровити дни. В противен случай препаратът за пръскане може да попадне върху растения, които не трябва да бъдат пръскани.

При употреба ръкохватката на пръскащия накрайник може да остане в държача или да се насочва ръчно от обслужващия.

Опасност от токов удар. Не насочвайте пръскащата струя към контакти.

Винаги измийте много старателно след употреба на уреда ръцете или другите телесни части, които евентуално са попаднали в контакт с препаратите за пръскане.

Поддържайте уреда в изправност. Преди всяка употреба проверявайте вътрешната и външната страна на уреда, както и неговите части.

Проверявайте уреда за слукани или износени маркучи, места с течове, запушени дюзи или липсащи, респ. повредени части. Ако уредът е повреден, преди употреба задължително възложете ремонт. Много инциденти се причиняват от лошо поддържани уреди.

Преди изправане, почистване или прибиране за съхранение на уреда отстранявайте сменяемата акумулаторна батерия, за да предотвратите неволното стартиране на уреда.

Смесвайте препаратите за пръскане само съгласно данните на производителя. Неправилните съотношения на смесване могат да образуват отровни или експлозивни разтвори.

Уредът не трябва да се използва от деца или лица с ограничени физически, сетивни или умствени възможности или с липса на опит и специализирани познания, респ. непознати с настоящата инструкция. Възможно е да важат местни предписания за минималната възраст на обслужващия.

Преди започване на каквито и да е работи по машината извадете акумулатора.

Не изхвърляйте изхабените акумулатори в огъня или в при битовите отпадъци. Milwaukee предлага екологосъобразно събиране на старите акумулатори; моля попитайте Вашия специализиран търговец.

Не съхранявайте акумулаторите заедно с метални предмети (опасност от късо съединение).

Акумулатори от системата M18 да се зареждат само със зарядни устройства от системата M18 laden. Да не се зареждат акумулатори от други системи.

При екстремно натоварване или екстремна температура от повредени акумулатори може да изтече батерийна течност. При допир с такава течност веднага измийте с вода и сапун. При контакт с очите веднага изплаквайте старателно най-малко 10 минути и незабавно потърсете лекар.

Предупреждение! За да избегнете опасността от пожар, предизвикана от късо съединение, както и нараняванията и повредите на продукта, не потапяйте инструментата, сменяемата акумулаторна батерия или зарядното устройство в течности и се погрижете в уредите и акумулаторните батерии да не попадат течности. Течностите, предизвикващи корозия или провеждащи електричество, като солена вода, определени химикали, изобелващи вещества или продукти, съдържащи изобелващи вещества, могат да предизвикат късо съединение.

ИЗПОЛЗВАНЕ ПО ПРЕДНАЗНАЧЕНИЕ

Пръскачката е предвидена за използване в добре вентилирани пространства на открито.

M18 BPPF-WST:

Пръскачката служи за пръскане на вода и може да се използва за поливане на цветя.

M18BPPF-CST:

Пръскачката служи за пръскане на домакински и градинарски химикали, подходящи за крайния потребител, напр.:

- Пестициди
- Селективни гербициди
- Неселективни гербициди
- Инсектициди
- Фунгициди
- Торове

Пръскачката трябва да се използва само за средства за растителна защита, които са разрешени от местните/националните служби.

⚠ Не използвайте уреда за пръскане на възпламеняеми течности.

Използвайте само средства, които са подходящи за пръскане с преносими уреди.

Не използвайте уреда за цели, различни от посочените по-горе. Пръскачката не трябва да се използва от деца или лица, които не носят подходящи предпазни средства или облекло.

Този уред може да се използва по предназначение само както е посочено.

ДЕКЛАРАЦИЯ ЗА СЪОТВЕТСТВИЕ НА ЕО

В качеството си на производител декларираме на собствена отговорност, че продуктът, описан в „Технически данни“, отговаря на всички съответстващи разпоредби на Директиви 2011/65/EC (RoHS), 2014/30/EC, 2006/42/EC и на следните хармонизирани нормативни документи:

EN 60745-1:2009 +A11:2010

EN ISO 19932-1:2013

EN ISO 19932-2:2012

EN IEC 61000-6-1:2019

EN IEC 61000-6-3:2021

EN IEC 63000:2018

Winnenden, 2022-03-01

Alexander Krug

Alexander Krug

Managing Director

Упълномощен за съставяне на техническата документация

Technology Industries GmbH

Max-Eyth-Straße 10

71364 Winnenden

Germany



АКУМУЛАТОРИ

Акумулатори, които не са ползвани по-дълго време, преди употреба да се дозаредят.

Температура над 50°C намалява мощността на акумулатора. Да се избягва по-продължително нагряване на слънце или от отопление.

Поддържайте чисти присъединителните контакти на зарядното устройство и на акумулатора.

За оптимална продължителност на живот след употреба батериите трябва да се заредят напълно.

За възможно по-дълга продължителност на живот батериите трябва да се изваждат от уреда след зареждане.

При съхранение на батериите за повече от 30 дни: съхранявайте батерията при прилб. 27°C и на сухо място. Съхранявайте батерията при 30 до 50 % от заряда. Зареждайте батерията на всеки 6 месеца.

ЗАЩИТА ОТ ПРЕТОВАРВАНЕ НА БАТЕРИЯТА

При претоварване на акумулатора поради много висока консумация на ток, напр. много високи въртящи моменти, заклиняване на свредлото, внезапен стоп или късо съединение, електрическият инструмент бръмчи 2 секунди и самостоятелно се изключва.

За ново включване освободете бутона за включване и отново го включете. При извършване натоварвания акумулаторът може да се нагрее силно. В този случай акумулаторът се изключва.

Тогава акумулаторът да се включи към зарядното устройство, за да се дозареди и активира.

ПРЕВОЗ НА ЛИТИЕВО-ЙОННИ БАТЕРИИ

Литиево-йонните батерии са предмет на законите разпоредби за превоз на опасни товари.

Превозът на тези батерии трябва да се извършва в съответствие с местните, националните и международните разпоредби и регламенти.

• Потребителите могат да превозват тези батерии по пътя без допълнителни изисквания.

• Превозът на литиево-йонни батерии от транспортни компании е предмет на законовите разпоредбите за превоз на опасни товари. Подготовката на превоза и самият превоз трябва да се извършват само от обучени лица. Целият процес трябва да е под професионален надзор.

Спазвайте следните изисквания при превоз на батерии:

- Уверете се, че контактите са защитени и изолирани, за да се избегне късо съединение.
- Уверете се, че няма опасност от разместване на батерията в опаковката.
- Не превозвайте повредени батерии или такива с течове.

Обърнете се към Вашата транспортна компания за допълнителни инструкции.

ТРАНСПОРТ И СЪХРАНЕНИЕ

- Свалете сменяемата акумулаторна батерия.
- Уверете се, че всички части са чисти и сухи.
- Почистявайте уреда с всички чужди вещества.
- Преди транспортиране или по-продължително съхраняване изпразвайте резервоара.

- След всяка употреба проверявайте уреда за места с течове. Възлагайте ремонта на местата с течове само на оторизиран клиентски сервиз.
- Пръскащият накрайник може да се съхранява в държача.
- Когато транспортирате продукта, го обезопасете така, че да не може да се движи или да падне, защото това може да доведе до евентуални наранявания на хора или повреди по продукта.
- Съхранявайте уреда на хладно, сухо и добре вентилирано място откъдето се изключва напрежение. Избягвайте контакта с разяждащи вещества като градинарски химикали или техническа сол. Не съхранявайте на открито.

ОСТАТЪЧЕН РИСК

Дори при правилна употреба, остатъчните рискове не могат да бъдат изключени. При използване могат да възникнат следните опасности, за които обслужващият трябва да внимава:

Опасност от токов удар. Не насочвайте пръскащата струя към контакти, кабели или електрически уреди.

Контакт с опасни вещества. Препаратите за пръскане могат да предизвикат наранявания при вдишване, поглъщане, респ. при контакт с очите. Спазвайте указанията в настоящата инструкция и носете подходящи защитни приспособления.

ТЪРСЕНЕ НА ПОВРЕДИ

ПРОБЛЕМ	ВЪЗМОЖНА ПРИЧИНА	РЕШЕНИЕ
Твърде ниско налягане	Акумулаторната батерия не е достатъчно заредена	Заредете акумулаторната батерия
Липсва налягане	Акумулаторната батерия не е достатъчно заредена	Заредете акумулаторната батерия
Течове	Връзките не са правилно свързани, порьозни уплътнения	Стегнете правилно връзките, сменете уплътненията
Моторът не работи	Празна или неизправна акумулаторна батерия	Заредете акумулаторната батерия или я сменете
Липсва пръскаща струя	Запушени дюзи	Почистете дюзите с въздух под налягане или с подходящ разтворител

ЗАПУШЕНИ ДЮЗИ

Веднага изключете пръскачката, ако дюзите са запушени.

Уверете се, че отделението на акумулаторната батерия е свързано правилно.

Носете подходящо предпазно облекло, като ръкавици и предпазни очила.

Демонтирайте дюзите и ги почистете с чиста вода. Сменете неизправните филтри.

ПОЧИСТВАНЕ НА РЕЗЕРВОАРА

1. Уверете се, че отделението на акумулаторната батерия е свързано правилно.
2. Свалете резервоара от основния уред и го поставете върху равна повърхност, за да предотвратите контакта на основния уред с агресивни химикали.
3. Свалете капачката на резервоара и напълнете резервоара до около една трета с чиста вода. При необходимост можете да добавите малко количество домакински почистващ препарат. При силни замърсявания можете да налеете и топла вода (макс. 50 °C). Затворете капачката и разклатете водата в резервоара.
4. Поставете отново резервоара и пръскайте с вода, докато резервоарът отново се изпразни. Внимавайте да не насочвате пръскащата струя към места, които могат да бъдат повредени от остатъците от химикали в резервоара.

5. Повторете процедурата с чиста вода, докато резервоарът бъде основно почистен. Почистете дюзите отвън с вода и ги подсушете с кърпа.
6. Избършете външната страна на резервоара с чиста, суха кърпа.
7. Преди повторния монтаж и съхранение на уреда оставете всички части да изсъхнат добре. Преди поставянето на капачката на резервоара винаги първо поставяйте цедката.

ПОДДРЪЖКА

Инспекцията на уреда изисква изключителна грижливост и компетентност. Възлагайте извършването на работите по поддръжката само на квалифициран сервизен техник. Препоръчваме изпращането на уреда до оторизиран клиентски сервиз. За работите по поддръжката използвайте само оригинални резервни части.

Извършвайте само настройките, респ. ремонтните дейности, посочени в настоящата инструкция. За останалите работи се обръщайте към оторизиран клиентски сервиз.

Почистявайте уреда след всяка употреба така, както е описано в настоящата инструкция.

Изпразвайте резервоара преди почистването.

За целта източете препарата за пръскане от отвора за зареждане.

Изпразвайте препарата за пръскане само в съдове, предвидени за химикали. Не съхранявайте препарата за пръскане в резервоара.

За почистване и изплакване на резервоара винаги използвайте чиста вода. При необходимост можете да добавите малко количество домакински почистващ препарат.

Избършете уреда с чиста, суха кърпа.

Възможно е да се наложи да изплакнете резервоара неколккратно.

Почистване на електрическите контакти

Погрижете се електрическите контактни точки между долната страна на резервоара и основния уред винаги да остават чисти. **ПРЕДУПРЕЖДЕНИЕ!** Преди почистване на електрическите контакти сваляйте сменяемата акумулаторна батерия. Почистявайте контактите със суха, чиста кърпа.

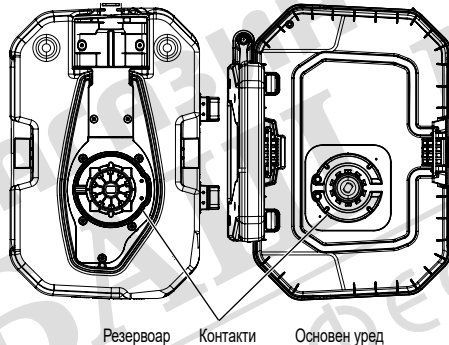

Изхвърляне като отпадък

В никакъв случай не изхвърляйте остатъците от химикали или замърсената вода от изплакването във водни потоци, отходни тръби, отводнителната канализация, ями или канализационни шахти. Остатъците от химикали и празните резервоари трябва да се изхвърлят съгласно местните разпоредби за отпадъците.

АКСЕСОАРИ

Да се използват само аксесоари на Milwaukee и резервни части на Milwaukee. Елементи, чиято подмяна не е описана, да се дадат за подмяна на сервиз на Milwaukee (вжте брошурата "Гаранция и адреси на сервизи").

При необходимост можете да поискате схема на елементите на уреда при посочване на обозначение на машината и шестцифрени номер на табелката за технически данни от Вашия сервиз или директно на Techtronic Industries GmbH, Max-Eyth-Str. 10, 71364 Winnenden, Германия.

СИМВОЛИ



ВНИМАНИЕ! ПРЕДУПРЕЖДЕНИЕ! ОПАСНОСТ



Преди пускане на уреда в действие моля прочетете внимателно инструкцията за използване.



Преди започване на каквито е да работи по машината извадете акумулатора.



Отпадъците от батерии, отпадъците от електрическо и електронно оборудване не трябва да се изхвърлят заедно с битовите отпадъци. Отпадъците от батерии, отпадъците от електрическо и електронно оборудване трябва да се събират и изхвърлят отделно. Преди изхвърлянето отстранявайте от уредите отпадъците от батерии, отпадъците от акумулатори и лампите.

Информирайте се от местните служби или от своя специализиран търговец относно фирмите за рециклиране и местата за събиране на отпадъци. В зависимост от местните разпоредби, търговците на дребно могат са задължени да приемат безплатно върнатите обратно отпадъци от батерии и от електрическо и електронно оборудване. Дайте своя принос за намаляването на нуждите от суровини чрез повторната употреба и рециклирането на Вашите отпадъци от батерии и отпадъци от електрическо и електронно оборудване. Отпадъците от батерии (най-вече литиево-йонните батерии) и отпадъците от електрическо и електронно оборудване съдържат ценни рециклиращи се материали, които могат да повлияят отрицателно на околната среда и на Вашето здраве, ако не се изхвърлят по екологосъобразен начин. Преди изхвърлянето като отпадък изтрийте от Вашия употребяван уред евентуално наличните в него лични данни.



Винаги носете предпазни очила!



Да се носи предпазно средство за слуха!



Носете подходяща защитна маска.



Да се използва защитно облекло.



Да се носят предпазни ръкавици!



Носете здрави нехлъзгащи се обувки!



Пазете сменяемата акумулаторна батерия от дъжд. Не използвайте сменяемата акумулаторна батерия във влажни или мокри зони.



Не пръскайте възпламеняеми течности.



Електрически клас на защита III.



Свалете сменяемата акумулаторна батерия. Поддържайте електрическите контакти чисти.



Дръжте околните на безопасно разстояние от работната зона!



Не пръскайте по посока на хора или животни!



Не пръскайте срещу стени!



Не пръскайте срещу вятъра!



Не дръжте пръскащата дюза обърната нагоре! Пръскайте само надолу!

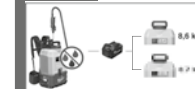

Собствено тегло (вкл. основен уред, резервоар, сменяема акумулаторна батерия)



Напрежение



Постоянен ток



Европейски знак за съответствие



Британски знак за съответствие



Украински знак за съответствие



Евро-азиатски знак за съответствие