



Nothing but **HEAVY DUTY.**TM



МАГАЗИН
БАШ
МАЙСТОРА
ПРОФЕСИОНАЛНИ РЕШЕНИЯ



M18 BLTS

Original instructions
Originalbetriebsanleitung
Notice originale
Istruzioni originali
Manual original
Oorspronkelijke gebruiksaanwijzing
Original brugsanvisning
Original bruksanvisning
Bruksanvisning i original
Alkuperäiset ohjeet
Πρωτότυπο οδηγιών χρήσης

Orijinal işletme talimatı
Původním návodem k používání
Pôvodný návod na použitie
Instrukcją oryginalną
Eredeti használati utasítás
Izvirna navodila
Originalne pogonske upute
Instrukcijām oriģinālvalodā
Originali instrukcija
Algupärane kasutusjuhend
Оригинальное руководство по эксплуатации

Оригинално ръководство за експлоатация
Instrucțiuni de folosire originale
Оригинален прирачник за работа
Оригинал інструкції з експлуатації
Originalno uputstvo za upotrebu
Udhëzime originale përdorimit
التعليمات الأصلية

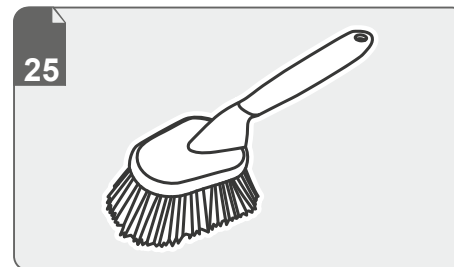
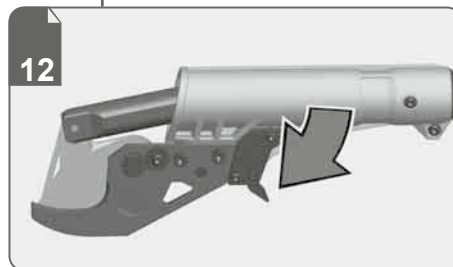
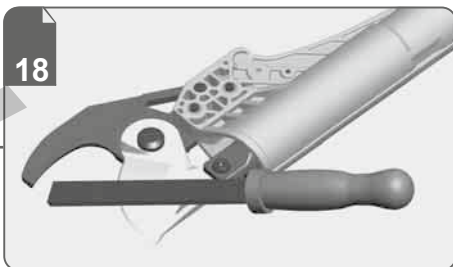
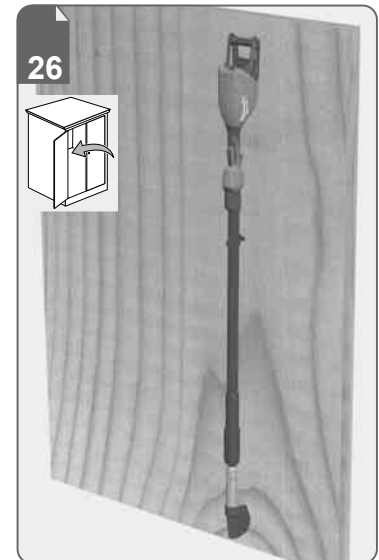
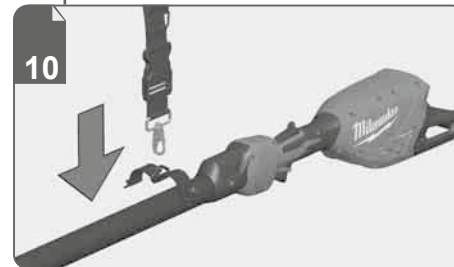
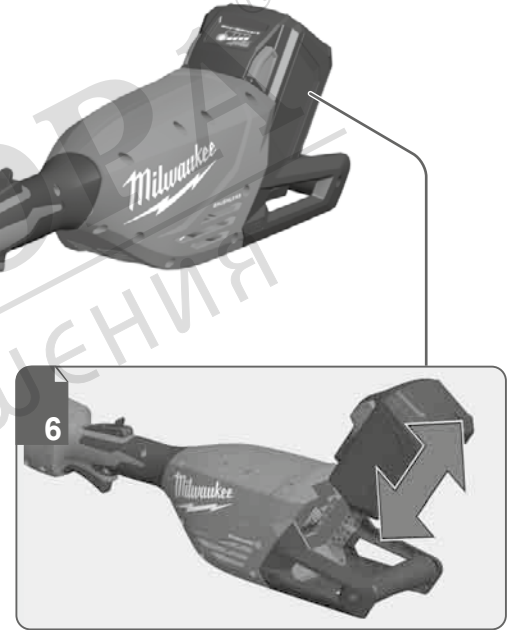
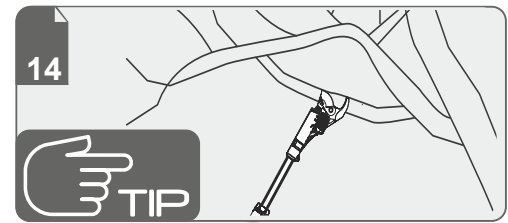
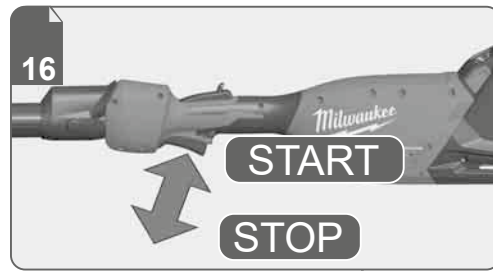
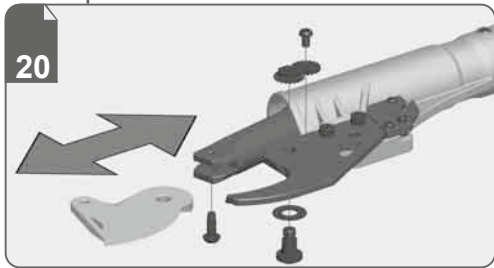
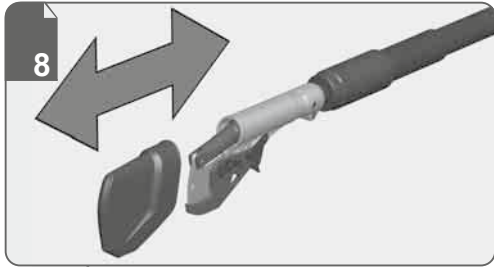
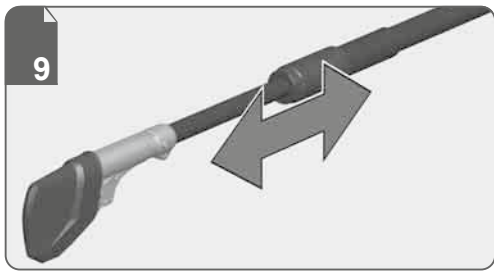



Remove the battery pack before starting any maintenance on the machine.

Vor allen Wartungsarbeiten an der Maschine den Wechselakku herausnehmen
Avant tous travaux sur la machine retirer l'acco interchangeable.

Prima di iniziare togliere la batteria dalla macchina.
Retire la batería antes de comenzar cualquier trabajo en la máquina.

Antes de efectuar cualquier intervención na máquina retirar o bloco acumulador.

Voor alle werkzaamheden aan de machine de akku verwijderen.

Ved arbejde inden i maskinen, bør batteriet tages ud.

Ta ut vekselbatteriet før du arbeider på maskinen

Drag ur batteripaket innan arbete utföres på maskinen.

Tarkista pistotulppa ja verkkojohto mahdollisilta vaurioilta. Viat saa korjata vain alan erikoismies.

Πριν από κάθε εργασία στη μηχανή αφαιρέτε την αναλλακτική μπαταρία.

Alelin kendinde bir çalışma yapmadan önce kartuş aküyü çıkarm.

Před zahájením veškerých prací na vrtacím šroubováku vyjmout výměnný akumulátor.

Pred každou pracou na stroji výměnný akumulátor vytiahnuť.

Przed przystąpieniem do jakichkolwiek prac na elektronarzędziu należy wyjąć wkładkę akumulatorową.

Karbantartás, javítás, tisztítás, stb. előtt az akkumulátort ki kell venni a készülékből.

Pred deli na stroju izvlécite izmenljivi akumulator.

Prije svih radova na stroju izvaditi bateriju za zamjenu.

Pirms mašīnai veikt jebkāda veida apkopes darbus, ir jāizņem arī akumulators.

Prieš atikdami bet kokius darbus įrenginyje, išimkite keičiamą akumuliatorių.

Enne kõiki töid masina kallal võtke vahetata vaku välja.

Выньте аккумулятор из машины перед проведением с ней каких-либо манипуляций.

Преди започване на каквито е да е работи по машината извадете акумулатора.

Scoateți acumulatorul înainte de a începe orice intervenție pe mașină.

Отстранете ја батеријата пред да започнете да ја користите машината.

Перед будь-якими роботами на машині виїняти змінну акумуляторну батарею.

Pre bilo kakvog rada na mašini, uklonite zamjenjivu bateriju

Përpara se të filloni ndonjë punë në makineri, hiqni baterinë e këmbëshme.

قم بإزالة حزمة البطارية قبل البدء في أي أعمال على الجهاز.

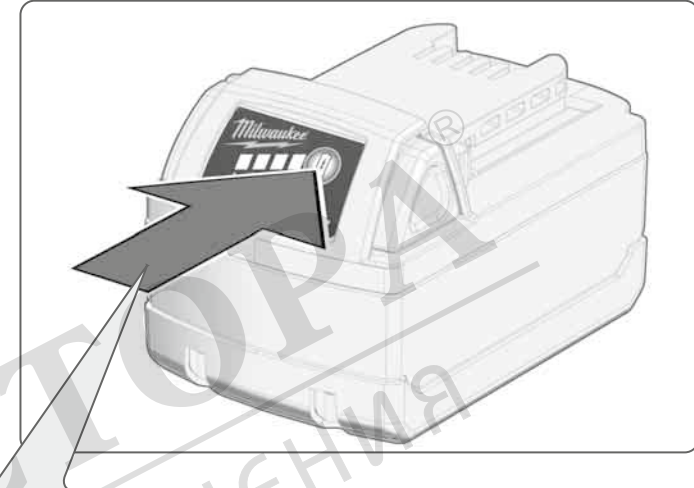
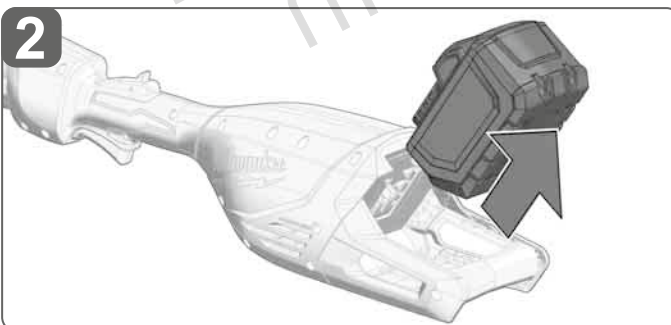
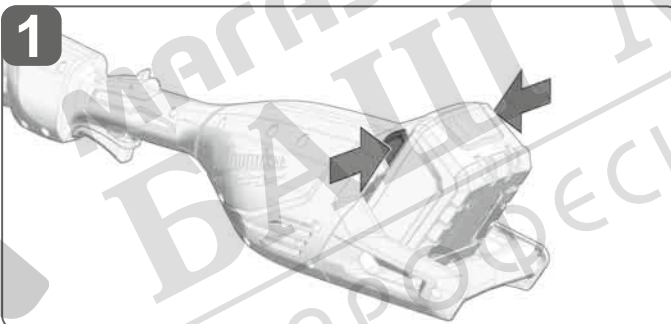
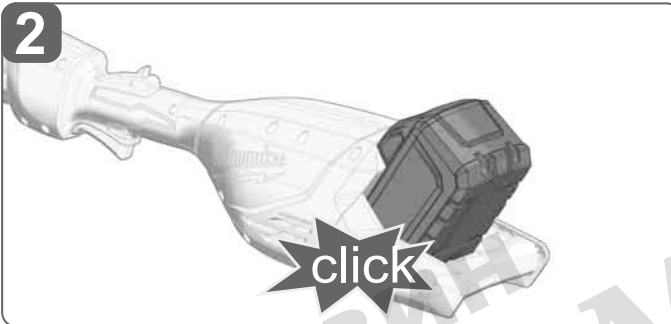
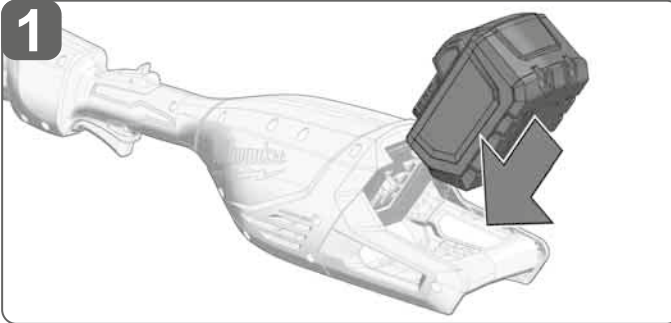

75-100 %



50-75 %



30-50 %



10-30 %



< 10 %



< 10 %

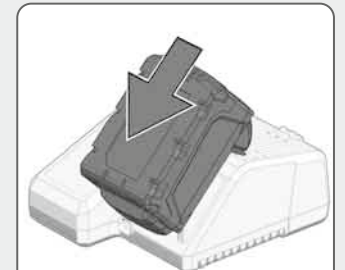
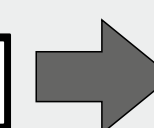

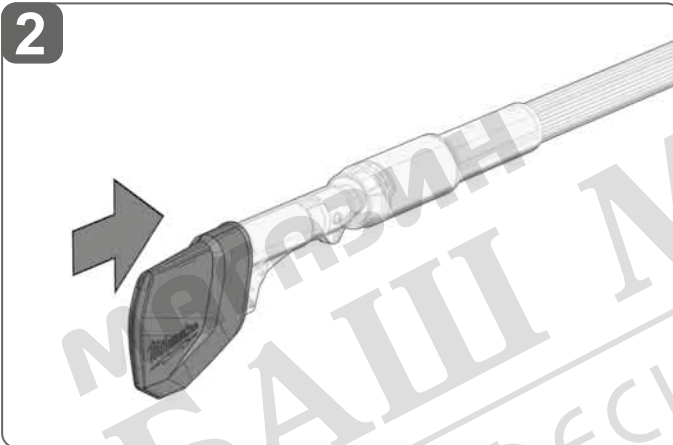
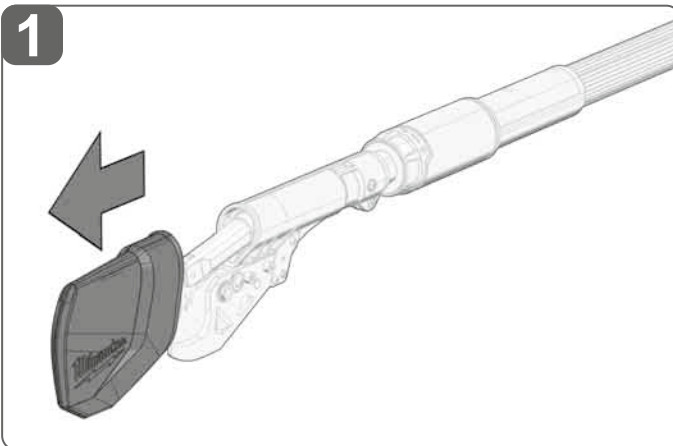

МАСТЕР
БАШ МАЙСТОРА
ПРОФЕСИОНАЛНИ РЕШЕНИЯ

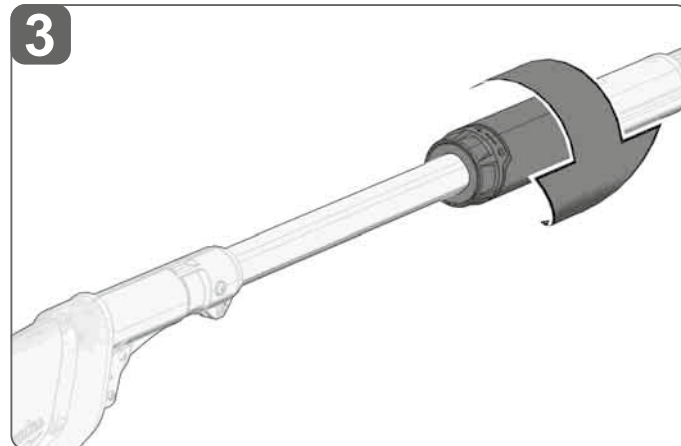
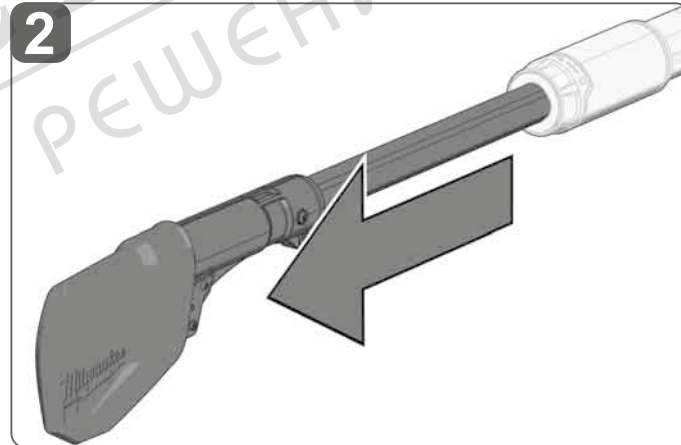
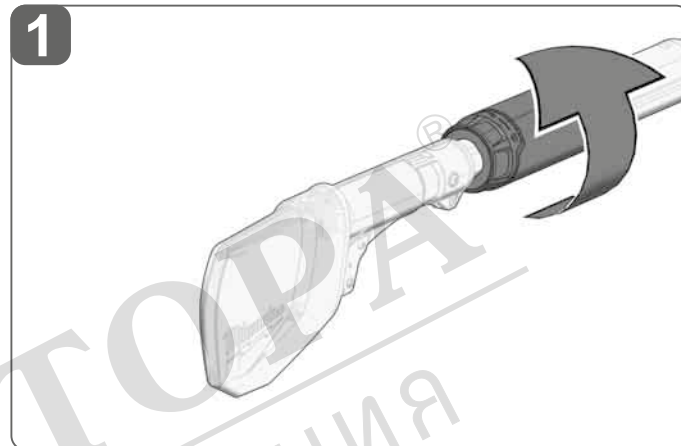

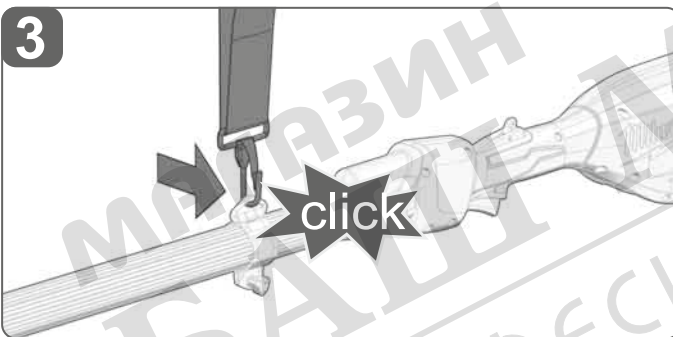
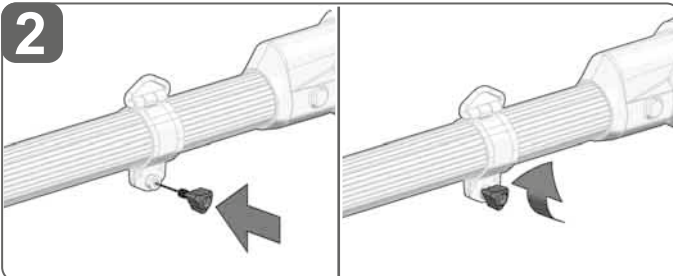
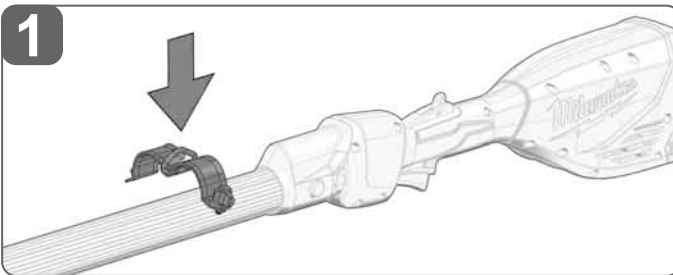
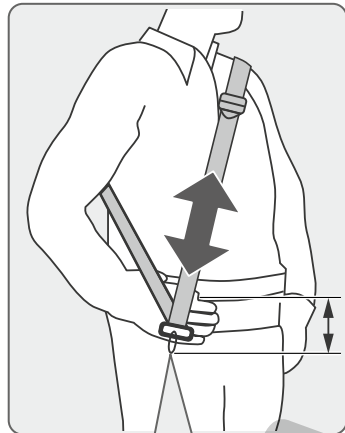

Adjust the strap. The carabiner should be a hand's width below your hip.

Gurt einstellen. Der Karabiner sollte sich eine Handbreit unter der Hüfte befinden.

Régler le harnais. Le mousqueton doit se trouver en dessous de la taille, à une distance équivalente à la largeur d'une main.

Regolare la cintura. Il moschettone dovrebbe trovarsi a un palmo sotto l'anca.

Ajustar la correa. El mosquetón se debería encontrar a un palmo por debajo de la cintura.

Ajuste o cinto. O mosquetão deve encontrar-se um palmo abaixo da cintura.

Riem instellen. De karabijnhaak dient zich een hand breed onder de heup te bevinden.

Justér remmen. Karabinhagen skal være en håndsbredde under din hoft.

Still inn beltet. Karabinkroken skal befinne seg en håndbredd under hoftene.

Ställa in remmen. Karbinhaken bör sitta en handsbredd

under höften.

Säddå hlnna. Karbiinluokan on oltava käden leveyden verran lantion alapuolella.

Ρυθμίση ζώνης. Το αυτόματο άγκυρο θα έπρεπε να βρίσκεται μία παλάμη κάτω από το ύψος.

Kemerî ayarlayın. Karabina, belin bir karış altında bulunmalıdır.

Nastavte si popruh. Karabina by mela byt' umistněná pod bokem na šířku ruky.

Nastavte si popruh. Karabina by mala byt' umiestnená pod bokom na šírku ruky.

Regulacja pasa. Karabinek powinien znajdować się na szerokość dłoni poniżej biodra.

Állíts be a hevedert. A karabiner egy tenyer szélességnyivel a csípő alatt legyen.

Nastavite pas. Karabin se mora nahajati eno dlan pod bokom.

Remen podesiti. Karabinska kuka bi se trebala nalaziti jednu širinu ruke ispod kukova

Noregulirajet jostu. Karabinej jätatrodas rokas platumą

zem gurna.

Nustatykite diržą. Karabinas turėtų būti per plaštakos plotį žemiau klubų.

Reguleerige rihma. Karabiin peab olema käe laiuselt puusadest allpool.

Отрегулируйте ремень. Карабин должен находиться на ширину ладони ниже бедра.

Регулірайце копан. Карабінката трябва да се намира на една длан разстояние под хълбока.

Reglați cureaua. Sarabina trebuie să se afle la o distanță de o palmă sub șold.

Прилагодете го ременот. Карабинерот треба да биде на широчина од една рака под вашите колкови.

Відрегулюйте ремінь. Карабін повинен знаходитись на ширину долони нижче пояса.

Podesite pojas. Karabin bi trebao biti za dužinu jedne ruke ispod kuka.

Regulloni rripin. Gripi me siguresë duhet të jetë sa një dorë nën ijtë tuaja.

اضبط الحزام. يجب ان يكون المشبك الختالي أسفل الخصر بمسافة عرض يد.

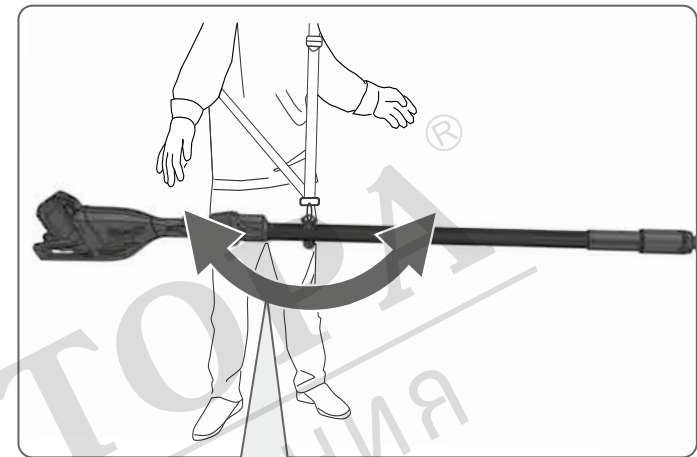
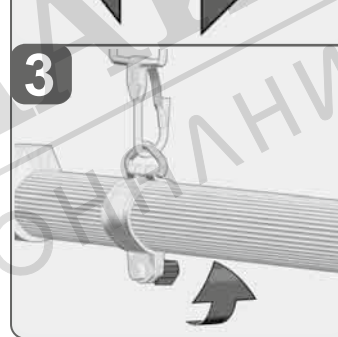
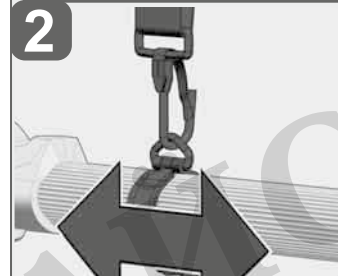
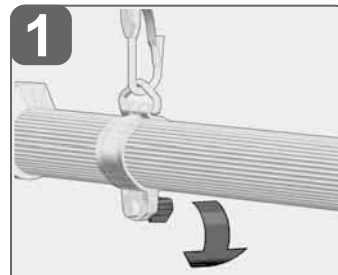

Level the appliance.

Gerät ausbalancieren.

Mettre l'appareil à niveau.

Bilanciare il dispositivo.

Nivelar el aparato.

Deixe o dispositivo terminar a oscilação pendular.

Apparaat uitlijnen.

Afbalancér maskinen.

Vatré apparatet.

Balansera maskinen.

Aseta laite vaakasuoraan.

Μετακίνηση μηχανής.

Cihazın sallanması durana kadar bekleyin.

Přístroj vyrovnejte.

Přístroj vyrovnejte.

Wyważanie urządzenia.

Lendítse ki a készülékét.

Poravnajte napravu.

Napravu balancirati.

Izřídžvarojiet ierfici.

Subalansuokite įrenginį.

Liigtage seadet edasi-tagasi.

Выровнять устройство.

Нивелирайте уреда.

Pendulați aparatul.

Нивелирайте го уредот.

Надайте пристрою стабилно положение.

Sačekajte da se uređaj zaustavi.

Lévízni pajisjen.

ترك الجهاز يتأرجح.

Do not wear simultaneously multiple belt harnesses and/or shoulder harnesses.

Nie gleichzeitig mehrere Sicherheitsgurte und/oder Schultergurte tragen.

Ne jamais porter plusieurs harnais et/ou baudriers en même temps.

Non indossare mai più di una imbracatura di sicurezza e/o una tracolla contemporaneamente.

No llevar puestos simultáneamente varios cinturones de seguridad y/o correas de hombros.

Nunca use dois cintos de segurança e/ou correia do ombro ao mesmo tempo.

Draag nooit meer dan één veiligheidsharnas en/of schouderriem tegelijk.

Brug aldrig flere sikkerhedsseler og/eller skulderremme samtidig.

Ha aldri på deg flere sikkerhetsbelter og/eller skulderbelter samtidig.

Bär aldrig flera säkerhetsbältar och/eller axelremmar samtidigt.

Älä koskaan käyttää useampia turvavöitä ja/tai olkakantavöitä.

Μη χρησιμοποιείτε πολλαπλούς ζώνες ασφαλείας ή ζώνες ώμου συγχρόνως.

Hiçbir zaman birden fazla emniyet kemeri ve/veya omuz kayışı takmayınız.

Nikdy nenešte súčasne více bezpečnostních popruhů a/nebo ramenní popruhy.

Nikdy nenešte súčasne viaceré bezpečnostné pásy a/alebo ramenné pásy.

Nigdy nie należy zakładać więcej niż jednej uprząży bezpieczeństwa i/lub uprząży naramiennej jednocześnie.

Egyszerre ne használjon több biztonságási hevedert és/vagy vállhevedert.

Nikoli ne nosite več varnostnih pasov in/ali ramenskih pasov.

Ne nosite istovremeno više sigurnosnih pojaseva i/ili ramenskih traka.

Vienlaikus nekad nelietojiet vairāk par vienu drošības

jostu un/vai plecu siksnu.

Niekada vienu metu nenaudokite kelių saugos diržų ir (arba) perpetinių diržų.

Ärge kandke kunagi samal ajal mitut turvavööd ja/või õlarihma.

Niikogda ne pristigivajte odnovekremno neskolko remnej bezopasnosti i/ili pletčevych remnej.

Niikogda ne nosete odnovekremno poviece ot jedin predlaznen kolan i/ili ramenenn kolan.

Nu purtați niciodată mai mult de un ham de siguranță și/ sau ham de umăr concomitent.

Niikogash ne nosete povėke sigurnosni remeni i/ili remeni za ramena.

Zabornonjatsya nositi bolšie odnogo remena bezpeki ta/abo pletčovogo remena odnovočasno.

Nikada ne nosite nekoliko sigurnosnih pojaseva i/ili kaiševa za ramena istovremeno.

Mos vendosni njëkohëshisht disa rripa sigurie dhe/ose rripa mbajtës në shtatull.

لا ترتدي مطلقاً عدة أحزمة أمان وألوا أحزمة كنف في نفس الوقت.

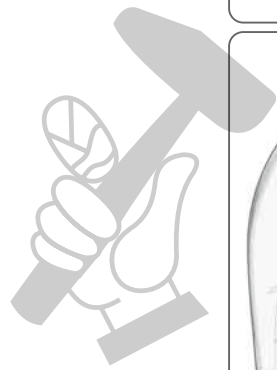
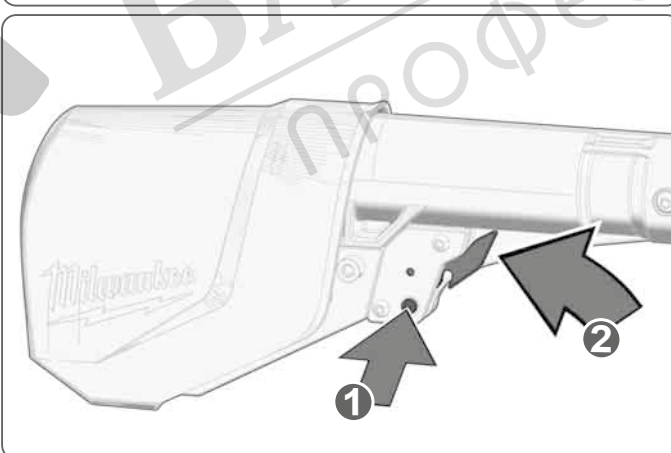
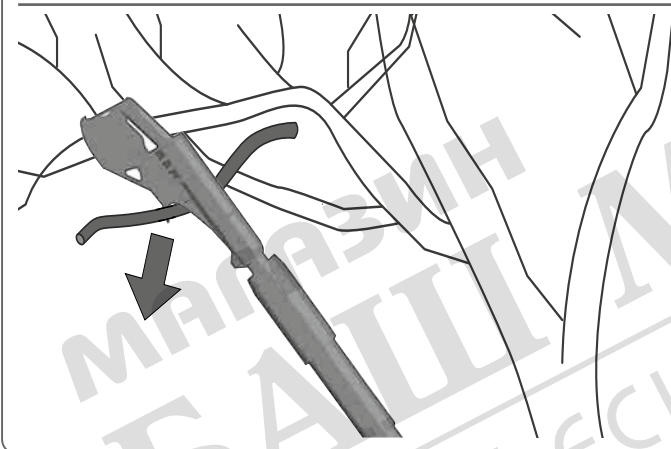
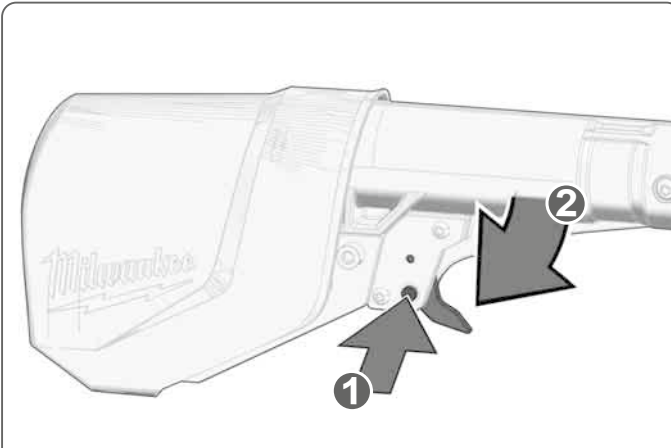
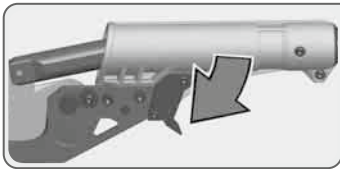

Insulated gripping surface
 Isolierte Grifffläche
 Surface de prise isolée
 Superficie di presa isolata
 Superficie de agarre con aislamiento
 Superficie de pega isolada
 Geisoleerde handgrepen
 Isolerede gribeflader
 Isoleret gripeflate
 Isolerad greppyta
 Eristetty tarttumapinta
 Μονωμένη επιφάνεια λαβής
 İzolasyonlu tutma yüzeyi
 Izolovaná uchopovací plocha
 Izolovaná úchopná plocha
 Izolowana powierzchnia uchwytu
 Szigetelt fogófelület
 Izolirana prijemalna površina
 Izolirana površina za držanje
 Izolēta satveršanas virsma
 Izoliuotas rankenos paviršius
 Isoleeritud pideme piirkond
 Изолированная поверхность ручки
 Изолірована поверхніст за хващане
 Suprafață de prindere izolată
 Изолірована поверхніна на дршката
 Izolovana površina
 Ručka (izolovana hvatna površina)
 Dorezē (sipërfaqe e izoluar e kapjes)
 مساحة المقبض معزولة

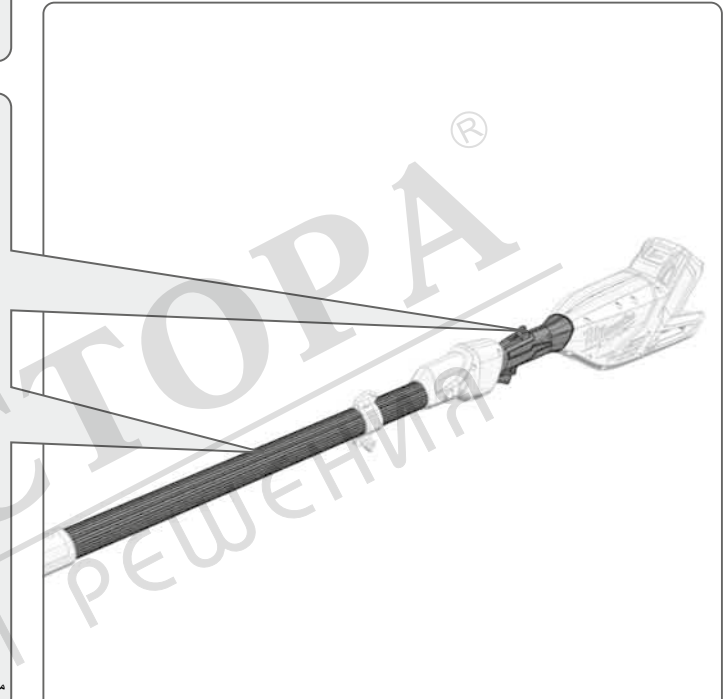

Hold only on the gripping surfaces.
 Nur an den Griffflächen halten.
 Tenir l'outil uniquement par les surfaces de préhension.
 Tenere solo per le superfici di presa.
 Sujetarla solo en las superficies de agarre.
 Só segurar nos punhos.
 Alleen aan de grepen vasthouden.
 Hold kun fast i grebfladen.
 Hold bare apparatet i håndtakflaten.
 Håll sägen alltid i gripytoma.
 Pitele vain tarttumapinnoista.
 Να βαστάτε μόνο τις επιφάνειες λαβής.
 Sadece tutma yüzeylerinden tutunuz.
 Držite pouze za úchopové plochy.
 Držite iba za úchopné plochy.
 Trzymać wyłącznie za powierzchnie chwytne.
 Csak a markolatfelületeknél fogva tartsa.
 Držite samo za prijemalne površine.
 Držite se samo za površine za hvatanje.
 Turiet tikai par satveršanas virsmām.
 Laikykite tik už rankenų paviršiaus.
 Hoidke ainult haardepindadest.
 Держаться только за поверхности для захвата.
 Дръжте само за повърхностите за хващане.
 Tineți-l numai de suprafețele de prindere.
 Држете само за површините за држење.
 Тримайте тільки за поверхні захвату.
 Držite se samo za hvatne površine.
 Mbajeni vetëm në sipërfaqet e kapjes.
 تمسك فقط من المقابض.

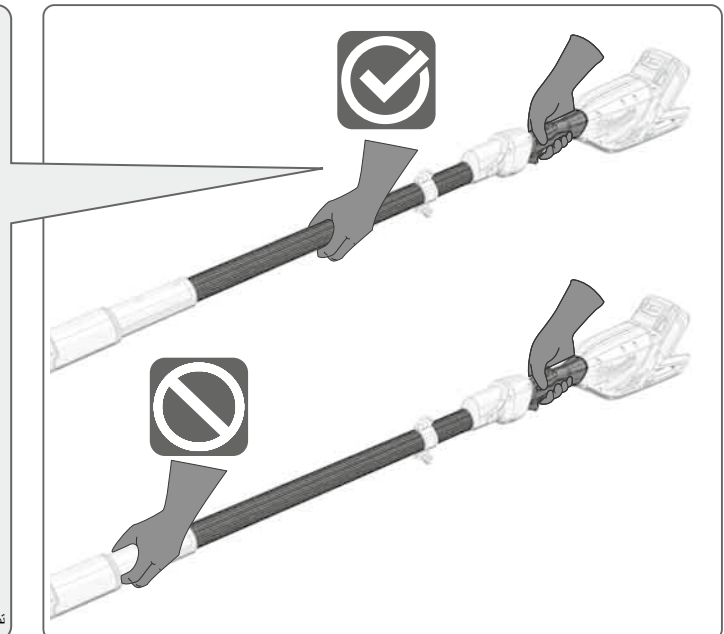

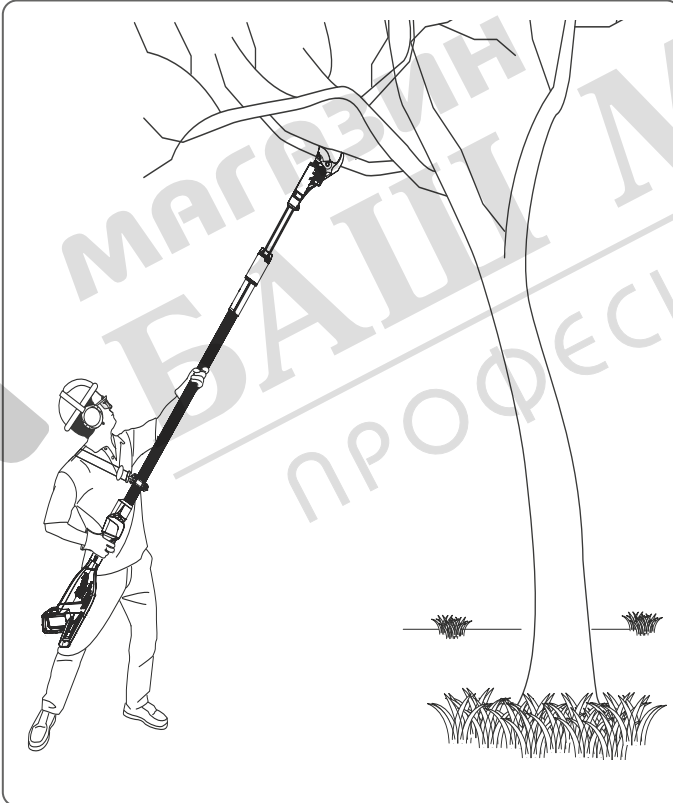
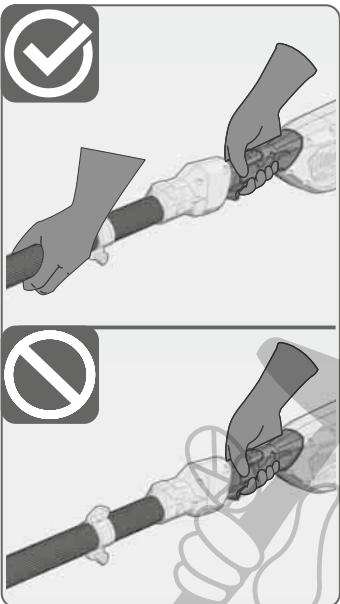
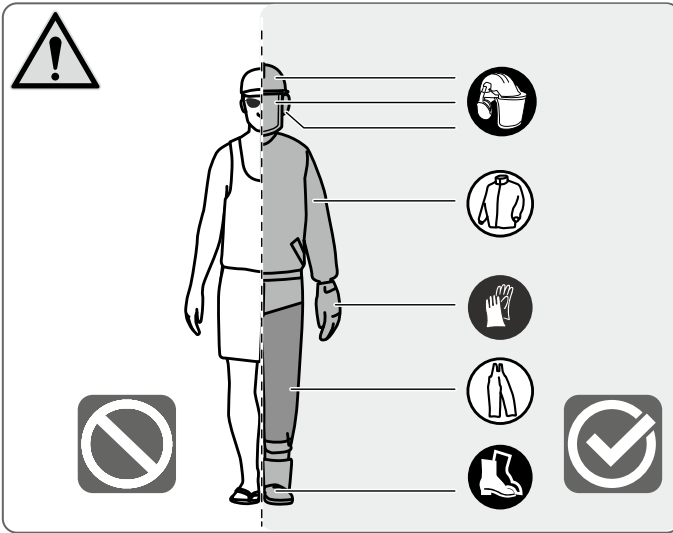
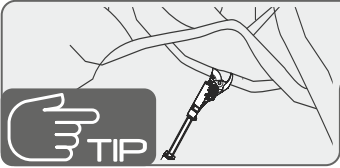

15 m minimum distance to electrical power lines and to other persons!
 15 m Mindestabstand zu elektrischen Leitungen und anderen Personen einhalten!
 Maintenir une distance minimale de 15 m par rapport aux câbles électriques et aux autres personnes !
 Mantenere una distanza minima di 15 m da linee elettriche ed altre persone!
 ¡Mantener una distancia mínima de 15 m del cableado eléctrico y de otras personas!
 Observe uma distância mínima de 15 m aos condutos elétricos e outras pessoas!
 Houd een minimumafstand van 15 m aan tot elektrische kabels en andere personen!
 Hold minst 15 meters afstand til elektriske ledninger og andre personer!
 Overhold en 15 m minsteavstand fra elektriske ledninger og andre personer!
 Håll minst 15 m avstånd till elektriska ledningar och andra personer!
 Säilytä 15 m:n vähimmäisetäisyys sähköjohtoihin ja muihin henkilöihin!
 Διατηρείτε μια απόσταση 15 μ από ηλεκτρικά καλώδια και άλλα άτομα!
 Elektrik hatlarına ve etraftaki insanlara asgari 15 m mesafe bırakın!
 Dodržte minimální vzdálenost 15 m k elektrickým vedením a jiným osobám!
 Dodržte minimálnu vzdialenosť 15 m k elektrickým vedeniam a iným osobám!
 Zachować minimalną odległość 15 metrów od przewodów elektrycznych i innych osób!
 Tartsón legalább 15 m távolságot elektromos vezetékektől és más személyektől!
 Upoštevejte 15 m najm. vzdaljo do električnih napeljav in drugih oseb!
 Održavati najmanje 15 m razmaka prema električnim vodovima i drugim osobama!
 Ievērojiet 15 m minimālo attālumu no elektrības vadiem un citām personām!
 Laiykýtés ne mažesnio nei 15 m atstumo iki elektros laidų ir kitų asmenų!
 Kaugus elektriliiinidest ja teistest inimestest peab olema vähemalt 15 m!
 Соблюдать минимальное расстояние 15 м до электропроводки и других людей!
 Спазуйте 15 метра минимально расстояние до електричeskите проводници и околните хора!
 Mentiñeti o distanță minimă de 15 m față de cablurile electrice și alte persoane!
 Održujte minimalno rastojanje od 15 m od električni vodovi i od drugi lića!
 Дотримуйтєс мінімальної відстані у 15 м від електричних ліній та інших людей!
 Držite udaljenost od najmanje 15 m od električnih vodova i drugih ljudi!
 Mbani një distancë minimale prej 15 m nga linjat elektrike dhe njerëzit e tjerë!
 يجب الالتزام بالابتعاد مسافة 15 متراً على الأقل عن خطوط الكهرباء وعن الأشخاص الآخرين!

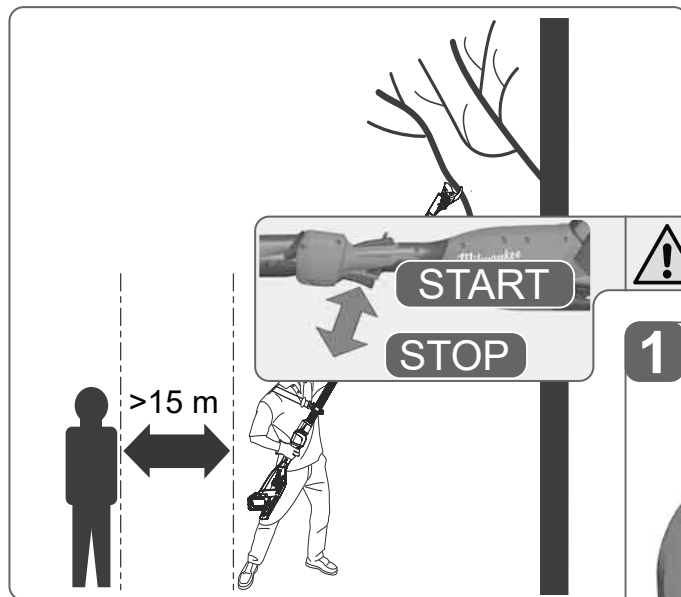
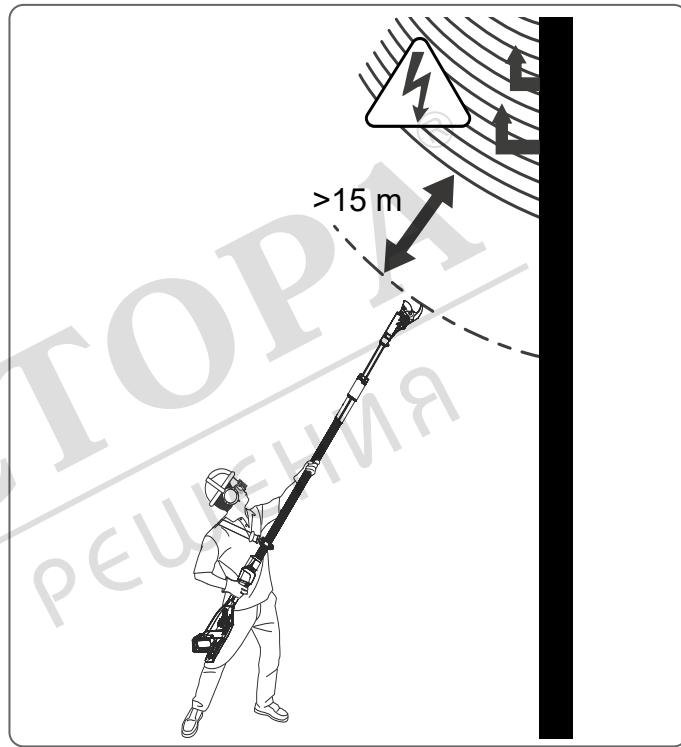



Sharpen cutting edges
Schneiden schärfen
Affûter les bords de coupe
Affilare le lame
Afiilar los bordes cortantes
Afiar as lâminas
Messen slijpen
Slibning af skær
Slipe eggene
Väsä eggar
Terota terät
Ακόνισμα λεπίδων
Bıçakların bilenmesi
Ostření rezných hran
Ostrenie rezných hrán
Naostrzyć krawędzie tnące
Vágóélek élezése
Brúsenie ostrí
Oštrenje noževa
Asmeņu asināšana
Kīrpimo ašmenų galandimas
Lõikeservade teritamine
Заточка лезвий
Заточване на остриетата
Ascutire lame
Оstreње на сечилата
Загострювання ножів
Naoštíríte ivice sečiva
Mprihni skajet prerése

شحن سلاح القص

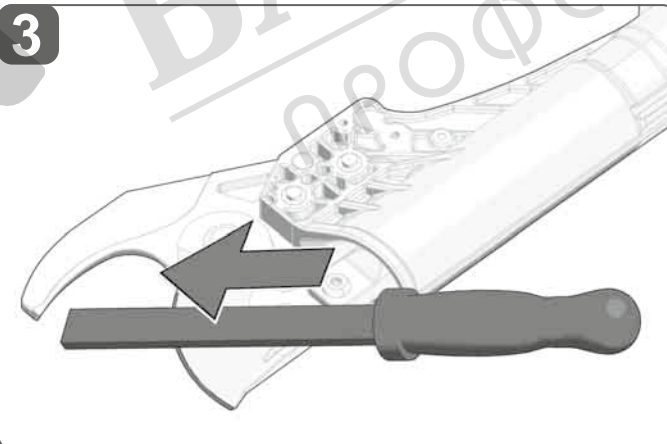
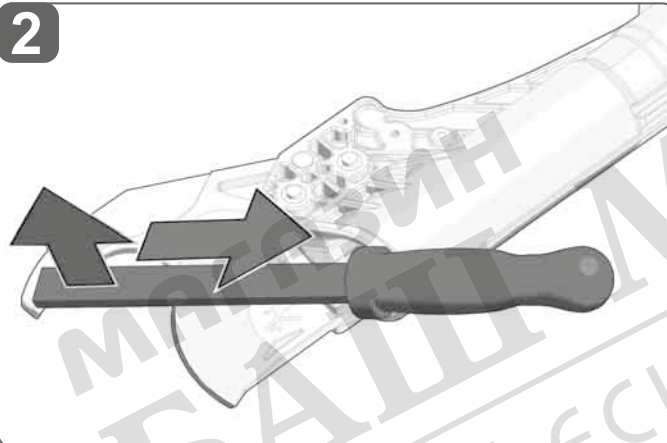
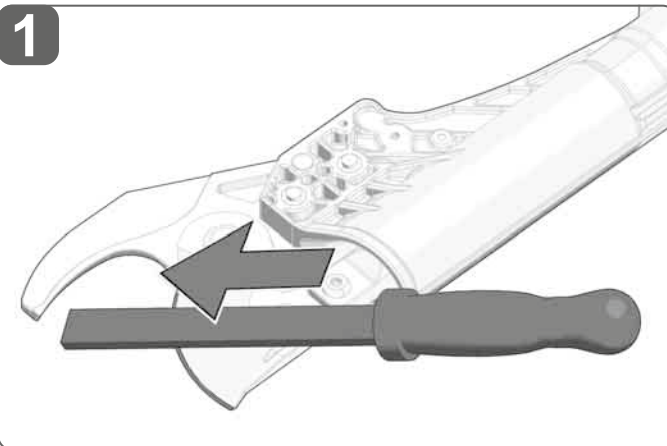

If necessary, deburr all cutting edges with a whetstone.

Bei Bedarf alle Schneiden mit einem Schleifstein entgraten.

Si nécessaire, ébavurez tous les bords de coupe au moyen d'une meule.

Se necessario, sbavare tutti i bordi di taglio con una mola.

Si fuese necesario, desbarbar todos los bordes cortantes con una piedra de afilar.

Rebarbe todas as lâminas com uma pedra de amolar, caso necessário.

Zo nodig alle messen met een slijpsteen ontbramen.

Afgrat om nødvendig alle skær med en slibesten.

Ved behov må alle knivene avgrades med en slipestein.

Grada vid behov av alla eggar med en slipsten.

Tarvittaessa poista hiomasärmät kovasimella kaikista leikkusteristä.

Εάν χρειάζεται, αφαιρείτε τα ρινίσματα στις λεπίδες με μίαν ακονίπτρα.

Gerektiğinde bütün bıçakların çapaklarını bir bileme taşıyla gideriniz.

V prípade potreby ze všetkých rezných hran pomoci brúsneho kamene odstráňte otrep.

V prípade potreby zo všetkých rezných hrán pomocou brúsneho kameňa odstráňte výronky.

W razie potrzeby usunąć zadziory z wszystkich krawędzi tnących za pomocą kamienia szlifierskiego.

Szükség esetén fenőkővel sorjátlanítson minden vágóélet.

V prípade potreby odhrotujte všetky ostria brúsnym kameňom.

Po potrebi sa svih noževa jednim brusnim kamenom odstraniti oštre bridove.

Vajadzības gadījumā visus asmeņus noņemiet ar slipekmeni.

Jei reikia, visus kirpimo ašmenis pagaląskite galąstuvu.

Vajaduse korral puhastage kõik servad lihvimiskiviga.

При необходимости зачистить все лезвия от заусенцев с помощью точильного камня.

При необходимости загладеть всечки остриета с шлифовъчен камък.

Dačá este necesar, debavurați toate lamele cu o tociã.

Доколку е потребно, истријте ги сите сечила со абразивен камен.

У разі потреби видаліть задирки на всіх ножах точильним каменем.

Ako je potrebno, brusite sve ivice sečiva s brusnim kamenom.

Nëse është e nevojshme, kruani të gjitha skajet e prerjes me një gur smeril.

إذا لزم الأمر - قم بإزالة الحواف الغير معتدلة بحجر شحذ.

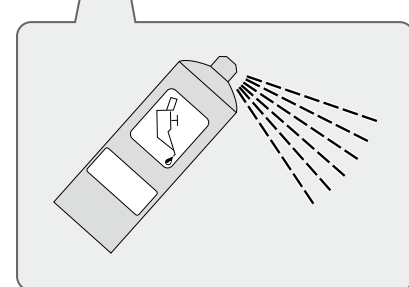
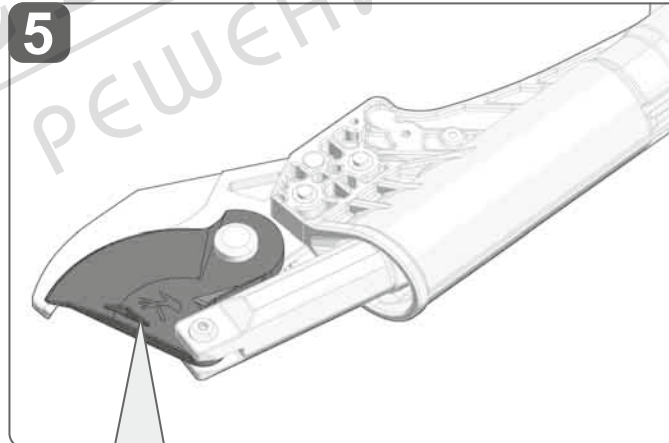
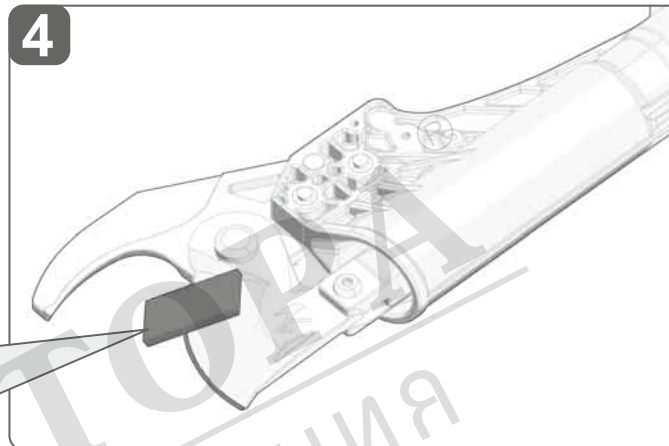

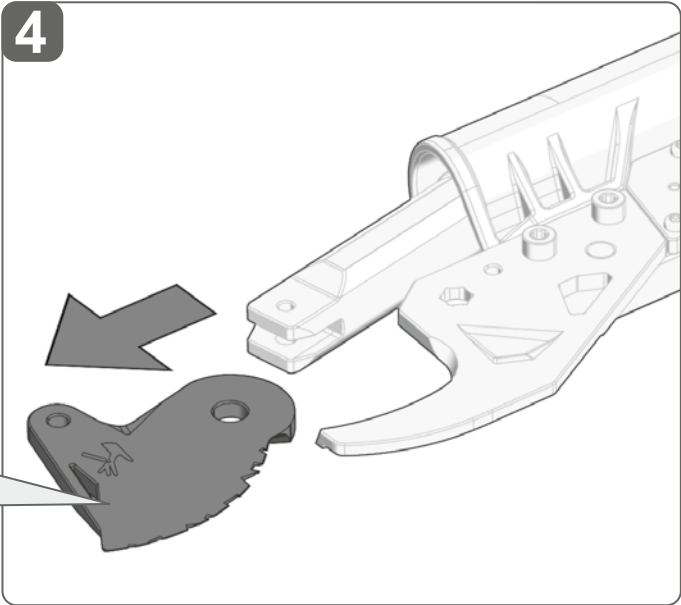
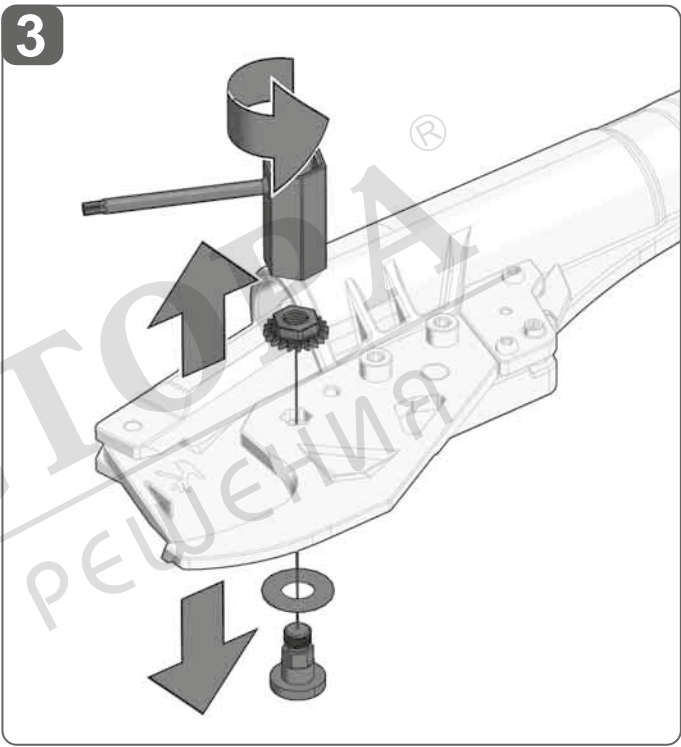
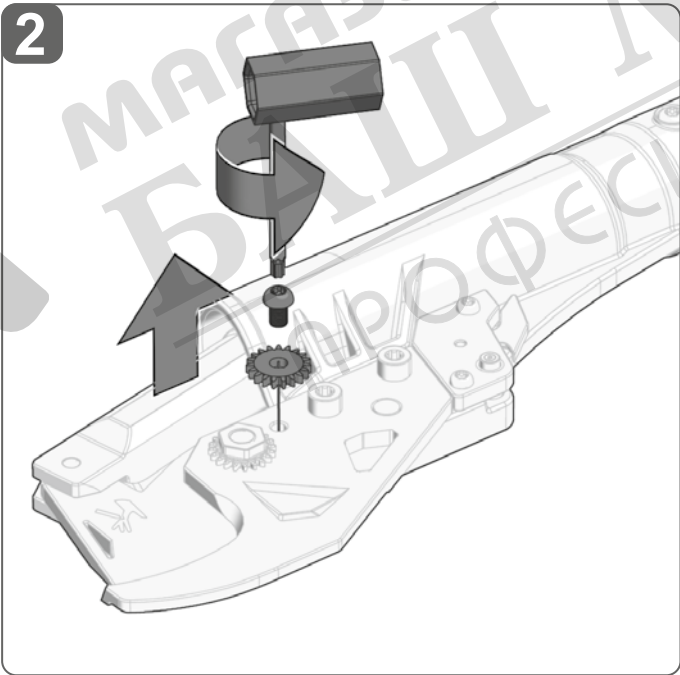
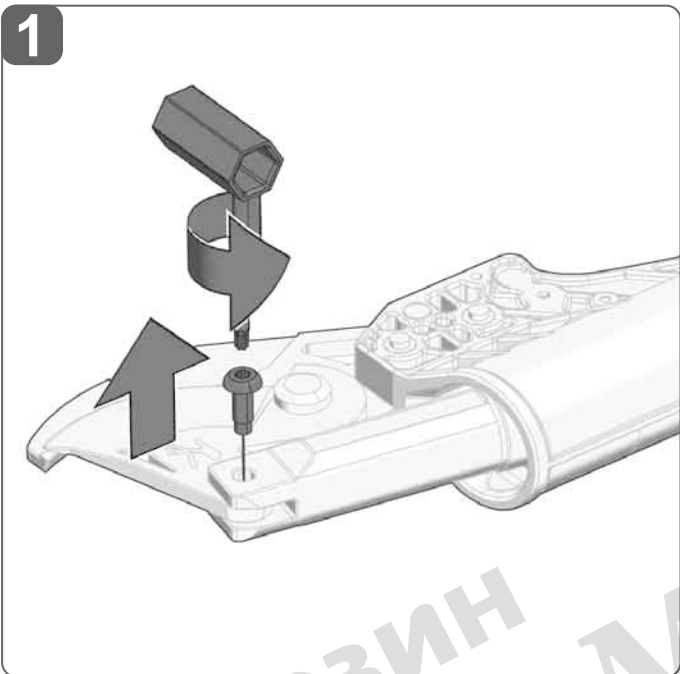
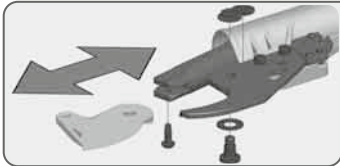

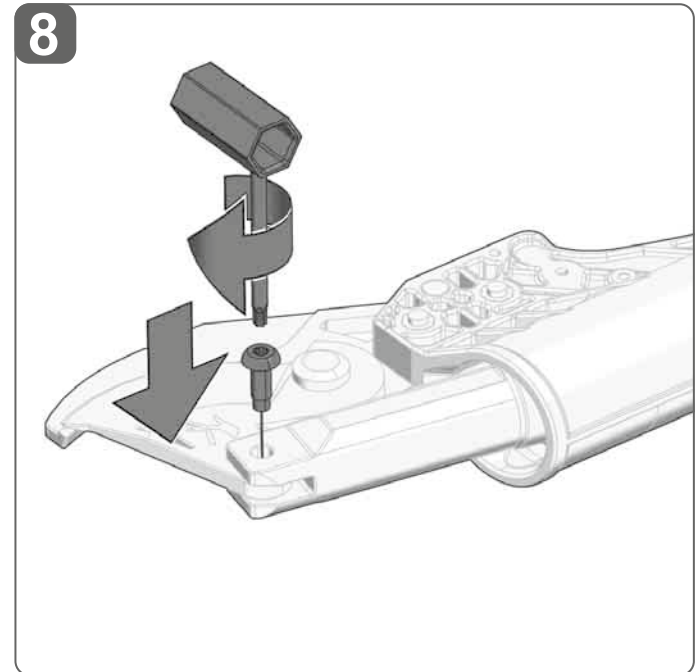
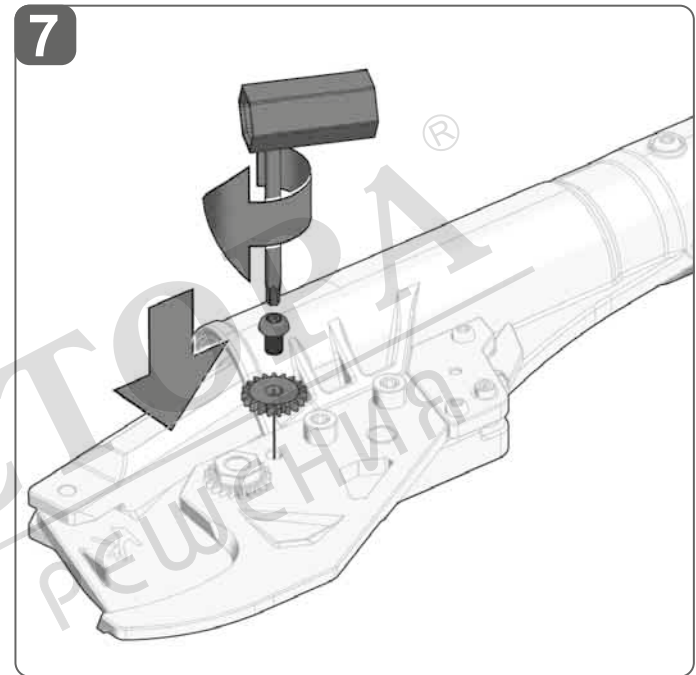
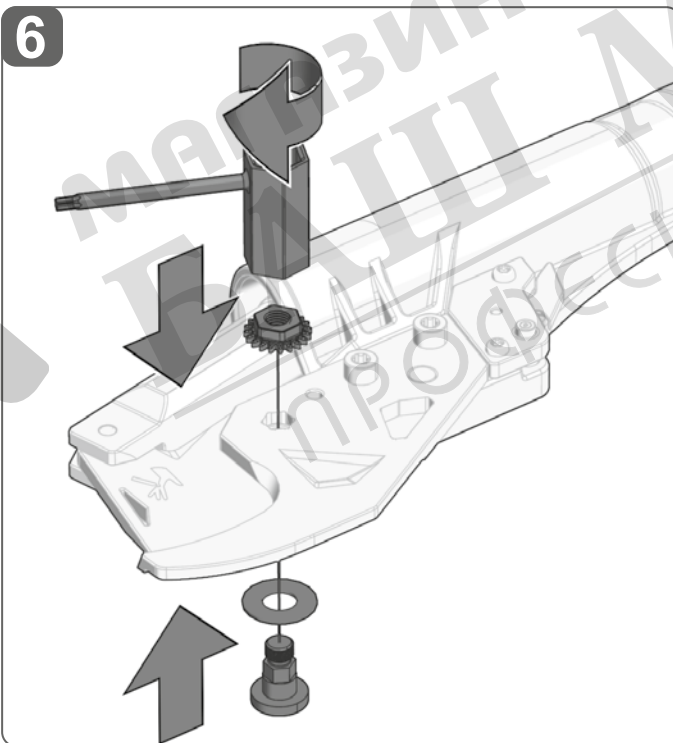
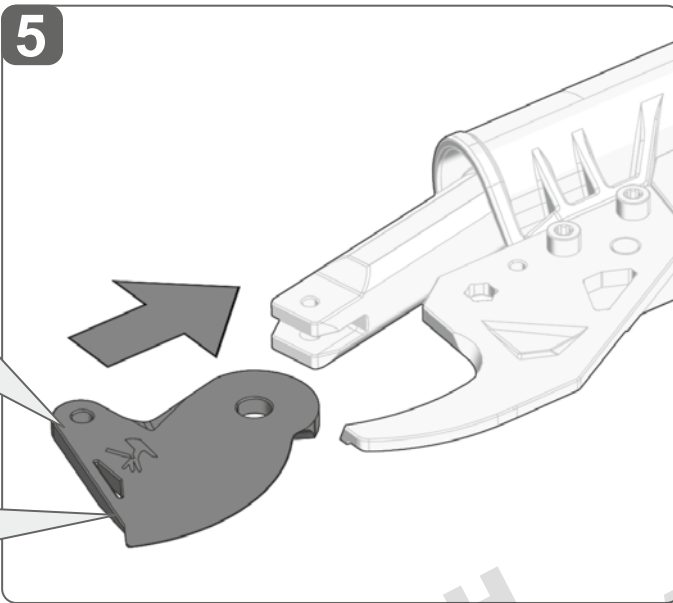

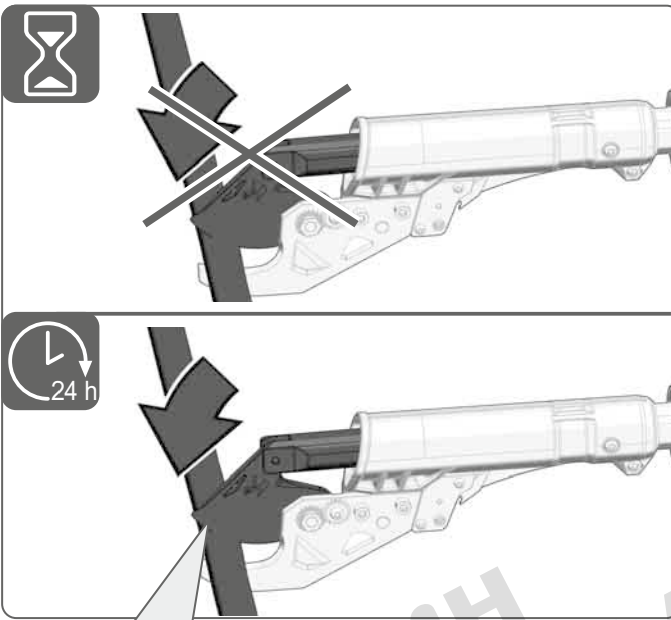

Do not use the pruning shears until 24 h after changing the blades, until the threadlocker has dried.

Die Astschere erst 24 h nach dem Messerwechsel verwenden, wenn das Schraubensicherungsmittel getrocknet ist.

N'utiliser l'élagueuse que 24 h après le changement de lame, lorsque le frein filet a séché.

Non utilizzare le cesoie tagliarami prima di 24 ore dalla sostituzione della lama, quando il frenafiletto si sarà asciugato.

Utilizar la podadora solo después de 24 horas tras el cambio de cuchilla una vez que el fijador de roscas se haya secado.

Só utilize a tesoura de podar 24 hs após a primeira troca de lâminas quando o agente de fixação de parafusos estiver seco.

Gebruik de snoeischaar pas 24 uur nadat u het mes hebt vervangen en de schroefborging gedroogd is.

Vent 24 timer med at bruge beskæringsaksen efter klingskift, da skruesikringsmidlet skal være tørt først.

Bruk ikke grensaksen før 24 t etter knivskiftet, for da har skruesikringsmidlet tørket.

Använd inte grensaxen förrän 24 h efter byte av blad, när skruvlåsningen har torkat.

Käytä oksasaksia vasta 24 tunnin kuluttua terien vaihdosta, kun ruuvien lukitusaine on kuivunut.

Μετά την αλλαγή μαχαίριού να χρησιμοποιείται το κλαδεύτηρι μετά από 24 ώρες, όταν έχει στεγνώσει η ουσία ασφάλισης των βιδών.

Dal budama makasını ancak, civata sabitleyici kuruyunca, bıçakların değiştirilmesinden 24 saat sonra kullanın.

Nůžky na větve použijte až 24 hod. po výměně nožů, když je prostředek na zajištění šroubů zaschlý.

Nožnice na konáre použite až 24 hod. po výmene nožov, keď je prostriedok na zaistenie skrutiek vysušený.

Pracę z sekatorem można rozpocząć dopiero 24 godziny po wymianie ostrzy, gdy środek do zabezpieczania gwintów wyschnie.

A metszőollót csak a késcserét követő 24 óra elteltével használja, ha a csavarbiztosító anyag megszáradt.

Škarji za obrezovanje ne uporabljajte prej kot 24 ur po menjavi rezil, ko se sredstvo za zaklepanje vijakov posuši.

Škare za grane koristiti tek 24 h poslije promjene noža, kada se sredstvo osiguranja vijaka osušilo.

Neizmantojiet zaru griešanas šķēres, kamēr nav pagājušas 24 stundas pēc asmens nomaiņas, līdz vītņu fiksators ir izžuvis.

Nenaudokite genėjimo žirklių 24 val. po peilių pakeitimo, kol neišdžius sriegių fiksatorius.

Kasutage oksakääre alles 24 tundi pärast terade vahetamist, kui keermelukusti on kuivanud.

Использовать секатор только через 24 часа после замены лезвий, когда высохнет фиксатор резьбовых соединений.

Используйте ножицата за клони едва 24 часа след смяната на острието, когато фиксаторът за резби е изсъхнал.

Nu utilizați foarfecele de crengi decât după 24 de ore de la schimbarea lamei, după ce se usucă adezivul pentru filete.

Ne koristete ги ножиците за кастрѐње до 24 ч. по менувањето на сечило додека не се исуши средството за осигурување на завртките.

Ne vikoristovuyte sekator ranishe, niž cherez 24 godini pišliya zamini rižučoy chastiini, коли visoxne zasib dliya fiksații rižbovix z'ednan'.

Ne koristite makaze za rezidbu do 24 h nakon zamene sečiva, dok se sredstvo za osiguranje zavrtanja ne osuši.

Gērshērēt e krasitjēs nuk duhen pērdorur deri 24 orē pas ndrīshimit tē thikave, deri sa tē thahet bllokuesi i vidave.

استخدم مقص تقليم الأفرع بعد 24 ساعة من تغيير المسكاكين، عندما تجف مادة تأمين المسامير القلواظ.

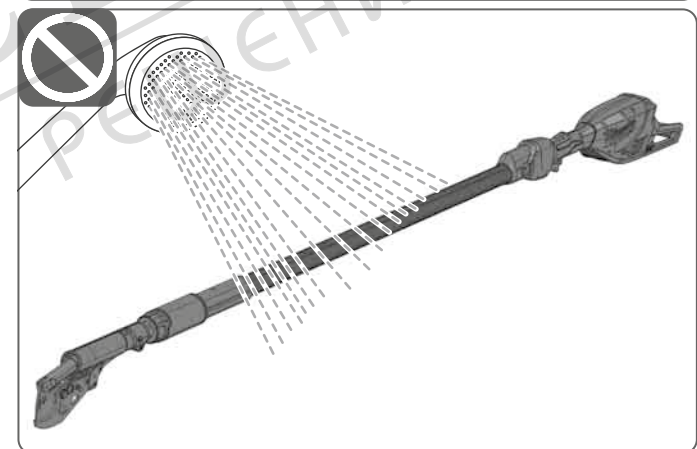
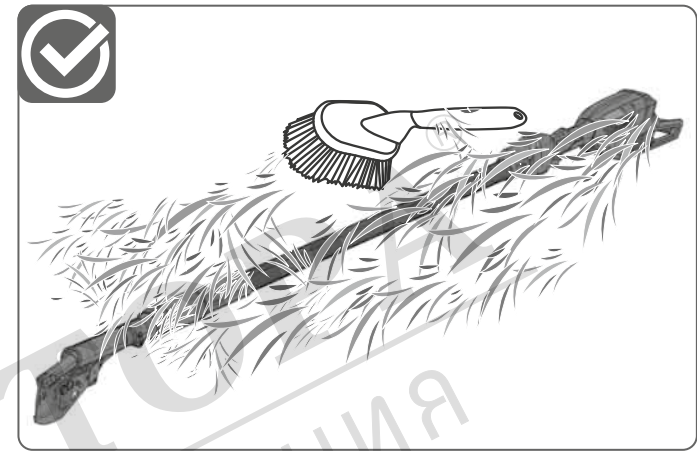
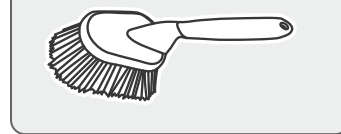

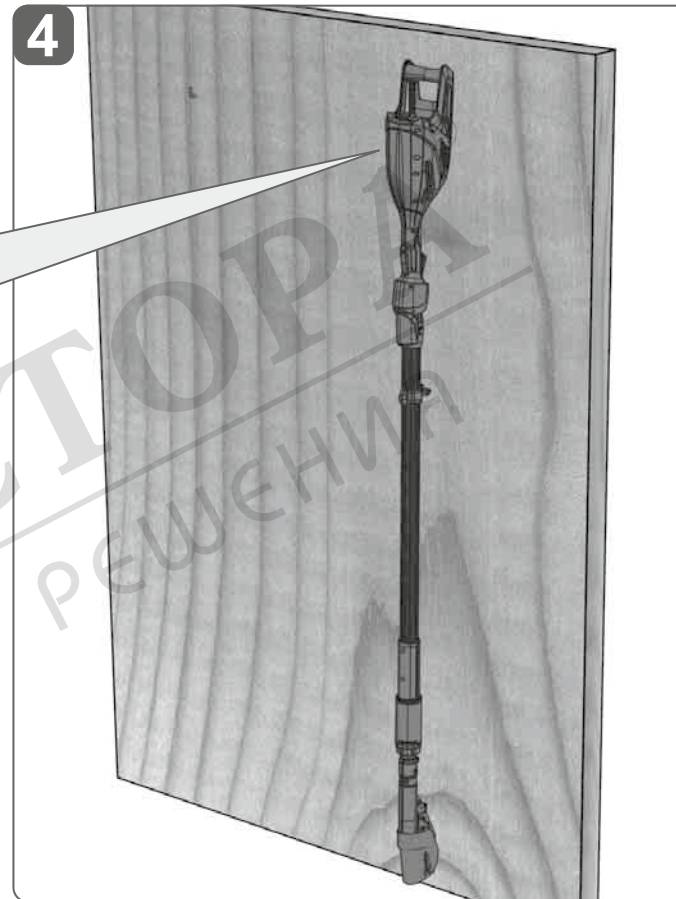
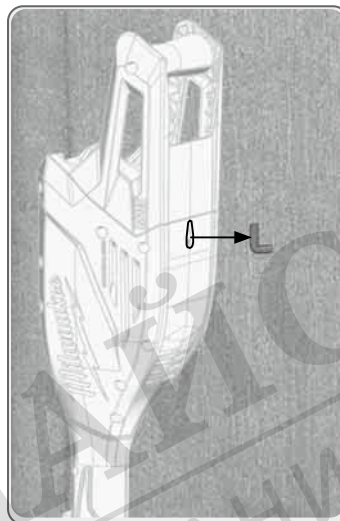
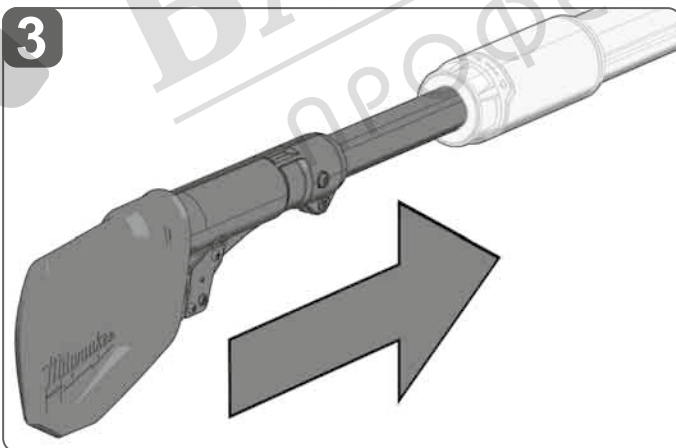
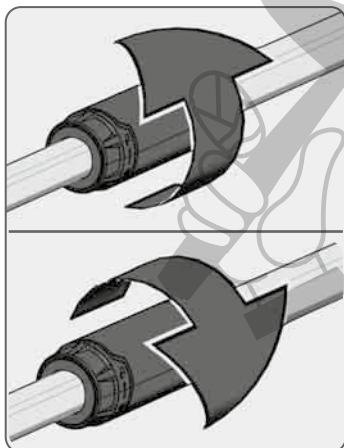
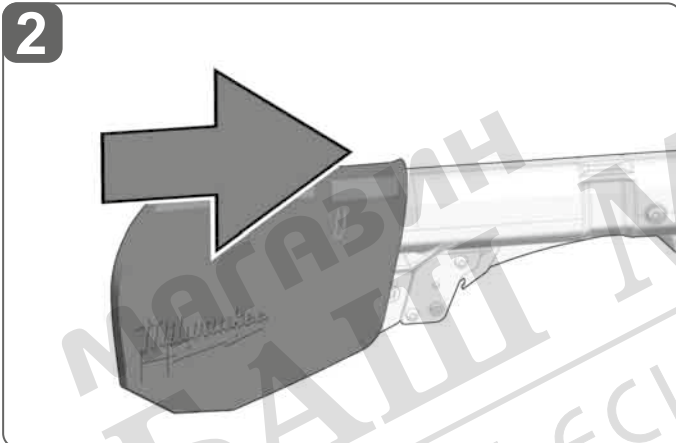
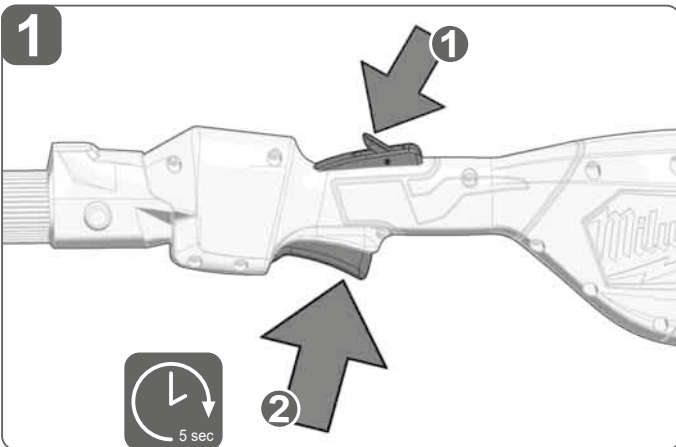
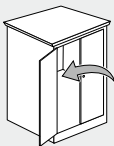

При транспортировке аккумуляторов необходимо соблюдать следующие пункты:

- Убедитесь, что контакты защищены и изолированы во избежание короткого замыкания.
- Следите за тем, чтобы аккумуляторный блок не соскочил внутри упаковки.
- Транспортировка поврежденных или протекающих аккумуляторов запрещена.

За дополнительными указаниями обратитесь к своему экспедитору.

ТРАНСПОРТИРОВКА И ХРАНЕНИЕ

Перед транспортировкой всегда закрывать лезвия и извлекать аккумулятор. Очистить устройство и натянуть защитный кожух на лезвия. Хранить в прохладном и сухом месте.

ТЕХНИЧЕСКОЕ ОБСЛУЖИВАНИЕ

При заточке лезвий надевать защитные перчатки.

Регулярно проверяйте, чтобы все гайки, болты и винты были надежно затянуты для обеспечения безопасной эксплуатации изделия.

Пользуйтесь аксессуарами и запасными частями Milwaukee. В случае возникновения необходимости в замене, которая не была описана, обращайтесь в один из сервисных центров по обслуживанию электроинструментов Milwaukee (см. список сервисных организаций).

При необходимости, у сервисной службы или непосредственно у фирмы Techtronic Industries GmbH, Max-Eyth-Straße 10, 71364, Винненден, Германия, можно запросить сборочный чертеж устройства, сообщив его тип и шестизначный номер, указанный на фирменной табличке.

СИМВОЛЫ

	Просьба внимательно прочесть инструкцию по использованию перед использованием инструмента.
	ОСТОРОЖНО! ПРЕДУПРЕЖДЕНИЕ! ОПАСНОСТЬ!
	Выньте аккумулятор из машины перед проведением с ней каких-либо манипуляций.
	При техническом обслуживании надевать защитные перчатки!
	При работе с инструментом всегда надевайте защитные очки.
	Надевать каску.
	При работе всегда вести пилу двумя руками.
	При работе с пилой людям следует находиться на расстоянии не менее 15 метров.
	Всегда держать инструмент от электропроводки не менее чем на 15 метров.

	Держите руки на расстоянии от режущих инструментов и других подвижных частей. Пальцы могут попасть в режущий механизм, их может отрезать, или они могут получить повреждения.
	Не подвергайте машину воздействию дождя.
	Убедитесь, что находящимся вблизи людям не угрожают разлетающиеся в стороны или вылетающие из-под лезвия объекты.
	ПРЕДУПРЕЖДЕНИЕ: Извлекайте аккумулятор перед выполнением работ по техническому обслуживанию.
	Детали и принадлежности не включены в комплект поставки.
	Не выбрасывайте отработавшие батареи, электрическое и электронное оборудование вместе с несортированными бытовыми отходами. Отработавшие батареи, а также электрическое и электронное оборудование должны быть утилизированы отдельно. Отработавшие батареи, аккумуляторы и источники света необходимо предварительно извлечь из оборудования. За дополнительной информацией по утилизации и сбору обратитесь в местные муниципальные органы или в розничный магазин. Нормативные требования в некоторых регионах могут обязывать розничные магазины бесплатно утилизировать отработавшее электрическое и электронное оборудование, а также отработавшие батареи. Повторное использование и переработка отработавших батарей, а также старого электронного и электрического оборудования позволяют снизить потребность в сырьевых ресурсах. Отработавшие батареи содержат среди прочего литий, а электронное и электрическое оборудование — ценные перерабатываемые материалы. Однако при ненадлежащей утилизации данные компоненты могут нанести вред окружающей среде и здоровью человека. Удалите конфиденциальную информацию с оборудования при ее наличии.
	Число оборотов без нагрузки
	Напряжение
	Постоянный ток
	Европейский знак соответствия
	Британский знак соответствия
	Украинский знак соответствия
	Евразийский знак соответствия

ТЕХНИЧЕСКИ ДАННИ

M18 BLTS	
Тип	Аккумуляторные ножицы за клони
Производствен номер	5033 05 01 XXXXXX MJJJJ
Напряжение на батареята	18 V ==
Макс. капацитет на рязане	44,5 mm
Удължена дължина (2,0 Ah)	3,0 m
Дължина в сгънато състояние	2,1 m
Тегло съгласно процедурата EPTA 01/2014 (2,0 Ah ... 12 Ah)	5,8 kg ... 6,9 kg
Препоръчителна околна температура при работа	-18...+50 °C
Препоръчителни видове акумулаторни батерии	M18B...; M18HB...
Препоръчителни зарядни устройства	M18-18...; M1418C6

Информация за шума: Измерените стойности са получени съобразно EN 62841.

Оцененото с А ниво на шума на уреда е съответно:

Равнище на звуковото налягане / Несигурност К	69,3 / 3 dB(A)
Равнище на мощността на звука / Несигурност К	79,6 / 3 dB(A)

Да се носи предпазно средство за слуха!

Информация за вибрациите: Общите стойности на вибрациите (векторна сума на три посоки) са определени в съответствие с EN 62841.

Стойност на емисии на вибрациите a_{hv} / Несигурност К < 2,5 m/s² / 1,5 m/s²

ВНИМАНИЕ!

Посочените в настоящия информационен лист нива на вибрации и шумови емисии са измерени в съответствие със стандартизирано изпитване, предоставено в EN 62841, и могат да се използват за сравняване на един инструмент с друг. Те може също така да се използват и за предварителна оценка на излагането на вредни въздействия.

Декларираните нива на вибрации и шумови емисии се отнасят за основните приложения на инструмента. Ако обаче инструментът се използва за други приложения, с други приспособления или не се поддържа добре, нивата на вибрации и шумови емисии могат да са различни. Това може значително да повиши нивото на излагане на вредни въздействия за общата продължителност на работата.

При оценка на нивото на излагане на въздействието на вибрации и шум следва също така да се вземе предвид времето, през което инструментът е изключен или през което е включен, но не се използва. Това може значително да понижи нивото на излагане на вредни въздействия за общата продължителност на работата.

Определете допълнителни мерки за безопасност за защита на оператора от въздействието на вибрациите и/или шума, като например поддръжка на инструмента и приспособленията, поддържането на топлината на ръцете и организацията на работата.

ВНИМАНИЕ! Прочетете всички указания за безопасност, инструкции, илюстрации и спецификации за този електроинструмент. Пропуските при спазване на приведените по-долу указания могат да доведат до токов удар, пожар и/или тежки травми. **Запазете тези инструкции и указания за безопасност за бъдещи справки.**

ИНСТРУКЦИИ ЗА БЕЗОПАСНОСТ НА НОЖИЦИТЕ ЗА КЛОНИРАНЕ

Дръжте електрическия инструмент само за изолираните повърхности за хващане, тъй като острието може да влезе в контакт със скрити кабели. Ако остриетата влязат в контакт с открити жици, може да протече ток по металните части на електрическия инструмент и операторът да бъде подложен на токов удар.

Носете подходящо облекло. Не носете свободно облекло или накити. Дръжте косите и дрехите далеч от движещите се части. Свободните части от облеклото, накитите или дългите коси могат да се заплетат в движещите се части.

Винаги носете предпазни очила!

Остриетата са много остри. Дръжте ръцете си далеч от остриетата и движещите се части. В противен случай съществува опасност от порезни наранявания и дори отрязване на крайници.

Когато не използвате уреда и когато го съхранявате, винаги затваряйте остриетата и ги покривайте със защитна капачка,

за да сведете до минимум опасността от нараняване.

Подменяйте тъпите, износени или повредени остриета, за да сведете до минимум опасността от нараняване.

За да се сведе до минимум опасността от експлозия, токов удар и материални щети, никога не режете газови тръби, електрически линии или водопроводни тръби.

За да намалите опасността от електрически удар, преди да подрязвате, проверете работната зона за скрити тръби и проводници.

Пазете ножицата за клони от влага.

Не кръстосвайте и не изпъвайте прекалено ръцете.

Винаги режете в посока извън тялото.

Не огъвайте и не опъвайте прекалено клона, който ще режете.

Не използвайте ножицата върху дърво, върху стълба или върху покрива.

Подходяща само за рязане на дървета.

Не режете клони с диаметър над 44,5 mm. В противен случай уредът може да блокира и да доведе до наранявания.

Освобождавайте уреда от остатъци от рязането и друг материал. В противен случай остатъците могат да се заклинят между остриетата.

При рязането на клон, който е под напрежение, не забравяйте да се отдръпнете, за да не бъдете ударени,

когато напрежението в дървесните влакна намалее.

Ако острието се заклини в клонче по време на рязането, не въртете остриетата. Изключете уреда, извадете акумулаторната батерия и издърпайте уреда бавно и в права линия от клона.

Режете клоните винаги поотделно и последователно.

При поемане или направляване не хващайте уреда за отворените остриета.

ДОПЪЛНИТЕЛНИ ИНСТРУКЦИИ ЗА БЕЗОПАСНОСТ

Никога не допускате машината да се обслужва от деца, лица с ограничени физически, сензорни или ментални способности, или с липсващ опит и познания, или от лица, непознати с тази инструкция за употреба. Възможно е местните разпоредби да ограничават възрастта на обслужващия машината.

За да сведете до минимум рисковете за здравето от изпарения или прахове, не използвайте уреда в близост до токсични, канцерогенни или други опасни материали. Наред с останалото, те включват азбест, арсен, барий, берилий, олово, пестициди и други материали, които са вредни за здравето.

Дръжте намиращи се наблизо лица на безопасно разстояние от градинския електроинструмент.

Не работете при слабо осветление. Операторът трябва да има ясен видимиост към работната зона, за да може да разпознава потенциални опасности.

Преглеждайте уреда преди употреба. Проверете има ли незатегнати детайли и при необходимост ги затегнете. Уверете се, че всички предпазители и дръжки са правилно стабилно прикрепени. Заменяйте повредените части преди употреба.

Никога не извършвайте каквито и да е изменения по уреда.

Не използвайте тази машина, ако сте уморени, болни или под влиянието на алкохол, наркотици или лекарства.

Преди започване на каквито е да работи по машината извадете акумулатора.

Не извършвайте изхабените акумулатори в огъня или в при битовите отпадъци. Milwaukee предлага екологосъобразно събиране на старите акумулатори; моля попитайте Вашия специализиран търговец.

Не съхранявайте акумулаторите заедно с метални предмети (опасност от късо съединение).

Акумулатори от системата M18 да се зареждат само със зарядни устройства от системата M18 laden. Да не се зареждат акумулатори от други системи.

При екстремно натоварване или екстремна температура от повредени акумулатори може да изтече батерийна течност. При допир с такава течност веднага измийте с вода и сапун. При контакт с очите веднага изплаквайте старателно най-малко 10 минути и незабавно потърсете лекар.

Предупреждение! За да избегнете опасността от пожар, предизвикана от късо съединение, както и нараняванията и повредите на продукта, не потапяйте инструмента, сменяемата акумулаторна батерия или зарядното устройство в течности и се погрижете в уредите и акумулаторните батерии да не попадат течности. Течностите, предизвикващи корозия или провеждащи електричество, като солена вода, определени химикали, изобелващи вещества или продукти, съдържащи изобелващи вещества, могат да предизвикат късо съединение.

ИЗПОЛЗВАНЕ ПО ПРЕДНАЗНАЧЕНИЕ

Акумулаторната ножица за клони е предназначена за рязане и подрязване на малки клони и филизи с диаметър до 44,5 mm. Не режете клони, чийто диаметър надвишава посочените по-горе стойности.

Не използвайте продукта по начин, различен от този, който е посочен за нормална употреба.

ОСТАТЪЧНИ РИСКОВЕ

Дори и при правилна употреба на продукта не всички остатъчни рискове могат да бъдат напълно избегнати. Следните рискове могат да възникнат при употребата, поради което работещият с уреда трябва да спазва следното:

- Наранявания на очите, причинени от замърсяващи частици. Винаги носете предпазни очила, здрави дълги панталони, ръкавици и стабилни обувки.

УКАЗАНИЯ ЗА ЛИТИЕВО-ЙОННИ АКУМУЛАТОРНИ БАТЕРИИ

Употреба на литиево-йонни акумулаторни батерии
Заредете преди употреба неизползваните дълго време батерии.

Температура над 50°C намалява капацитет на батериите. Избягвайте продължително нагряване вследствие на отопление или слънчева светлина.

Поддържайте чисти присъединителните контакти на зарядното устройство и на акумулатора.

За оптимална продължителност на живот след употреба батериите трябва да се заредят напълно.

За възможно най-дълъг експлоатационен живот, акумулаторните батерии трябва след зареждане да се отстранят от зарядното устройство.

При съхранение на батериите за повече от 30 дни: Съхранявайте акумулаторната батерия на сухо място при температура под 27 °C. Съхранявайте батерията при 30 до 50 % от заряда. Зареждайте батерията на всеки 6 месеца.

Защита от претоварване при литиево-йонни акумулаторни батерии

При претоварване на батерията вследствие на голямо потребление на енергия, например изключително високи въртящи моменти, внезапно спиране или късо съединение, електрическият инструмент вибрира в продължение на 5 секунди, мига индикаторът за зареждане и електрическият инструмент се изключва сам.

За да го включите повторно, освободете превключвателя и след това включете уреда.

При екстремни натоварвания батерията се нагрява значително. В този случай всички светлини на индикатора за зареждане мигат дотогава, докато батерията се охлади. След изгасване на индикатора за зареждане можете да продължите работата с уреда.

Транспортиране на литиево-йонни акумулаторни батерии

Литиево-йонните батерии са предмет на законовите разпоредби за превоз на опасни товари.

Превозът на тези батерии трябва да се извършва в съответствие с местните, националните и международните разпоредби и регламенти.

- Потребителите могат да превозват тези батерии по пътя без допълнителни изисквания.
- Превозът на литиево-йонни батерии от транспортни компании е предмет на законовите разпоредби за превоз на опасни товари. Подготовката на превоза и самият превоз трябва да се извършват само от обучени лица.

Целият процес трябва да е под професионален надзор.

Спазвайте следните изисквания при превоз на батерии:

- Уверете се, че контактите са защитени и изолирани, за да се избегне късо съединение.
- Уверете се, че няма опасност от разместване на батерията в опаковката.
- Не превозвайте повредени батерии или такива с течове.

Обърнете се към Вашата транспортна компания за допълнителни инструкции.

ТРАНСПОРТ И СЪХРАНЕНИЕ

Преди транспортиране винаги затваряйте остриетата и сваляйте акумулаторната батерия. Почистете уреда и поставете защитата върху остриетата. Съхранявайте на хладно и сухо място.

ПОДДРЪЖКА

При заточване на остриетата носете предпазни ръкавици.

Проверявайте на редовни интервали дали всички гайки, болтове и винтове са стегнати правилно, за да гарантирате безопасна експлоатация на продукта.

Да се използват само аксесоари на Milwaukee и резервни части на Milwaukee. Елементи, чията подмяна не е описана, да се дадат за подмяна в сервиз на Milwaukee (вижте брошурата "Гаранция и адреси на сервизи").

При необходимост можете да поискате схема на елементите на уреда при посочване на обозначение на машината и шестцифрения номер на табелката за технически данни от Вашия сервиз или директно на Techtronic Industries GmbH, Max-Eyth-Straße 10, 71364 Winnenden, Германия.

СИМВОЛИ

	Моля, преди пускане на уреда в експлоатация прочетете внимателно инструкцията за употреба.
	ВНИМАНИЕ! ПРЕДУПРЕЖДЕНИЕ! ОПАСНОСТ!
	Преди започване на каквито е да работи по машината извадете акумулатора.
	По време на работите по техническото обслужване носете предпазни ръкавици!
	При работа с машината винаги носете предпазни очила.
	Носете защита за главата.
	При употреба дръжте триона винаги с двете ръце.
	По време на употреба околните трябва да спазват разстояние от най-малко 15 метра.
	Дръжте уреда винаги на минимално разстояние 15 метра от електрическите проводници.

	Дръжте далече ръцете си или широки облека от режещи инструменти и други подвижни части. Ръстите Ви могат да попаднат в режещия механизъм и да бъдат наранени или отрязани.
	Не излагайте машината на дъжд.
	Уверете се, че намиращите се наоколо хора не могат да бъдат ударени от изхвърчащи или падащи материали.
	ПРЕДУПРЕЖДЕНИЕ: Преди работи по поддръжката сваляйте акумулаторната батерия.
	В комплекта не са включени части или принадлежности.
	Отпадъците от батерии, отпадъците от електрическо и електронно оборудване не трябва да се изхвърлят заедно с битовите отпадъци. Отпадъците от батерии, отпадъците от електрическо и електронно оборудване трябва да се събират и изхвърлят отделно. Преди изхвърлянето отстранявайте от уредите отпадъците от батерии, отпадъците от акумулатори и лампите. Информирайте се от местните служби или от своя специализиран търговец относно фирмите за рециклиране и местата за събиране на отпадъци. В зависимост от местните разпоредби, търговците на дребно могат да задължени да приемат безплатно върнатите обратно отпадъци от батерии и от електрическо и електронно оборудване. Дайте своя принос за намаляването на нуждите от суровини чрез повторната употреба и рециклирането на Вашите отпадъци от батерии и отпадъци от електрическо и електронно оборудване. Отпадъците от батерии (най-вече литиево-йонните батерии) и отпадъците от електрическо и електронно оборудване съдържат ценни рециклиращи се материали, които могат да повлияят отрицателно на околната среда и на Вашето здраве, ако не се изхвърлят по екологосъобразен начин. Преди изхвърлянето като отпадък изтрийте от Вашия употребяван уред евентуално наличните в него лични данни.
	Обороти на празен ход
	Напрежение
	Постоянен ток
	Европейски знак за съответствие
	Британски знак за съответствие
	Украински знак за съответствие
	Евро-азиатски знак за съответствие