

Milwaukee®

Nothing but **HEAVY DUTY**®.



M18 FBCU

Original instructions
Originalbetriebsanleitung
Notice originale
Istruzioni originali
Manual original
Oorspronkelijke gebruiksaanwijzing
Original brugsanvisning
Original bruksanvisning
Bruksanvisning i original
Alkuperäiset ohjeet

Πρωτότυπο οδηγιών χρήσης
Orijinal işletme talimatı
Původním návodem k používání
Pôvodný návod na použitie
Instrukcją oryginalną
Eredeti használati utasítás
Izvirna navodila
Originalne pogonske upute
Instrukcijām oriģinālvalodā
Originali instrukcija

Algupärane kasutusjuhend
Оригинальное руководство по эксплуатации
Оригинално ръководство за експлоатация
Instrucțiuni de folosire originale
Оригинален прирачник за работа
Оригінал інструкції з експлуатації
التعليمات الأصلية



МАГАЗИН
БАШ МАЙСТОР
ПРОФЕСИОНАЛНИ РЕШЕНИЯ

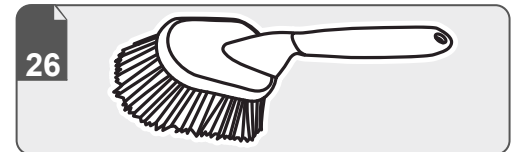
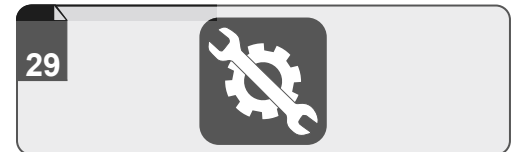
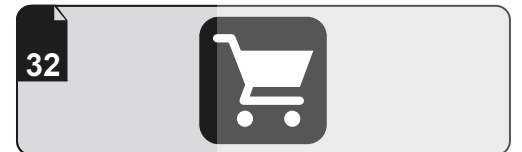
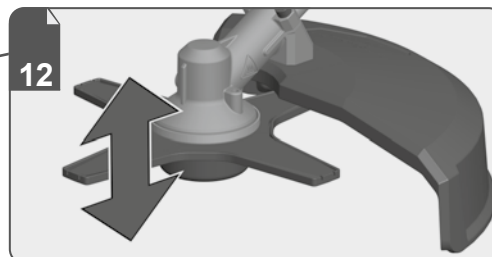
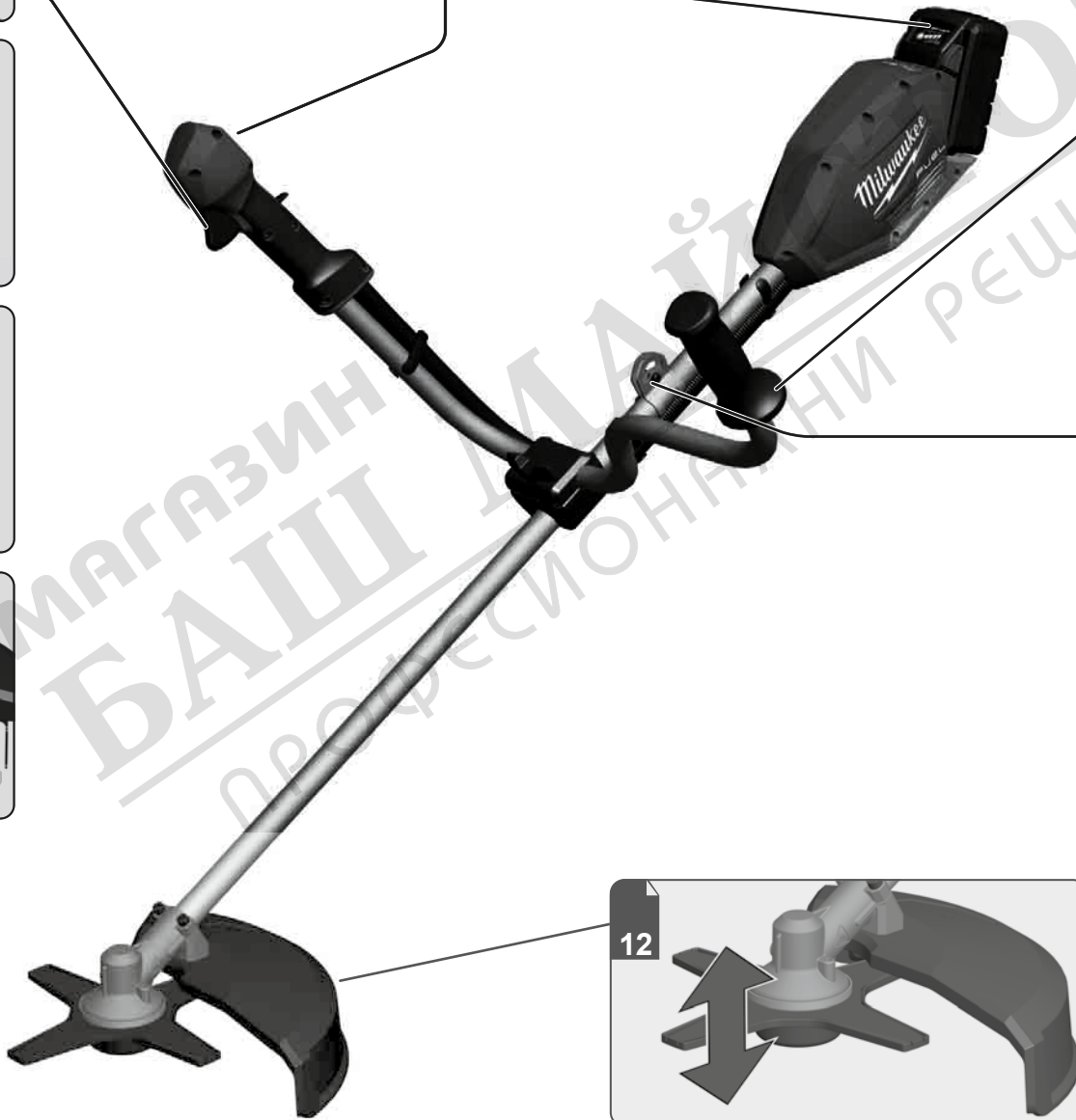
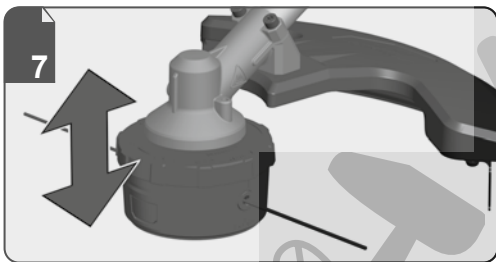
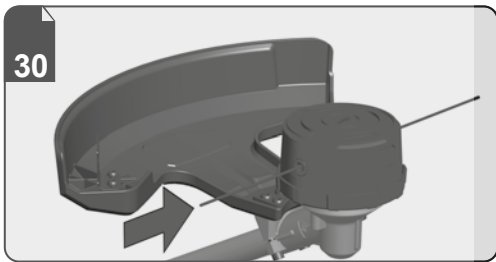
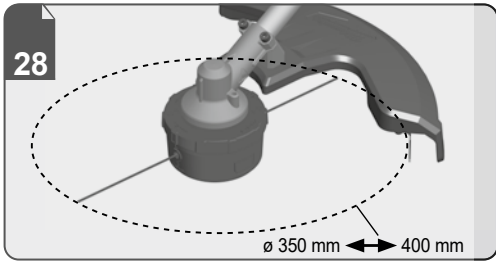
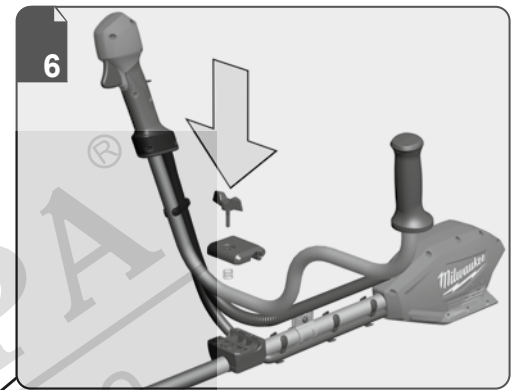
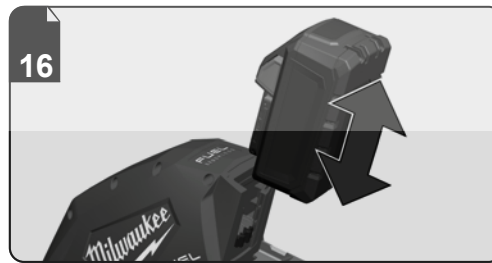
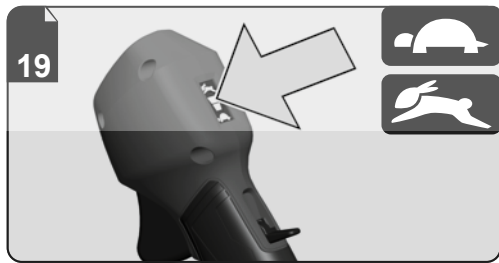
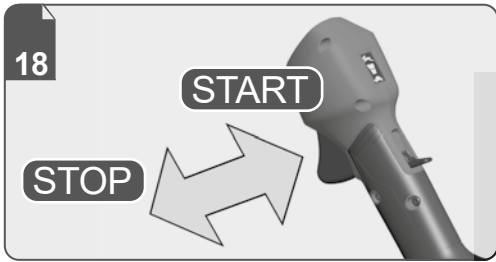

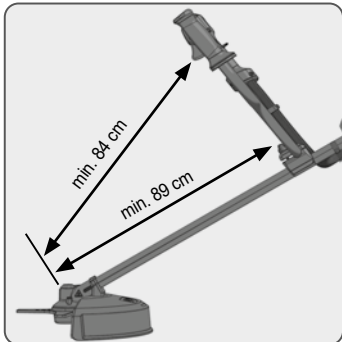
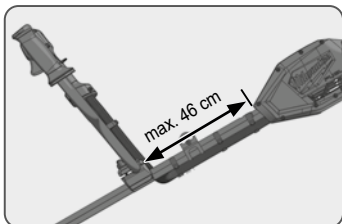
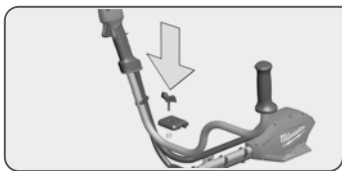

Adjust optimal position
 Optimale Position einstellen
 Régler la position optimale
 Impostare la posizione ottimale
 Ajustar la posición óptima
 Ajuste a posição ideal
 Optimale positie instellen
 Indstil til optimal position
 Still inn optimal posisjon
 Justera in bästa möjliga placering

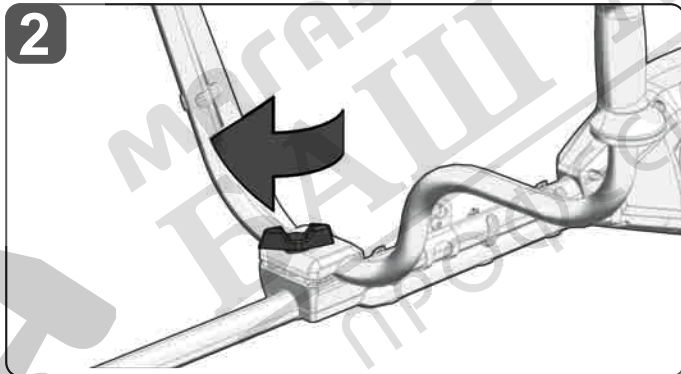
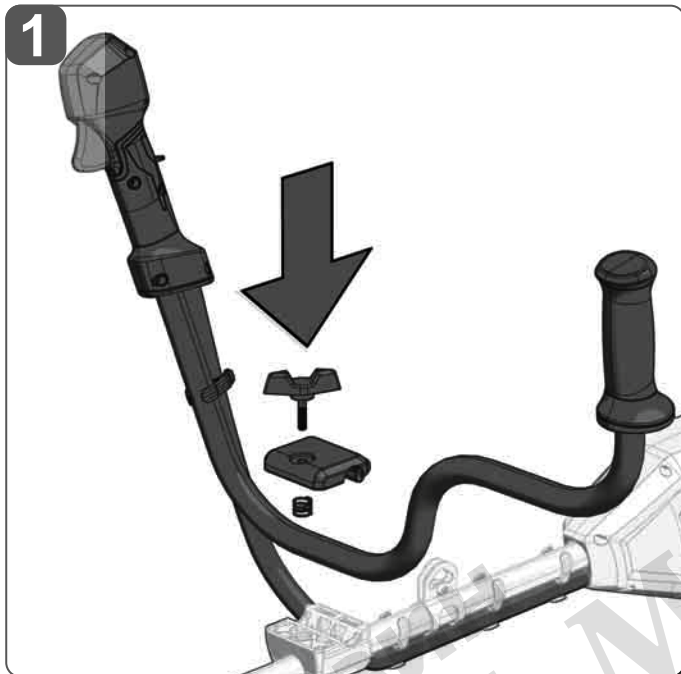

Sääda optimaalinen asento
 Ρυθμίστε την ιδανική θέση
 En iyi pozisyonu ayarlayın
 Nastavení optimální polohy
 Nastawienie optymalnej polohy
 Ustawienie optymalnej pozycji
 Az optimális pozíció beállítása
 Nastavitev optimalnega položaja
 Namjestite optimalnu poziciju
 Optimālas pozīcijas noregulēšana

Optimalios padėties nustatymas
 Optimaalse positsiooni seadistamine
 Принятие оптимального положения
 Настройване на оптималната позиция
 Ajustați poziția optimă
 Прилагодете ја оптималната положба
 Налаштування оптимального положення

ضبط الوضع الأمثل

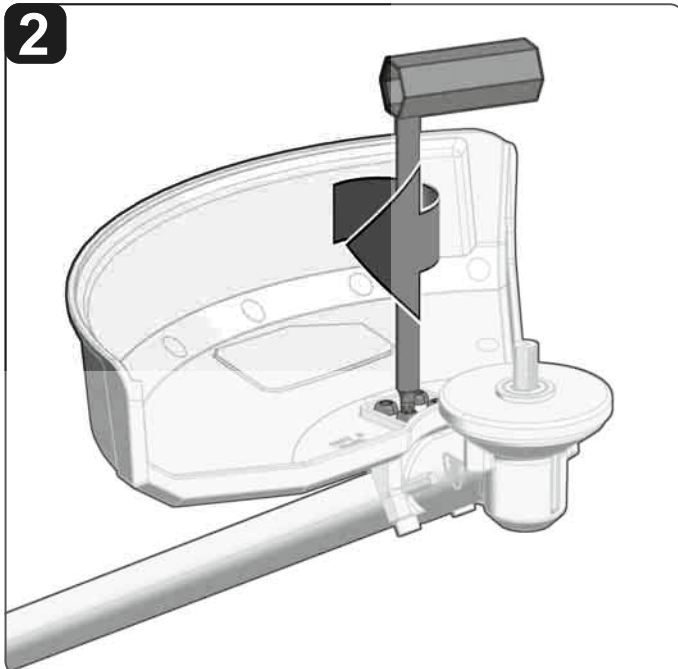
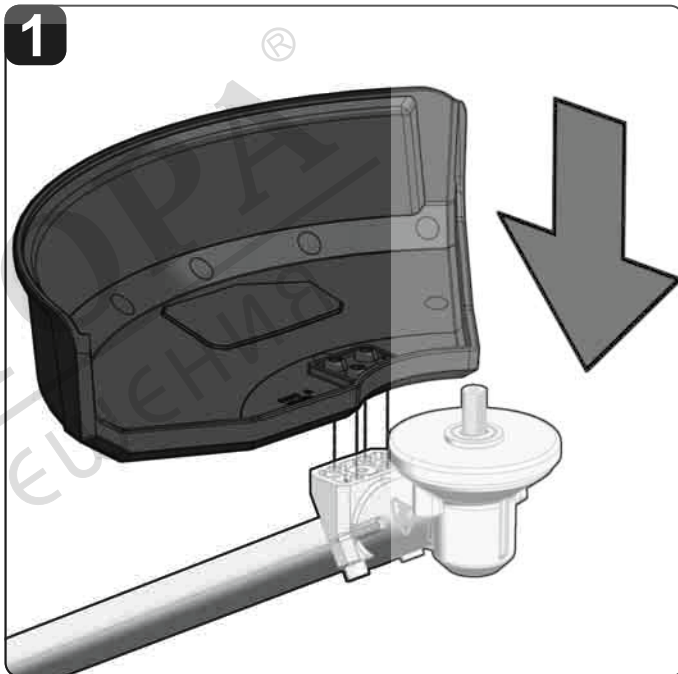

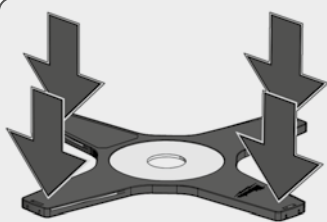

When handling the cutter always wear gloves and put the blade cover on the blade.

Beim Umgang mit dem Messer immer Handschuhe tragen und den Messerschutz aufsetzen.

Portez toujours des gants et mettez le protège-lame lors de la manipulation de la lame.

Quando si maneggia la lama, indossare sempre i guanti e applicare la protezione della lama.

Llevar siempre puestos guantes al manipular la cuchilla y colocar la protección de la cuchilla.

Use sempre luvas e coloque a proteção da lâmina ao manejar a lâmina.

Draag bij werkzaamheden met of aan het mes altijd handschoenen en plaats de mesbescherming.

Brug altid handsker, når du håndterer klingen, og sæt klingebeskyttelsen på.

Ved omgang med kniven må du alltid ha på deg hansker og sette på knivbeskyttelsen.

Använd alltid skyddshandskar när du hanterar kniven och sätter fast knivskyddet.

Käytä terää käsittellessäsi aina käsineitä ja aseta terän suojus paikalleen.

Κατά την εργασία με το μαχαίρι να φοράτε πάντα γάντια και να τοποθετείτε τον προφυλακτήρα μαχαίριού.

Biçakla işlem yaparken daima eldiven kullanın ve bıçak korumasını üzerine takın.

Při manipulaci s nožem vždy používejte rukavice a nasadte ochranu nože.

Pri manipulácii s nožom vždy používajte rukavice a nasadte ochranu noža.

Podczas obchodzenia się z nożem i zakładania osłony należy zawsze mieć na sobie rękawice.

A kés kezeléskor mindig viseljen kesztyűt, és helyezze fel a késvédőt.

Pri rokovanju z rezilom vedno nosite rokavice in nadenite zaščito rezila.

Kod rukovanja s nožem uvijek nositi rukavice i postaviti zaštitu za nož.

Strádjajte ar asmeni, vienmēr lietojiet cimdus un uzlieciet asmens aizsargu.

Dirbdami prie peilio visada mūvėkite apsaugines pirštines ir uždėkite peilio apsaugą.

Kandke tera käsitemisel alati kindaid ja paigaldage terakaitse.

При обращении с ножом всегда надевать рукавицы и использовать защиту ножа.

При браването с ножовете винаги носете ръкавици и поставяйте предпазителя на ножа.

La manevrarea mașinii de tăiat, purtați întotdeauna mănuși și montați șaracul lamei pe lamă.

Когато ракувате со сечилото, секогаш носете ракувици и поставете го штитникот за сечилото.

Під час роботи з ножом завжди надягайте рукавички, а на ніж — захисний кожух.

ارتدي دائماً قفازات وضع وافي السكين على السكين عند التعامل مع السكين.

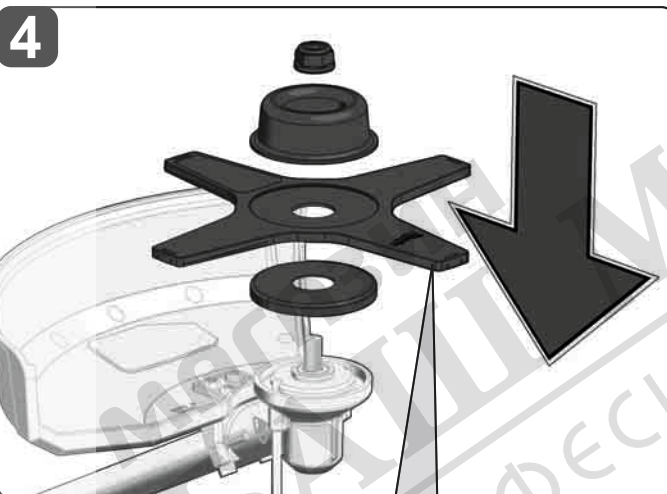
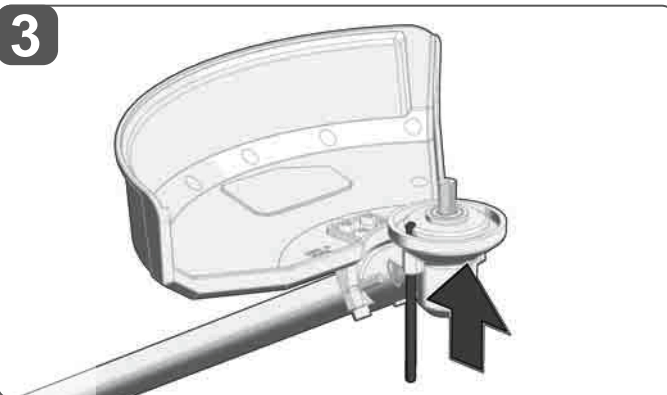

The blade can be used on both sides.

Das Messer kann beidseitig verwendet werden.

La lame peut être utilisée des deux côtés.

La lama può essere utilizzata su entrambi i lati.

Se puede utilizar la cuchilla por ambos lados.

A lâmina pode ser usada em ambos os lados.

Het mes kan aan beide zijden worden gebruikt.

Klingen kan anvendes på begge sider.

Kniven kan brukes på begge sider.

Kniven kan användas tvärsidigt.

Terää voidaan käyttää molemmin puolin.

Το μαχαίρι μπορεί να χρησιμοποιείται κι από τις δύο πλευρές.

Biçağın her iki tarafı da kullanılabilir.

Nůž se může používat z obou stran.

Nóż sa może používať z obovch strán.

Nóż może być używany po obu stronach.

A kés kétoldalasan használható.

Reziilo se lahko uporablja na obeh straneh.

Nož se može koristiti obostrano.

Asmeni var lietot abpusēji.

Peilj galima naudoti abiem pusėmis.

Tera on kasutatav kahepoolseilt.

Нож можно использовать с обеих сторон.

Ножът може да се използва двустранно.

Lama poate fi utilizată pe ambele părți.

Сечилото може да се користи од двете страни.

Ніж може використовуватися з обох боків.

يمكن استخدام السكين من الجانبين.

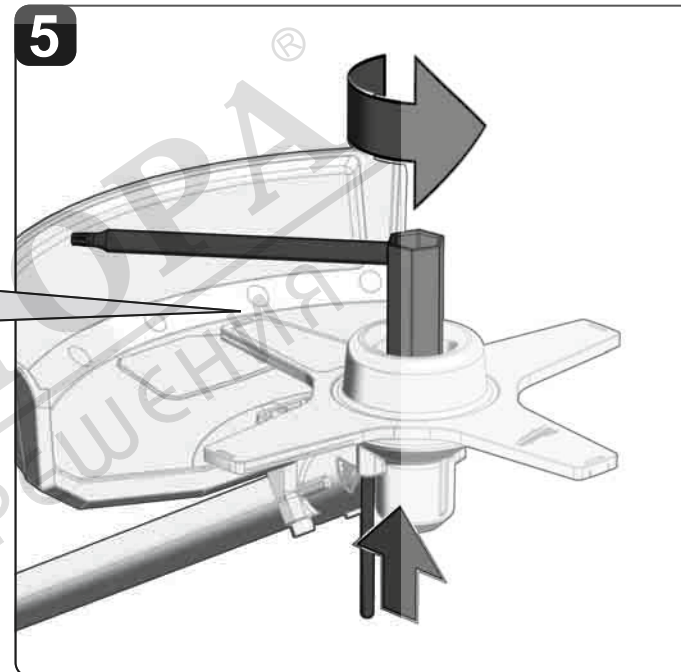
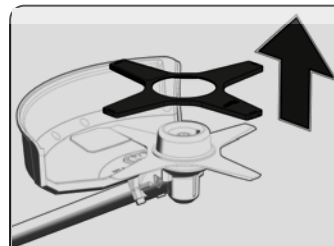

Remove the cutter blade cover before starting up.

Vor Inbetriebnahme den Messerschutz entfernen.

Retirez le protège-lame avant le démarrage.

Rimuovere la protezione della lama prima di utilizzare il dispositivo.

Antes de la puesta en marcha, retirar la protección de la cuchilla.

Remova a proteção da lâmina antes da colocação em funcionamento.

Verwijder de mesbescherming voordat u het apparaat gebruikt.

Fjern klingebeskyttelsen, inden du tager maskinen i brug.

Før igangsetting må knivbeskyttelsen fjernes.

Ta bort knivskyddet innan du startar maskinen.

Irrota terän suojus ennen käyttöönottoa.

Πριν την έναρξη λειτουργίας να αφαιρείτε τον προφυλακτήρα μαχαίριού.

İşletme alınmasından önce bıçak korumasını çıkarın.

Před uvedením do provozu odstraňte ochranu nože.

Před uvedením do prevádzky odstráňte ochranu noža.

Przed pierwszym uruchomieniem należy zdjąć osłonę noża.

Üzembe helyezés előtt távolítsa el a késvédőt.

Pred zagonom odstranite zaščito rezila.

Prije puštanja u rad odstraniti zaštitu za nož.

Pirms lietošanas uzskāšanas noņemiet asmens aizsargu.

Prieš paleisdami jrenginį nuimkite varliko apsaugą. Enne kasutuselevõttu eemaldage terakaitse.

Перед вводом в эксплуатацию снять защиту ножа.

Преци пуштането в действие свалете предпазителя на ножа.

Scoateți șaracul lamei înainte de a începe.

Отстранете го штитникот на сечилото пред одржување и сервисирање.

Перед початком работи зніміть із ножа захисний кожух.

أنوع وافي السكين قبل التشغيل.

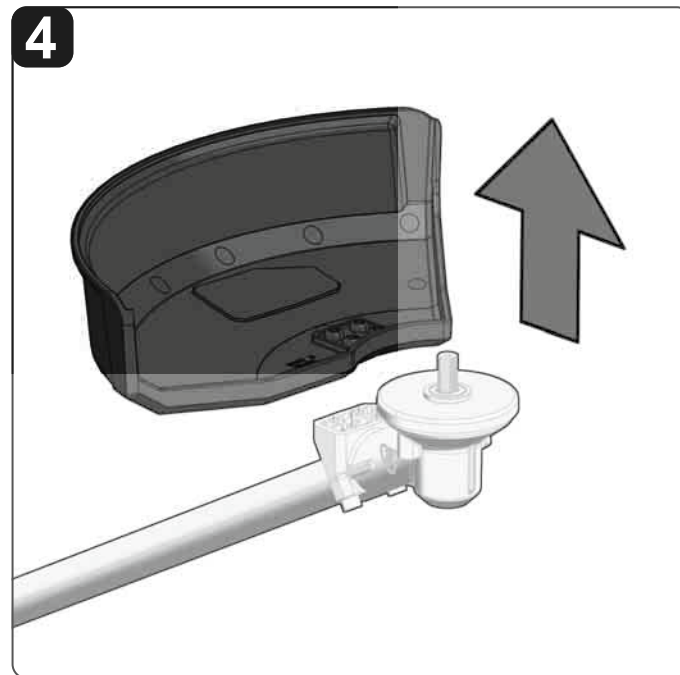
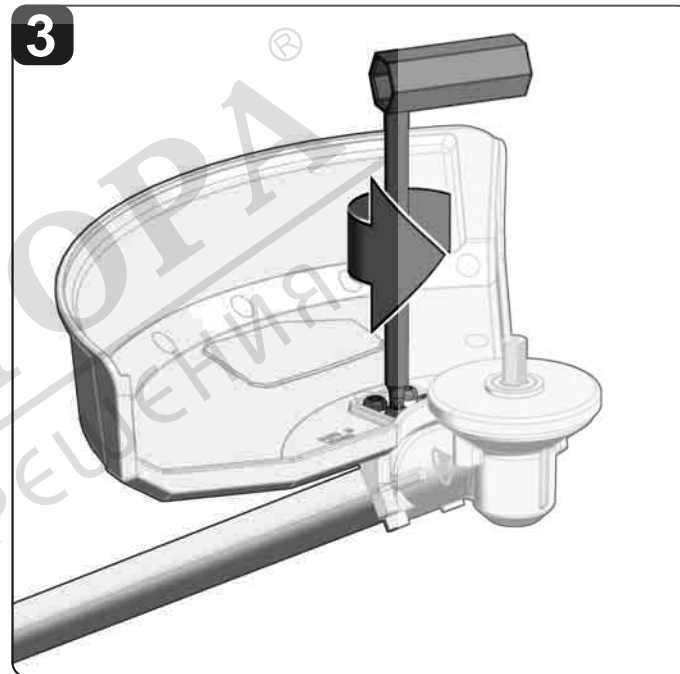
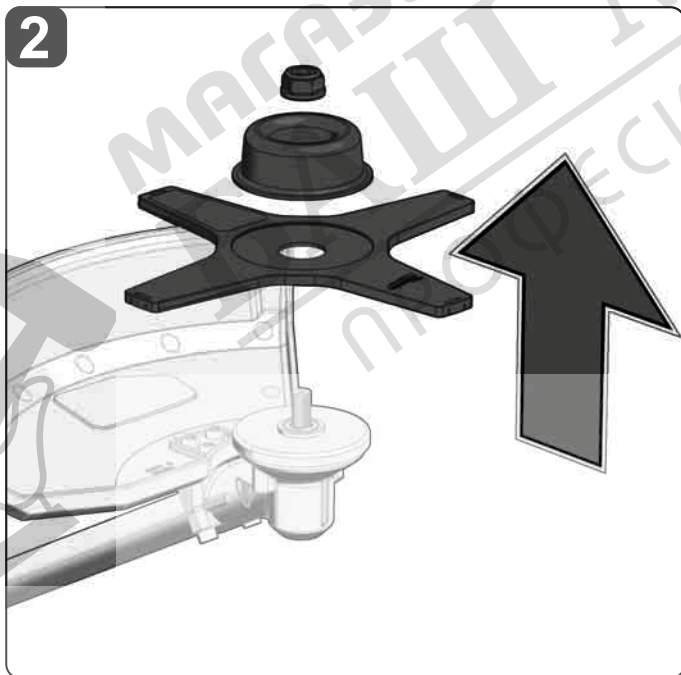
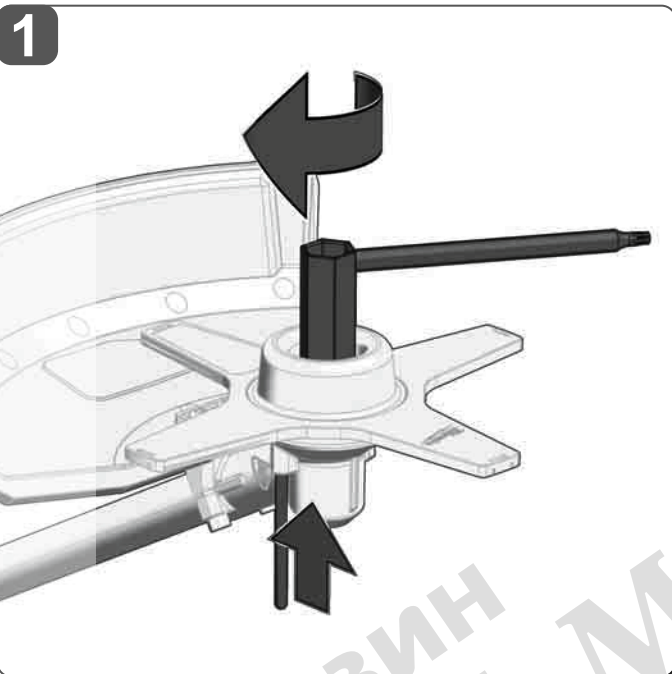
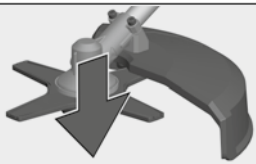

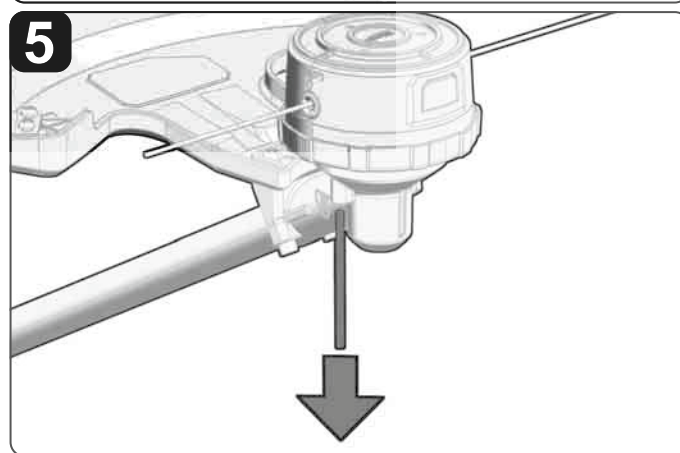
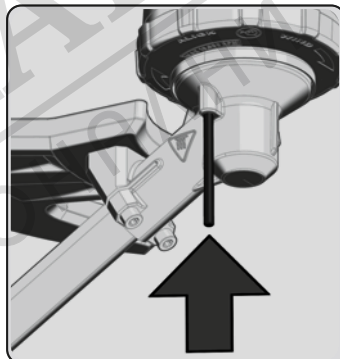
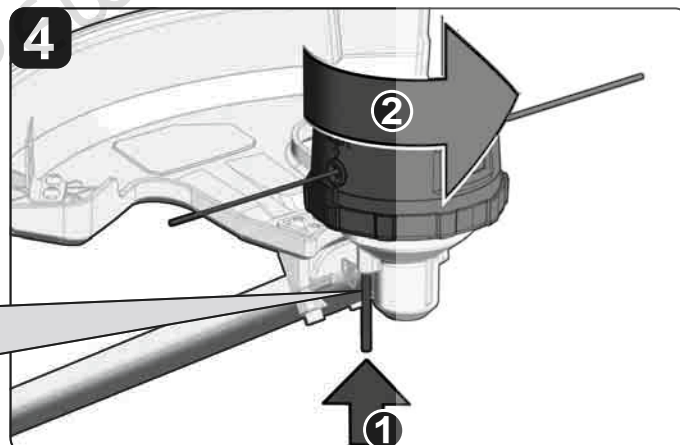
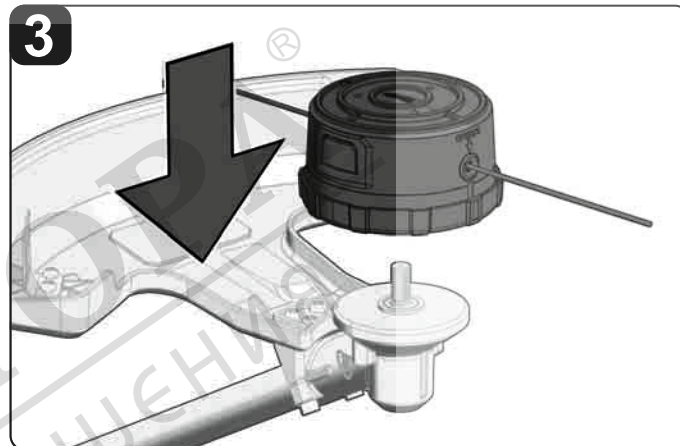
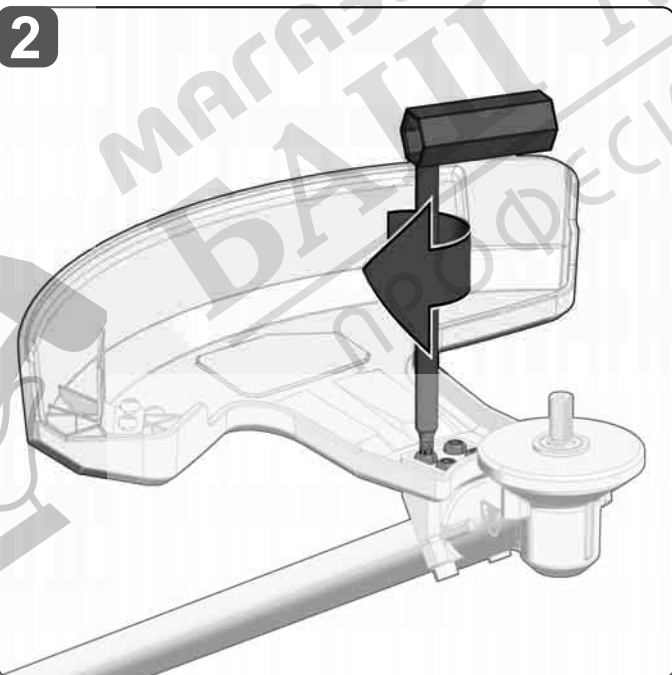
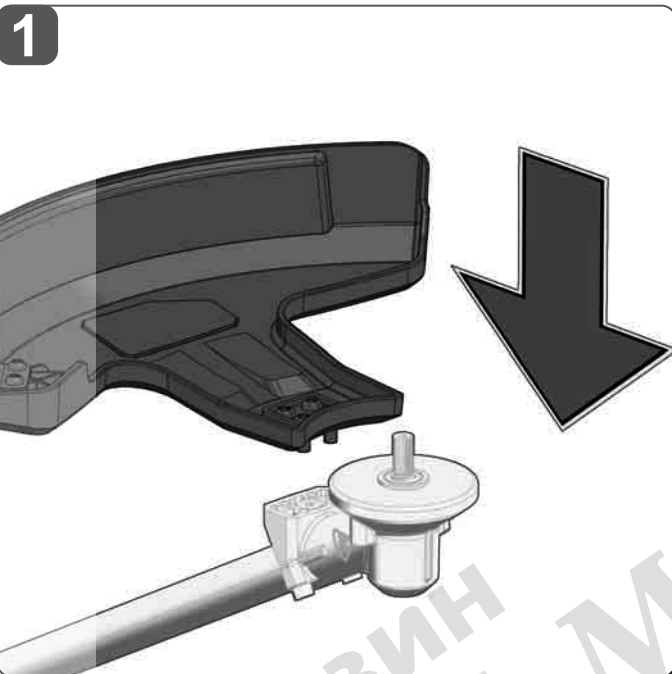
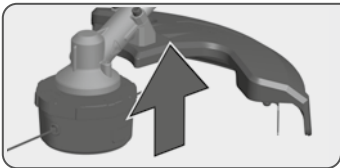

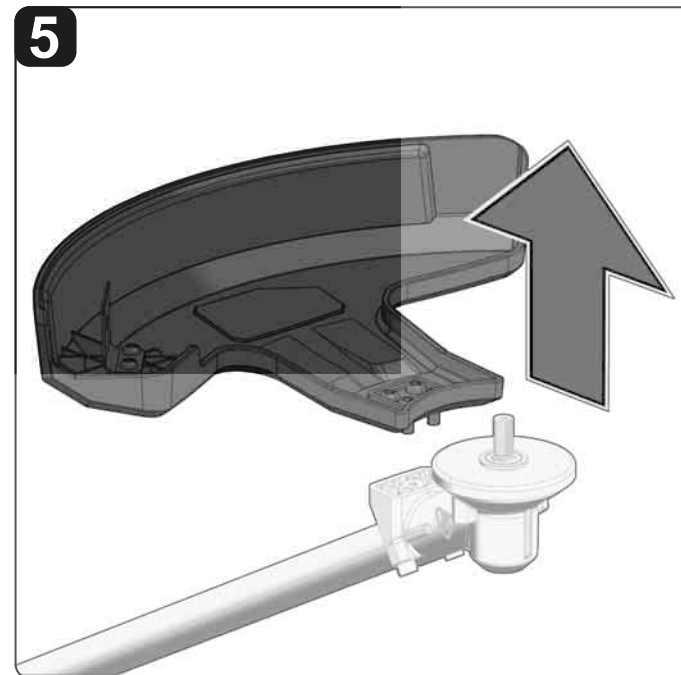
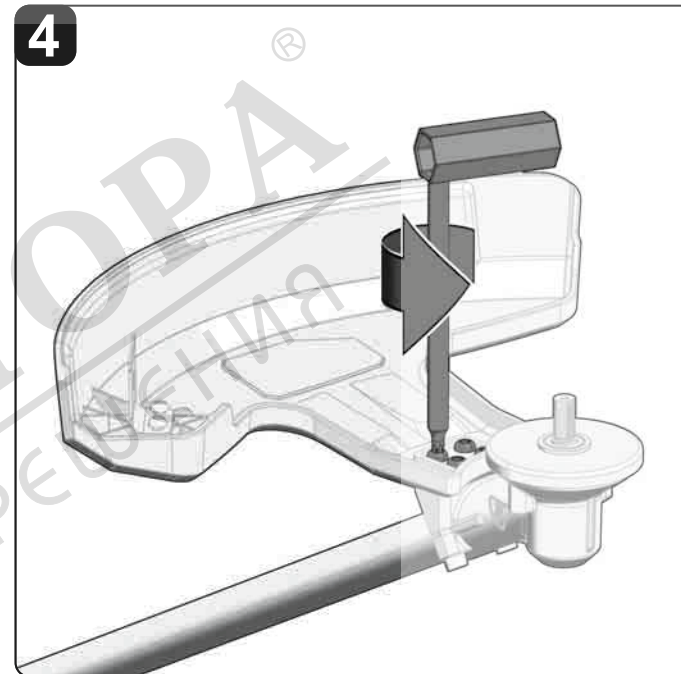
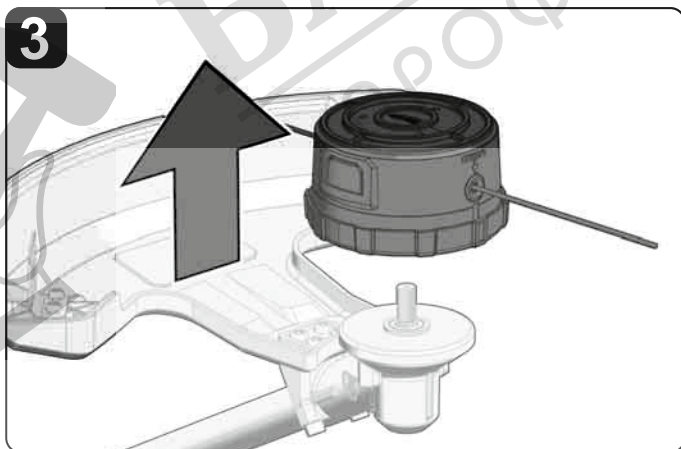
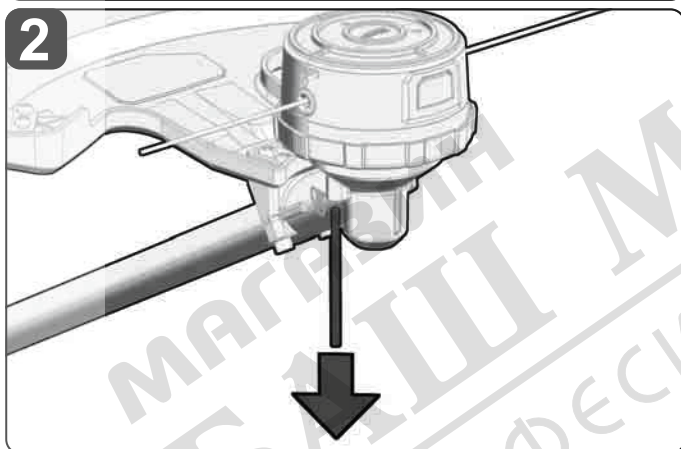
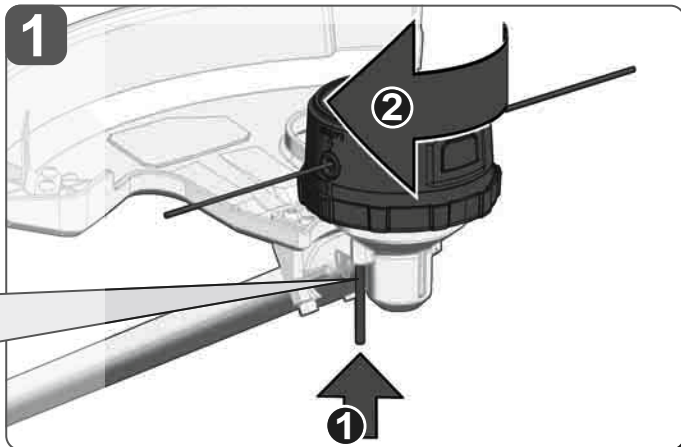
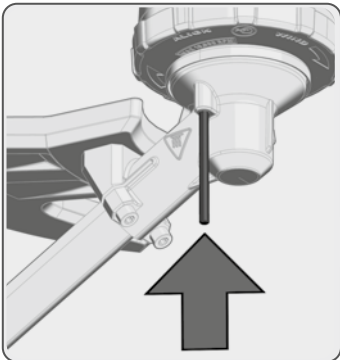
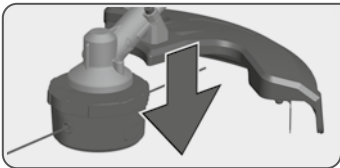



Remove the battery pack before starting any work on the machine.
Vor allen Arbeiten an der Maschine den Wechselakku herausnehmen

Avant tous travaux sur la machine retirer l'accu interchangeable.

Prima di iniziare togliere la batteria dalla macchina.

Retire la batería antes de comenzar cualquier trabajo en la máquina.

Antes de efectuar cualquier intervención na máquina retirar o bloco acumulador.

Voor alle werkzaamheden aan de machine de akku verwijderen.

Ved arbejde inden i maskinen, bør batteriet tages ud.

Ta ut vekselbatteriet før du arbeider på maskinen
Drag ur batteripaket innan arbete utföres på maskinen.

Tarkista pistotulppa ja verkkojohto mahdollisista vaurioilta. Viat saa korjata vain alan erikoismies.

Πριν από κάθε εργασία στη μηχανή αφαιρέτε τη μεταλλική μπαταρία.

Aletin kendinde bir çalıřma yapmadan önce kartuř aküyü çıkarın.

Před zahájením veřkerých prací na vrtacím řroubovákú vjymout vřměnný akumulátor.

Pred kařždou prácou na stroji vřměnný akumulátor vytiahnuť.

Przed przystąpieniem do jakichkolwiek prac na elektronarzędziu należy wyjąć wkładkę akumulatorową.

Karbantartás, javítás, tisztítás, stb. előtt az akkumulátort ki kell venni a készülékből.

Pred deli na stroju izvlecite izmenljivi akumulator.

Prije svih radova na stroju izvaditi bateriju za zamjenu.

Pirms mařīnai veikt jebkāda veida apkopes darbus, ir jāizņem ārā akumulātors.

Prieš atlikdami bet kokius darbus įrenginyje, išimkite keičiamą akumuliatorių.

Enne kõiki töid masina kallal võtke vahetatav aku välja.

Вънйте акумулатор из машината преди проведенение с нея каких-либо манипулаций.

Преди започване на каквита е да е работи по машината извадете акумулатора.

Scoateți acumulatorul înainte de a începe orice intervenție pe mașină.

Отстранете ја батеријата пред да започнете да ја користите машината.

Пред будь-якими роботами на машині вийняти змінну акумуляторну батарею.

قم بإزالة حزمة البطارية قبل البدء في أي أعمال على الجهاز.

1

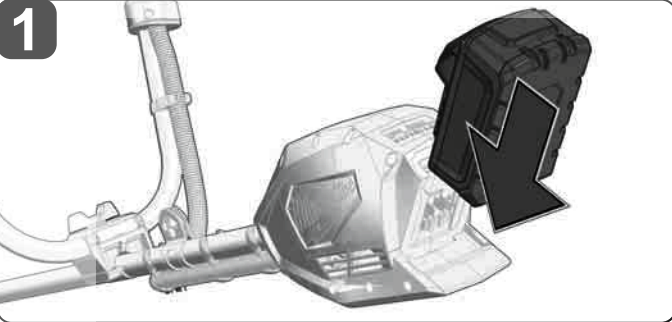

2

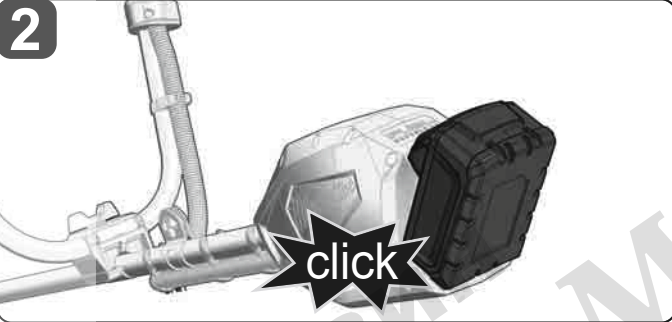

1

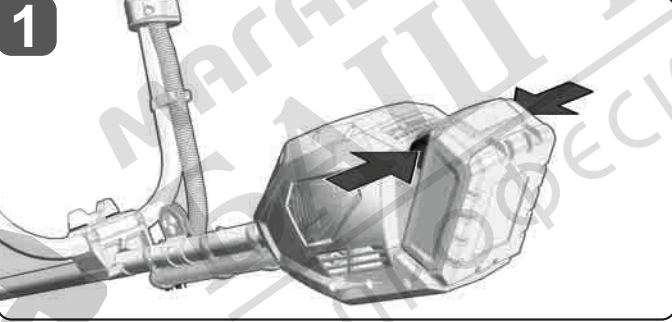

2

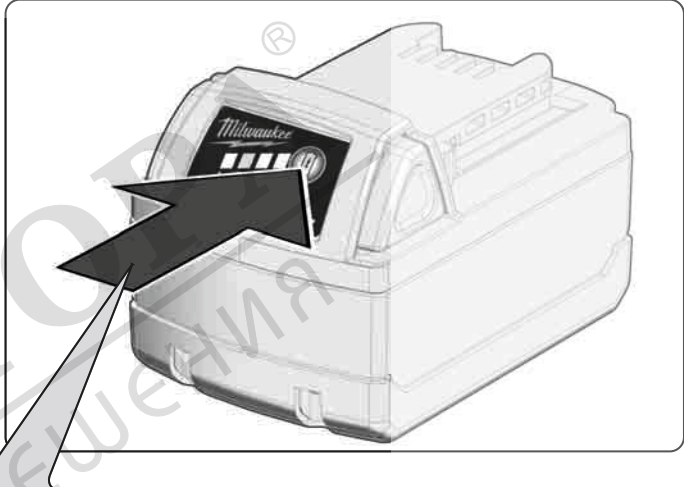
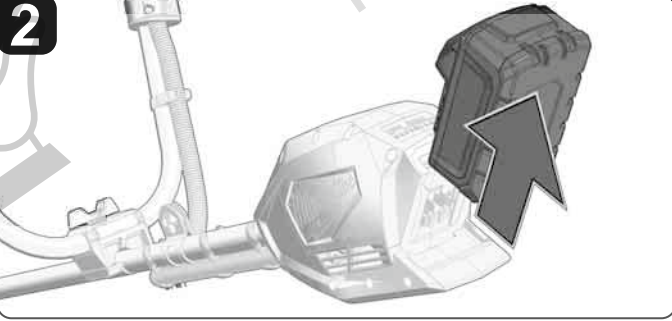

75-100 %



50-75 %



30-50 %



10-30 %

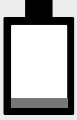

< 10 %

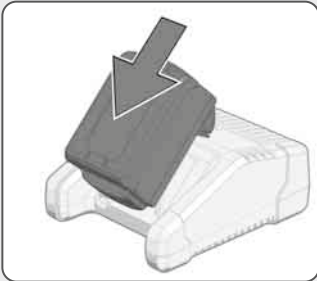



START

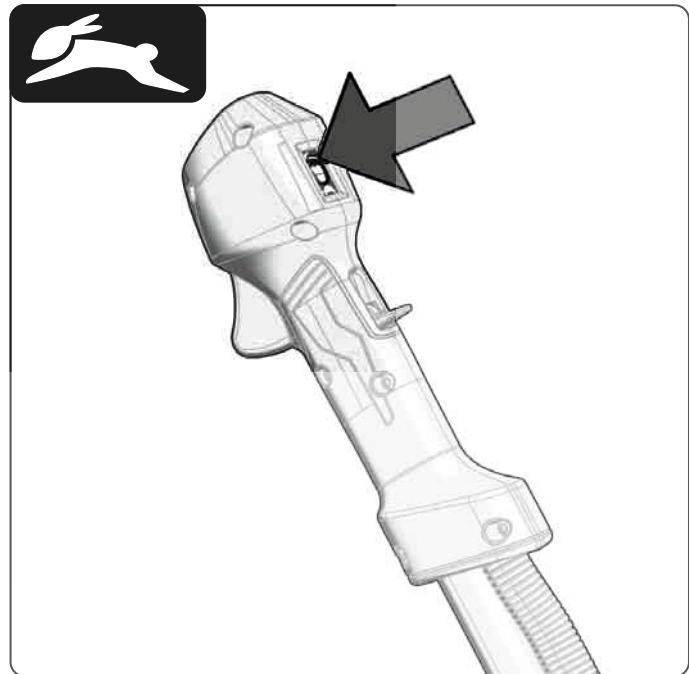
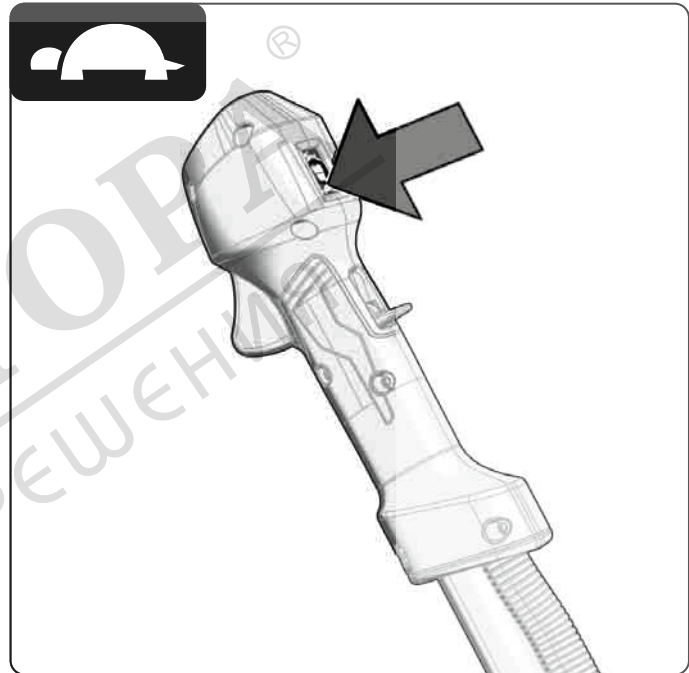
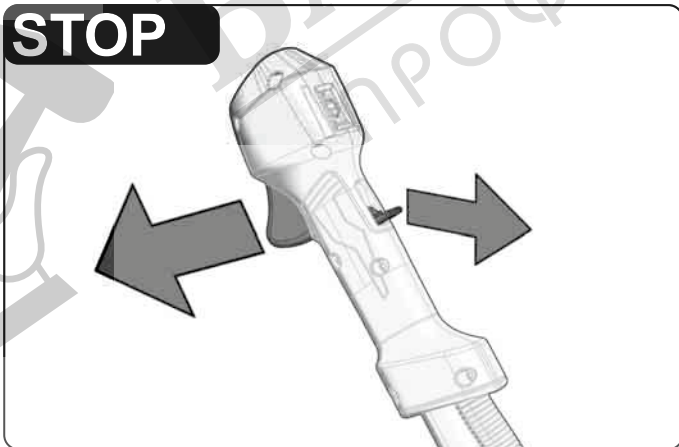
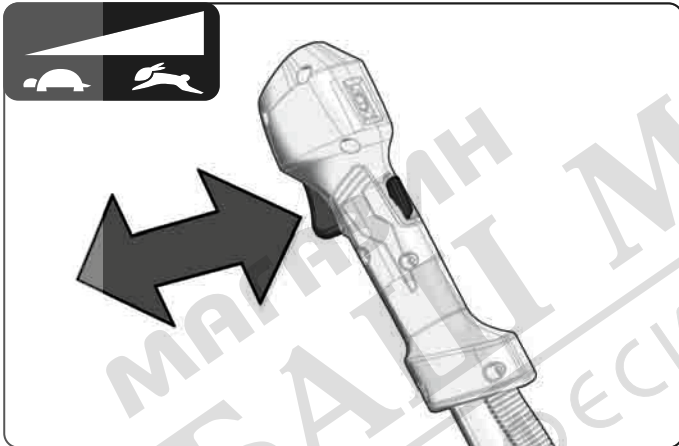
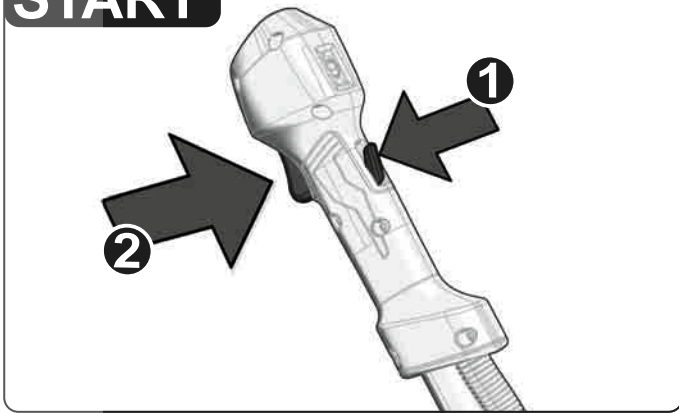

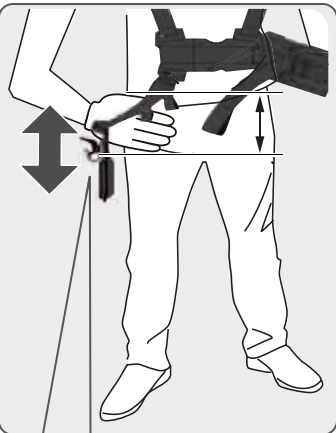
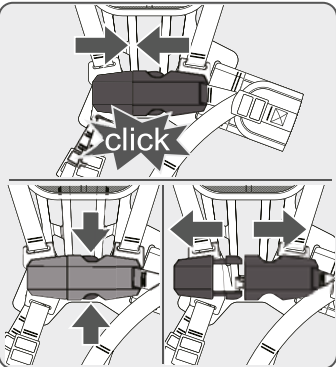

Adjust the strap. The carabiner should be a hand's width below your hip.

Gurt einstellen. Der Karabiner sollte sich eine Handbreit unter der Hüfte befinden.

Régler le harnais. Le mousqueton doit se trouver en dessous de la taille, à une distance équivalente à la largeur d'une main.

Regolare la cintura. Il moschetone dovrebbe trovarsi a un palmo sotto l'anca.

Ajustar la correa. El mosquetón se debería encontrar a un palmo por debajo de la cintura.

Ajuste o cinto. O mosquetão deve encontrar-se um palmo abaixo da cintura.

Riem instellen. De karabijnhaak dient zich een hand breed onder de heup te bevinden.

Justér remmen. Karabinhagen skal være en håndsbredde under din hoft.

Still inn beltet. Karabinkroken skal finnes seg en håndbredd under hoftene.

Ställa in remmen. Karbinhaken bör sitta en handsbredd

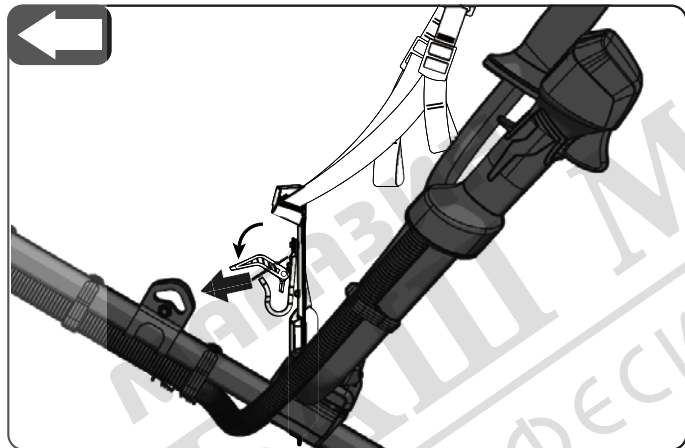
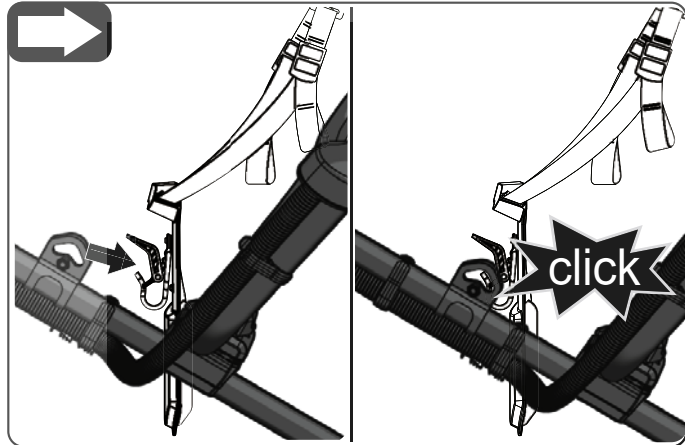

under höften.

Säädä hihna. Karbiinilukon on oltava käden leveyden verran lantion alapuolella.

Ρύθμιση μιάνα. Το αυτόματο άγκιστρο θα έπρεπε να βρίσκεται μία παλάμη κάτω από το γοφό.

Kemerii ayarlayın. Karabina, belin bir karış altında bulunmalıdır.

Nastavte si popruh. Karabina by měla být umístěná pod bokem na šířku ruky.

Nastavte si popruh. Karabina by mala byť umiestnená pod bokom na šírku ruky.

Regulacja pasa. Karabinek powinien znajdować się na szerokość dłoni poniżej biodra.

Állítsa be a hevedert. A karabiner egy tenyér szélességével a csípő alatt legyen.

Nastavite pas. Karabin se mora nahajati eno dlan pod bokom.

Remen podesiti. Karabinska kuka bi se trebala nalaziti jednu širinu ruke ispod kukova

Noregulējiet jostu. Karabinei jāatrodas rokas platumā zem guma.

Nustatykite diržą. Karabinas turėtų būti per plaštakos plotį žemiau klubų.

Reguleerige rihma. Karabiin peab olema käe laiuselt ruusadesest allpool.

Отрегулируйте ремень. Карабин должен находиться на ширину ладони ниже бедра.

Регуліруйте колана. Карабінката трябва да се намира на една длан разстояние под хълбока.

Reglati cureaau. Carabina trebuie să se afle la o distanță de o palmă sub șold.

Прилагодете го ременот. Карабинерот треба да биде на широчина од една рака под вашите колкови.

Відрегулюйте ремінь. Карабін повинен знаходитись на ширину долоні нижче пояса.

أضبط الحزام يجب أن يكون المثبك الحظقي أسفل إصبع بمسافة عرض يد.

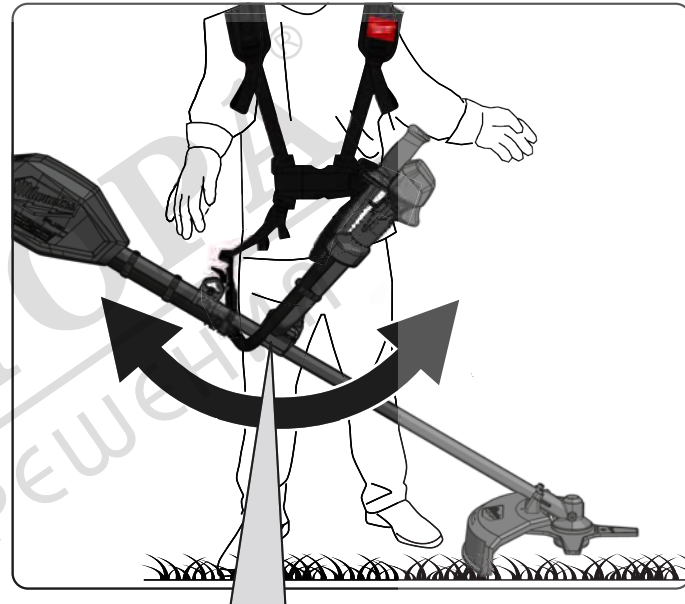
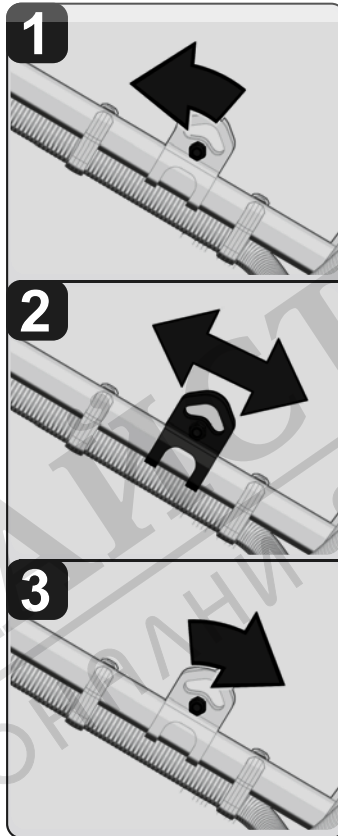

Level the appliance. The blade should touch lightly the ground.

Gerät auspendeln. Das Messer sollte leicht auf dem Boden aufliegen.

Mettez l'appareil en équilibre. La lame doit se trouver légèrement en contact avec le sol.

Bilanciare il dispositivo. La lama dovrebbe poggiare leggermente sul pavimento.

Nivelar el aparato. La cuchilla debería descansar ligeramente sobre el suelo.

Deixar o dispositivo terminar a oscilação pendular. A lâmina deve encostar-se suavemente no chão.

Apparaat uitlijnen. Het mes dient de bodem net te raken.

Afbalancér maskinen. Klingen skal hvile let mod jorden.

Vatre apparatet. Kniven skal berøre bakken lett.

Balansera maskinen. Kniven bör vila lätt på marken.

Pysäytä laitteen liike. Terän tulisi koskettaa kevyesti maata.

Μετακίνηση μηχανής. Το μαχαίρι θα έπρεπε να ακουμπά ελαφρώς το έδαφος.

Cihazın sallanması durana kadar bekleyin. Bıçak hafifçe zemin üzerinde durmalıdır.

Zařízení se přestane kývat. Nůž by měl lehce dosedat k půdě.

Zariadenie sa prestane kývať. Nôž by mal dosadať ľahko na pôde.

Wyważenie urządzenia. Nóż powinien lekko opierać się na podłożu.

Lendítse ki a készüléket. A késnek finoman fel kell feküdnie a talajra.

Poravnajte napravu. Reziło se mora na rahlo dotikati tal.

Napravu balancirati. Nož bi trebao lako naijegati na podu.

Izīdzsvarojiet ierīci. Asmenim viegli jābalstās uz zemes.

Subalansuokite įrenginį. Peilis turėtų vos liesti žemę.

Liigutage seadet edasi tagasi. Tera peab põgusalt maapinnale toetuma.

Выровнять устройство. Нож должен слегка касаться земли.

Нивелирайте уреда. Ножът трябва леко да докосва почвата.

Echilibrați mașina. Lama trebuie să atingă ușor solul.

Нивелирајте го уредот. Сечилото треба лесно да лежи на земја.

Надајте инструменту стабилногo положенjа. Нjз маe трохи торкатися землjи.

أترك الجهاز يتأرجح. ينبغي أن يكون السكين موضوع بشكل خفيف على الأرض.



- Insulated gripping surface
Isolierte Grifffläche
Surface de prise isolée
Superficie di presa isolata
Superficie de agarre con aislamiento
Superfície de pega isolada
Geïsoleerde handgrepen
Isolerede gribeflader
Isolert gripeflate
Isolerad greppyta
Eristetty tarttumapinta
Μονωμένη επιφάνεια λαβής
Izolasyonlu tutma yüzeyi
Izolovaná uchopovací plocha
Izolovaná úchopná plocha
Izolowana powierzchnia uchwytu
Szigetelt fogófelület
Izolirana prijemalna površina
Izolirana površina za držanje
Izolēta satveršanas virsma
Izoliuotas rankenos paviršius
Isoleeritud pideme piirkond
Изолированная поверхность ручки
Изолирана повърхност за хващане
Suprafață de prindere izolată
Изолирана површина на дршката
Изолирована поверхня ручки

مساحة القبض معزولة

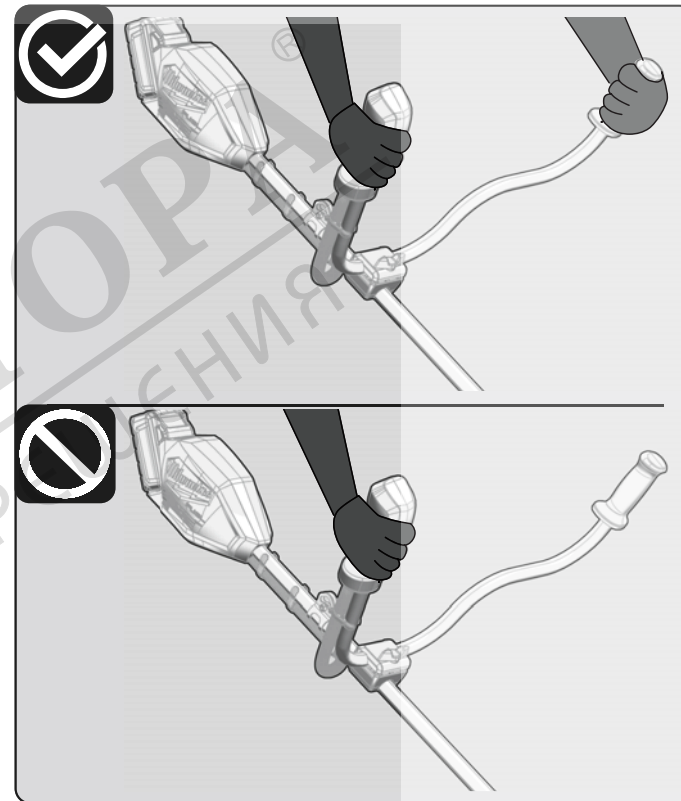
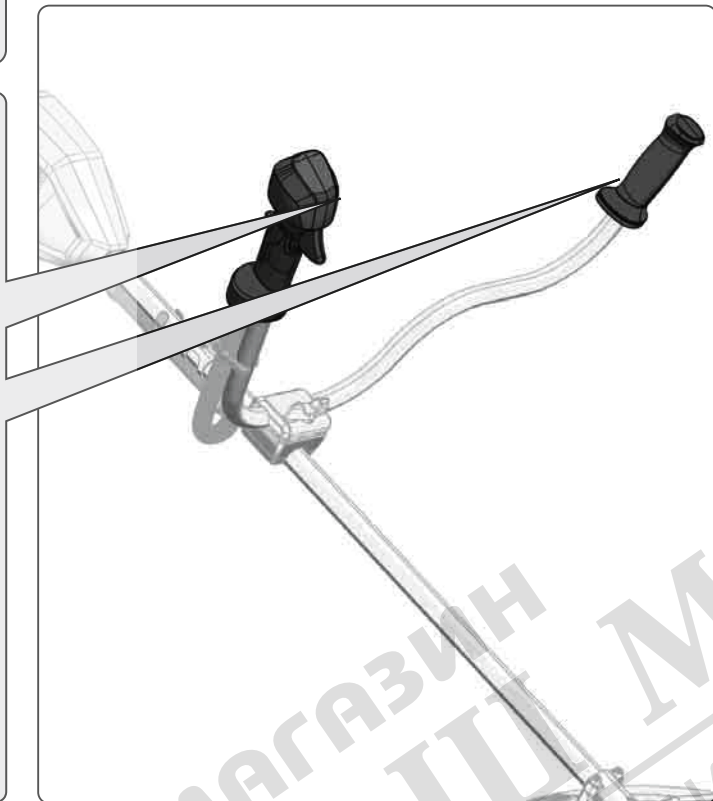

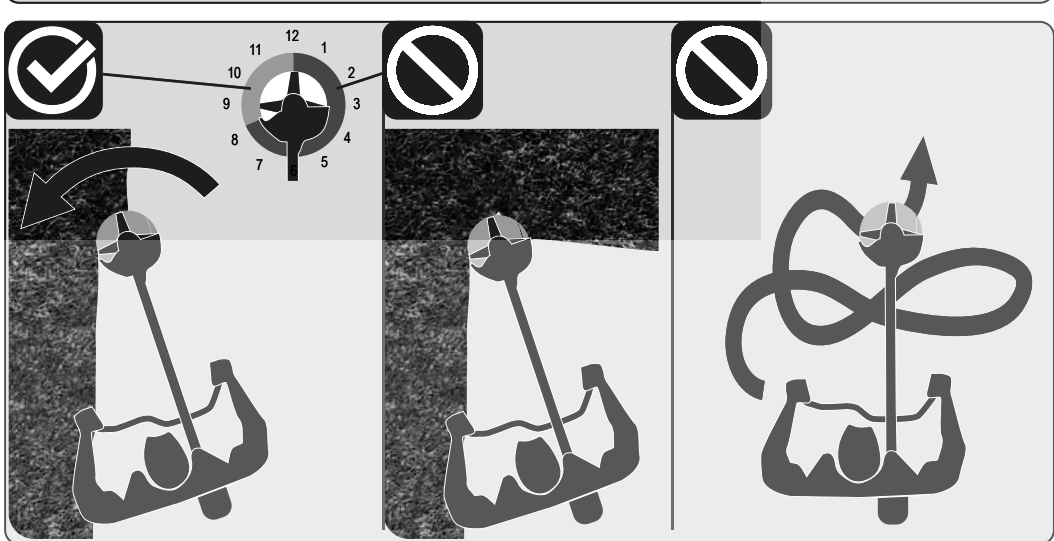
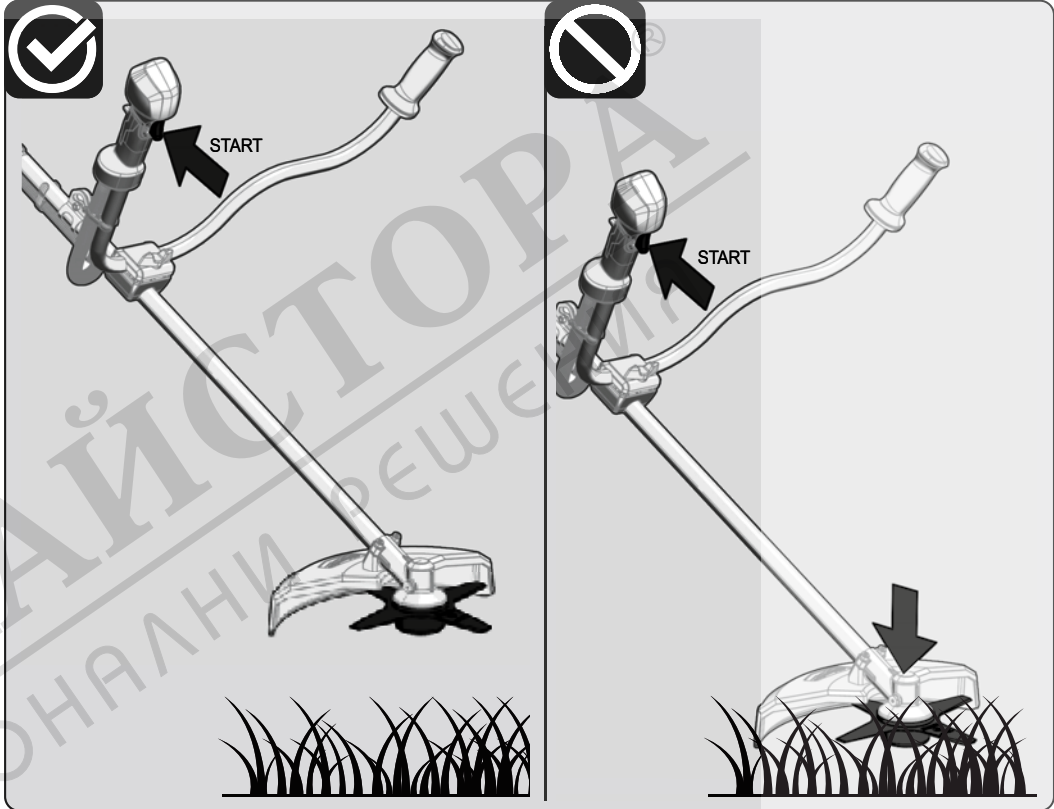
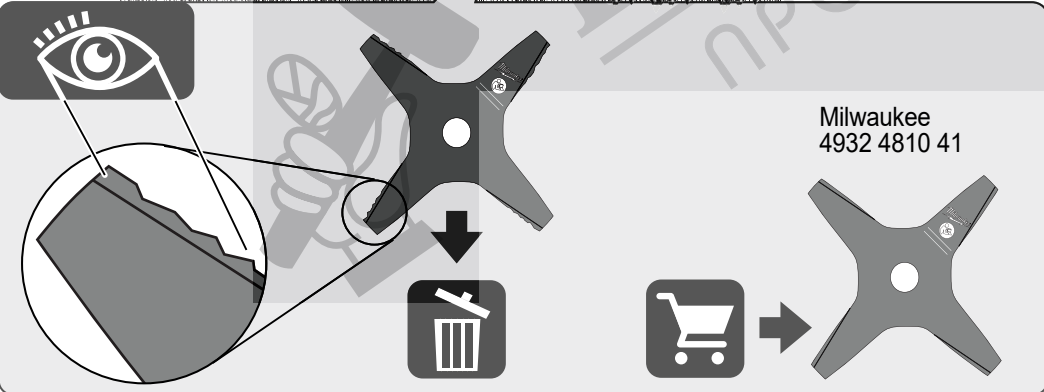
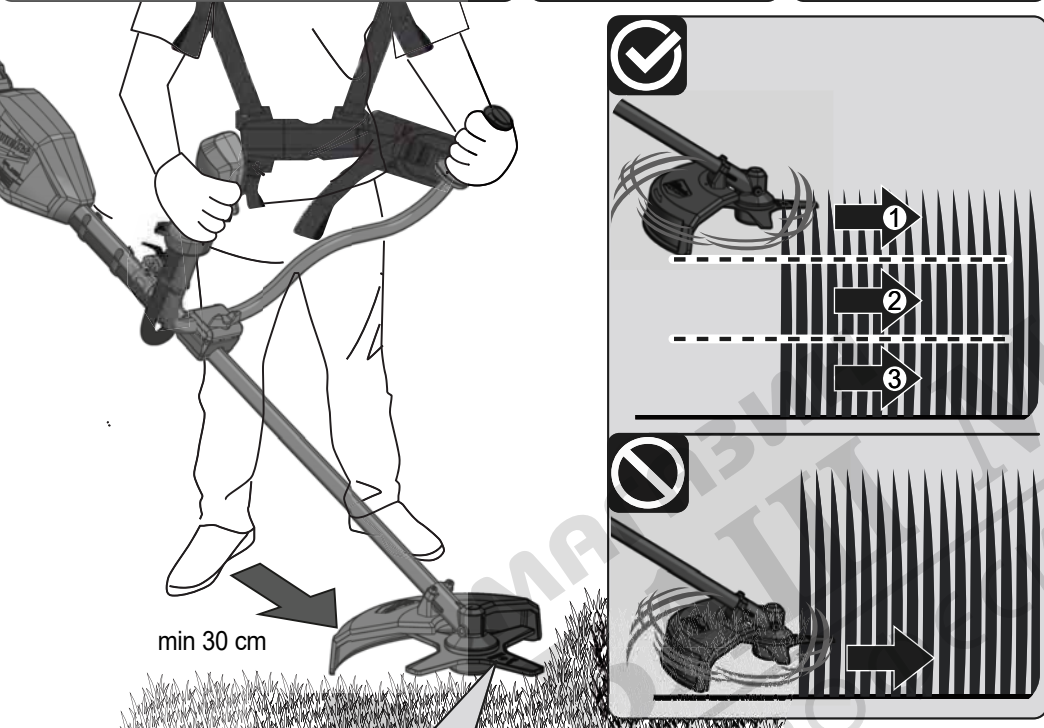
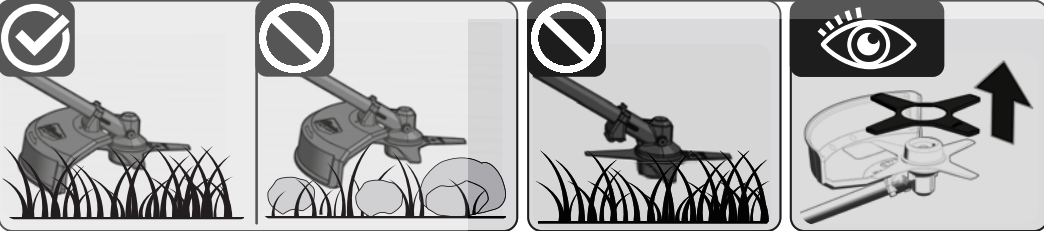

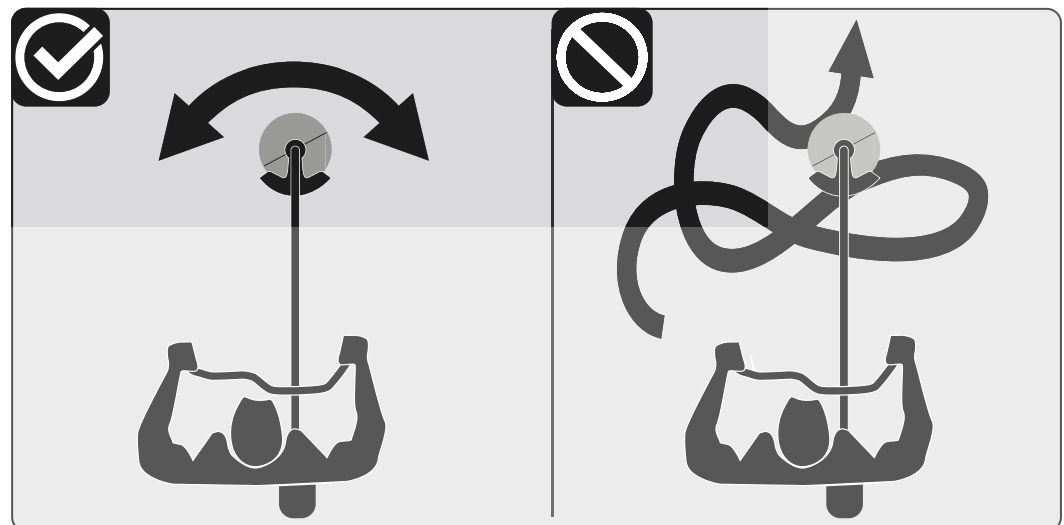
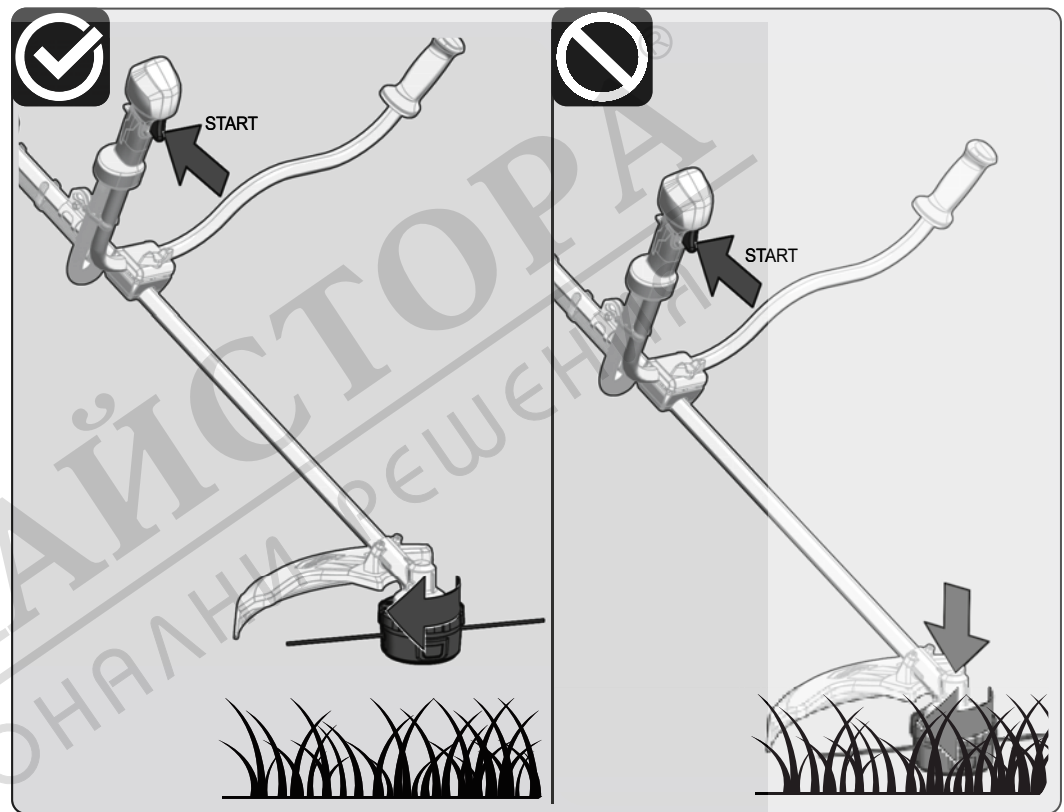
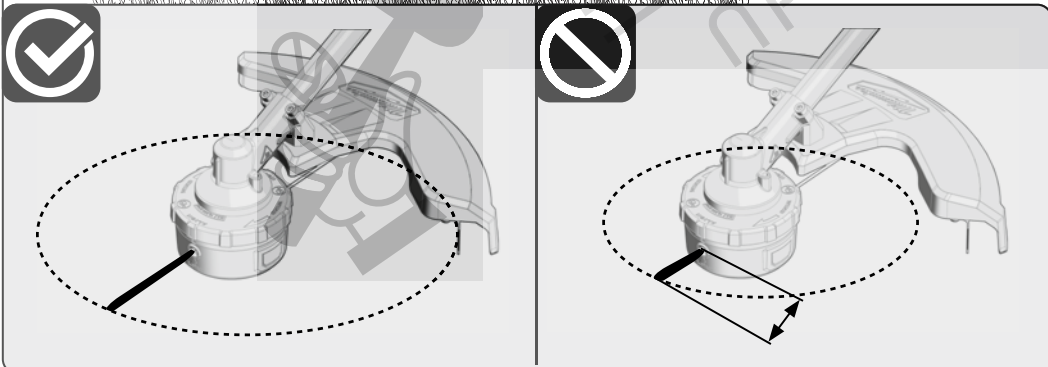
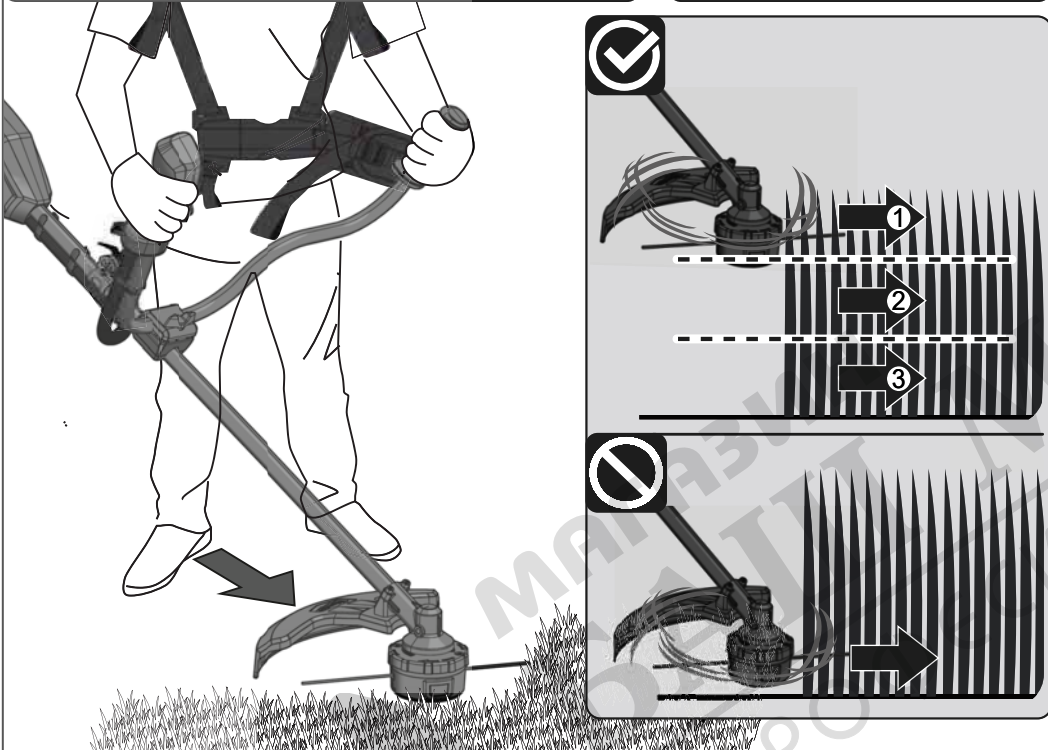
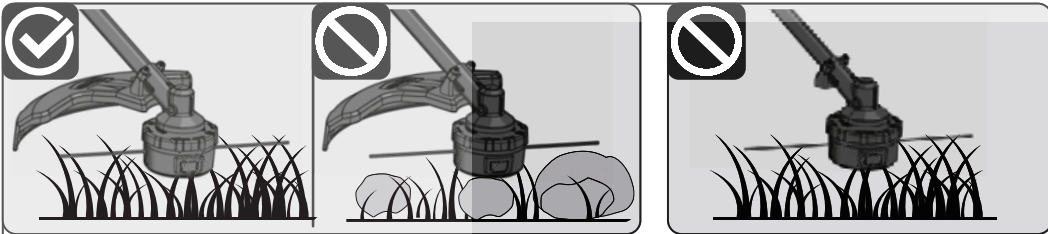

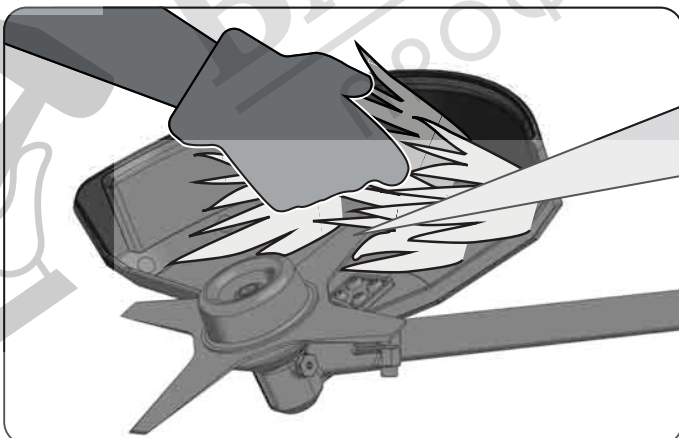
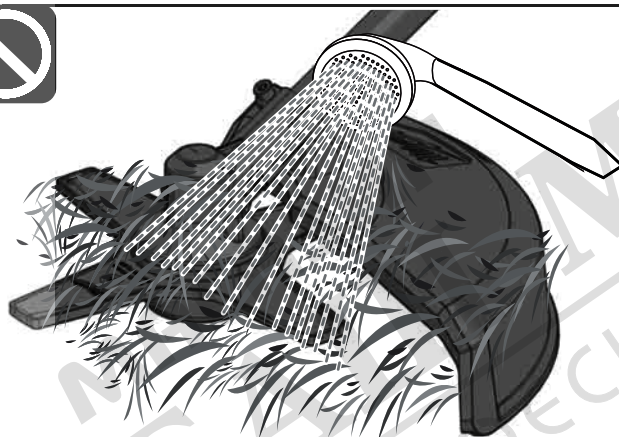

Blocked blades:
Remove battery, turn the machine over and remove jammed wood, grass, etc. Wear protective gloves, knives are sharp!

Blockierte Messer:
Akku entfernen, Gerät umdrehen und verklemmtes Holz, Gras, etc entfernen. Schutzhandschuhe tragen, die Messer sind scharf!

Lame bloquée :
Retirez l'accu, retournez l'appareil et retirez le bois, l'herbe et autres éléments bloqués. Portez des gants de protection, les lames sont tranchantes !

Lame bloccate:
Rimuovere la batteria, capovolgere il dispositivo e rimuovere i pezzi di legno o l'erba, ecc., eventualmente inceppati. Indossare guanti di protezione, le lame sono affilate!

Cuchillas bloqueadas:
Extraer la batería, girar el aparato y retirar los trozos de madera o hierba atrapados. ¡Levar puestos guantes protectores dado que las cuchillas están afiladas!

Lâmina bloqueada:
Remove a pilha, vire o dispositivo e remova a madeira, relva, etc. presa. Use luvas de proteção, as lâminas são afiadas!

Geblokkeerde messen:
Verwijder de accu, draai het apparaat om en verwijder ingeklemd hout, gras enz. Draag veiligheidshandschoenen, de messen zijn scherp!

Blokerede klinger:
Tag batteriet ud, vend maskinen om og fjern fastklemte træstykker, græs osv. Brug beskyttelseshandsker, klingerne er skarpe!

Blokkerte kniver:
Fjern batteripakken, snu apparatet og fjern tre, gress etc. som har satt seg fast. Ha på deg beskyttelseshansker, for knivene er svært skarpe!

Blokerade knivar:
Ta bort batteriet, vänd maskinen och avlägsna träbitar, gräs mm som har fastnat. Använd skyddshandskar, knivarna är mycket vassa!

Jumiutuneet terät: Irrota akku, käännä laite ja irrota jumiutunut puu, ruoho jne. Käytä suojakäsineitä, terät ovat teräviä!

Μπλοκαρισμένο μαχαίρι:
Αφαιρέτε το συσσωρευτή, αναποδογυρίζετε τη μηχανή και απομακρύνετε μαγκωμένα ξύλα, χόρτα κτλ. Να φοράτε προστατευτικά γάντια, τα μαχαίρια είναι πολύ αιχμηρά!

Bloke olan bıçaklar:
Aküyü çıkartın, cihazı ters çevirin ve içine sıkışmış ağaç, çim vs. gibilerini çıkartın. Koruyucu eldiven giyin, bıçaklar keskindir!

Zablokované nože:
Vyjměte akumulátor, otočte zařízení a odstraňte vzpříčené dřevo, trávu apod. Používejte ochranné rukavice, nože jsou velmi ostré!

Zablokované nože:
Odstráňte akumulátor, otočte zariadenie a odstráňte vzpričené drevo, trávu atď. Používajte ochranné rukavice, nože sú veľmi ostré!

W przypadku zablokowania noża:
Wyjąć akumulator, odwrócić urządzenie i usunąć zakleszczony kawałek drewna, trawę itp. Założyć rękawice ochronne – noże są ostre!

Ha a kés megakad:
Távolítsa el az akkut, fordítsa meg a készüléket, és távolítsa el a beszorult fát, fűvet stb. Viseljen védőkesztyűt, a kések élesek!

Zataknjena rezila:

Odstranite akumulator, obrnite napravo in odstranite zagoden les, travo itd. Nosite zaščitne rokavice, rezila so ostrá!

Blokirani noževi:
Bateriju odstraniti, napravo okrenuti i uklješteno drvo, travu itd. otkloniti. Nositi zaštitne rukavice, noževi su ostrí!

Iestrēguši asmeni:
izņēmiēt akumulatoru, apgrieziet ierīci otrādi un izņēmiēt, piemēram, iestrēgušos zarus vai zāli. Jālieto aizsargcimdi, jo asmeņi ir asi!

Ūziblokavę peiliiai.
Išimkite akumuliatorių, apverskite įrenginį ir pašalinkite įstrigusią medieną, žolę ar pan. Peiliai yra aštrūs, todėl mūvėkite apsaugines pirštines!

Kinni jäänud terad:
Eemaldage aku, keerake seade ümber ja eemaldage kinni jäänud puit, muru jms. Kandke kaitsekindaid, sest terad on teravad!

Заблокированный нож:
Вынуть аккумулятор, перевернуть устройство и удалить застрявший кусок древесины, траву и пр. Надевать защитные перчатки, ножи очень острые!

Блокирани ножове:
Отстранете акумулаторната батерия, обърнете уреда и отстранете заклепеното дърво, трева и др. Носете предпазни ръкавици, ножовете са остри!

Lame blocate:
Scoateți acumulatorul, răsturnați mașina și îndepărtați materialul blocat - lemni, iarbă etc. Purtați mănuși de protecție, cuțitele sunt ascuțite!

Блокирано сечило:
Отстранете ја батеријата, превртете го уредот и отстранете го заглавеното дрво, тревата, итн. Носете заштитни ракавици, сечилата се остри!

Ножі, що заклинило:
Витягнути акумулятор, переверніть пристрій і видаліть застрягли гілки, траву тощо. Носіть захисні рукавички, бо ножі гострі!

السكين المعرق:
أزغ البطارية، أقلب الجهاز وقم بإزالة الأخشاب والحشائش المحسورة. ارتدي قفازات، السكاكين حادة!

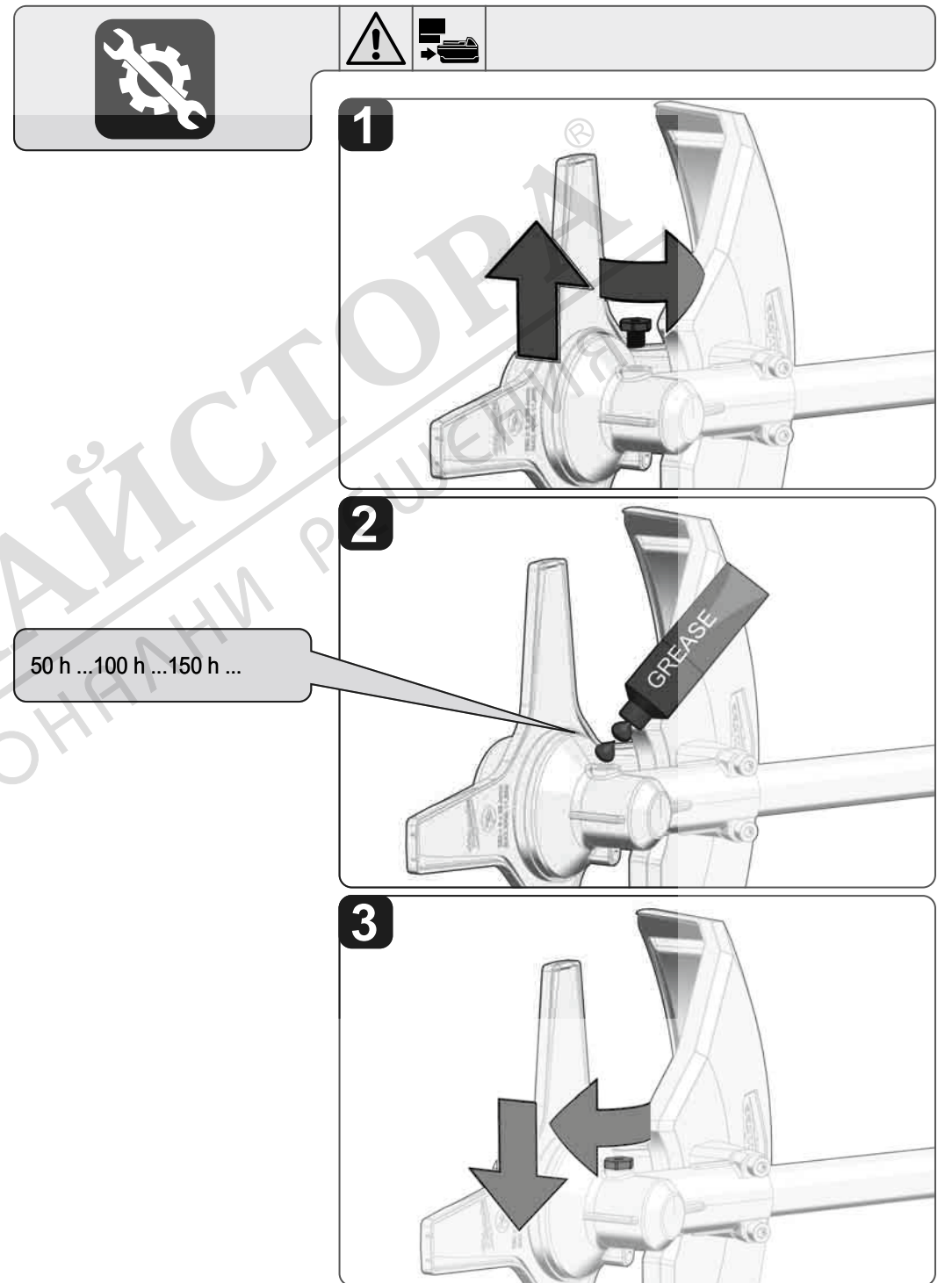
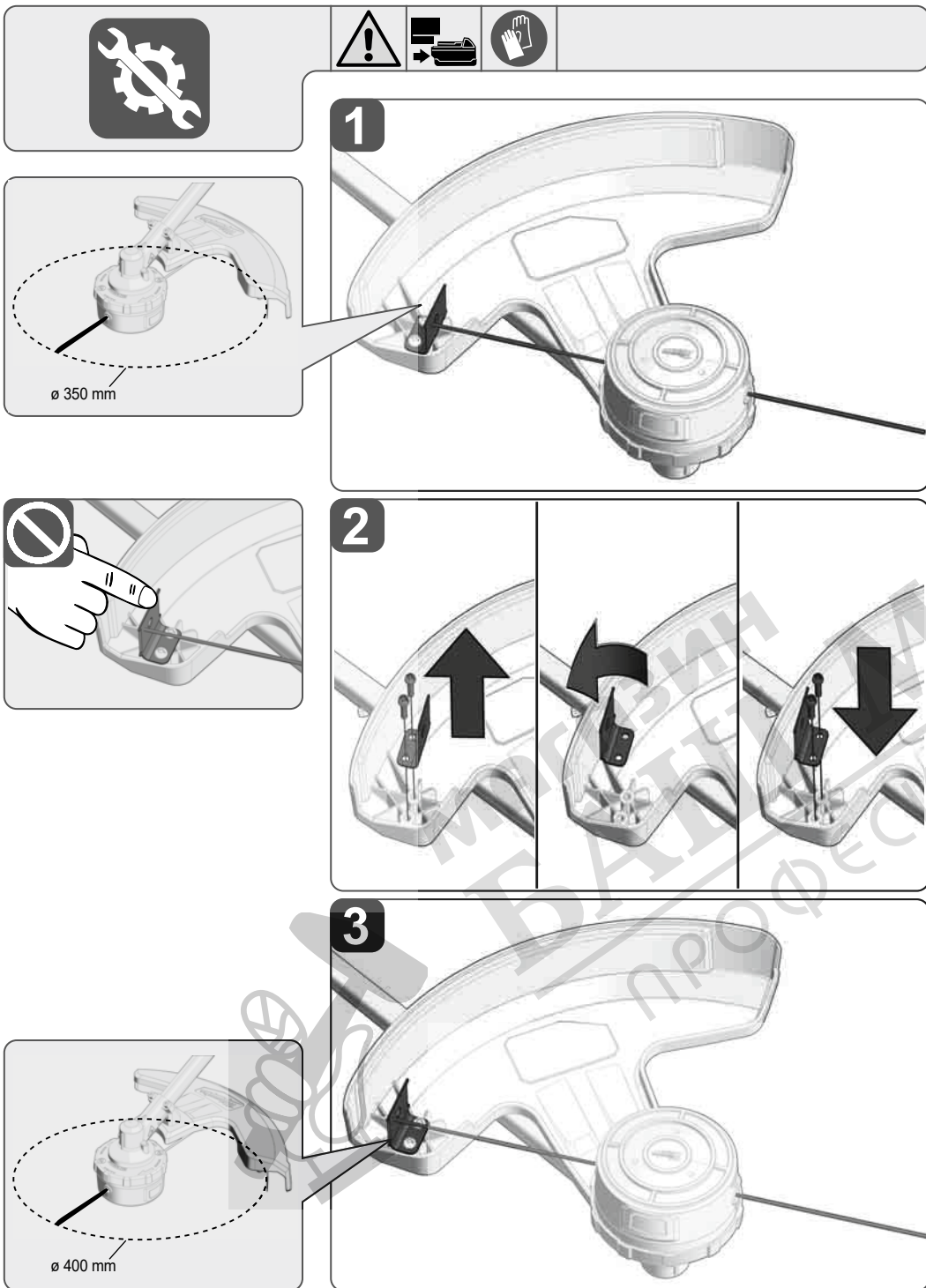

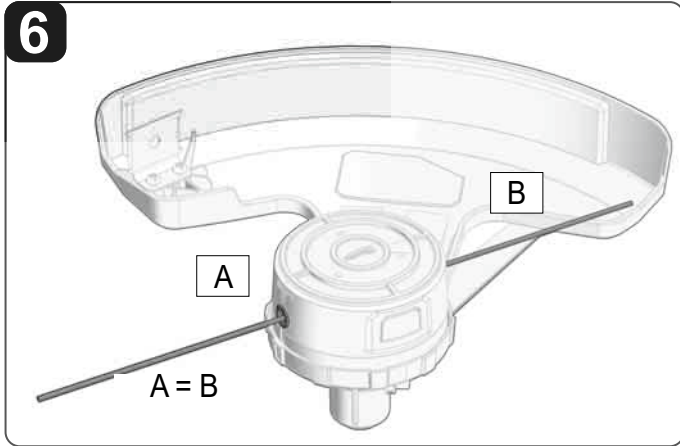
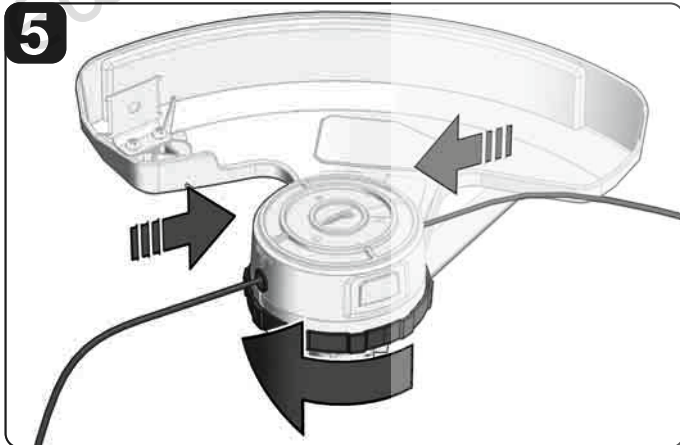
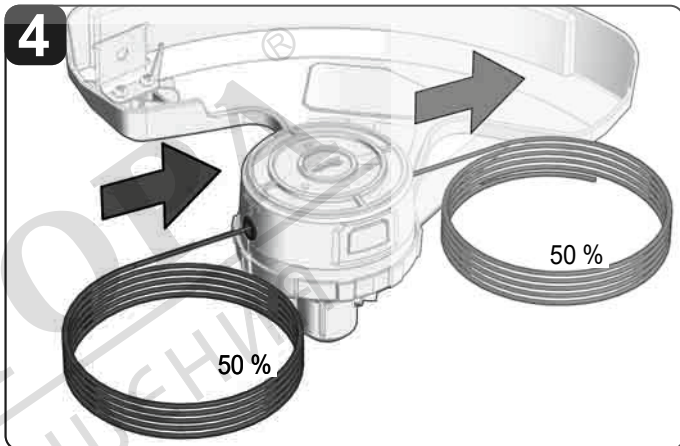
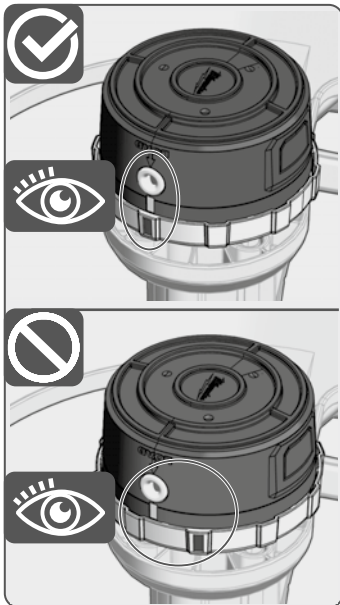
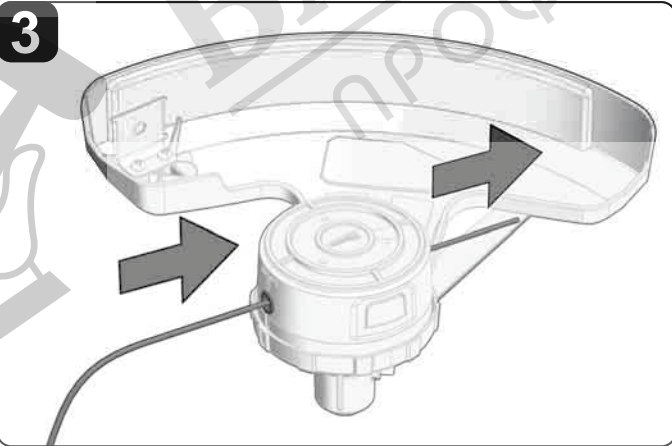
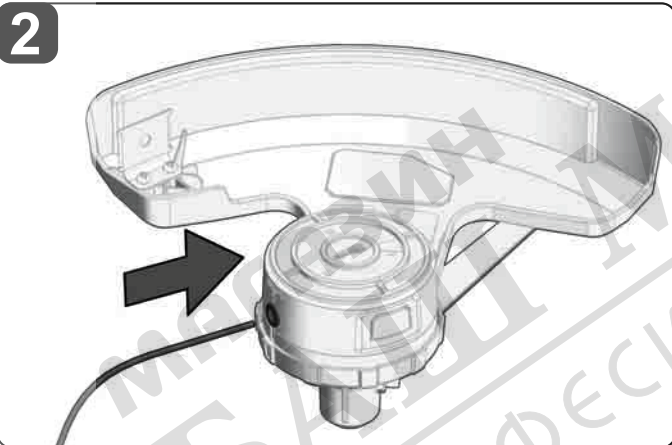
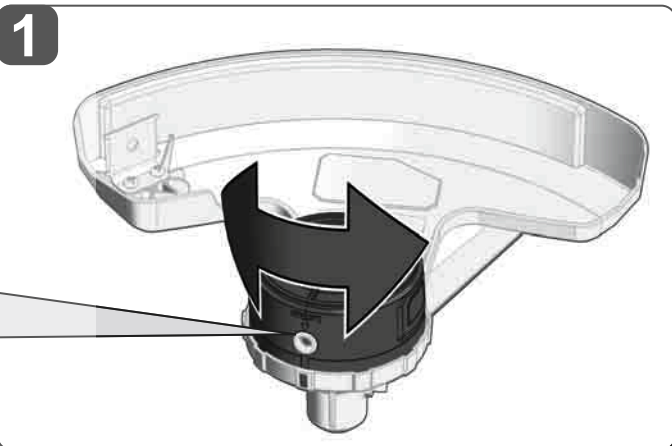



Accessories / Spare parts
Zubehör / Ersatzteile
Accessoires / Pièces détachées
Accessori / ricambi
Accesorios / Piezas de repuesto
Acessórios / Peças de reposição
Toebehoren / onderdelen
Tilbehør / reservedele
Tilbehør / Reservedeler
Tillbehör/reservdelar
Varusteet / Varaosat
Προσαρτώμενα εξαρτήματα / Ανταλλακτικά
Aksesuarlar / Yedek parçalar
Příslušenství/Náhradní díly
Príslušenstvo/Náhradné diely
Akcesoria / części zamienne
Tartozékok / alkatrészek
Pribor / Nadomestni deli
Pribor / Rezervni dijelovi
Piederumi / Rezerves detaļas
Priedai / atsarginės dalys
Tarvikud/varuosad
Принадлежности / запасные части
Принадлежности / резервни части
Accesorii / piese de schimb
Прибор / резервни делови
Приналежності / запасні частини

المستلزمات / قطع الغيار

4932 4801 80

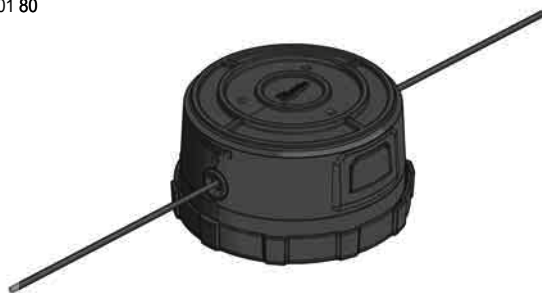

491 627 12
2,0 mm



491 627 13
2,4 mm



4932 4810 41

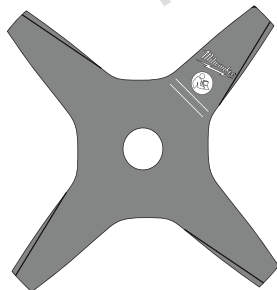

ТЕХНИЧЕСКИ ДАННИ

M18 FBCU

Тип	Акумулаторен тример за тревни площи
Производствен номер	4919 66 01 XXXXXX MJJJJ
Напрежение на батерията	18 V ---
Обороти на празен ход, Ниска честота на движение на триончето	0-4900 min ⁻¹
Обороти на празен ход, Висока честота на движение на триончето	0-6200 min⁻¹
Макс. ø режеща нишка	2,4 mm
Макс. капацитет на рязане	400 mm
Диаметър на режещия нож	230 mm
Тегло съгласно процедурата EPTA 01/2014 (2,0 Ah ... 12,0 Ah)	
M18 FBCU Тример за тревни площи	5,63 kg ... 6,75 kg
M18 FBCU Храсторез	5,63 kg ... 6,75 kg
Тегло без резервна батерия	
M18 FBCU Тример за тревни площи	5,2 kg
M18 FBCU Храсторез	5,2 kg
Препоръчителна околна температура при експлоатация	-18...+50 °C
Препоръчителни типове сменяеми акумулаторни батерии	M18B...; M18HB...
Препоръчително зарядно устройство	M12-18...; M1418C6

Информация за шума: Измерените стойности са получени съобразно EN 62841.

Оцененото с А ниво на шума на уреда е съответно:

Тример за тревни площи

Равнище на звукото налягане / Несигурност К	70,4 dB(A) / 3 dB(A)
Равнище на мощността на звука / Несигурност К	90,4 dB(A) / 3 dB(A)

Храсторез

Равнище на звукото налягане / Несигурност К	70,8 dB(A) / 3 dB(A)
Равнище на мощността на звука / Несигурност К	90,8 dB(A) / 3 dB(A)

Да се носи предпазно средство за слуха!

Информация за вибрациите: Общите стойности на вибрациите (векторна сума на три посоки) са определени в съответствие с EN 62841. Стойност на емисии на вибрациите $a_{h,v}$ / Несигурност К

Тример за тревни площи

Вибрация дясна ръкохватка	< 2,5 m/s ² / 1,5 m/s ²
Вибрация лява ръкохватка	< 2,5 m/s ² / 1,5 m/s ²

Храсторез

Вибрация дясна ръкохватка	2,64 m/s ² / 1,5 m/s ²
Вибрация лява ръкохватка	2,64 m/s ² / 1,5 m/s ²

⚠ ВНИМАНИЕ!

Посочените в настоящия информационен лист нива на вибрации и шумови емисии са измерени в съответствие със стандартизирано изпитване, предоставено в EN 62841, и могат да се използват за сравняване на един инструмент с друг. Те може също така да се използват и за предварителна оценка на излагането на вредни въздействия.

Декларираните нива на вибрации и шумови емисии се отнасят за основните приложения на инструмента. Ако обаче инструментът се използва за други приложения, с други приспособления или не се поддържа добре, нивата на вибрации и шумови емисии могат да са различни. Това може значително да повиши нивото на излагане на вредни въздействия за общата продължителност на работата.

При оценка на нивото на излагане на въздействието на вибрации и шум следва също така да се вземе предвид времето, през което инструментът е изключен или през което е включен, но не се използва. Това може значително да понижи нивото на излагане на вредни въздействия за общата продължителност на работата.

Определете допълнителни мерки за безопасност за защита на оператора от въздействието на вибрациите и/или шума, като например поддръжка на инструмента и приспособленията, поддържането на топлината на ръцете и организацията на работата.

⚠ ВНИМАНИЕ! Прочетете всички указания за безопасност, инструкции, илюстрации и спецификации за този електроинструмент. Пропуски при спазването на указанията и напътствията за безопасност могат да доведат до токов удар, пожар и/или тежки наранявания. Запазете тези инструкции и указания за безопасност за бъдещи справки.

УКАЗАНИЯ ЗА БЕЗОПАСНОСТ ЗА ТРИМЕР ЗА ТРЕВНИ ПЛОЩИ УКАЗАНИЯ ЗА БЕЗОПАСНОСТ ЗА ХРАСТОРЕЗ

Не използвайте уреда при лошо време, особено когато има опасност от мълнии. Така ще избегнете опасността да бъдете поразени от мълния.

Преди употреба щателно проверете за диви животни в района на работа. Дивите животни могат да бъдат наранени от уреда.

Грижливо проверете района на работа и отстранете камъни, пръчки, тел, кости или други чужди тела. Излитащите чужди или падащи материали могат да доведат до наранявания.

Преди употреба проверете режещия механизъм или ножовете, както и целия режещ модул за повредени части. Повредените части увеличават опасността от нараняване.

Спазвайте указанията за смяна на принадлежностите. Неправилно затегнатите осигурителни гайки или винтове на ножа могат да го повредят или да предизвикат неговото освобождаване.

Номиналните обороти на ножа трябва да са най-малко толкова високи, колкото максималните обороти, които са посочени на уреда. Ножовете, които се въртят по-бързо от посочените номинални обороти,

могат да се счупят и да се разпадат.

Носете предпазни очила и предпазни ръкавици. Носенето на подходяща защитна екипировка намалява опасността от нараняване от изпитации дребни части или при неволен контакт с режещата корда или нож.

При работа с уреда винаги носете защитни обувки. Не работете с уреда боси или с отворени обувки. Така ще избегнете наранявания на краката поради контакта с ротиращия режещ инструмент или ножа.

При експлоатацията на машината винаги носете дълги панталони. Голата кожа увеличава риска от нараняване от изхвърляния материал.

По време на употреба дръжте околните хора на разстояние. Изпиташите части могат да предизвикат тежки наранявания.

При употреба винаги дръжте уреда с двете ръце. Направляването на уреда с двете ръце предотвратява загубата на контрол над уреда.

Винаги дръжте уреда за изолираните дръжки, в случай че режещата корда или нож влязат в контакт с електропроводи. При контакт с кабели, провеждащи електричество, металните части на инструмента също могат да станат електропроводящи и да причинят електрически удар на обслужващия.

Винаги следете да имате стабилна опора и работете с уреда само когато сте стъпили на земята. Хлъзгавите или нестабилни повърхности могат да доведат до загуба на равновесие или на контрол върху инструмента.

Не използвайте уреда по много стръмни наклони. По този начин могат да се избегнат загубата на контрол, опасността от подхлъзване и падане и нараняванията.

При работа по наклон следете за стабилно положение и винаги работете напречно спрямо наклона. Никога не работете по протежение на наклона и бъдете изключително внимателни при смяна на посоката. По този начин могат да се избегнат загубата на контрол, опасността от подхлъзване и падане и нараняванията.

По време на работа дръжте всички части на тялото далеч от режещия инструмент, режещата корда или ножа. Преди да стартирате уреда, се уверете, че режещият инструмент, режещата корда или ножът не докосват нищо. Дори кратък момент на невнимание по време на работа с уреда може да доведе до тежки наранявания.

Не носете уреда над височината на кръста. По този начин може да се избегне случайният контакт с режещия инструмент или с ножа и да се осигури по-добър контрол на уреда в неочаквани ситуации.

При рязането на храсти и фиданки, които са под напрежение, внимавайте за клоно, които се отмятат назад. Ако напрежението в дървото се освободи, храстите и фиданките могат да ударят работещия и/или да предизвикат излизане на уреда извън контрол.

Бъдете изключително внимателни, когато режете храсти и фиданки. Ножът може да се оплете в тънкия материал и да отскочи към Вас или да Ви извади от равновесие..

Винаги запазвайте контрол над уреда и не докосвайте режещия механизъм, режещата корда или други опасни въртящи се части, докато са в движение. Така ще намалите опасността от нараняване от ротиращи части.

Транспортирайте уреда само изключен и при това го дръжте встрани от тялото. Внимателното боравене с уреда намалява риска от неволен контакт с въртящата се режещ механизъм, кордата или ножа.

При транспортиране или прибиране за съхранение на инструмента винаги поставяйте предпазителя на ножа. Внимателното боравене с уреда намалява риска от неволен контакт с ножа.

Използвайте само резервни части за режещи механизми, режещи корди, режещи глави и ножове, посочени от производителя. Неразрешените резервни части могат да причинят повреди и наранявания.

Преди отстраняването на остатъци от рязането или преди дейности по поддръжката в изправност се уверете, че главният прекъсвач е изключен и акумулаторната батерия е извадена. Неволното активиране на уреда при отстраняването на остатъци от рязането или при работи по поддръжката в изправност може да доведе до тежки наранявания.

Откат – причини и предупредителни указания

Под откат се разбира внезапно отклоняване на уреда настрана, напред или назад. Това може да се случи, когато ножът блокира или например се

заплете в млада издънка или дървесен дънер. Откатът може да е толкова силен, че уредът и/или работещият да бъдат отблъснати и да изгубите контрол над уреда.

Откатът и свързаните с него опасности могат да бъдат избегнати, като се вземат предвид посочените предпазни мерки.

Дръжте уреда здраво с двете си ръце и се подгответе да поемете евентуалния откати с ръцете си. Стойте вляво от уреда. Откатът може да увеличи риска от нараняване в резултат на неочаквано движение на уреда. Откатът може да се контролира чрез предприемане на подходящи предпазни мерки.

Ако ножът се заклещи или искате да прекъснете процеса на рязане, изключете уреда и го дръжте здраво, докато ножът спре напълно. Никога не се опитвайте да издърпате работещ уред от материала или назад, когато ножът е блокиран. В противен случай може да се стигне до откат. Потърсете и отстранете причината за блокирането на ножа.

Не използвайте тъпи или повредени ножове. Тъпите или повредени ножове увеличават риска от блокиране или заклещване на ножа и предизвикване на откат.

Уверете се, че имате добра видимост към рязания материал. Откатите са по-често срещани, когато не можете да видите какво точно режете.

Изключвайте уреда, ако друг човек се приближи до Вас, докато работите. В случай на откат е налице повишен риск околните да бъдат наранени от въртящата се нож.

Работете в диапазона от 8 до 12 (вижте изображението на страница 25). В диапазона между 12 и 2 съществува по-голяма опасност от откат.

ПОПЪЛНИТЕЛНИ ИНСТРУКЦИИ ЗА БЕЗОПАСНОСТ

Никога не допускайте машината да се обслужва от деца, лица с ограничени физически, сензорни или ментални способности, или с липсващ опит и познания, или от лица, незапознати с тази инструкция за употреба. Възможно е местните разпоредби да ограничават възрастта на обслужващия машината.

Дръжте ръцете си далеч от приспособленията с остри ръбове, използвани за ограничаване на дължината на режещата нишка.

Винаги поддържайте вентилационните отвори свободни и чисти.

Винаги поддържайте режещите инструменти остри и чисти. Правилно поддържаните режещи инструменти с остри остриета имат по-малка вероятност да блокират и са по-лесни за управление. Повторното шлифоване и техническото обслужване на принадлежностите за режещи механизми трябва да се извършват само от оторизиран сервизен център. Неравномерното повторно шлифоване на ножовете може да доведе до неравномерни движения на режещата глава и да увеличи риска от злополуки за работещия.

Не използвайте удължение на приставката на инструмента. Удължението затруднява управлението на уреда и може да доведе до наранявания.

Използвайте лентата за рамо, за да улесните работата и да запазите по-добър контрол върху уреда.

Никога не носете няколко ленти за рамо едновременно. При използването на лента за рамо, се уверете, че няма други части от облеклото, които да пречат на разполюването и свалянето на лентата.

Не използвайте уреда в близост до горящи или пушещи предмети, като цигари, кибрити или горещи пепел.

За да сведете до минимум рисковете за здравето от изпарения или прахове, не използвайте уреда в близост до токсични, канцерогенни или други опасни материали. Наред с останалото, те включват азбест, арсен, барий, берилий, олово, пестициди и други материали, които са вредни за здравето.

Работете внимателно около декоративни растения и други препятствия. Принадлежностите за рязане могат да режат/повредят много материали.

Не използвайте уреда без предпазен капак. Предпазният капак винаги трябва да е монтиран по време на работа. Използването на уреда без предпазен капак може да доведе до тежки наранявания.

Не използвайте уреда без предната ръкохватка. Предната ръкохватка винаги трябва да е монтирана по време на работа.

Не използвайте уреда като тример за кантове. Не дръжте инструмента под прав ъгъл спрямо земята. Дръжте главата на хростореза успоредно на земята. В противен случай капакът не предпазва от изхвърляния рязан

материал.

Бъдете подготвени за неочаквани движения, ако се стигне контакт с твърди предмети. Загубата на контрол над уреда може да доведе до тежки наранявания.

Летящите материали могат да се ударят в твърди повърхности като стени, дървета или каменни блокове и да причинят наранявания. В тесни зони работете ръчно, ако е възможно.

Преди всяка употреба почиствайте работния участък. Отстранявайте всички предмети като кабели, лампи, телове или шнурове, които могат да излетят при контакт или да се заплетат в режещото устройство.

Обърнете внимание, че е възможно да излети материал, поради което околните, децата и домашните животни трябва да спазват минимално разстояние от 15 метра.

Не работете при слабо осветление. Операторът трябва да има ясен видимост към работната зона, за да може да разпознава потенциални опасности.

Препреждайте уреда преди употреба. Проверете има ли незатегнати детайли и при необходимост ги затегнете. Уверете се, че всички предпазители и дръжки са правилно стабилно прикрепени. Заменяйте повредените части преди употреба.

Никога не извършвайте каквито и да е изменения на уреда.

Децата или необучените хора не трябва да използват този уред.

Носете пълна защитна екипировка за очите и слуха, когато боравите с този уред. Ако работите в зона, където съществува риск от падащи части, трябва да носите защита за главата.

Дългата коса трябва да бъде прибрана на ниво над раменете, за да се избегне нейното заплитане в движещите се части.

Не работете с уреда, когато се изморени или болни или сте под въздействието на алкохол, психоактивни вещества или медикаменти.

Преди стартирането на уреда се уверете, че режещите ножове не могат да влязат в контакт с нищо.

Следете за стабилна опора и равновесие. Избягвайте необичайното положение на тялото. Прекаленото протегане може да доведе до загуба на равновесие или до докосването на горещи повърхности.

Ножовете са много остри. При боравенето с режещото устройство носете нехлъзгащи се, здрави защитни ръкавици. Никога не докосвайте ножовете и не извършвайте работи по поддръжката, когато акумулаторната батерия е поставена в уреда.

⚠ ПРЕДУПРЕЖДЕНИЕ! Ако машината бъде изпусната, претърпи тежък удар или започне да вибрира необичайно, незабавно я спрете, за да проверите за потенциална повреда или да установите източника на вибрациите. Поправките и замените на части при повреда трябва да се извършват от оторизиран сервизен център.

Преди започване на каквито и да е работи по машината извадете акумулатора.

Не изхвърляйте изхабените акумулатори в огъня или в при битовите отпадъци. Milwaukee предлага екологосъобразно събиране на старите акумулатори; моля попитайте Вашия специализиран търговец.

Не съхранявайте акумулаторите заедно с метални предмети (опасност от късо съединение).

Акумулатори от системата M18 да се зареждат само със зарядни устройства от системата M18 laden. Да не се зареждат акумулатори от други системи.

При екстремно натоварване или екстремна температура от повредени акумулатори може да изтече батерийна течност. При допир с такава течност веднага измийте с вода и сапун. При контакт с очите веднага изплаквайте старателно най-малко 10 минути и незабавно потърсете лекар.

Предупреждение! За да избегнете опасността от пожар, предизвикана от късо съединение, както и нараняванията и повредите на продукта, не погатайте инструмента, сменяемата акумулаторна батерия или зарядното устройство в течности и се погрижете в уредите и акумулаторните батерии да не попадат течности. Течностите, предизвикващи корозия или провеждащи електричество, като солена вода, определени химикали, изоблещващи вещества или продукти, съдържащи изоблещващи вещества, могат да предизвикат късо съединение.

ИЗПОЛЗВАНЕ ПО ПРЕДНАЗНАЧЕНИЕ

Продуктът е предвиден само за употреба на открито и в изправено положение на използвания го.

Тример за тревни площи

Продуктът е подходящ за косене на трева, плевели или подобна растителност на нивото на почвата.

При косене двете уреда по възможност успоредно на почвената повърхност.

Хросторез

Този уред е предназначен за премахване на малки храсти и хростовидна растителност, подрязване на млади издънки, подрязване на тревни площи, изтъняване, премахване на плевели, косене на висока трева и премахване на коприва в градини и градински парцели.

Не използвайте продукта за косене и подрязване на жив плет, храсти и друга растителност, при която повърхността на подрязване не е успоредна на почвената повърхност.

Не използвайте продукта по начин, различен от този, който е посочен за нормална употреба.

ОСТАТЪЧНИ РИСКОВЕ

Дори и при правилна употреба на продукта не всички остатъчни рискове могат да бъдат напълно избегнати. Следните рискове могат да възникнат при употребата, поради което работещият с уреда трябва да спазва следното:

- Наранявания, причинени от вибрации. Дръжте уреда за предвидените за целта ръкохватки и ограничавайте времето на работа и експозицията.
- Шумовото натоварване може да причини слухови увреждания. Носете защита за слуха и ограничете продължителността на експозицията.
- Наранявания на очите, причинени от замърсяващи частици. Винаги носете предпазни очила, здрави дълги панталони и стабилни обувки.
- Вдишване на отровни прахове.

УКАЗАНИЯ ЗА ЛИТИЕВО-ЙОННИ АКУМУЛАТОРНИ БАТЕРИИ

Употреба на литиево-йонни акумулаторни батерии

Акумулатори, които не са ползвани по-дълго време, преди употреба да се дозаредят.

Температура над 50°C намалява мощността на акумулатора. Да се избягва по-продължително нагряване на слънце или от отопление.

Поддържайте чисти присъединителните контакти на зарядното устройство и на акумулатора.

За оптимална продължителност на живот след употреба батериите трябва да се заредят напълно.

За възможно най-дълъг експлоатационен живот, акумулаторните батерии трябва след зареждане да се отстранят от зарядното устройство.

При съхранение на батериите за повече от 30 дни: Съхранявайте акумулаторната батерия на сухо място при температура под 27°C.

Съхранявайте батерията при 30 до 50 % от заряда. Зареждайте батерията на всеки 6 месеца.

Защита от претоварване при литиево-йонни акумулаторни батерии

При изключително високи въртящи моменти, блокиране или къси съединения със стойности на свързочен уредът вибира в продължение на 5 секунди, индикацията на батерията мига и уредът се ИЗКЛЮЧВА. За рестартиране пуснете пусковия ключ.

При екстремни условия температурата на сменяемата акумулаторна батерия да се повиши прекалено. В такъв случай индикацията на батерията започва да мига, докато сменяемата акумулаторна батерия се охлади. Когато индикацията вече не мига, уредът отново е в готовност за работа.

Транспортиране на литиево-йонни акумулаторни батерии

Литиево-йонните батерии са предмет на законовите разпоредби за превоз на опасни товари.

Превозът на тези батерии трябва да се извършва в съответствие с местните, националните и международните разпоредби и регламенти.

- Потребителите могат да превозват тези батерии по пътя без допълнителни изисквания.
- Превозът на литиево-йонни батерии от транспортни компании е предмет на законите за разпоредбите за превоз на опасни товари. Подготовката на превоза и самият превоз трябва да се извършват само от обучени лица. Целият процес трябва да е под професионален надзор.

Спазвайте следните изисквания при превоз на батерии:

- Уверете се, че контактите са защитени и изолирани, за да се избегне късо съединение.
- Уверете се, че няма опасност от разместване на батерията в опаковката.
- Не превозвайте повредени батерии или такива с течове.

Обърнете се към Вашата транспортна компания за допълнителни инструкции.

ЕКСПЛОАТАЦИЯ

Тример за тревни площи

За допълнително регулиране на режещата корда ударете леко ролката на главата на тримера в земята, докато работите с нормална скорост. **УКАЗАНИЕ:** При работа по абразивни или гъсто обрасли повърхности режещата корда се изнася по-бързо и поради това трябва да се регулира по-често.

Храсторез

Насочвайте уреда под ъгъл навън от тялото и поддържайте разстояние от най-малко 30 см между режещата глава и тялото. Направлявайте уреда точно над земята и движете режещата глава напред-назад.

УКАЗАНИЕ: Храсторезът постига най-добри резултати, когато се направлява над земята в посока, обратна на стрелките върху защитния капак.

ПРЕДУПРЕЖДЕНИЕ! Не използвайте уреда като тример за кантове. Не дръжте инструмента под прав ъгъл спрямо земята. Дръжте главата на храстореза успоредно на земята. В противен случай капакът не предпазва от изхвърляния рязан материал.

Материал за рязане

Гъста трева, храсти, плевели, дървета с малък диаметър и млади издънки.

СЪВЕТИ ЗА ДОБРИ РЕЗУЛТАТИ ОТ ПОДРЯЗВАНЕТО

Тример за тревни площи

Следете процесът на рязане да се поема от краищата на режещата корда.

Контактът между режещата корда и твърди предмети води до по-голямо изнасяне и до увреждане на режещата корда.

Не влачете капака на ролката по земята и не го потупвайте силно. Притискайте ролката само към земята. Не удряйте ролката в камъни, алеи и др.

Косете високата трева в няколко работни хода.

Избягвайте декоративните храсти и насаждения. Спазвайте достатъчно разстояние от огради, оградни стълбове и др., тъй като те могат да бъдат повредени от тримера.

Храсторез

Косете високата трева в няколко работни хода, за да не блокира уредът.

Избягвайте декоративните храсти и насаждения. Спазвайте достатъчно разстояние спрямо огради, оградни стълбове и др. подобни, тъй като те могат да бъдат повредени от уреда.

СМЯНА НА РЕЖЕЩАТА КОРДА

Използвайте само режеща корда от MILWAUKEE (вижте раздел „Технически характеристики“). Използвайте или режеща корда с дебелина 6 m и дебелина 2,4 mm, или корда с дължина 7,6 m и дебелина 2 mm. Забележка: При използването по абразивни или гъсто обрасли площи

режещата корда се изнася по-бързо.

За смяна на режещата корда вижте частта с изображения.

При нормални експлоатационни условия оставащата корда се изхвърля от режещата глава по време на работа. За отстраняване на остатъците от корда или за поставяне на нова режеща корда завъртете косачката тример на 180°, натиснете етикетата за освобождаване и свалете капака.



Отстранете късите остатъци от корда. След това отново поставете върху режещата глава и фиксирайте към етикетата.

ТРАНСПОРТ И СЪХРАНЕНИЕ

При смяна на мястото на работа винаги изключвайте уреда. При пренасянето на уреда дръжте пръста си встрани от спуська. Случайното стартиране може да доведе до сериозни телесни повреди.

Преди прибирането за съхранение или транспортирането сваляйте акумулаторната батерия и изчакайте да се охлади.

Носете уреда за предната дръжка, за да предотвратите случайното включване. Правилното боравене с уреда намалява опасността от нараняване.

При транспортиране закрепете здраво машината, за да елиминирате вероятността от придвижване или падане и да предотвратите физическите наранявания на лица или повреди по машината.

Почистете продукта от всички чужди частици. Съхранявайте я на хладно, сухо и добре проветрявано място, което е недостъпно за деца. За допълнителна сигурност съхранявайте батерията отделно от продукта. Не го оставяйте в близост до корозивни материали като градински химикали или соли за размразяване. Не съхранявайте на открито.

Не потапяйте във вода и не пръскайте с градински маркуч. Не почиствайте с уред за почистване под високо налягане. Ако в електроинструмента попадне вода, опасността от токов удар се увеличава. Съхранявайте уреда в закрито помещение.

Не съхранявайте уреда в близост до торове или химикали.

ПОДДРЪЖКА

Преди прибирането за съхранение почиствайте храстореза и го подлагайте на техническо обслужване.

Вентилационните шлицы на машината да се поддържат винаги чисти.

Инспекцията на продукта изисква изключителна предпазливост и компетентност. Задължително поверявайте тази дейност на квалифициран сервизен техник. Изпращайте продукта за инспекция и ремонт до оторизиран сервиз. При поддръжка ползвайте само идентични резервни части.

Преди извършване на дейности по поддръжката или почистването изключвайте уреда и сваляйте акумулаторната батерия.

Извършвайте само настройките и ремонтите, описани тук. За всички останали ремонтни работи се обръщайте към оторизиран специализиран търговец.

За резервна макара използвайте само найлонова нишка на макари с диаметър, посочен в това ръководство.

След поставяне на новата режеща нишка отново приведете продукта в нормално работно положение, преди да го стартирате.

След всяка употреба почиствайте продукта със суха, мека кърпа. Повредените части трябва да се ремонтират или сменят от оторизиран сервиз.

Проверявайте на редовни интервали дали всички гайки, болтове и винтове са стегнати правилно, за да гарантирате безопасна експлоатация на продукта.

Да се използват само аксесоари на Milwaukee и резервни части на Milwaukee. Елементи, чиято подмяна не е описана, да се дадат за подмяна в сервиз на Milwaukee (вижте брошурата "Гаранция и адреси на сервизи").

При необходимост можете да поискате схема на елементите на уреда при посочване на обозначение на машината и шестцифрения номер на табелката за технически данни от Вашия сервиз или директно на Techtronic Industries GmbH, Max-Eyth-Straße 10, 71364 Winnenden, Германия.

СИМВОЛИ

	Преди пускане на уреда в действие моля прочетете внимателно инструкцията за използване.
	ВНИМАНИЕ! ПРЕДУПРЕЖДЕНИЕ! ОПАСНОСТ
	Преди започване на каквито е да е работи по машината извадете акумулатора.
	Да се носят предпазни ръкавици!
	Да се носи предпазно средство за слуха!
	При работа с машината винаги носете предпазни очила.
	Носете защитен шлем. Носете предпазни очила. Да се носи предпазно средство за слуха!
	Носете защитни обувки!
	Носете дълги панталони
	Винаги дръжте уреда с двете ръце.
	По време на употреба околните трябва да спазват разстояние от най-малко 15 метра.
	Внимание – горещи повърхности!
	Уверете се, че намиращите се наоколо хора не могат да бъдат ударени от изхвърчащи или падащи материали.
	Бъдете подготвени за откат.
	Дръжте ръцете и краката си далеч от ножа.
	ПРЕДУПРЕЖДЕНИЕ: Преди работи по поддръжката сваляйте акумулаторната батерия.
	Не използвайте уреда с режещи дискове, ножове за рязане на ръбове или ножове за раздробяване.

	Не излагайте машината на дъжд.
	Гарантираното ниво на звуковата мощност е 96 dB.
	Спазвайте безопасно разстояние.
	по-висока макс. скорост
	по-ниска макс. скорост.
	В комплекта не са включени части или принадлежности.
	Отпадъците от батерии, отпадъците от електрическо и електронно оборудване не трябва да се изхвърлят заедно с битовите отпадъци. Отпадъците от батерии, отпадъците от електрическо и електронно оборудване трябва да се събират и изхвърлят отделно. Преди изхвърлянето отстранявайте от уредите отпадъците от батерии, отпадъците от акумулатори и лампите. Информирайте се от местните служби или от своя специализиран търговец относно фирмите за рециклиране и местата за събиране на отпадъци. В зависимост от местните разпоредби, търговците на дребно могат да задължени да приемат безплатно върнатите обратно отпадъци от батерии и от електрическо и електронно оборудване. Дайте своя принос за намаляването на нуждите от суровини чрез повторната употреба и рециклирането на Вашите отпадъци от батерии и отпадъци от електрическо и електронно оборудване. Отпадъците от батерии (най-вече литиево-йонните батерии) и отпадъците от електрическо и електронно оборудване съдържат ценни рециклиращи се материали, които могат да повлияят отрицателно на околната среда и на Вашето здраве, ако не се изхвърлят по екологосъобразен начин. Преди изхвърлянето като отпадък изтрийте от Вашия употребяван уред евентуално наличните в него лични данни.
	Обороти на празен ход
	Напрежение
	Постоянен ток
	Европейски знак за съответствие
	Британски знак за съответствие
	Украински знак за съответствие
	Евро-азиатски знак за съответствие